

KGS6436K

SQ Udhëzimet për përdorim | **Vatër gatimi**

2

МК Упатство за ракување | **Плоча за готвење**

19



Mirë se vini në Electrolux! Faleminderit që keni zgjedhur pajisjen tonë.



Merrni këshilla të përdorimit, broshura, informacion për ndreqjen e problemeve, shërbimin dhe riparimin:
www.electrolux.com/support

Rezervohet mundësia e ndryshimeve.

PËRMBAJTJA

1. INFORMACIONI I SIGURISË.....	2
2. UDHËZIMET PËR SIGURINË.....	4
3. INSTALIMI.....	7
4. PËRSHKRIMI I PRODUKTIT.....	11
5. PËRDORIMI I PËRDITSHËM.....	11
6. UDHËZIME DHE KËSHILLA.....	13
7. KUJDESI DHE PASTRIMI.....	13
8. ZGJIDHJA E PROBLEMEVE.....	15
9. TË DHËNAT TEKNIKE.....	16
10. EFIKASITET ENERGJIE.....	17
11. ÇËSHTJE QË LIDHEN ME AMBIENTIN.....	18

1. ⚠ INFORMACIONI I SIGURISË

Përpara instalimit dhe përdorimit të pajisjes, lexoni me kujdes udhëzimet e ofruara. Prodhuesi nuk është përgjegjës për lëndimet apo dëmet si rezultat i instalimit apo përdorimit të papërshtatshëm. Gjithmonë mbajini udhëzimet në një vend të sigurt dhe ku mund të arrihen lehtë për t'iu referuar në të ardhmen.

1.1 Siguria e fëmijëve dhe personave vulnerabël

- Kjo pajisje mund të përdoret nga fëmijë të moshës 8 vjeç e sipër dhe persona me aftësi të kufizuara fizike, ndijimesh ose mendore ose që nuk kanë eksperiencë dhe njohuri, nëse këta mbahen nën mbikëqyrje ose udhëzohen për përdorimin e sigurt të pajisjes dhe i kuptojnë rreziqet e përdorimit. Fëmijët nga nën 8 vjeç dhe personat me aftësi të kufizuara shumë të theksuara dhe komplekse duhet të

mbahen larg nga pajisja, përveçse kur mbahen nën monitorim të vazhdueshëm.

- Fëmijët duhet të mbikëqyren për tu siguruar që ata të mos luajnë me pajisjen dhe.
- Mbajeni të gjithë paketimin larg nga fëmijët dhe hidheni atë siç kërkohet.
- PARALAJMËRIM: Pajisja dhe pjesët e saj të arritshme nxehen gjatë përdorimit. Mbajini fëmijët dhe kafshët shtëpiake larg pajisjes gjatë kohës që ajo është në përdorim dhe kur ftohet.
- Nëse pajisja ka një mekanizëm për sigurinë e fëmijëve, ai duhet aktivizuar.
- Fëmijët nuk duhet të kryejnë pastrimin dhe mirëmbajtjen e pajisjes pa mbikëqyrje.

1.2 Siguria e përgjithshme

- Kjo pajisje përdoret vetëm për gatim.
- Kjo pajisje është krijuar për përdorim shtëpiak në ambient të brendshëm.
- Kjo pajisje mund të përdoret në zyra, dhoma hoteli, dhoma bujtine, dhoma hoteli rural, si dhe në vende të ngjashme ku përdorimi nuk tejkalon (mesatarisht) nivelet e përdorimit shtëpiak.
- PARALAJMËRIM: Pajisja dhe pjesët e saj të arritshme nxehen gjatë përdorimit. Duhet të keni kujdes që të shmangni prekjen e elementeve ngrohëse.
- PARALAJMËRIM: Gatimi i pamonitoruar me yndyrë ose vaj mbi pianurë mund të jetë i rrezikshëm dhe mund të shkaktojë zjarr.
- Mos përdor kurrë ujë për të shuar zjarrin nga gatimi. Fik pajisjen dhe mbuloji flakët me, p.sh. një batanije apo kapak.
- PARALAJMËRIM: Pajisja nuk duhet të furnizohet përmes një pajisjeje të jashtme ndezëse, si p.sh. kohëmatës, apo të lidhet me një qark që ndizet dhe fiket rregullisht nga një mjet.

- **KUJDES:** Procesi i gatimit duhet të mbikëqyret. Proceset e shkurtra të gatimit duhet të mbikëqyren vazhdimisht.
- **PARALAJMËRIM:** Rrezik zjarri: Mos ruani artikuj mbi sipërfaqet e gatimit.
- Objektet metalike si thikat, pirunët, lugët dhe kapakët nuk duhet të vendosen mbi sipërfaqen e pianurës, sepse mund të nxehen.
- Mos e përdorni pajisjen përpara se ta instaloni në strukturën inkaso.
- Mos përdorni spërkatësin e ujit dhe avullin për të pastruar pajisjen.
- Për të shmangur rreziqet, nëse kabllot e furnizimit është e dëmtuar, ajo duhet zëvendësuar nga prodhuesi, shërbimi i autorizuar ose persona me kualifikim të ngjashëm.
- Aty ku pajisja lidhet drejtpërdrejt me kabllon elektrike, nevojitet një çelës izolues për të gjitha polet me një hapësirë kontakti. Përfundoni shkëputjen në pajtim me kushtet e specifikuara të mbitensionit të kategorisë III të cilat duhet të garantohen. Kablli tokësor nuk përfshihet në këtë.
- Gjatë drejtimit të kabllot elektrike, sigurohuni që ajo të mos ketë kontakt të drejtpërdrejtë (për shembull, nëpërmjet tubave izolues) me pjesët që mund të arrijnë temperatura më të larta se 50°C mbi temperaturën e dhomës.
- **PARALAJMËRIM:** Përdorni vetëm mbrojtëset e pianurës të përcaktuara nga prodhuesi i pajisjes së gatimit ose të cilësuar si të përshtatshme nga ky i fundit në udhëzimet e përdorimit, ose mbrojtëset e pianurës të integruara në pajisje. Përdorimi i mbrojtëseve të papërshtatshme mund të shkaktojë aksidente.

2. UDHËZIMET PËR SIGURINË

Kjo pajisje është e përshtatshme për tregjet e

mëposhtme : AL MK

2.1 Instalimi

PARALAJMËRIM!

Vetëm një person i kualifikuar duhet ta instalojë këtë pajisje.

PARALAJMËRIM!

Rrezik plagosjeje ose dëmtim i pajisjes.

- Hiqni të gjithë paketimin.
- Mos instaloni ose mos përdorni një pajisje të dëmtuar.
- Ndihni udhëzimet e instalimit të dhëna me pajisjen.
- Ruani largësitë minimale nga pajisjet dhe njësitë e tjera.
- Gjithmonë bëni kujdes kur e lëvizni pajisjen sepse është e rëndë. Përdorni gjithnjë doreza sigurie dhe këpucë të mbyllura.
- Mbyllini sipërfaqet e prera të dollapit me një izolues për të mos lejuar që lagështira të shkaktojë fryrje.
- Mbroni pjesën e poshtme të pajisjes nga avulli dhe lagështira.
- Mos e instaloni pajisjen pranë dyerve ose nën dritare. Duke vepruar kështu do të parandaloni rënien e enëve të nxehta të gatimit nga pajisja kur hapet dera ose dritarja.
- Nëse pajisja instalohet mbi sirtarë sigurohuni që hapësira mes pjesës së poshtme të pajisjes dhe sirtarit të sipërm, të jetë e mjaftueshme për qarkullimin e ajrit.
- Pjesa e poshtme e pajisjes mund të nxeht. Instaloni një panel ndarës me material që nuk digjet poshtë pajisjes për të parandaluar arritjen e pjesës së poshtme.

2.2 Lidhja elektrike

PARALAJMËRIM!

Rrezik zjarri dhe goditjeje elektrike.

- Të gjitha lidhjet elektrike duhet të bëhen nga një elektricist i kualifikuar.
- Pajisja duhet të tokëzohet.
- Përpara se të kryeni ndonjë veprim, sigurohuni që pajisja të jetë shkëputur nga rryma.

- Sigurohuni që parametrat në pllakën e specifikimeve të përkojnë me vlerat elektrike të rrjetit elektrik.
- Sigurohuni që pajisja të instalohet në rregull. Kabloja ose spina elektrike e lirë ose e papërshtatshme (nëse ka) mund ta nxehtë shumë terminalin.
- Përdorni kabllon e duhur elektrike.
- Mos lejoni të ngatërrohet kabloja elektrike.
- Sigurohuni që të jetë instaluar tokëzimi.
- Vendoseni kabllon në mbërthyesen e lirimit të tensionit.
- Sigurohuni që kabloja ose spina elektrike (nëse ka) të mos prekë pajisjen e nxehtë ose enët e nxehta të gatimit, kur e lidhni pajisjen në prizë.
- Mos përdorni përshtatës me shumë spina dhe kablo zgjatuese.
- Sigurohuni që të mos dëmtoni spinën ose kabllon elektrike (nëse vlen për rastin) ose në kabllon elektrike. Kontaktoni me qendrën e autorizuar të shërbimit ose me një elektricist për ndërrimin e kabllos elektrike të dëmtuar.
- Mbrojtja nga goditja e pjesëve me korrent dhe të izoluar duhet të shtërrohet në mënyrë të tillë që të mos hiqet pa vegla.
- Pajisjen futeni në prizë vetëm në fund të instalimit. Sigurohuni që spina të jetë e arritshme pas montimit të pajisjes.
- Nëse priza është e lirë, mos e futni spinën.
- Mos e shkëputni pajisjen nga rrjeti duke e tërhequr nga kabloja elektrike. Gjithmonë tërhiqeni kabllon elektrike duke e kapur nga spina.
- Përdorni mjetet e duhura izoluese: çelësat mbrojtës, siguresat (siguresat që vidhosen duhet të hiqen nga foleja), salvavitat dhe kontaktorët.
- Instalimi elektrik duhet të ketë një pajisje instaluese e cila ju lejon të shkëpusni pajisjen nga rryma elektrike në të gjitha polet. Pajisja instaluese duhet të ketë një hapje kontakti me gjerësi minimale 3 mm.

2.3 Linja e gazit

KUJDES!

Kur përdorni cilindër gazi, mbajeni gjithmonë mbi një sipërfaqe të rrafshët dhe horizontale (me valvulën e gazit në pozicion sipër).

- Të gjitha lidhjet e gazit duhet të bëhen nga një person i kualifikuar.
- Përpara instalimit, sigurohuni që kushtet lokale të shpërndarjes (natyra e gazit dhe presioni i gazit) dhe rregullimi i pajisjes të jenë të pajtueshme.
- Sigurohuni që të ketë qarkullim ajri rreth pajisjes.
- Informacioni për furnizimin me gaz është në pllakën e specifikimeve.
- Kjo pajisje nuk është lidhur me një pajisje që nxjerr tymrat e djegies. Sigurohuni që të lidhni pajisjen sipas rregulloreve ekzistuese për instalimin. Ndiqni kërkesat për ajrosjen e mjaftueshme.

2.4 Përdorimi

PARALAJMËRIM!

Rrezik plagosjeje, djegiesh dhe goditjeje elektrike.

KUJDES!

Përdorimi i një pajisjeje gatimi me gaz rezulton në prodhimin e nxehtësisë, lagështisë dhe produkteve të djegies në dhomën në të cilën është instaluar pajisja. Sigurohuni që kuzhina të jetë e ajrosur mirë sidomos kur pajisja është në përdorim.

Përdorimi i zgjatur i pajisjes mund të kërkojë ajrim shtesë, si për shembull rritjen e ajrosjes mekanike kur është e pranishme, ajrim shtesë për të nxjerrë në mënyrë të sigurt produktet e djegies në ajrin e jashtëm (të jashtëm) duke siguruar ndërkohë ndryshimin e ajrit të dhomës me ajrimin shtesë. Konsultohuni me një person të kualifikuar përpara se të instaloni ajrimin shtesë.

- Mos i ndryshoni specifikimet e pajisjes.

- Hiqni të gjithë paketimin, etiketimin dhe filmin mbrojtës (nëse ka) para përdorimit për herë të parë.
- Sigurohuni që vendet e ventilimit të mos jenë bllokuar.
- Mos harroni ta kontrolloni pajisjen gjatë punës.
- Vendosni zonën e gatimit në "fikur" pas çdo përdorimi.
- Mos vendosni takëmë ose kapakë tenxheresh në zonat e gatimit. Ato mund të nxehen.
- Mos e vendosni në punë pajisjen me duar të lagura ose kur keni pasur kontakt me ujën.
- Mos e përdorni pajisjen si sipërfaqe pune ose si sipërfaqe mbështetëse.
- Kur futni ushqim në ujë të nxehtë, mund të krijohen spërkatje.
- Mos përdorni fletë alumini apo materiale të tjera midis sipërfaqes së gatimit dhe enëve të gatimit, përveç rasteve kur specifikohet ndryshe nga prodhuesi i kësaj pajisjeje.
- Përdorni vetëm aksesorët e rekomanduar nga prodhuesi për këtë pajisje.

PARALAJMËRIM!

Rrezik zjarri dhe shpërthimi.

- Yndyrat dhe vajrat kur nxehen mund të lëshojnë avuj të ndezshëm. Mbajini flakët ose objektet e nxehura larg yndyrave dhe vajrave kur gatuar me ato.
- Avujt e çliruar nga vajrat e nxehtë mund të shkaktojnë djegie spontane.
- Vajrat e përdorur që përmbajnë mbetje ushqimesh mund të shkaktojnë zjarr në temperaturë më të ulët sesa vajrat e përdorur për herë të parë.
- Mos vendosni produkte që marrin flakë ose sende të lagura me produkte të ndezshme brenda, pranë pajisjes ose mbi të.

PARALAJMËRIM!

Rrezik i dëmtimit të pajisjes.

- Për të shmangur rrezikun e djegies, mos i mbani enët e nxehta të gatimit në panelin e kontrollit.
- Mos i lini enët e gatimit të thahen duke zier.

- Bëni kujdes të mos lini sende apo enë gatimi të bien mbi pajisje. Sipërfaqja mund të dëmtohet.
- Mos e lini asnjëherë një vatër të ndezur me enë të zbrazëta ose pa enë gatimi.
- Për të parandaluar derdhjet, përdorni vetëm enë gatimi të qëndrueshme me formën dhe diametrin e duhur, më të madh se përmasat e vatrave.
- Sigurohuni që enët e gatimit të jenë të vendosura në qendër në vatrave.
- Mos përdorni enë të mëdha që kalojnë cepat e pajisjes. Kjo mund të shkaktojë dëmtim të sipërfaqes së planit të punës.
- Sigurohuni që dorezat e tenxheres nuk janë mbi skajin e përparmë të pajisjes.
- Sigurohuni që flaka të mos fiket kur lëvizni shpejt nga pozicioni i nxehtësisë maksimale në atë të nxehtësisë minimale.
- Mos instaloni difuzorë flake mbi vatra.
- Mos lini lëngje acide, p.sh. uthull, lëng limoni apo pastrues çmërsi, që të prekin pianurën. Kjo mund të shkaktojë njolla mat.
- Çngjyrimi i emalimit ose i inoksit nuk ndikon në funksionimin e pajisjes.

2.5 Kujdesi dhe pastrimi

PARALAJMËRIM!

Mos i hiqni butonat, çelësat apo guarnicionet nga paneli i kontrollit. Mund të futet ujë brenda pajisjes dhe të shkaktojë dëmtim.

- Pastrojeni pajisjen rregullisht për të parandaluar dëmtimin e materialit të sipërfaqes.
- Fikeni pajisjen dhe lëreni të ftohet para se ta pastroni.
- Pastroni pajisjen me një leckë të butë të njomë. Përdorni vetëm detergjente neutrale. Mos përdorni produkte gërryese, tako pastruese gërryese, solucione apo sende metalike, përveç nëse specifikohet ndryshe.
- Mos e pastroni vasketën në pjatlarëse.

2.6 Shërbimi

- Për të riparuar pajisjen kontaktoni me qendrën të autorizuar të shërbimit. Përdorni vetëm pjesë rezervë origjinale.

2.7 Hedhja

PARALAJMËRIM!

Rreziku i lëndimit ose mbytjes.

- Kontaktoni autoritetin tuaj vendor për informacion se si ta hidhni pajisjen.
- Shkëputeni pajisjen nga korrenti.
- Priteni kabllo e rrjetit elektrik pranë pajisjes dhe hidhni atë.
- Sheshoni tubat e jashtëm të gazit.

3. INSTALIMI

PARALAJMËRIM!

Referojuni kapitujve për sigurinë.

3.1 Përpara instalimit

Përpara se të instaloni pianurën, shkruani informacionin e mëposhtëm nga pllaka e specifikimeve. Pllaka e specifikimeve gjendet në pjesën e poshtme të pianurës.

Modeli
 PNC
 Numri i serisë

3.2 Lidhja e gazit

PARALAJMËRIM!

Udhëzimet e mëposhtme lidhur me instalimin, lidhjen dhe mirëmbajtjen duhet të kryhen nga një personel i kualifikuar dhe në përputhje me rregulloren në fuqi.

Zgjidhni lidhje të palëvizshme ose përdorni një tub fleksibël prej inoksi në përputhje me rregulloren në fuqi. Nëse përdorni tuba metalikë fleksibël, tregoni kujdes që të mos bien në kontakt me pjesët e lëvizshme ose që

të mos shtypen. Gjithashtu, tregoni kujdes kur pianura vjen bashkë me furrë.



Sigurohuni që presioni i furnizimit me gaz i pajisjes të përmbushë vlerat e rekomanduara. Lidhja e rregullueshme fiksohet në pjerrësinë e zakonshme nëpërmjet një dadoje të filetuar G 1/2". Vidhosni pjesët së bashku me forcë, përshtatni lidhjen në drejtimin e nevojshëm dhe shtrëngoni gjithçka.

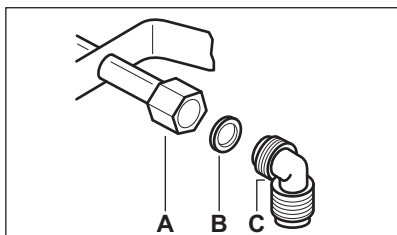

- A. Fundi i boshtit me dado
- B. Guarnicioni jepet me pajisjen
- C. Bërryli jepet me pajisjen



PARALAJMËRIM!

Është e rëndësishme ta instaloni bërrylin siç duhet. Sigurohuni që shpatulla të jetë në fund të filetimit. Më pas montojeni në tubin e lidhjes së pianurës. Montimi i pasaktë mund të shkaktojë rrjedhje gazi.

Gaz i lëngshëm

Përdorni mbajtësen prej gome të tubit për gazin e lëngshëm. Aktivizoni gjithmonë guarnacionin. Pastaj vijoni me lidhjen e gazit.

Tubi fleksibël është përgatitur për aplikim kur:

- nuk mund të nxehet më shumë se temperatura e ambientit, më shumë se 30°C;
- nuk është më i gjatë se 1500mm;
- nuk tregon bllokime;
- nuk tërhiqjet ose rrotullohet;
- nuk bie në kontakt me skajet ose qoshet prerëse;
- mund të vrojtohet lehtësisht në mënyrë që të sigurohet gjendja e tij.

Kontrolli i ruajtjes së tubit fleksibël konsiston në kontrollimin si më poshtë:

- nuk tregon çarje, prerje, shenja të djegies në dy skajet dhe në gjatësinë e plotë të tij;
- materiali nuk është ngurtësuar, por tregon elasticitetin e duhur të tij;
- kapëset e fiksimit nuk janë ndryshkur;
- nuk është duke skaduar.

Nëse duken një ose më shumë defekte, mos e riparoni tubin, por zëvendësojeni atë.



PARALAJMËRIM!

Kur instalimi të ketë përfunduar, sigurohuni që vula e secilit tub të montuar të jetë e saktë. Përdorni solucion të rrëshqitshëm, jo flakë!

3.3 Zëvendësimi i injektorëve

1. Hiqni mbështetëset e tiganit.
2. Hiqni kapakët dhe kurorat e vatrës.
3. Me një çelës prize 7 hiq injektorët dhe zëvendësoji me ato që nevojiten për llojin e gazit që përdor (shih tabelën në kapitullin "Të dhënat teknike").
4. Mblidh pjesët, ndiq të njëjtën procedurë mbrapsht.
5. Vendosni etiketën me llojin e ri të furnizimit me gaz pranë tubit të furnizimit me gaz. Këtë emërtim mund ta gesh në paketën që vjen me pajisjen.

Nëse presioni i gazit të furnizimit nuk është konstant ose i ndryshëm nga presioni i nevojshëm, instalo një rregullator përkatës të presionit në tubin e furnizimit me gaz.

3.4 Përshtatja e nivelit minimal

Për të rregulluar nivelin minimal të vatrave:

1. Ndizni vatrën.
2. Rrotullojeni çelësin në pozicionin e nxehtësisë maksimale.
3. Hiqni çelësin dhe guarnicionin.

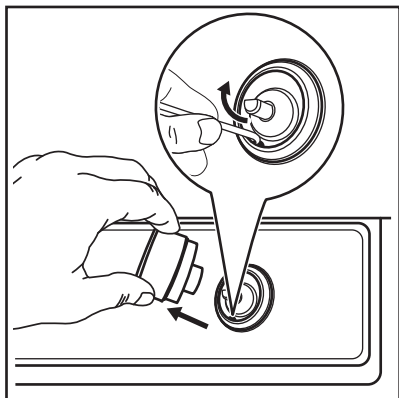

⚠ PARALAJMËRIM!

Tregoni kujdes që të mos dëmtoni guarnicionin. Mos përdorni vegla të mprehta për ta hequr.

4. Me një kaçavidë të hollë, rregulloni pozicionin e vidës devijuese (A).

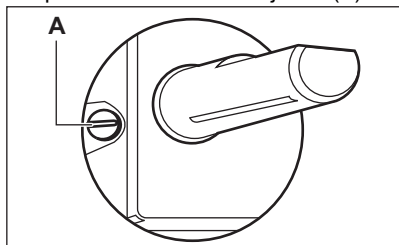

5. Nëse ndryshoni:
- nga gazi natyror G20 20 mbar / G20Y20 20 mbar në gaz të lëngshëm, shtrëngoni plotësisht vidën e shkarkimit deri në fund.
 - nga gazi i lëngshëm te gazi natyror G20 20 mbar / G20Y20 20 mbar , zhvidhosni vidën devijuese me rreth 1/4 rrotullim (1/2 rrotullim për vatrën me kurorë të shumëfishtë).
6. Rimontoni guarnicionin dhe çelësin.

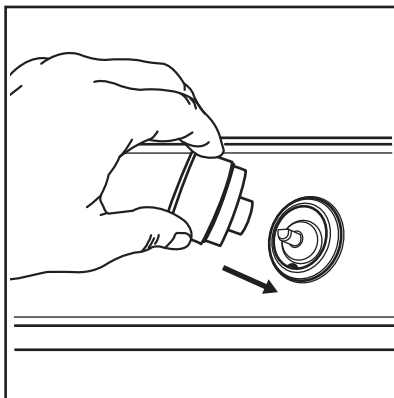

⚠ PARALAJMËRIM!

Sigurohuni që ta vendosni guarnicionin saktësisht në pozicionin origjinal.

⚠ PARALAJMËRIM!

Sigurohuni që flaka të mos fiket kur rrotulloni shpejt çelësin nga pozicioni i nxehtësisë maksimale në atë të nxehtësisë minimale.

3.5 Lidhja elektrike

- Sigurohuni që voltazhi i vlerësuar dhe lloji i energjisë në pllakëzën e vlerësimit përputhen me tensionin dhe fuqinë e furnizimit lokal të energjisë.
- Kjo pajisje ofrohet me spinë. Ajo duhet të ofrohet me prizën e duhur që mund të përballojë ngarkesën e caktuar në pllakëzën e vlerësimit. Sigurohuni që të instaloni spinën në prizën e duhur.
- Përdorni gjithmonë një prizë me tokëzim të instaluar mirë.
- Sigurohuni që rrjeti elektrik të jetë i arritshëm në spinë pas instalimit.
- Mos e shkëputni pajisjen nga rrjeti duke e tërhequr nga kabloja elektrike. Gjithmonë hiqeni nga priza duke e kapur nga spina.
- Ekziston rreziku i zjarrit kur pajisja është lidhur me një kabëll zgjatues, një përshtatës ose një lidhje të shumëfishtë. Sigurohuni që lidhja tokësore të jetë në përputhje me standardet dhe rregulloret.
- Mos lejoni që kordoni i energjisë të nxeht në një temperaturë më të lartë se 90°C.

3.6 Kablloja e linjës

Për të zëvendësuar kablлон e lidhjes përdorni vetëm kablлон speciale ose ekuivalenten e saj. Lloji i kabllos është: H03V2V2-F T90.

Sigurohuni që trashësia e kabllos të jetë e përshtatshme për tensionin dhe temperaturën e punës. Teli i verdhë/ jeshil i tokëzimit duhet të jetë afërsisht 2 cm më i gjatë se teli kafë (ose i zi) i fazës.

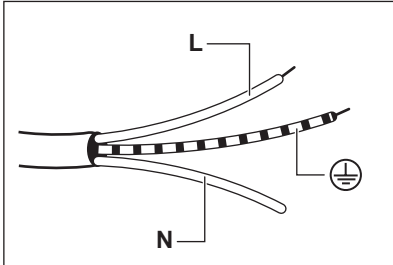

1. Lidhni telin me ngjyrë të gjelbër dhe të verdhë (të tokëzimit) me terminalin e shënuar ose me shkronjën "E", ose me simbolin e tokëzimit \oplus , ose me ngjyrë të gjelbër dhe të verdhë.
2. Lidhni telin me ngjyrë blu (nulin) me terminalin e shënuar me shkronjën "N" ose me ngjyrë blu.
3. Lidhni telin me ngjyrë kafë (fazën) me terminalin e shënuar me shkronjën "L". Ai duhet gjithmonë të jetë i lidhur me fazën e rrjetit.

3.7 Montimi

1.

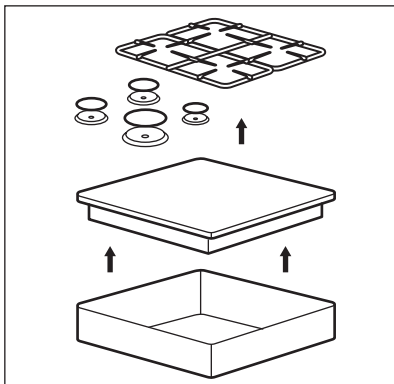

2.

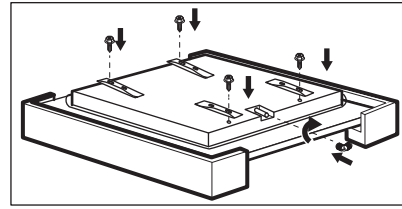

3.

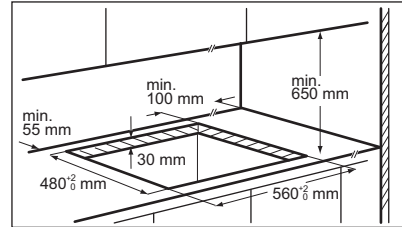

4.

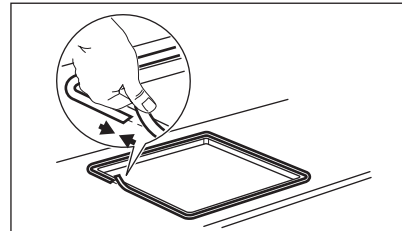

5.

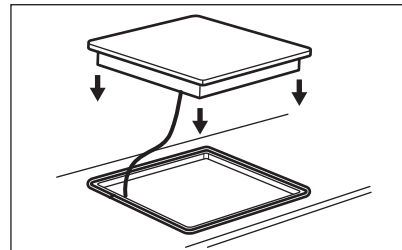

6.

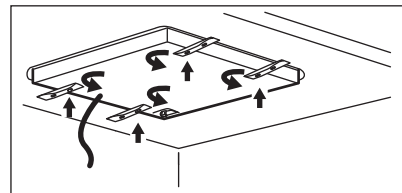

7.

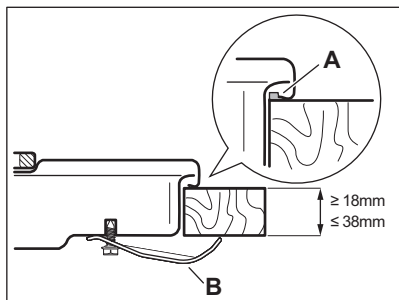

- A. Guarnicioni i dhënë
B. Kllapa e dhënë

8.

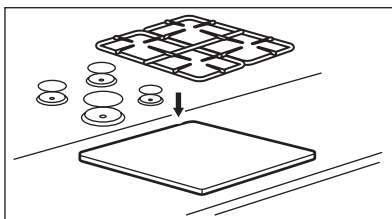

⚠ KUJDES!

Instaloje pajisjen vetëm në një tavolinë pune me sipërfaqe të sheshtë.

4. PËRSHKRIMI I PRODUKTIT

4.1 Skema e sipërfaqes së gatimit

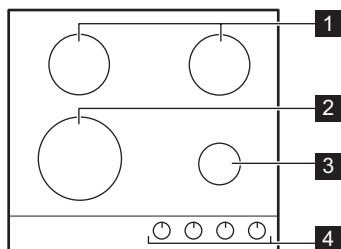

- 1 Vatra gjysmë e shpejtë
2 Vatër me kurorë të shumëfishtë
3 Vatra ndihmëse
4

4 Çelësat e kontrollit

4.2 Çelësi i kontrollit

Simboli	Përshkrimi
	nuk ka furnizim me gaz / pozicioni fikur
	pozicioni i ndezjes / furnizim maksimal me gaz
	furnizim minimal me gaz

5. PËRDORIMI I PËRDITSHËM

⚠ PARALAJMËRIM!

Referojuni kapitujve për sigurinë.

5.1 Përmbledhje e vatrave

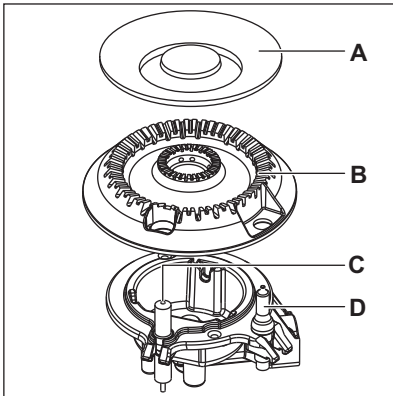
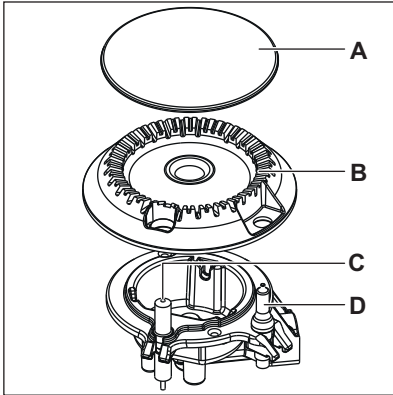

- A. Kapaku i vatrës
- B. Kurora e vatrës
- C. Kandela e ndezjes
- D. Termoçifti

5.2 Ndejza e vatrës



Ndizeni vatrën gjithnjë përpara se të vendosni enët e gatimit.



PARALAJMËRIM!

Bëni kujdes kur përdorni zjarr të hapur në ambientin e kuzhinës. Prodhuesi mohon çfarëdo përgjegjësie në rast keqpërdorimit të flakëve.

1. Shtypni dorën e kontrollit poshtë dhe kthejeni atë në drejtimin kundër orar tek pozicioni maksimal i furnizimit me gaz (0).⁽¹⁾
2. Mbajeni çelësin e kontrollit të shtypur për një kohë të barabartë me ose më pak se 10 sekonda. Kjo do të nxehtë termoelementin. Në rast të kundërt, furnizimi me gaz do të ndërpritet.
3. Përshtatani flakën pasi të jetë në rregull.



Nëse vatra nuk ndizet pas disa përpjekjesh, kontrolloni nëse kurora dhe kapaku i saj janë në pozicione të duhura.



PARALAJMËRIM!

Mos e mbani të shtypur çelësin e kontrollit për më shumë se 15 sekonda. Nëse vatra nuk ndizet pas 15 sekondash, lëshoni çelësin e kontrollit, kthejeni atë në pozicionin e fikjes dhe përpiquni të ndizni vatrën përsëri pas të paktën 1 minutë.



KUJDES!

Në mungesë të energjisë elektrike, mund të ndizni vatrën pa pajisje elektrike; në këtë rast, afrohuni tek vatra me flakë, ktheni çelësin e kontrollit në drejtim të kundërt të orës në pozicionin e furnizimit maksimal me gaz dhe shtypni atë poshtë. Mbani çelësin e kontrollit të shtyrë për një kohë të barabartë me ose më pak se 10 sekonda për të lejuar termoelementin të nxehet.



Nëse vatra fiket aksidentalisht, ktheni çelësin e kontrollit në pozicionin e fikjes dhe përpiquni të ndizni vatrën përsëri pas të paktën 1 minutë.



Gjeneratori i shkëndijës mund të ndizet automatikisht kur aktivizoni rrjetin elektrik, pas instalimit ose ndërprerjes së energjisë. Është normale.



Pianura pajiset me valvulat progresive. Ata e rregullojnë flakën më mirë.

5.3 Fikja e vatrës

Për të fikur flakën, rrotullojeni çelësin në pozicionin e fikjes ●.



PARALAJMËRIM!

Gjithnjë uleni flakën ose fiken të atë përpara se të hiqni enët nga vatra.

6. UDHËZIME DHE KËSHILLA



PARALAJMËRIM!

Referojuni kapitujve për sigurinë.

6.1 Enë gatimi



KUJDES!

Mos përdorni tiganë prej gize, enë argjile ose balte, pllaka skare ose pllaka thekëse. Çeliku i pandryshkshëm mund të dëmtohet nëse nxeht shumë.



PARALAJMËRIM!

Mos e vendosni të njëjtën tigan në dy vatra.



PARALAJMËRIM!

Mos vendosni mbi vatër tenxhere që nuk qëndrojnë mirë ose janë të dëmtuara për të parandaluar derdhjen dhe lëndimet.



KUJDES!

Sigurohuni që fundet e tenxhereve të mos qëndrojnë shumë afër me çelësin e kontrollit, ndryshe flaka nxeh çelësin e kontrollit.



KUJDES!

Sigurohuni që dorezat e tenxhere nuk janë sipër skajit të përpamë të tavës së gatimit.



KUJDES!

Sigurohuni që tenxheret të jenë vendosur në qendër mbi vatër, për të përfituar stabilitet maksimal dhe konsumin më të ulët të gazit.

6.2 Diametrat e enës së gatimit



KUJDES!

Përdorni enë gatimi me diametra që aplikohen për madhësinë e vatrave.

Vatër	Diametri i enës së gatimit (mm)
Kurora e shumëfishtë	180 - 260
Gjysmë e shpejtë	120 - 240
Ndihmëse	80 - 180

7. KUJDESI DHE PASTRIMI



PARALAJMËRIM!

Referojuni kapitujve për sigurinë.

7.1 Informacion i përgjithshëm

- Pastrojuni pianurën pas çdo përdorimi.

- Përdorni gjithmonë enë me bazament të pastër.
- Gërvishtjet ose njollat e errëta mbi sipërfaqe nuk ndikojnë në mënyrën e funksionimit të pianurës.
- Përdorni një pastrues të veçantë të përshtatshëm për sipërfaqen e pianurës.

Inoks

- Lajini pjesët prej inoksi me ujë, dhe pastaj thajini ato me një copë të butë.
- Për të hequr ushqimin e djegur, undyrën dhe njollat e vështira, lëriini të njomen për pak minuta në një sasi të vogël detergjenti të butë përpara pastrimit.
- Përdorni produkte pastrimi të projektuara posaçërisht për pastrimin e inoksit me qëllim që të mbrohen sipërfaqet e çelikut.
- Mos përdorni produkte pastrimi që përmbajnë kimikate gërryese si kloruret, mos e pastroni sipërfaqen me dezinfektues, heqës njollash apo ndryshku dhe pastrues me zhytje.

7.2 Suportet e tenxhereve



Mbështetëset e tiganit nuk janë rezistente ndaj larjes në enëlarëse. Duhet larë me dorë.

1. Hiqini mbështetëset e tiganit për ta pastruar me lehtësi pianurën.



Bëni shumë kujdes kur zëvendësoni mbështetëset e tiganit për të parandaluar dëmtimin e sipërfaqes së pianurës.

2. Veshja e emaluar mund të ketë me raste buzë të ashpra, ndaj bëni kujdes kur i lani me dorë mbështetëset e tiganëve dhe kur i thani. Nëse është nevoja, hiqni njollat e vështira me pastë pastrimi.
3. Pas pastrimit të vatrës, sigurohuni që skarat mbështetëse të jenë vendosur në pozicionin e duhur.
4. Në mënyrë që vatra të funksionojë mirë, sigurohuni që skarat mbështetëse të tenxhereve të jenë në qendër të vatrës.

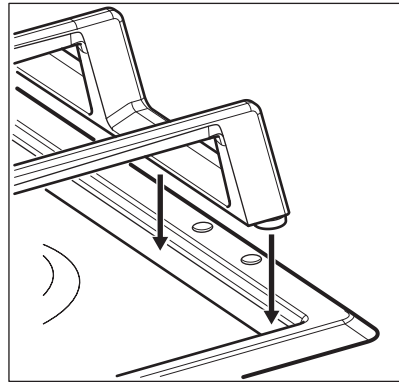
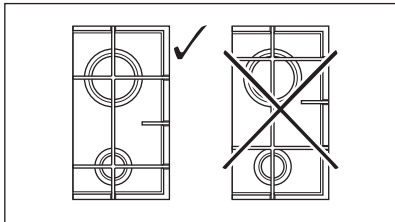

7.3 Pastrimi të pllakës së gatimit

- **Hiq menjëherë:** plastikë të shkrirë, celofan, sheqer dhe ushqime me sheqer, ndryshe pllaka e gatimit mund të dëmtohet nga papastërtia. Kini kujdes të shmangni djegiet.
- **Hiqeni kur pianura të jetë ftohur mjaftueshëm:** domate, salcë domateje, majonezë, mustardë, çmërs, njollat e ujit, të undyrës, çngjyrosjet metalike. Pastrojeni pianurën me një leckë të njomë dhe me detergjent jo-gërryese. Pas pastrimit, fshijeni pianurën të thahet me një leckë të butë.
- Për t'i pastruar pjesët e emaluara, bekun dhe kurorën, lajini ato me ujë të ngrohtë dhe sapun dhe thajini me kujdes përpara se t'i vendosni në vend.

7.4 Pastrimi i kandelës së ndezjes

Kjo karakteristikë realizohet nëpërmjet një kandelesh ndezëse prej qeramike me një elektrodë metalike. Këta elementë mbajini të pastra për të shmangur vështirësitë në ndezje, si dhe kontrolloni që vrimat e kurorës së vatrës të mos jenë të bllokuara.

7.5 Mirëmbajtja periodike

Flisni vazhdimisht me qendrën tuaj lokale të autorizuar të shërbimit që të kontrollojnë gjendjen e tubit të gazit dhe rregulluesin e presionit, nëse është i pranishëm.

8. ZGJIDHJA E PROBLEMEVE

PARALAJMËRIM!

Referojuni kapitujve për sigurinë.

8.1 Si të veprojmë nëse...

Problemi	Shkaku i mundshëm	Zgjidhja
Nuk ka shkëndijë kur mundoheni të aktivizoni ndezësin e shkëndijës.	Pianura nuk është e lidhur me rrjetin elektrik ose nuk është lidhur saktë.	Kontrolloni nëse pianura është lidhur siç duhet me rrjetin elektrik.
	Është djegur siguresa.	Sigurohuni që shkaku i mosfunksionimit është siguresa. Nëse siguresa digjet vazhdimisht, kontaktoni një elektrikist të kualifikuar.
	Kapaku dhe kurora e gatimit janë vendosur të paniveluara.	Vendoseni mirë kapakun dhe kurorën e vatrës.
Flaka fiket menjëherë pas ndezjes.	Termoçifti nuk është nxehur sa duhet.	Pasi të keni ndezur flakën, mbajeni çelësin të shtypur për 10 ose më pak sekonda.
Unaza e flakës nuk është e niveluar.	Kurora e vatrës është e bllokuar nga mbetjet ushqimore.	Sigurohuni që injektorit të mos jetë bllokuar si dhe që kurora e vatrës të jetë e pastër.

8.2 Nëse nuk gjeni zgjidhje...

Nëse nuk e gjeni dot vetë një zgjidhje, kontaktoni me shitësin tuaj ose me një qendër shërbimi të autorizuar. Jepni të dhënat nga etiketa e vlerësimeve. Sigurohuni që e keni vendosur pianurën në punë siç duhet. Nëse jo, shërbimi nga një teknik ose

sipërmarrës nuk do të jetë falas, edhe gjatë kohës së garancisë. Informacioni rreth periudhës së garancisë dhe Qendrave të shërbimit të autorizuar janë në librin e shërbimit.

8.3 Etiketat që merren me çantën e aksesoreve

Ngjisni etiketat adezive siç tregohet më poshtë:

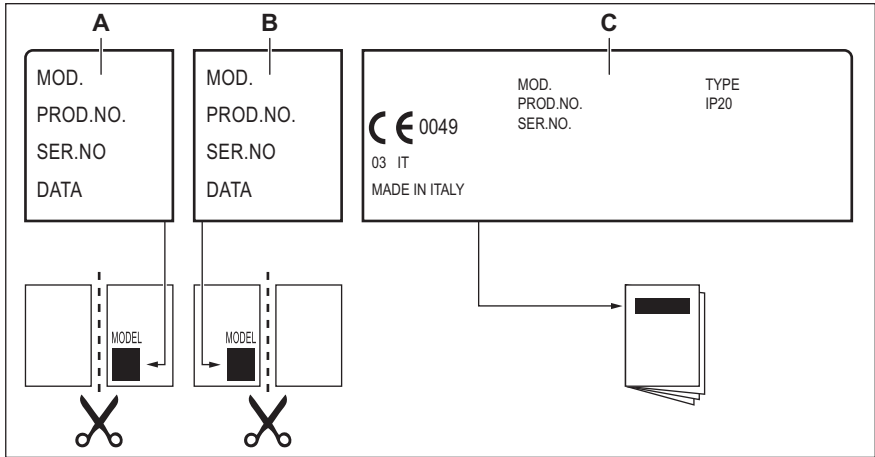

- A. Ngjiteni mbi letrën e garancisë dhe dërgoni këtë pjesë (nëse zbatohet).
- B. Ngjiteni mbi letrën e garancisë dhe mbajeni këtë pjesë (nëse zbatohet).

- C. Ngjiteni mbi librin e udhëzimeve.

9. TË DHËNAT TEKNIKE

9.1 Dimensionet e pianurës

Gjerësia	595 mm
Thellësia	510 mm

9.2 Diametrat e shmangies

VATRA	Ø SHMANGIA 1/100 mm
Kurora e shumëfishtë	57
Gjysmë e shpejtë	35
Ndihmëse	28

9.3 Të dhëna të tjera teknike

KORRENTI GJITHSEJ:	Gazi fillestar:	G20 (2H) 20 mbar G20Y20 (2HY20) 20 mbar	8,7 kW 8,2 kW
	Ndërrimi i gazit:	G30/G31 (3B/P) 30/30 mbar	622 g/h
Linja elektrike:	220-240 V ~ 50-60 Hz		
Kategoria e pajisjes:	II2HY203B/P		
Lidhja e gazit:	G 1/2"		
Klasi i pajisjes:	3		

9.4 Vatra gazi për GAZ NATYROR G20 20 mbar

VATRA	FUQIA NORMALE kW	FUQIA MINIMALE kW	MARKA E INJEKTORIT
Kurora e shumëfishtë	4,0	1,4	146
Gjysmë e shpejtë	1,85	0,6	92
Ndihmëse	1,0	0,33	70

9.5 Vatra gazi për GAZ NATYROR G20Y20 20 mbar

VATRA	FUQIA NORMALE kW	FUQIA MINIMALE kW	MARKA E INJEKTORIT
Kurora e shumëfishtë	3,7	1,4	146
Gjysmë e shpejtë	1,75	0,6	92
Ndihmëse	1,0	0,33	70

9.6 Vatra gazi për LPG G30/G31 30/30 mbar

VATRA	FUQI NORMALE kW	FUQI MINIMALE kW	MARKA E INJEKTORIT	PRURJA NOMINALE E GAZIT g/h
Kurora e shumëfishtë	3,55	1,4	095	258
Gjysmë e shpejtë	2,0	0,6	71	145
Ndihmëse	1,0	0,33	50	73

10. EFIKASITET ENERGJIE

10.1 Informacion i produktit sipas rregullores së BE-së për Eko-dizajnin

Identifikimi i modelit	KGS6436K	
Lloji i pianurës	Pianurë inkaso	
Numri i vatrave të gazit	4	
Efikasiteti i energjisë për vatër gazi (EE gas burner)	Majtas mbrapa - Gjysmë i shpejtë	60.8%
	Djathtas mbrapa - Gjysmë i shpejtë	63.1%
	Përpara majtas - Kurorë e shumëfishtë	56.2%
	Djathtas përpara - Ndihmëse	nuk disponohet
Efikasiteti i energjisë për pianurën e gazit (EE gas hob)	60.0%	

EN 30-2-1: Pajisjet shtëpiake të gatimit me gaz - Pjesa 2-1 : Përdorimi racional i energjisë - Të përgjithshme

10.2 Kursimi i energjisë

- Përpara përdorimit, sigurohuni që vatrave dhe mbështetëset e tiganit janë montuar siç duhet.
- Përdorni enë gatimi me diametra që aplikohen për madhësinë e vatrave.
- Vendoseni tenxheren në mes të vatrës.
- Kur ngrohni ujë, përdorni aq ujë sa ju nevojitet.

- Nëse është e mundur, vendosni gjithmonë kapakët mbi enët e gatimit.
- Kur lëngu fillon të vlojë, ulni flakën që lëngu mezi të ziejë.
- Nëse është e mundur, përdorni një tenxhere me presion. Referojuni manualit të përdorimit të pllakës së gatimit.

10.3 Informacion i produktit për konsumin e energjisë dhe kohën maksimale për të arritur regjimin e fuqisë së ulët

Konsumi i energjisë në regjimin fikur	0.3 W
Koha maksimale e nevojshme që pajisja të arrijë automatikisht regjimin e zbatueshëm të fuqisë së ulët	2 min

11. ÇËSHTJE QË LIDHEN ME AMBIENTIN

Ricikloni materialet me simbolin . Vendoseni ambalazhin te kontejnerët e riciklimit nëse ka. Ndihmuni në mbrojtjen e mjedisit dhe shëndetit të njerëzve dhe në riciklimin e mbetjeve të pajisjeve elektrike dhe

elektronike. Mos hidhni pajisjet e shënuara me simbolin  e mbeturinave shtëpiake. Ktheni produktin në pikën lokale të riciklimit ose kontaktoni me zyrën komunale.

Добре дојдовте во Electrolux! Ви благодариме што го избравте нашиот апарат.



Добијте совети за користење, брошури, водич за решавање проблеми, информации за сервисирање и поправка:
www.electrolux.com/support

Можноста за промени е задржана.

СОДРЖИНА

1. БЕЗБЕДНОСНИ ИНФОРМАЦИИ.....	19
2. БЕЗБЕДНОСНИ УПАТСТВА.....	22
3. МОНТАЖА.....	25
4. ОПИС НА ПРОИЗВОДОТ.....	29
5. СЕКОЈДНЕВНА УПОТРЕБА.....	29
6. НАПОМЕНИ И КОРИСНИ СОВЕТИ.....	31
7. НЕГА И ЧИСТЕЊЕ.....	31
8. РЕШАВАЊЕ ПРОБЛЕМИ.....	33
9. ТЕХНИЧКИ ПОДАТОЦИ.....	34
10. ЕНЕРГЕТСКА ЕФИКАСНОСТ.....	35
11. ГРИЖА ЗА ОКОЛИНАТА.....	36

1. ⚠ БЕЗБЕДНОСНИ ИНФОРМАЦИИ

Пред монтирање и користење на апаратот, ве молиме внимателно да ги прочитате приложените упатства. Производителот не сноси одговорност за направена повреда или штета кои се резултат на неправилна монтажа или употреба. Секогаш чувајте ги упатствата на сигурно и безбедно место за подоцнежна употреба.

1.1 Безбедност на деца и ранливи лица

- Овој апарат може да го користат деца над 8 години и лица со намалени физички, сетилни или ментални способности или лица без искуство и знаење доколку тоа го прават под надзор или доколку им биле дадени упатства како безбедно да го употребуваат апаратот, и доколку ги разбираат опасностите поврзани со него. Не смее да биде на дофат на деца помали од 8 години и

лица со многу обемни и сложени пречки во развојот, освен ако не се под постојан надзор.

- Децата треба да бидат под надзор да не играат со апаратот.
- Држете ја амбалажата подалеку од деца и фрлете ја соодветно.
- ПРЕДУПРЕДУВАЊЕ: Уредот и неговите достапни делови стануваат жешки при употреба. Држете ги децата и милениците подалеку од апаратот кога работи или кога се лади.
- Ако апаратот има уред за заштита на деца, треба да се вклучи.
- Децата не треба да го чистат или да го оддржуваат апаратот без надзор.

1.2 Општа безбедност

- Овој апарат е наменет само за готвење.
- Уредот е наменет да го користи едно домаќинство во домашни услови во затворен простор.
- Уредот може да се користи во канцеларии, хотелски соби, гостилници, фарми со гостилници и други слични сместувања каде неговото користење не надминува (просечно) ниво на користење во домаќинство.
- ПРЕДУПРЕДУВАЊЕ: Уредот и неговите достапни делови стануваат жешки при употреба. Треба да се внимава да не се допираат грејачите.
- ПРЕДУПРЕДУВАЊЕ: Готвењето на површина за готвење со маст или масло без надзор може да биде опасно и да доведе до пожар.
- Никогаш не користете вода за гаснење на пожар од готвење. Исклучете го уредот и покријте го пламенот со на пример огноотпорна покривка или капак.
- ПРЕДУПРЕДУВАЊЕ: Апаратот не смее да биде доставен преку надворешен уред за прекинување, како на пример тајмер или да биде поврзан на струја кога се гаси и пали постојано со помош на уред.

- **ВНИМАНИЕ!** Процесот на готвење мора да виде надгледуван. Кратките процеси на готвење мора да бидат постојано надгледувани.
- **ПРЕДУПРЕДУВАЊЕ:** Опасност од оган: Не чувајте предмети на површините за готвење.
- Металните предмети, како што се ножеви, вилушки, лажици и капаци, не треба да се оставаат на површината за готвење бидејќи може да се вжештат.
- Не користете го апаратот пред да го монтирате во вградената структура.
- Не користете чистач со воден спреј и пареа за чистење на апаратот.
- Доколку кабелот за напојување се оштети, треба да се замени од страна на производителот, овластен сервис или слични квалификувани лица за да се избегне опасност.
- Кога апаратот е директно поврзан на електрично напојување, потребен е четириполен изолиран прекинувач со спојница. Целосно исклучување во согласност со условите наведени во категоријата за пренапојување III мора да биде гарантирано. Кабелот за заземјување е исклучен од тоа.
- Кога ќе го поврзувате кабелот, внимавајте кабелот да не доаѓа во директен контакт (на пример користење заштитна изолација) со делови кои достигнуваат температури поголеми за 50°C од собната температура.
- **ПРЕДУПРЕДУВАЊЕ:** Користете само заштитници за површина за готвење направени од страна на производителот на апаратот за готвење или оние кои се наведени во упатствата за користење како погодни или заштитници за површина за готвење кои се дел од самиот апарат. Користењето на несоодветни заштитници за површина за готвење може да предизвика незгода.

2. БЕЗБЕДНОСНИ УПАТСТВА

Овој апарат е погоден за следниве пазари:



2.1 Монтажа

ПРЕДУПРЕДУВАЊЕ!

Апаратот мора да биде монтиран само од квалификувано лице.

ПРЕДУПРЕДУВАЊЕ!

Опасност од повреда или оштетување на апаратот.

- Извадете ја целата амбалажа.
- Немојте да монтирате ниту да користите оштетен апарат.
- Следете ги инструкциите за монтирање дадени со апаратот.
- Одржувајте минимална оддалеченост од другите апарати и делови.
- Секогаш внимавајте кога го пренесувате апаратот затоа што е тежок. Секогаш носете заштитни ракавици и приложените обувки.
- Зачепете ги засечените површини на плакарот со заптивач за да спречите влагата да предизвика надигнување.
- Заштитете го дното на апаратот од пареа и влага.
- Не го монтирајте апаратот во близина на врата или под прозорец. На овој начин ќе спречите некој жежок сад за готвење да падне од апаратот кога вратата или прозорецот се отворени.
- Ако апаратот е монтиран над фиоки, внимавајте просторот помеѓу дното на апаратот и горната фиока да е доволен за циркулација на воздух.
- Прибор. Уверете се дека сте монтирале незапалива плоча за раздвојување под апаратот за да спречите пристап до дното.

2.2 Поврзување на струја

ПРЕДУПРЕДУВАЊЕ!

Ризик од пожар и струен удар.

- Сите електрични врски треба да ги изврши квалификуван електричар.
- Апаратот мора да е заземјен.
- Пред да се изведуваат какви било работи, проверете дали апаратот е исклучен од струја.
- Проверете дали параметрите на плочката со спецификации се компатибилни со електричната моќност на мрежата на електрична енергија.
- Погрижете се апаратот да е правилно монтиран. Лабав и несоодветен кабел за струја или приклучок (ако е применливо) може да предизвика прегревање на терминалот.
- Користете соодветен електричен кабел.
- Не дозволувајте електричниот кабел да се заплетка.
- Погрижете се да биде инсталирана заштита од електричен шок.
- Користете стегач за затегнување на кабелот.
- Уверете се дека кабелот за струја или приклучокот (ако е применливо) не го допираат топлиот апарат или топлиите садови за готвење кога го поврзувате апаратот со штекери.
- Не користете адаптери со повеќе приклучоци и продолжни кабли.
- Внимавајте да не го оштетите приклучокот за струја (ако е применливо) или кабелот. Контактирајте со нашиот овластен сервисен центар или електричар за да смените оштетен кабел.
- Заштитата од електричен удар на активните и изолираните делови мора да се поврзе на таков начин што нема да може да се извади без алатки.
- Поврзете го приклучокот за струја со штекерот на крајот од монтажата. Проверете дали приклучокот за струја е пристапен по монтирањето.
- Доколку штекерот е лабав, не приклучувајте го приклучокот за струја.
- Не влечете го кабелот за да го исклучите апаратот од струја. Секогаш повлекувајте го приклучокот за струја.
- Користете само соодветни уреди за изолација: заштитни прекинувачи на

линија, осигурувачи (осигурувачи на вртење извадени од држачот), заземјување и контактори.

- Електричната инсталација мора да има изолациски уред кој што ви овозможува да го исклучите апаратот од приклучокот за струја од сите полови. Изолацискиот уред мора да има контактен отвор со ширина од најмалку 3 мм.

2.3 Врска за гас

ВНИМАНИЕ!

Кога користите боца со гас, секогаш ставајте ја на хоризонтална површина (со вентилот за гас на горната страна).

- Сите поврзувања на гас мора да бидат направени од квалификувано лице.
- Пред монтирањето, уверете се дека локалните услови за дистрибуција (видот на гасот и притисокот) одговараат на барањата за приклучување на апаратот.
- Проверете дали има циркулација на воздухот околу апаратот.
- Информациите за снабдувањето со гас се на плочката со спецификации.
- Овој апарат не смее да се поврзува со уред кој служи за исфрлање продукти од согорување. Погрижете се да го поврзете апаратот според тековните прописи за монтажа. Следете ги упатствата за адекватна вентилација.

2.4 Употреба

ПРЕДУПРЕДУВАЊЕ!

Ризик од повреда, изгореници, и струен удар.

ВНИМАНИЕ!

Употребата на апарат за готвење со гас резултира со производство на топлина, влага и производи од согорување во просторијата во која е монтиран. Погрижете се кујната да е добро проветрена, особено кога апаратот е во употреба.

Продолжената интензивна употреба на апаратот може да бара дополнителна вентилација, на пример, зголемување на механичката вентилација каде што е присутна, дополнителна вентилација за безбедно отстранување на производите од согорувањето на надворешниот (екстерен) воздух, а истовремено обезбедувајќи промена на воздухот во просторијата со дополнителна вентилација. Консултирајте се со квалификувано лице пред да ја инсталирате дополнителната вентилација.

- Не менувајте ја спецификацијата на овој апарат.
- Отстранете ја целата амбалажа, етикети и заштитниот филм (доколку е применливо) пред првата употреба.
- Осигурајте се дека отворите за вентилација не се блокирани.
- Не го оставајте апаратот да работи без надзор.
- Поставете ја ринглата на „исклучено“ по секоја употреба.
- Не ставајте прибор за јадење или капаци на садови за сос на ринглите. Тие може да станат жешки.
- Не ракувајте со апаратот со мокри раце или кога има контакт со вода.
- Не употребувајте го апаратот како работна површина или површина за складирање.
- Кога ќе ставите храна во врело масло, тоа може да се распрсне.
- Не користете алуминиумска фолија или други материјали помеѓу површината за готвење и садот за готвење, освен ако поинаку не е наведено од производителот на овој апарат.
- Користете само додатоци препорачани за овој апарат од производителот.

ПРЕДУПРЕДУВАЊЕ!

Опасност од пожар и експлозија.

- При загревање, маснотиите и маслото можат да испуштаат запаливи пареи. Држете го пламенот или загреаните предмети подалеку од маснотиите и маслото кога готвите со нив.
- Испарувањата кои ги испушта многу жешкото масло може да предизвикаат спонтано согорување.
- Употребеното масло, кое може да содржи остатоци од храна, може да предизвика пожар на пониска температура отколку маслото кое се користи за првпат.
- Не ставајте запаливи производи или предмети кои се мокри заедно со запаливи производи во апаратот, или во негова близина.

ПРЕДУПРЕДУВАЊЕ!

Опасност од оштетување на апаратот.

- Не чувајте жешки садови за готвење на контролната плоча за да избегнете ризик од изгореници.
- Не оставајте садови за готвење да вријат без вода.
- Внимавајте да не паднат предмети или садови на апаратот. Површината може да се оштети.
- Никогаш не оставајте пламеник со празен сад за готвење или без сад за готвење на него.
- За да спречите прелевање, користете само стабилни садови за готвење со правилен облик и дијаметар поголем од димензиите на пламениците.
- Проверете дали сатовите за готвење се централно поставени на горилниците.
- Не користете големи садови за готвење кои излегуваат надвор од рабовите на апаратот. Тоа може да предизвика оштетување на површината за готвење.
- Внимавајте рачките на тенџерето да не бидат над предниот раб на апаратот.
- Потрудете се пламенот да не се изгасне кога брзо ќе ја промените брзо поставката за јачина од максималната во минималната положба.
- Не монтирајте дифузери за пламен на пламениците.

- Не дозволувајте кисели течности, на пример, оцет, сок од лимон или отстранувач на бигор да ја допрат плочата за готвење. Тоа може да предизвика мат дамки.
- Обезбојувањето на емајлот или на не'рѓосувачкиот челик нема ефект врз работата на апаратот.

2.5 Нега и чистење

ПРЕДУПРЕДУВАЊЕ!

Не вадете ги копчињата, тркалцата или заптивките од контролната плоча. Во апаратот може да навлезе вода и да го оштети.

- Редовно чистете го апаратот за да спречите оштетување на површинскиот материјал.
- Исклучете го апаратот и оставете го да се олади пред чистењето.
- Чистете го апаратот со влажна мека крпа. Користете само неутрални детергенти. Не користете абразивни производи, абразивни сунѓери за чистење, растворувачи или метални предмети, освен ако не е поинаку наведено.
- Не чистете ги пламениците во машина за миене садови.

2.6 Сервис

- За да го поправите апаратот, контактирајте со овластениот сервисен центар. Користете само оригинални резервни делови.

2.7 Отстранување

ПРЕДУПРЕДУВАЊЕ!

Ризик од повреда или задушување.

- Контактирајте со вашите локлани органи за да добиете информации за тоа како да се ослободите од апаратот.
- Исклучете го апаратот од напојувањето.
- Извадете го електричниот кабел блиску до апаратот и фрлете го.
- Израмнете ги надворешните цевки за гас.

3. МОНТАЖА

⚠ ПРЕДУПРЕДУВАЊЕ!

Видете во поглавјата за заштита и сигурност.

3.1 Пред монтажата

Пред да ја монтирате површината за готвење, напишете ги информациите подолу од плочката за спецификации. Плочката со спецификации се наоѓа на дното од куќиштето на апаратот.

Опис на моделот
Број на производ (PNC)
Сериски број (S.N.)

3.2 Поврзување со гас

⚠ ПРЕДУПРЕДУВАЊЕ!

Следниве упатства за монтажа, поврзување и одржување мора да ги изведуват квалификувани техничари во согласност со стандардите и локалните важечки прописи.

Одберете фиксен приклучок или употребете флексибилна цевка од не'рѓосувачки челик во согласност со важечките закони. Ако користите флексибилни метални цевки, внимавајте да не дојдат во допир со подвижните делови или да не бидат смачкани. Исто така, внимавајте кога површината за готвење се става заедно со рерната.



Внимавајте притисокот на напојувањето со гас на апаратот да ги почитува препорачаните вредности. Спојката што може да се прилагоди се прицврстува на широката рампа со помош на навртка со навој R 1/2". Завртете ги деловите без употреба на сила, прилагодете ја врската во потребната насока и затегнете се.

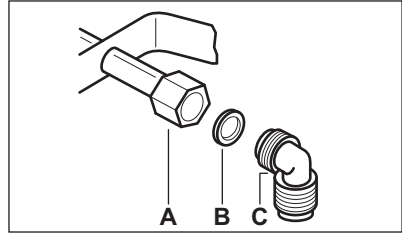

- A. Крај на вратилото со навртка
- B. Завртка испорачана со апаратот
- C. Колено испорачано со апаратот

⚠ ПРЕДУПРЕДУВАЊЕ!

Важно е да се монтира точно коленото. Проверете дали коленото е на крајот од навојот. Потоа монтирајте го црево за поврзување со површината за готвење. Погрешно монтирање може да предизвика протекување на гас.

Течен гас

Користете гумен држач за цевка за течен гас. Секогаш користете го дихтунгот. Потоа продолжете со поврзувањето на гас.

Флексибилната цевка е подготвена за употреба кога:

- не може да се загрее повеќе од собна температура, повисока од 30°C;
- не е подолга од 1500мм;
- не покажува придушвање;
- не подлежи на влечење или торзија;
- не ги допира остриите рабови или агли;
- може лесно да се прегледа за да се утврди во каква состојба е.

Контролата на состојбата на флексибилната цевка се состои од проверување дека:

- не покажува пукнатини, засеци, траги од изгореници на двата краја и по целата должина;
- материјалот не е стврднат, туку покажува точна еластичност;
- клампите за поврзување не се за'рѓани;
- рокот на истекување не е надминат.

Ако се видливи еден или повеќе дефекти, не ја поправајте цевката, туку заменете ја.

⚠ ПРЕДУПРЕДУВАЊЕ!

Кога монтирањето е готово, внимавајте заптивката на секоја цевка да биде точна. Користете сапунест раствор, не пламен!

3.3 Замена на вбризгувачите

1. Извадете ја потпората за тава.
2. Извадете ги капаците и круните на пламениците.
3. Со приклучен клуч 7 извадете ги инјекторите и заменете ги со оние што се неопходни за типот на гас што го користите (видете ја табелата во поглавјето „Технички податоци“).
4. Склопете ги деловите, следете ја истата постапка нанзад.
5. Етикетата ставете ја со новиот тип на снабдувач на гас во близина на цевката за снабдување со гас. Можете да ја најдете оваа етикета во пакувањето која се обезбедува со апаратот.

Ако притисокот за гас е променлив или се разликува од потребниот притисок, инсталирајте приспособувач на притисок на цевката за напојување со гас.

3.4 Прилагодување на минималното ниво

За регулирање на минималното ниво на пламениците:

1. Запалете го пламеникот.
2. Завртете го копчето на минималната позиција.
3. Извадете го копчето и дихтунгот.

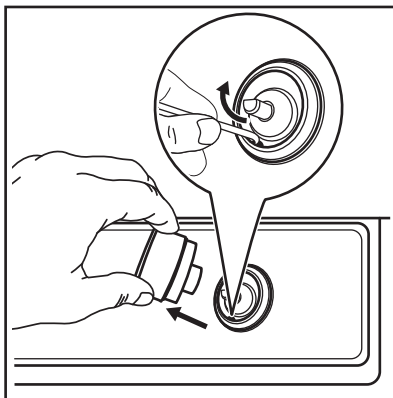

⚠ ПРЕДУПРЕДУВАЊЕ!

Внимавајте да не оштетите дихтунгот. Не користете остри алатки за да го извадите.

4. Со тенок штрафцигер, приспособете ја позицијата на штрафот на бајпасот (A).

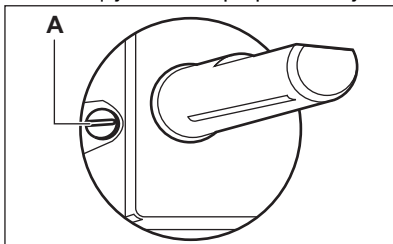

5. Ако промените:
 - од природен гас G20 20 mbar / G20Y20 20 mbar на течен гас, целосно затегнете го штрафот на бајпасот.
 - од течен гас на природен гас G20 20 mbar / G20Y20 20 mbar, одвртете го штрафот за бајпас за околу 1/4 вртење (1/2 вртење за пламеник со повеќе круни).
6. Повторно склопете ги дихтунгот и копчето.

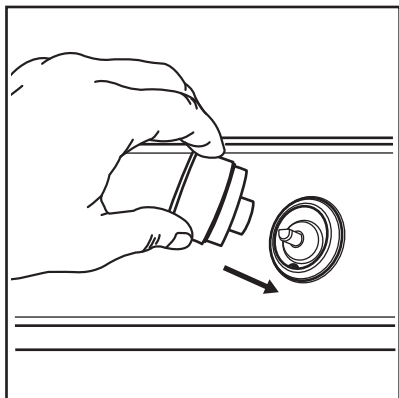

⚠ ПРЕДУПРЕДУВАЊЕ!

Проверете дали сте го ставиле правилно диштингут во врвичната позиција.

⚠ ПРЕДУПРЕДУВАЊЕ!

Потрудете се пламенот да не се изгасне кога брзо ќе ја промените брзо поставката за јачина од максималната во минималната положба.

3.5 Поврзување на струјата

- Внимавајте рангираниот напон на плочката со спецификации да се согласува со јачината на локалното напојување.
- Апаратот е снабден со кабел за струја. Мора да биде снабден со точниот приклучок кој може да го носи оптоварувањето кое го наведува плочката со спецификации. Внимавајте да го монтирате приклучокот во точниот сиден приклучок.
- Секогаш користете соодветно монтиран изолиран штекер.
- Погрижете се да нема пристап до приклучокот за струја по монтажата.
- Не влечете го кабелот за да го исклучите од струја. Секогаш влечете го приклучокот за струја.
- Постои ризик од настанување пожар кога апаратот е поврзан со продолжителен кабел, адаптер или повеќекратна врска. Внимавајте

заземјената врска да е во согласност со стандардите и прописите.

- Не дозволувајте кабелот за струја да се загрее до температура повисока од 90°C.

3.6 Кабел за поврзување

За да го замените кабелот за поврзување користете го само специјалниот кабел или неговиот еквивалент. Типот на кабелот е: H03V2V2-F T90.

Проверете дали делот од кабелот е соодветен за напонот и работната температура. Жолтата/зелената жица за заземјување мора да биде подолга околу 2 см од кафеавата (или црната) жицата фаза.

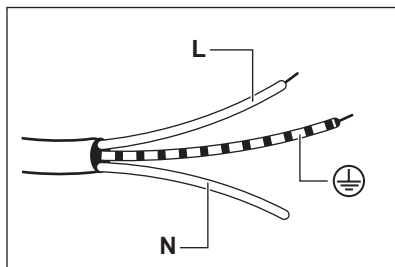

1. Поврзете ги зелената и жолтата жица (заземјување) со терминалот означен со буквата „E“ или со симболот за земја \oplus или обоено зелено и жолто.
2. Поврзете ја сината (нула) жица со терминалот којшто е означен со буквата „N“ или обоено сино.
3. Поврзете ја кафеавата (нула) жица со терминалот којшто е означен со буквата „L“. Мора да биде секогаш поврзана со мрежната фаза.

3.7 Склопување

1.

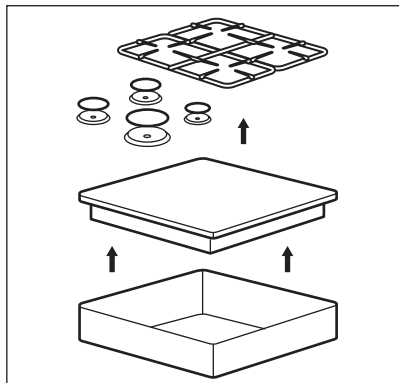

2.

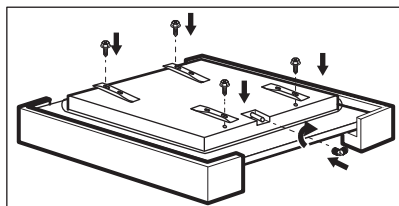

3.

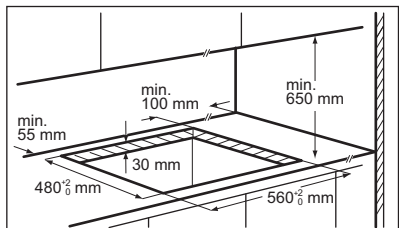

4.

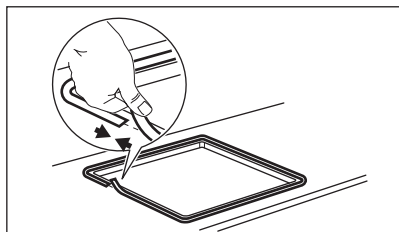

5.

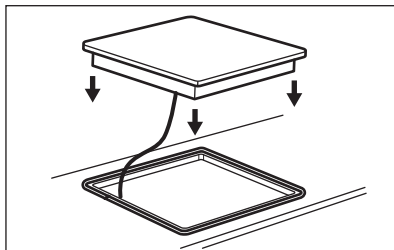

6.

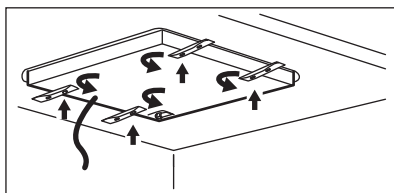

7.

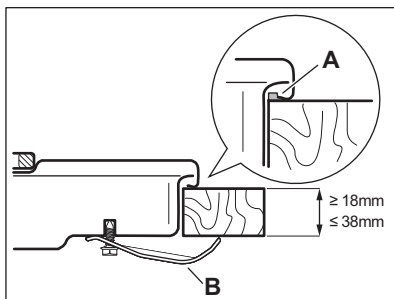

A. Приложена заптивка

B. Приложен држач

8.

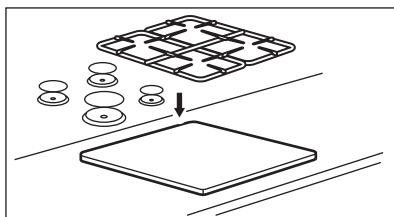

⚠ ВНИМАНИЕ!

Монтирајте го апаратот само на работна плоча со рамна површина.

4. ОПИС НА ПРОИЗВОДОТ

4.1 Шема на површината за готвење

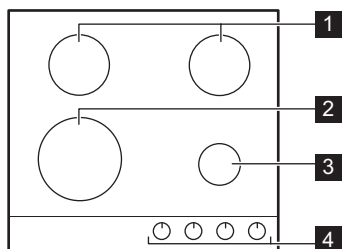

- 1 Полубрз пламеник
- 2 Пламеник со повеќе круни
- 3 Помошен пламеник

4 Контролни копчиња

4.2 Контролно копче

Симбол	Опис
	затворен довод на гас / исклучена положба
	положба за палење / максимален довод на гас
	минимален довод на гас

5. СЕКОЈДНЕВНА УПОТРЕБА

⚠ ПРЕДУПРЕДУВАЊЕ!

Видете во поглавјата за заштита и сигурност.

5.1 Преглед на пламеникот

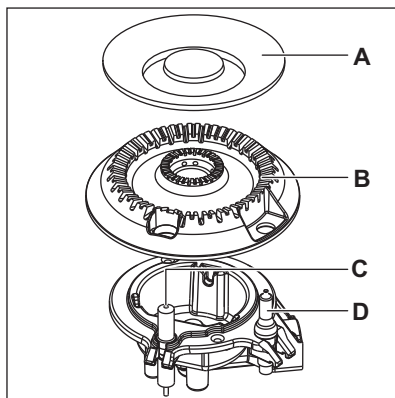
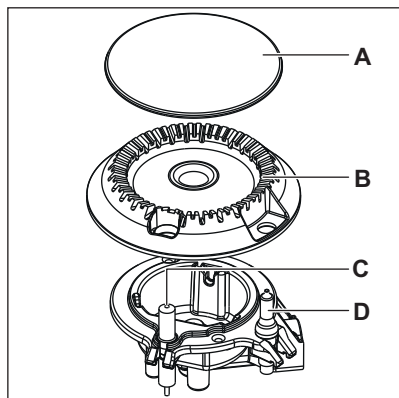

- A. Капаче за пламеникот
- B. Круна на пламеникот
- C. Свеќичка за палење
- D. Термопар

5.2 Палење на пламеникот



Секогаш запалете го пламеникот пред да ставите сад за готвење.

ПРЕДУПРЕДУВАЊЕ!

Бидете многу внимателни кога користите отворен оган во кујна. Производителот не прифаќа никаква одговорност во случај на погрешна употреба на оган.

1. Притиснете го контролното копче надолу и завртете го налево до позицијата за максимално напојување со гас (A).
2. Држете го контролното копче притиснато најмногу до 10 секунди. Тоа овозможува термопарот да се загрее. Во спротивно, напојувањето со гас ќе се прекине.
3. Прилагодете го пламенот откако ќе се стабилизира.



Ако по неколку обиди пламеникот не се запали, проверете дали круната и капачето се правилно поставени.

ПРЕДУПРЕДУВАЊЕ!

Не држете го контролното копче притиснато повеќе од 15 секунди. Ако пламеникот не се запали по 15 секунди, пуштете го контролното копче, завртете го во позицијата исклучено и почекајте најмалку 1 минута пред да се обидете повторно да го запалите пламеникот.

ВНИМАНИЕ!

Доколку нема струја, можете да го запалите пламеникот без електричен уред; во овој случај пристапете му на пламеникот со пламен, завртете го контролното копче налево до позицијата за максимално напојување со гас и притиснете го надолу. Држете го контролното копче притиснато најмногу до 10 секунди за да се загрее термопарот.



Ако пламеникот случајно се изгасне, завртете го контролното копче до позицијата исклучено и почекајте најмалку 1 минута пред да се обидете повторно да го запалите пламеникот.



Генераторот на искра може да започне автоматски кога ја вклучувате струјата, по монтирањето или по снемивање струја. Тоа е нормално.



Плочата за готвење се испорачува со прогресивните вентили. Тие ја прават регулацијата на пламенот попрецизна.

5.3 Гасење на пламеникот

За да го изгаснете пламенот, свртете го копчето во положба на исклучено ●.

ПРЕДУПРЕДУВАЊЕ!

Намалете го или исклучете го пламенот пред да ги тргнете тенџерињата од пламеникот.

6. НАПОМЕНИ И КОРИСНИ СОВЕТИ

ПРЕДУПРЕДУВАЊЕ!

Видете во поглавјата за заштита и сигурност.

6.1 Садови за готвење

ВНИМАНИЕ!

Не користете леани тави, садови од керамика или земјени садови, додатоци за скара или плочи за тостер. Не'рѓосувачкиот челик може да го изгуби сјајот ако се загрее премногу.

ПРЕДУПРЕДУВАЊЕ!

Не ставајте ја истата тава на два пламеници.

ПРЕДУПРЕДУВАЊЕ!

Не ставајте нестабилни или оштетени тенџериња на пламеникот за да спречите релевање и повреди.

ВНИМАНИЕ!

Внимавајте дното на тенџерињата да не стои многу блиску до контролното копче, во спротивно, пламенот ќе го загрее контролното копче.

ВНИМАНИЕ!

Внимавајте рачките на тенџерето да не бидат над предниот раб на површината за готвење.

ВНИМАНИЕ!

Погрижете се тенџерињата да бидат поставени централно на пламеникот за да постигнете максимална стабилност и помала потрошувачка на гас.

6.2 Дијаметар на садовите за готвење

ВНИМАНИЕ!

Користете садови за готвење со дијаметар кој соодветствува на големината на пламениците.

Пламеник	Дијаметар на садовите за готвење (мм)
Повеќе круни	180 - 260
Полубрзо	120 - 240
Помошно	80 - 180

7. НЕГА И ЧИСТЕЊЕ

ПРЕДУПРЕДУВАЊЕ!

Видете во поглавјата за заштита и сигурност.

7.1 Општи информации

- Чистете ја површината за готвење по секоја употреба.
- Секогаш употребувајте садови за готвење со чисто дно.
- Гребаниците или темните дамки на површината немаат ефект на тоа како функционира површината за готвење.

- Користете специјално средство за чистење наменето за површината на плочата за готвење.

Не'рѓосувачки челик

- Измијте ги деловите од не'рѓосувачки челик со вода, а потоа исушете ги со мека крпа.
- За да ја отстраните загорената храна, мрснотијата и тврдокорните дамки, оставете ги да киснат во мала количина благ детергент неколку минути пред чистењето.
- Користете производи за чистење посебно наменети за чистење

не'р'осувачки челик за да ги заштитите челичните површини.

- Не користете производи за чистење што содржат корозивни хемикалии, какви што се хлориди, не чистете ја површината дезинфициенци, средства за отстранување дамки или 'рѓа и средства за чистење со потопување.

7.2 Држачи за тави



Држачите за тави не смеат да се мијат во машина за садови. Мора да се мијат рачно.

1. Отстранете ги држачите за тави за лесно да ја исчистите плочата за готвење.



Многу внимавајте кога повторно ќе ги ставате држачите за тави за да не ја оштетите површината на плочата за готвење.

2. Емајлираниот слој повремено може да има нерамни рабови, затоа внимавајте кога ги миете држачите за тави рачно и кога ги сушите. Ако е неопходно, отстранете ги тврдокорните дамки со паста за чистење.
3. По чистењето на држачите за тави мора да се да се правилно наместени.
4. За да работат пламениците правилно, погрижете се рачките на држачите за тави да бидат порамнети со центарот на пламеникот.

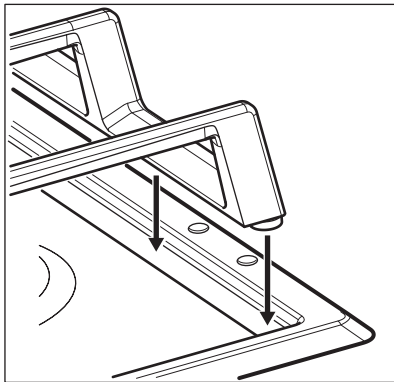
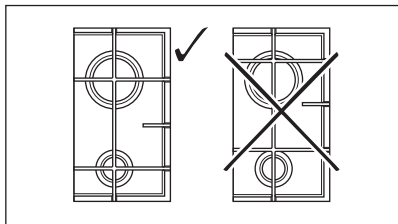

7.3 Чистење на плочата за готвење

- **Веднаш отстранете:** стопена пластика, пластична фолија, сол, шеќер и храна со шеќер, во спротивно, нечистотијата може да ја оштети плочата за готвење. Внимавајте да не се изгорите.
- **Извадете ги откако апаратот е доволно изладен:** домати, кечап, мајонез, сенф, прстени од бигор, вода, дамки од маснотии, светкави метални промени на бојата. Чистете ја плочата за готвење со влажна крпа и неабразивен детергент. По чистењето, избришете ја плочата за готвење со мека крпа.
- За чистење на емајлираните делови, капакот и круната, измијте ги со топла сапуница и исушете ги внимателно пред да ги вратите назад.

7.4 Чистење на свеќичката

Оваа функција се добива преку керамичка свеќичка за палење со метална електрода. Секогаш држете ги овие компоненти многу чисти за да избегнете отежнато палење и редовно проверувајте да не се затнати дупките од круната на пламеникот.

7.5 Периодично одржување

Повремено разговарајте со вашиот локален сервисен центар за да ја проверат состојбата на цревето за довод на гас и на регулаторот на притисокот, ако го има.

8. РЕШАВАЊЕ ПРОБЛЕМИ

ПРЕДУПРЕДУВАЊЕ!

Видете во поглавјата за заштита и сигурност.

8.1 Што да направите ако...

Проблем	Можна причина	Решение
Нема искра кога се обидувате да го вклучите генераторот на искри.	Апаратот не е поврзан со напојување за струја или не е правилно поврзан.	Проверете дали површината за готвење е правилно поврзана со електрично напојување.
	Избил осигурувач.	Проверете дали осигурувачот е причина за дефектот. Ако осигурувачот постојано прегорува, разговарајте со квалификуван електричар.
Пламенот се гаси веднаш по палењето.	Капата и круната на пламениците не се точно поставени.	Ставете ги капата и круната на пламениците правилно.
	Термоелементот не е доволно загреан.	Откако ќе го запалите пламенот, притискајте на копчето рамномерно или помалку од 10 секунди.
Прстенот со пламен е нерамномерен.	Круната на пламеникот е затната со остатоци од храна.	Проверете да не е затнат вбризгувачот и да не има остатоци од храна на круната од пламеникот.

8.2 Ако не можете да најдете решение...

Ако не можете самите да го решите проблемот, обратете се кај Вашиот дилер или во овластениот сервисен центар. Дадете ги податоците од плочката со спецификации. Проверете дали правилно сте ракувале со плочата. Во противно,

сервисирањето од сервисен техничар или дилер нема да биде бесплатно, дури и за време на периодот на гаранција. Информациите за гарантниот период и овластените сервисни центри се во сервисната книшка.

8.3 Обезбедени етикети со приборот

Залепете ги лепливите етикети како што е прикажано долу:

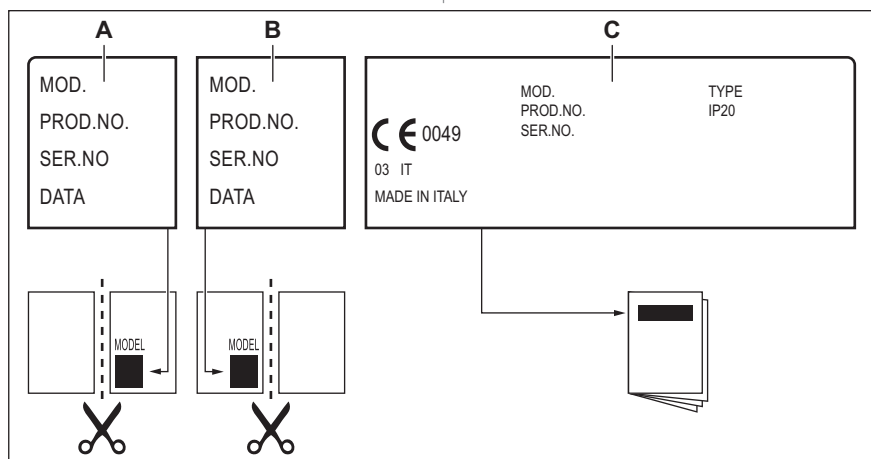

- A. Залепете го на Гаранцијата и испратете го овој дел (ако е применливо).
- B. Залепете го на Гаранцијата и чувајте го овој дел (ако е применливо).

- C. Залепете го на упатството.

9. ТЕХНИЧКИ ПОДАТОЦИ

9.1 Димензии на површината за готвење

Ширина	595 мм
Должина	510 мм

9.2 Обиколен дијаметар

ПЛАМЕНИК	Ø BYPASS 1/100 мм
Повеќе круни	57
Полубрзо	35
Помошно	28

9.3 Други технички податоци

ВКУПНА МОКНОСТ:	Гас оригинал:	G20 (2H) 20 mbar G20Y20 (2HY20) 20 mbar	8,7 kW 8,2 kW
	Замена на гас:	G30/G31 (3B/P) 30/30 mbar	622 g/h
Електрично напојување:	220-240 V ~ 50-60 Hz		
Категорија на апарат:	II2HY203B/P		
Врска за гас:	G 1/2"		
Класа на апарат:	3		

9.4 Пламеници на гас за ПРИРОДЕН ГАС G20 20 mbar

ПЛАМЕНИК	НОРМАЛНА МОКНОСТ kW	МИНИМАЛНА ЈАЧИНА kW	МАРКА НА ИНЈЕКТОР
Повеќе круни	4,0	1,4	146
Полубрзо	1,85	0,6	92
Помошно	1,0	0,33	70

9.5 Пламеници на гас за ПРИРОДЕН ГАС G20Y20 20 mbar

ПЛАМЕНИК	НОРМАЛНА МОКНОСТ kW	МИНИМАЛНА ЈАЧИНА kW	МАРКА НА ИНЈЕКТОР
Повеќе круни	3,7	1,4	146
Полубрзо	1,75	0,6	92
Помошно	1,0	0,33	70

9.6 Пламеници за гас за LPG G30/G31 30/30 mbar

ПЛАМЕНИК	НОРМАЛНА ЈАЧИНА kW	МИНИМАЛНА ЈАЧИНА kW	МАРКА НА ИНЈЕКТОР	НОМИНАЛЕН ПРОТОК НА ГАС g/h
Повеќе круни	3,55	1,4	095	258
Полубрзо	2,0	0,6	71	145
Помошно	1,0	0,33	50	73

10. ЕНЕРГЕТСКА ЕФИКАСНОСТ

10.1 Информации за производот според Регулативата на ЕУ за екодизајн

Идентификација на модел	KGS6436K	
Тип на плоча за готвење	Вградена плоча за готвење	
Број на пламеници	4	
Енергетска ефикасност по пламеник (EE gas burner)	Лев заден - Полубрз	60.8%
	Десен заден - Полубрз	63.1%
	Лев преден - Со повеќе круни	56.2%
	Десен преден - помошен	не е применливо.
Енергетска ефикасност за плочата за готвење на гас (EE gas hob)	60.0%	

EN 30-2-1: Домашни апарати за готвење кои согоруваат гас - Дел 2-1: Рационална употреба на енергија - Општо

10.2 Заштеда на енергија

- Пред употреба, проверете дали пламениците и држачите за тавата се правилно склопени.
- Користете садови за готвење со дијаметар кој соодветствува на големината на пламениците.
- Центрирајте го тенџерето на пламеникот.
- Кога загревате вода, користете само колку што ви треба.

- Ако е можно, секогаш ставајте ги капаците на садовите за готвење.
- Кога течноста ќе почне да врие, намалете го огнот за тивко да се динста течноста.
- Ако е можно, користете сад за готвење под притисок.. Видете во упатството за користење.

10.3 Информации за производот за потрошувачката на енергија и максималното време за постигнување на применливиот режим со мала моќност

Потрошувачка на енергија со исклучен режим	0.3 W
Максимално време потребно за опремата автоматски да го достигне применливиот режим со мала моќност	2 мин

11. ГРИЖА ЗА ОКОЛИНАТА

Рециклирајте ги материјалите со симболот . Ставете ја амбалажата во соодветни контејнери за да ја рециклирате. Помогнете во заштитата на животната средина и човековото здравје и рециклирајте го отпадот од електрични и

електронски апарати. Не фрлајте ги апаратите озанчени со симболот  во отпадот од домаќинството. Вратете го производот во вашиот локален капацитет за рециклирање или контактирајте ја вашата општинска канцеларија.







electrolux.com

867388602-A-162025



CE