

**EOE8P38X**

**LOE8P38Z**

**SQ** Udhëzimet për përdorim | **Furrë**

**3**

**МК** Упатство за ракување | **Печка**

**23**



# INSTALIMI / МОНТАЖА

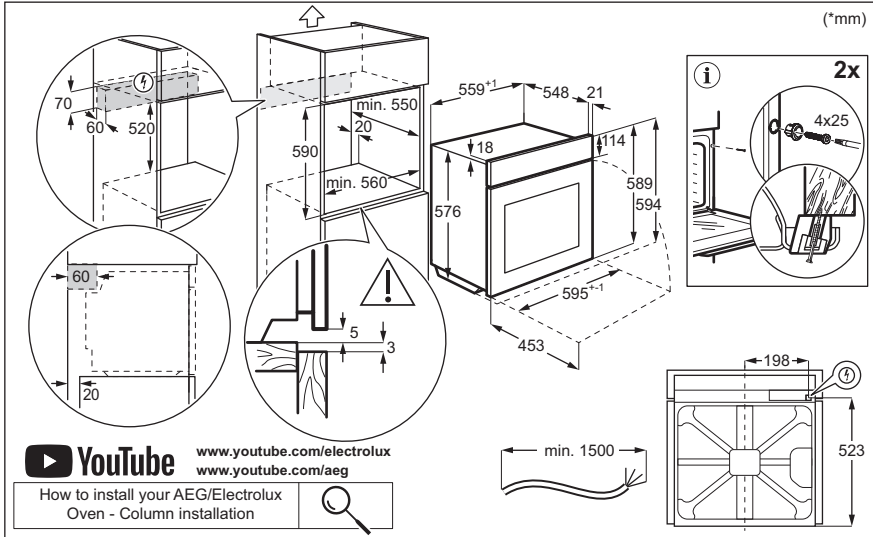
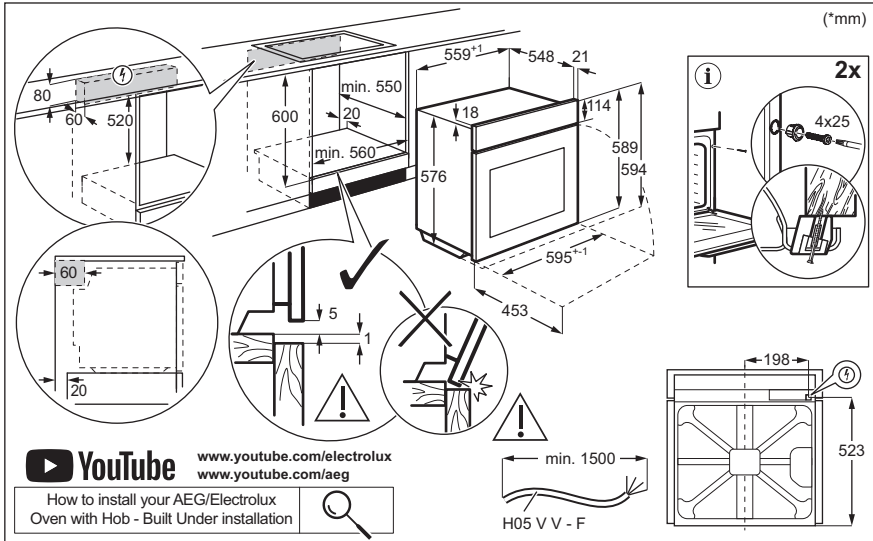

# Mirë se vini në Electrolux! Faleminderit që keni zgjedhur pajisjen tonë.



Merrni këshilla të përdorimit, broshura, informacion për ndreqjen e problemeve, shërbimin dhe riparimin:  
[www.electrolux.com/support](http://www.electrolux.com/support)

Rezervohet mundësia e ndryshimeve.

## PËRMBAJTJA

1. INFORMACIONI I SIGURISË.....	3
2. UDHËZIMET PËR SIGURINË.....	5
3. PËRSHKRIMI I PRODUKTIT.....	8
4. PANELI I KONTROLLIT.....	9
5. PËRPARA PËRDORIMIT TË PARË.....	10
6. PËRDORIMI I PËRDITSHËM.....	10
7. FUNKSIONE SHITESË.....	13
8. FUNKSIONET E ORËS.....	14
9. PËRDORIMI I AKSESORËVE.....	15
10. UDHËZIME DHE KËSHILLA.....	15
11. KUJDESI DHE PASTRIMI.....	17
12. ZGJIDHJA E PROBLEMEVE.....	20
13. EFIKASITET ENERGJIE.....	21
14. ÇËSHTJE QË LIDHEN ME AMBIENTIN.....	22

## 1. ⚠ INFORMACIONI I SIGURISË

Përpara instalimit dhe përdorimit të pajisjes, lexoni me kujdes udhëzimet e ofruara. Prodhuesi nuk është përgjegjës për lëndimet apo dëmet si rezultat i instalimit apo përdorimit të papërshtatshëm. Gjithmonë mbajini udhëzimet në një vend të sigurt dhe ku mund të arrihen lehtë për t'iu referuar në të ardhmen.

### 1.1 Siguria e fëmijëve dhe personave me probleme

- Kjo pajisje mund të përdoret nga fëmijë të moshës 8 vjeç e sipër dhe persona me aftësi të kufizuara fizike, ndijimesh ose mendore ose që nuk kanë eksperiencë dhe njohuri, nëse këta mbahen nën mbikëqyrje ose udhëzohen për përdorimin e sigurt të pajisjes dhe i kuptojnë rreziqet e përdorimit. Fëmijët nga nën 8 vjeç dhe personat me aftësi të kufizuara shumë të theksuara dhe komplekse duhet të

mbahen larg nga pajisja, përveçse kur mbahen nën monitorim të vazhdueshëm.

- Fëmijët duhet të mbikqyren për t'u siguruar atë nuk luajnë me pajisjen.
- Mbajeni të gjithë paketimin larg nga fëmijët dhe hidheni atë siç kërkohet.
- PARALAJMËRIM: Pajisja dhe pjesët e saj të arritshme nxehen gjatë përdorimit. Mbajini fëmijët dhe kafshët shtëpiake larg pajisjes gjatë kohës që ajo është në përdorim dhe kur ftohet.
- Nëse pajisja ka një mekanizëm për sigurinë e fëmijëve, ai duhet aktivizuar.
- Fëmijët nuk duhet të kryejnë pastrimin dhe mirëmbajtjen e pajisjes pa mbikëqyrje.

## 1.2 Siguria e përgjithshme

- Kjo pajisje përdoret vetëm për gatim.
- Kjo pajisje është krijuar për përdorim shtëpiak në ambient të brendshëm.
- Kjo pajisje mund të përdoret në zyra, dhoma hoteli, dhoma bujtine, dhoma hoteli rural, si dhe në vende të ngjashme ku përdorimi nuk tejkalon (mesatarisht) nivelet e përdorimit shtëpiak.
- Vetëm një person i kualifikuar duhet ta instalojë këtë pajisje dhe të ndërrojë kabllon.
- Mos e përdorni pajisjen përpara se ta instaloni në strukturën inkaso.
- Përpara mirëmbajtjes, shkëputeni pajisjen nga rrjeti elektrik.
- Nëse kordoni i energjisë elektrike është i dëmtuar, duhet të zëvendësohet nga prodhuesi, qendra e autorizuar e shërbimit e tij ose persona me kualifikim të ngjashëm për të shmangur një rrezik elektrik.
- PARALAJMËRIM: Për të shmangur mundësinë e goditjes elektrike, sigurohuni që pajisja të fiket përpara se të ndërroni llambën.

- **PARALAJMËRIM:** Pajisja dhe pjesët e saj të arritshme nxehen gjatë përdorimit. Duhet pasur kujdes për të shmangur prekjen e elementëve të ngrohjes ose sipërfaqes së brendësisë së pajisjes.
- Përdorni gjithmonë doreza furre për të hequr ose për të futur aksesorët ose enët për furrë.
- Për të hequr mbajtëset e rafteve, në fillim hiqni pjesën e përparme të mbajtëses së raftit dhe pastaj pjesën e pasme nga muret anësore. Montojini mbajtëset e rafteve në rendin e kundërt.
- Mos përdorni pastrues me avull për të pastruar pajisjen.
- Mos përdorni pastrues gërryes të fortë ose kruajtëse të mprehta metalike për të pastruar derën prej xhami, pasi mund të gërvishtet sipërfaqja, gjë e cila mund të shkaktojë krisjen e xhamit.
- Hiqini të gjithë aksesorët dhe depozitimet/derdhjet e tepërta nga brenda pajisjes përpara pastrimit pirolitik.

## 2. UDHËZIMET PËR SIGURINË

### 2.1 Instalimi

#### **PARALAJMËRIM!**

Vetëm një person i kualifikuar duhet ta instalojë këtë pajisje.

- Hiqni të gjithë paketimin.
- Mos instaloni ose mos përdorni një pajisje të dëmtuar.
- Ndihni udhëzimet e instalimit të disponueshme në faqen tonë në internet.
- Gjithmonë bëni kujdes kur e lëvizni pajisjen sepse është e rëndë. Përdorni gjithnjë doreza sigurie dhe këpucë të mbyllura.
- Mos e tërhiqni pajisjen nga doreza.
- Instaloheni pajisjen në një vend të sigurt dhe të përshtatshëm që plotëson kërkesat e instalimit.
- Ruani largësitë minimale nga pajisjet dhe njësitë e tjera.
- Përpara montimit të pajisjes, kontrolloni nëse dera e pajisjes hapet pa pengesë.

- Pajisja vjen me një sistem elektrik ftohjeje. Duhet vënë në punë përmes lidhjes nga prizat.

### 2.2 Lidhja elektrike

#### **PARALAJMËRIM!**

Rrezik zjarri dhe goditjeje elektrike.

- Të gjitha lidhjet elektrike duhen kryer nga një electricist i kualifikuar.
- Pajisja duhet tokëzuar.
- Sigurohuni që parametrat në pllakën e specifikimeve të përkohë me vlerat elektrike të rrejtit elektrik.
- Përdorni gjithmonë një prizë të tokëzuar të instaluar si duhet.
- Mos përdorni përshtatës me shumë spina dhe kablllo zgjatuese.
- Sigurohuni që të mos dëmtoni prizën dhe kabllon elektrike. Nëse kabllloja elektrike duhet zëvendësuar, kjo duhet bërë nga Qendra jonë e autorizuar e shërbimit.

- Mos i lini kabllot elektrike që të prekin derën e pajisjes ose t'i afrohen asaj apo hapësirës poshtë pajisjes, veçanërisht kur është në punë ose dera është e nxehtë.
- Mbrojtja nga goditja e pjesëve me korrent dhe të izoluar duhet të shtrëngohet në mënyrë të tillë që të mos hiqet pa vegla.
- Pajisjen futeni në prizë vetëm në fund të instalimit. Sigurohuni që spina të jetë e arritshme pas montimit të pajisjes.
- Nëse priza është e lirë, mos e futni spinën.
- Mos e shkëputni pajisjen nga rrjeti duke e tërhequr nga kabloja elektrike. Gjithmonë tërhiqeni kabllon elektrike duke e kapur nga spina.
- Përdorni mjetet e duhura izoluese: çelësat mbrojtës, siguresat (siguresat që vidhosen duhet të hiqen nga foleja), salvavitat dhe kontaktorët.
- Instalimi elektrik duhet të ketë një pajisje instaluese e cila ju lejon të shkëpusni pajisjen nga rryma elektrike në të gjitha polet. Pajisja instaluese duhet të ketë një hapje kontakti me gjerësi minimale 3 mm.
- Mbylleni plotësisht derën e pajisjes, përpara se të lidhni spinën e rrymës me prizën e rrymës.
- Kjo pajisje ofrohet me spinë dhe kordon elektrik.

**Llojet e kabllove të përshtatshme për instalim ose zëvendësim për Evropën:**

H07 RN-F, H05 RN-F, H05 RRF, H05 VV-F, H05 V2V2-F (T90), H05 BB-F

Për prerjen e kabllot, shikoni fuqinë totale në pllakën e specifikimeve. Mund t'i referoheni edhe tabelës:

Korrenti gjithsej (W)	Seksioni i kordonit (mm <sup>2</sup> )
maksimumi 1380	3x0.75
maksimumi 2300	3x1
maksimumi 3680	3x1.5

Kordoni i tokëzimit (kablllo e gjelbër/verdhë) duhet të jetë 2 cm më i gjatë sesa kabllot kafë të fazës dhe blu të nulit.

## 2.3 Përdorimi

**⚠ PARALAJMËRIM!**

Rrezik plagosjeje, djegiesh dhe goditjeje elektrike ose shpërthimi.

- Mos i ndryshoni specifikimet e pajisjes.
- Sigurohuni që vendet e ventilimit të mos jenë bllokuar.
- Mos harroni ta kontrolloni pajisjen gjatë punës.
- Çaktivizojeni pajisjen pas çdo përdorimi.
- Tregoni kujdes në hapjen e derës së pajisjes kur pajisja është në punë. Mund të çlirohet ajër i nxehtë.
- Mos e ndizni pajisjen me duar të lagura ose kur bie në kontakt me ujin.
- Mos ushtroni presion mbi derën e hapur.
- Mos e përdorni pajisjen si sipërfaqe pune ose si sipërfaqe mbështetëse.
- Hapeni derën e pajisjes me kujdes. Përdorimi i përbërësve me alkool mund të krijojë një përzierje alkooli dhe ajri.
- Mos lejoni që pajisja të bjerë në kontakt me shkëndija apo flakë të hapura kur hapni derën.
- Përdorni gjithnjë qelq dhe kavanoza të miratuara për qëllime konservimi.
- Mos vendosni produkte që marrin flakë ose sende të njomura me produkte të ndezshme brenda, pranë pajisjes ose mbi të.

**⚠ PARALAJMËRIM!**

Rrezik i dëmtimit të pajisjes.

- Për të parandaluar dëmtimin ose shlyerjen e smaltit:
  - mos fusni enët e furrës ose gjëra të tjera në pajisje drejtpërsëdrejti në fund të hapësirës së brendshme të pajisjes.
  - mos fusni letër alumini drejtpërdrejt në pjesën e poshtme të hapësirës së pajisjes.
  - mos hidhni ujë drejtpërdrejt në pajisjen e nxehtë.
  - mos lini enë të lagura dhe ushqim në pajisje pasi të keni mbaruar gatimin.
  - bëni kujdes kur hiqni ose vendosni aksesorët.
- Shlyerja e smaltit ose i inoksit nuk ndikon në funksionimin e pajisjes.

- Përdorni tepsi të thellë për kekë të butë. Lëngjet e frutave shkaktojnë njolla që mund të mbesin përgjithmonë.
- Përdorni vetëm aksesore që jepen me këtë pajisje ose të rekomanduar nga prodhuesi.
- Gatvani gjithmonë me derën e pajisjes të mbyllur.
- Nëse pajisja është instaluar pas një paneli mobilieje (p.sh. një derë), sigurohuni që dera të mos mbyllet asnjëherë kur pajisja është në punë. Pas një paneli të mbyllur mobilieje mund të akumulohet nxehtësi dhe lagështi, të cilat mund të shkaktojnë si rrjedhim dëme në pajisje, banesë apo dysheme. Mos e mbyllni panelin e mobilies derisa pajisja të jetë ftohur plotësisht pas përdorimit.

## 2.4 Kujdesi dhe pastrimi

### PARALAJMËRIM!

Rrezik plagosjeje, zjarri ose dëmtimi të pajisjes.

- Përpara mirëmbajtjes, çaktivizoni pajisjen dhe hiqeni spinën nga priza.
- Sigurohuni që dera e pajisjes të jetë e mbyllur. Panelet prej xhami rrezikojnë të thyhen.
- Zëvendësojini menjëherë panelet prej xhami të derës nëse janë të dëmtuara. Kontaktoni qendrën e shërbimit të autorizuar.
- Kini kujdes kur hiqni derën nga pajisja, dera është e rëndë.
- Pastrojeni pajisjen rregullisht për të parandaluar dëmtimin e materialit të sipërfaqes.
- Pastrojeni pajisjen me copë të butë e të njomë. Përdorni vetëm detergjente neutrale. Mos përdorni produkte gërryese, materiale të ashpra pastruese, tretës ose objekte metalike.
- Nëse përdorni spërkatës për furrën, ndiqni udhëzimet e sigurisë në paketim.

## 2.5 Pastrimi pirolitik

### PARALAJMËRIM!

Rrezik plagosjeje/zjarri/emetimesh kimike (avuj) në regjimin pirolitik.

- Para se të kryeni pastrimin pirolitik dhe të bëni ngrohjen paraprake, hiqni nga hapësira e brendshme e furrës:
  - çdo mbetje të tepër ushqimore, vaj apo yndyrë të derdhur / depozituar.
  - çdo objekt të lëvizshëm (duke përfshirë raftet, mbajtëset e anës, etj. që kanë ardhur me produktin) veçanërisht çdo tenxhere, tigan, tavë, takëme etj., që nuk ngjisin.
- Lexoni me kujdes të gjitha udhëzimet për pastrimin pirolitik.
- Mbajini fëmijët larg pajisjes, gjatë kohës që pastrimi pirolitik është në funksionim. Pajisja bëhet shumë e nxehtë dhe del ajër i nxehtë nga vrimat e ftohjes së parme.
- Pastrimi pirolitik është një funksion me temperaturë të lartë që mund të çlirojë avuj nga mbetjet e gatimit dhe materialet e ndërtimit, si p.sh. konsumatorëve u këshillohet të:
  - sigurojnë ajrim të mirë gjatë dhe pas pastrimit pirolitik.
  - sigurojnë ajrim të mirë gjatë dhe pas nxehtësë paraprake fillestare.
- Mos derdhni apo hidhni ujë në derën e furrës gjatë dhe pas pastrimit pirolitik për të shmangur dëmtimin e paneleve prej xhami.
- Avujt e lëshuar nga furrat pirolitike/mbetjet e gatimit siç përshkruhet nuk janë të dëmshme për njerëzit, duke përfshirë fëmijët ose personat me probleme mjekësore.
- Mbani larg kafshët shtëpiake nga pajisja gjatë dhe pas pastrimit pirolitik dhe nxehtësë paraprake. Kafshët shtëpiake të vogla (sidomos zogj dhe zvarranikë) mund të jenë shumë të ndjeshëm ndaj ndryshimeve të temperaturës dhe avujve të nxjerrë.
- Sipërfaqet jongjitëse në tenxhere, tiganë, tepsi, takëme etj. mund të dëmtohen nga pastrimi pirolitik në temperaturë të larë i të gjitha furrave pirolitike dhe mund të jetë dhe burim avujsh të dëmshëm në nivel të ulët.

## 2.6 Ndrichimi i brendshëm

### PARALAJMËRIM!

Rrezik goditjeje elektrike.

- Në lidhje me llambat brenda produktit dhe llambat e pjesëve të këmbimit të shitura veçmas: Këto llamba janë prodhuar për kushte ekstreme fizike në pajisjet elektroshtëpiake, si p.sh. temperaturë, dridhje, lagështirë, ose janë prodhuar për të sinjalizuar informacion rreth statusit të përdorimit të pajisjes. Ato nuk janë prodhuar për t'u përdorur në aplikacione të tjera dhe nuk janë të përshtatshme për ndriçim në ambiente shtëpiake.
- Ky produkt përmban një burim drite të klasit G të efikasitetit të energjisë.
- Përdorni vetëm llamba me të njëjtat specifike.

## 2.7 Shërbimi

- Për të riparuar pajisjen kontaktoni me qendrën e autorizuar të shërbimit.

- Përdorni vetëm pjesë rezervë origjinale.

## 2.8 Hedhja

### **⚠ PARALAJMËRIM!**

Rreziku i lëndimit ose mbytjes.

- Kontaktoni me autoritetin tuaj komunal për informacion se si ta hidhni pajisjen.
- Shkëputeni pajisjen nga korrenti.
- Priteni kabllon e rrjetit elektrik pranë pajisjes dhe hidhni atë.

## 3. PËRSHKRIMI I PRODUKTIT

### 3.1 Pasqyra e përgjithshme

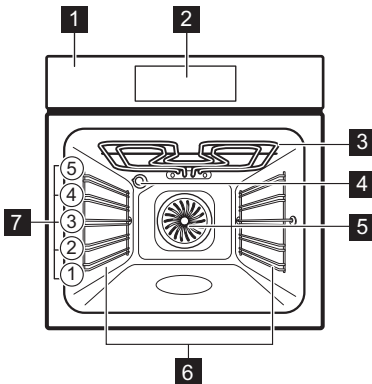

- 1 Paneli i kontrollit
- 2 Ekran
- 3 Elementi i ngrohjes
- 4 Llamba
- 5 Ventilimi
- 6 Mbështetje e raftit, i lëvizshëm
- 7 Poyicioni i raftit

## 4. PANELI I KONTROLLIT

### 4.1 Përmbledhje e panelit të kontrollit

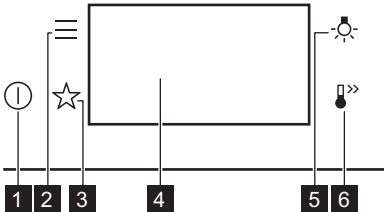

- 1 Aktiv / Joaktiv**  
Shtypeni dhe mbajeni për të ndezur e fikur pajisjen.
- 2 Menyja**  
Renditni opsionet e pajisjes dhe funksionet e cilësimeve.
- 3 Të preferuara**  
Listë e cilësimeve të preferuara.
- 4 Ekran**  
Tregon cilësimet aktuale të pajisjes.
- 5 Çelësi i llambës**  
Për të ndezur dhe fikur llambën.
- 6 Nxehje e shpejtë**  
Për të aktivizuar dhe çaktivizuar funksionin: Nxehje e shpejtë.

### 4.2 Ekran

Cilësimet me funksionet e panelit kryesor.

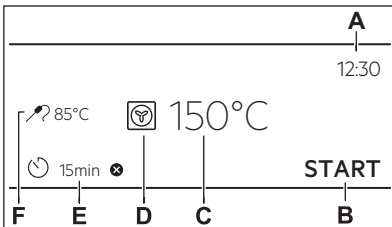

- Ora Ditore
- NISJA / STOP
- Temperaturë
- Funksionet e nxehjes
- Kohëmatësi
- Sensori i ushqimit (vetëm për modele të zgjedhura)

#### Treguesit e ekranit

- Për të konfirmuar përzgjedhjen / cilësimin.
- Për të shkuar një nivel pas në menu.
- Për të zhbërë veprimin e fundit.
- Për të aktivizuar dhe çaktivizuar opsionet.
- Pajisja është e kyçur.
- Funksioni i alarmit të zërit është aktivizuar.
- Aktivizohet alarmi i zërit dhe funksioni i ndalimit të gatimit.
- Aktivizohet vetëm mesazhi kërcyes.
- Shtyrja e programit është aktivizuar.
- Për të anuluar parametrin.



Ekran shfaq mesazhe të ndryshme. Kur shfaqet një dritare mesazhi, shtypni ekranin për të vazhduar.

## 5. PËRPARA PËRDORIMIT TË PARË

### PARALAJMËRIM!

Referojuni kapitujve për sigurinë.

### 5.1 Lidhja e parë



Në ekran shfaqet mesazhi i mirëseardhjes pas lidhjes së parë.

Duhet të caktoni: Gjuha, Drita e ekranit, Tingujt e butonave, Volumi i ziles, Ora Ditore.

### 5.2 Ngrohja paraprake dhe pastrimi fillestar

Ngrohni paraprakisht pajisjen e zbrazët përpara përdorimit të parë dhe kontaktit me ushqimin. Pajisja mund të lëshojë erë të pakëndshme dhe tym. Ajrosni dhomën gjatë ngrohjes paraprake.

1. Hiqni të gjithë aksesoret dhe mbajtëset e rafteve që mund të hiqen nga pajisja.

2. Vendosni funksionin . Vendosni temperaturën maksimale. Referojuni Përdorimi i përditshëm. Lëreni pajisjen të funksionojë për 1 o.
3. Vendosni funksionin . Vendosni temperaturën maksimale. Lëreni pajisjen të funksionojë për 15 min.
4. Vendosni funksionin . Vendosni temperaturën maksimale. Lëreni pajisjen të funksionojë për 15 min.
5. Fikni pajisjen dhe prisni derisa është e ftohur.
6. Pastroni pajisjen dhe aksesoret vetëm me një copë me mikrofibra me ujë të ngrohtë dhe një detergjent të butë.
7. Futini aksesorët dhe mbajtëset e heqshme të rafteve sërish në pozicionet e tyre fillestare.

## 6. PËRDORIMI I PËRDITSHËM

### PARALAJMËRIM!

Referojuni kapitujve për sigurinë.

### 6.1 Funksionet e nxehtjes

#### STANDARD



#### Skara

Për të pjekur në skarë ushqime të sheshta dhe për të thekur bukë.



#### Skarë turbo

Për të pjekur nyja të mëdha mishi ose shpendësh me kocka në një pozicion rafti. Për të pjekur gratina dhe për të karamelizuar.



#### Ventilator i plotë

Për të pjekur mish dhe ëmbëlsira. Vendosni një temperaturë më të ulët sesa Gatimi tradicional pasi ventilatori e shpërndan nxehtësinë në mënyrë të barabartë në pjesën e brendshme të furrës.



#### Ushqime të ngrira

E përkryer për ushqime të gatshme (p.sh. patate të skuqura, kroketa ose roleta).



#### Gatim tradicional

Për të pjekur ushqimin në një nivel furre.



#### Funksioni i picës

Për të pjekur pica dhe ushqime të tjera që kërkojnë më shumë nxehtësi nga poshtë.



#### Nxehtësia e poshtme

Zgjidhni këtë funksion pas një procesi gatimi për të skuqur ushqimin më shumë në fund nëse është e nevojshme. Përdorni nivelin më të ulët të raftit.



#### Pjekja e bukës

Për të pjekur bukë.



#### Ardhja e brumit

Për të shpejtuar ardhjen e brumit me maja. Mbuloni sipërfaqen e brumit për ta parandaluar nga tharja.



Llamba mund të fiket automatikisht në një temperaturë nën 80 °C gjatë disa funksioneve të nxehtësisë.

## SPECIALE



### Konservimi

Për të ruajtur zarzavatet dhe frutat, vendosni kavanoza për konservim në një tavë për pjekje të mbushur me ujë, duke përdorur kavanoza me element kyçës ose kapak rrotullues të së njëjtës madhësi që i rezistojnë nxehtësisë. Përdorni nivelin më të ulët.



### Tharja

Për të tharë frutat, zarzavatet dhe kërpudhat e prera në feta. Për të lejuar që ajri i ngopur me lagështi të dalë dhe frutat të thahen më mirë, këshillohet të hapni herë pas here derën e furrës gjatë procesit të tharjes.



### Ngrohja e pjatave

Për të ngrohur paraprakisht pjata që do të shërbehën.



### Shkrirja

Për të shkrirë ushqimin (zarzavate dhe fruta). Koha e shkrirjes varet nga sasia dhe madhësia e ushqimit të ngrirë.



### Au Gratin

Për gatime si lazanja apo gratin me patate. Për të pjekur gratina dhe për të karamelizuar.



### Gatim i ngadalhtë

Procesi i gatimit në temperaturë të ulët. Është e përkryer për të gatuar ushqim delikat (p.sh., lopë, viçi ose qengji).



### Mbaj ngrohtë

Për ta mbajtur ushqimin të ngrohtë. Vini re se disa ushqime mund të vazhdojnë të gatuhen dhe të thahen ndërsa mbahen të ngrohta. Mbulojini gatimet nëse është e nevojshme.



### Pjekje vent. me lagështirë

Ky funksion është projektuar për të kursyer energjinë gjatë gatimit. Kur përdorni këtë funksion, temperatura brenda pajisjes mund të ndryshojë nga temperatura e vendosur. Përdoret nxehtësia e mbetur. Fuqia e ngrohjes mund të reduktohet. Për më shumë informacion, referojuni Përdorimi i përditshëm, Shënimeve në: Pjekje vent. me lagështirë.

## 6.2 Shënime mbi: Pjekje vent. me lagështirë

Ky funksion ishte përdorur për të qenë në pajtim me kategorinë e efikasitetit energjetik dhe kërkesat e ekodizajnit (sipas EU 65/2014 dhe EU 66/2014). Testimet sipas: IEC/EN 60350-1.

Dera e furrës duhet të mbyllet gjatë gatimit në mënyrë që funksioni të mos ndërpritet dhe që furra të funksionojë me efikasitetin më të lartë të mundshëm të energjisë.

Kur përdorni këtë funksion llamba fiket automatikisht pas 30 sekondash.

Për udhëzimet e gatimit referojuni Udhëzime dhe këshilla, Pjekje vent. me lagështirë. Për rekomandime të përgjithshme të kursimit të energjisë, referojuni Efikasitet energjie, Këshilla të kursimit të energjisë..

## 6.3 Cilësimi: Funksionet e nxehtësisë

1. Ndizni pajisjen. Ekranin tregon funksionin e paracaktuar të ngrohjes dhe temperaturën.
2. Shtypni simbolin e funksionit të nxehtësisë për të hyrë në nën-meny.
3. Zgjidhni funksionin e ngrohjes dhe shtypni OK.
4. Vendosni temperaturën. Shtypni OK.
5. Shtypni START.
6. STOP - shtypni për të çaktivizuar funksionin e nxehtësisë.
7. Fikni pajisjen.

## 6.4 Menyja

Shtypni për të hyrë te menyja.

Artikulli i menisë	Përshkrimi
Gatim i asistuar	Liston programet automatike.
Pastrimi	Listë e programeve të pastrimit.
Të preferuara	Listë e cilësimeve të preferuara.
Opsionet	Për të vendosur konfigurimin e pajisjes.

Artikulli i menisë		Përshkrimi
Cilësimet	Konfigurimi	Për të vendosur konfigurimin e pajisjes.
	Servisi	Tregon versionin e softuerit dhe konfigurimin.

## Nënmenuja për: Pastrimi

Nënmenuja	Përshkrimi
Pastrimi pirolitik, i shpejtë	Kohëzgjatja: 1 h.
Pastrimi pirolitik, normal	Kohëzgjatja: 1 h 30 min.
Pastrimi pirolitik, intensive	Kohëzgjatja: 2 h 30 min.

## Nënmenuja për: Opsionet

Nënmenuja	Përshkrimi
Të lehta	Ndez dhe fik llambën.
Blokim i për fëmijët	Parandalon aktivizimin aksidental të pajisjes.
Nxehje e shpejtë	Shkurton kohën e ngrohjes. Kjo është e disponueshme vetëm për disa funksione nxehjeje.
Kujtuesi Për Pastrimin	Aktivizon dhe çaktivizon kujtesën.
Stili i orës elektronike	Ndryshon formatin e orës.

## Nënmenuja për: Cilësimet

### Konfigurimi

Nënmenuja	Përshkrimi
Gjuha	Cilëson gjuhën e pajisjes.

Nënmenuja	Përshkrimi
Drita e ekranit	Vendos ndriçimin e ekranit.
Tingujt e butonave	Aktivizo dhe çaktivizo tingullin e fushave me prekje. Nuk mund ta eliminoni tingullin për ①.
Volumi i ziles	Vendos volumin e tingujve dhe sinjaleve të tasteve.
Ora Ditore	Vendos orën dhe datën aktuale.



### Servisi

Nënmenuja	Përshkrimi
Modaliteti demo	Kodi i aktivizimit / çaktivizimit: 2468
Versioni i softuerit	Informacion rreth versionit të softuerit.
Rivendos të gjitha cilësimet	Rivendos cilësimet e fabrikës.

## 6.5 Cilësimi: Gatim i asistuar

Gatim i asistuar nën-menuja përbëhet nga një grup funksionesh dhe programesh shtesë që janë krijuar për pjatë të veçanta. Çdo pjatë në këtë nënmenu ofrohet me një cilësim të përshtatshëm. Mund ta rregulloni kohën dhe temperaturën gjatë gatimit.

Për disa prej gatime ju mund të gatuani gjithashtu me Peshë automatike.



1. Ndzini pajisjen.
2. Shtypni .
3. Shtypni . Hyni Gatim i asistuar.
4. Zgjidhni një gatim ose lloj ushqimi.
5. Vendoseni ushqimin brenda pajisjes dhe shtypni START.

Kur funksioni mbaron, kontrolloni nëse ushqimi është gati. Zgjatni kohën e gatimit, nëse është e nevojshme.

## 7. FUNKSIONE SHITESË



### 7.1 Të preferuara ☆

Mund të ruani deri në 3 nga cilësimet tuaja të preferuara, si funksioni i nxehtësisë dhe koha e gatimit.

1. Ndizni pajisjen.
  2. Zgjidhni cilësimin e preferuar.
  3. Shtypni .
  4. Zgjidhni: Të preferuara / Ruaj cilësimet aktuale.
  5. Shtypni + për të shtuar cilësimin në listën e: Të preferuara.
  6. Shtypni OK.
-  - shtypni për të rivendosur cilësimin.
-  - shtypni për të anuluar cilësimin.

### 7.2 Bllokimi i funksionit

Ky funksion parandalon një ndryshim pa dashje të funksionit të pajisjes.

1. Ndizni pajisjen.
  2. Vendosni një funksion nxehtësisë.
  3. ☆,  - shtypni në të njëjtën kohë për të aktivizuar funksionin.
- ☆,  - shtypni në të njëjtën kohë për të fikur funksionin.

### 7.3 Bllokimi për fëmijët

Ky funksion parandalon aktivizimin aksidental të pajisjes.

1. Ndizni pajisjen.
2. Shtypni .
3. Zgjidhni Opsionet / Bllokimi për fëmijët.
4. Shtypni shkronjat e kodit sipas rendit alfabetik.

Bllokimi për fëmijët është i aktivizuar.



Kur aktivizohet ky funksion, hyni në: Kohëmatësi dhe llamba është në dispozicion.

Për të aktivizuar përdorimin e pajisjes, shtypni shkronjat e kodit sipas rendit alfabetik.

Dera mbyllet kur ky funksion aktivizohet dhe pajisja fiket.

### 7.4 Fikja automatike

Për arsye sigurie, nëse funksioni i nxehtësisë është aktiv dhe s'ka ndryshuar asnjë cilësim, pajisja do të fiket automatikisht pas një periudhe të caktuar.

 (°C)	 (o)
30 - 115	12.5
120 - 195	8.5
200 - 245	5.5
250 - maksimumi	3

Nëse keni ndërmend të përdorni një funksion nxehtësisë për një kohëzgjatje që tejkalon kohën e fikjes automatike, caktoni kohëzgjatjen e gatimit. Referojuni Funksionet e orës.

Fikja automatike nuk punon me funksionet: Të lehta, Koha e përfundimit.

### 7.5 Ventilatori i ftohjes

Kur pajisja është në punë, ventilatori i ftohjes ndizet automatikisht për t'i mbajtur sipërfaqet e pajisjes të ftohta. Nëse fikni pajisjen, ventilatori ftohës mund të vazhdojë të punojë derisa të ftohet pajisja.

## 8. FUNKSIONET E ORËS

### 8.1 Përshkrimi i funksioneve të orës

Funksion i	Përshkrimi
Kohëmatësi	Për të vendosur kohëzgjatjen e gatimit. Maksimumi është 23 o 59 min. Mund të caktoni se çfarë ndodh kur koha të mbarojë duke vendosur të preferuarën: Përfundo veprimin.
Përfundo veprimin	<p>Bjeri alarmit - kur përfundon koha, bie sinjali akustik. Mund ta vendosni këtë funksion në çdo kohë, edhe kur pajisja është e fikur.</p> <p>Bjeri alarmit dhe ndalo gatimin - kur përfundon koha, bie sinjali dhe ndalon funksioni i nxehtës.</p> <p>Vetëm dritaren e mesazhit - kur të mbarojë koha, mesazhi shfaqet në ekran. Mund ta vendosni këtë funksion në çdo kohë, edhe kur pajisja është e fikur.</p>
Shtyrja e programit	Për të shtyrë fillimin dhe / ose përfundimin e gatimit.
Kohë shtesë	Për të zgjatur kohën e gatimit.
Kohëmatësi me rritje	Për të treguar sa kohë pajisja funksionon. Maksimumi është 23 o 59 min. Për të aktivizuar dhe çaktivizuar funksionin. Ky funksion nuk ndikon në funksionimin e pajisjes.

### 8.2 Cilësimi: Ora Ditore

1. Ndizni pajisjen.
2. Shtypni: Ora Ditore.
3. Vendosni kohën.
4. Shtypni **OK**.

### 8.3 Cilësimi: Kohëmatësi

1. Zgjidhni funksionin e nxehtës dhe vendosni temperaturën.
2. Shtypni .
3. Vendosni kohën.



Mund të zgjidhni veprimin e preferuar Fundi duke shtypur ● ● ●.

4. Shtypni **OK**. Përsëriteni veprimin derisa ekrani të shfaqë ekranin kryesor. Kur ka mbetur 10% nga koha e gatimit dhe ushqimi nuk duket të jetë gati, mund ta zgjasni kohën e gatimit. Ju gjithashtu mund të ndryshoni funksionin e nxehtës. Shtypni **+1min** për të zgjatur kohën e gatimit.

### 8.4 Cilësimi: Shtyrja e programit

1. Vendosni një funksion ngrohjeje dhe temperaturën.
2. Shtypni .
3. Vendosni kohën e gatimit.
4. Shtypni ● ● ●.
5. Shtypni: Shtyrja e programit.
6. Zgjidhni kohën e dëshiruar të fillimit.
7. Shtypni **OK**. Përsëriteni veprimin derisa ekrani të shfaqë ekranin kryesor.

### 8.5 Cilësimi: Kohëmatësi me rritje

1. Shtypni .
2. Shtypni ● ● ●.
3. Shtypni: Kohëmatësi me rritje.
4. Rrëshqitni ose shtypni  për të shfaqur kohën e përdorimit në ekranin kryesor.
5. Shtypni **OK**. Përsëriteni veprimin derisa ekrani të shfaqë ekranin kryesor.

### 8.6 Ndryshimi i cilësimeve të kohëmatësit

Mund ta ndryshoni kohën e caktuar gjatë gatimit në çdo moment.

1. Shtypni .
2. Vendosni vlerën e kohëmatësit.
3. Shtypni **OK**.

## 9. PËRDORIMI I AKSESORËVE

### PARALAJMËRIM!

Referojuni kapitujve për sigurinë.

### 9.1 Futja e aksesoreve

Aksesorët në dispozicion në varësi të modelit. Skanoni kodin QR për të kontrolluar se si të përdorni aksesoret e dhënë me pajisjen tuaj. Mund të porosisni veçmas aksesore opsionale. Për më tepër informacion, lutemi të kontaktoni me furnitorin tuaj më të afërt.



Një dhëmbëzim i vogël në pjesën e sipërme rrit sigurinë dhe siguron mbrojtje nga animi. Dhëmbëzimet janë gjithashtu pajisje kundër animit. Buzët përreth skarës parandalojnë rrëshqitjen nga rafti të enës.

Fusni aksesorin (raftin me rrjetë/tavë) midis shufrave udhëzuese të mbajtësit të raftit. Sigurohuni që rafti të prekë pjesën e pasme

të brendësisë së furrës dhe këmbët të drejtohen poshtë.

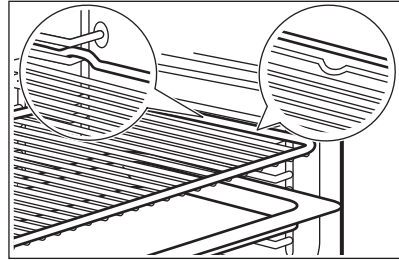

Nëse tava juaj ka buzë të pjerrët, pozicionojeni drejt anës së pasme të brendësisë së furrës.

Nëse ka mbishkrim në aksesor, sigurohuni që të jetë me drejtim nga ju.

Nëse jeni duke përdorur një tavë me vrima, vendoseni tavën / tepsinë poshtë, për të mbledhur lëngjet që pikojnë.

## 10. UDHËZIME DHE KËSHILLA

### 10.1 Rekomandimet e gatimit

Temperatura dhe kohët e gatimit në tabela janë vetëm për udhëzim. Ato varen nga recetat, cilësia dhe sasia e përbërësve të përdorur.

Pajisja juaj mund të pjekë apo të skuqë ndryshe nga pajisja juaj e mëparshme. Udhëzimet e mëposhtme tregojnë cilësimet e rekomanduara për temperaturën, kohën e gatimit dhe pozicionin e skarës për lloje të veçanta ushqimi.

Numërojini pozicionet e rafteve të furrës nga poshtë.

Nëse nuk gjeni cilësimet për një recetë të veçantë, kërkoni për një të përafërt.

Për këshilla të kursimit të energjisë referojuni Efikasitet energjie.

**Simbolet e përdorura në tabela:**



Lloji i ushqimit



Funksioni e ngrohjes



Temperaturë



Aksesor



Niveli i furrës



Koha e gatimit (min)

### 10.2 Pjekje vent. me lagështirë - aksesoret e rekomanduar





Përdorni tava me formë dhe enë të errëta dhe joreflektuese. Ato e thithin më mirë nxehtësinë se enët me ngjyrë të çelur dhe reflektuese.





- **Tavë pice** - e errët, jo-reflektuese, diametri 28 cm
- **Tavë pjekjeje** - e errët, jo-reflektuese, diametri 26 cm

- **Ramekins** - qeramike, diametri 8 cm, lartësia 5 cm
- **Tavë me formë për ëmbëlsira** - e errët, jo-reflektuese, diametri 28 cm

### 10.3 Pjekje vent. me lagështirë







Për rezultate optimale ndiqni sugjerimet e listuara në tabelën më poshtë.

		°C		
Role të ëmbla, 16 copë	tavë për pjekje ose tavë e thellë	180	2	20 - 30
Simite, 9 copë	tavë për pjekje ose tavë e thellë	180	2	30 - 40
Picë, e ngrirë, 0,35 kg	rafti me rrjetë	220	2	10 - 15
Role biskotash	tavë për pjekje ose tavë e thellë	170	2	25 - 35
Kekë Brownie	tavë për pjekje ose tavë e thellë	175	3	25 - 30
Sufle, 6 copë	tasa qeramike në raftin e teli	200	3	25 - 30
Bazë pudingu pandispanje	tavë baze pandispanje në raft teli	180	2	15 - 25
Sandviç Viktoria	tavë pjekjeje mbi raft me rrjetë	170	2	40 - 50
Peshk i zier, 0,3 kg	tavë për pjekje ose tavë e thellë	180	3	20 - 25
Peshk i plotë, 0,2 kg	tavë për pjekje ose tavë e thellë	180	3	25 - 35
Fileta peshku, 0,3 kg	tavë pice mbi raft teli	180	3	25 - 30
Mish i zier, 0,25 kg	tavë për pjekje ose tavë e thellë	200	3	35 - 45
Shashlik, 0,5 kg	tavë për pjekje ose tavë e thellë	200	3	25 - 30
Biskota, 16 copë	tavë për pjekje ose tavë e thellë	180	2	20 - 30
Amareta, 24 copë	tavë për pjekje ose tavë e thellë	180	2	25 - 35
Kek me kupa, 12 copë	tavë për pjekje ose tavë e thellë	170	2	30 - 40
Pasta me kripë, 20 copë	tavë për pjekje ose tavë e thellë	180	2	25 - 30
Biskota me kore të shkrifët, 20 copë	tavë për pjekje ose tavë e thellë	150	2	25 - 35
Tarta të vogla, 8 copë	tavë për pjekje ose tavë e thellë	170	2	20 - 30
Perime, të ziera, 0,4 kg	tavë për pjekje ose tavë e thellë	180	3	35 - 45
Omëletë vegjetariene	tavë pice mbi raft teli	200	3	25 - 30

				
Perime mesdhetare, 0,7 kg	tavë për pjekje ose tavë e thellë	180	4	25 - 30

## 10.4 Informacion për institutet e testimit

Testimet sipas IEC 60350-1.

					
Kekë të vegjël, 20 për tepsi	Gatim tradicional	Tava e pjekjes	3	170	20 - 35
Kekë të vegjël, 20 për tepsi	Ventilator i plotë	Tava e pjekjes	3	150 - 160	20 - 35
Kekë të vegjël, 20 për tepsi	Ventilator i plotë	Tava e pjekjes	2 dhe 4	150 - 160	20 - 35
Ëmbëlsirë me mollë, 2 tava Ø20 cm	Gatim tradicional	Rafti me rrjetë	2	180	70 - 90
Ëmbëlsirë me mollë, 2 tava Ø20 cm	Ventilator i plotë	Rafti me rrjetë	2	160	70 - 90
Pandispanjë pa yndyrë, formë keku Ø 26 cm <sup>1)</sup>	Gatim tradicional	Rafti me rrjetë	2	170	40 - 50
Pandispanjë pa yndyrë, formë keku Ø 26 cm <sup>1)</sup>	Ventilator i plotë	Rafti me rrjetë	2	160	40 - 50
Pandispanjë pa yndyrë, formë keku Ø 26 cm <sup>1)</sup>	Ventilator i plotë	Rafti me rrjetë	2 dhe 4	160	40 - 60
Amareta	Ventilator i plotë	Tava e pjekjes	3	140 - 150	20 - 40
Amareta	Ventilator i plotë	Tava e pjekjes	2 dhe 4	140 - 150	25 - 45
Amareta	Gatim tradicional	Tava e pjekjes	3	140 - 150	25 - 45
Bukë e thekur <sup>1)</sup>	Skara	Rafti me rrjetë	4	maks.	1 - 5

<sup>1)</sup> Ngrohni pajisjen paraprakisht për 10 minuta.

## 11. KUJDESI DHE PASTRIMI



### PARALAJMËRIM!

Referojuni kapitujve për sigurinë.

### 11.1 Shënime për pastrimin

#### Produktet e pastrimit

- Pastroni vetëm me një copë me mikrofibra pjesën ballore të pajisjes me ujë të ngrohtë dhe një detergjent të butë.
- Përdorni një solucion pastrues për të pastruar sipërfaqet metalike.
- Pastroni njollat me një detergjent të butë.

#### Përdorimi i përditshëm

- Fshini pjesën e brendshme të pajisjes pas çdo përdorimi të saj. Grumbullimi i yndyrës ose mbetjeve të tjera mund të shkaktojë zjarr.
- Në pajisje ose në panelet e dyerve prej xhami mund të kondensohet lagështi. Për të ulur kondensimin, lëroni pajisjen të punojë për 10 minuta para gatimit. Mos ruani ushqim në pajisje për më shumë se 20 minuta. Thajeni pjesën e brendshme të pajisjes vetëm me një copë me mikrofibër pas çdo përdorimi.

### Aksesorët

- Pastrojini të gjithë aksesorët pas çdo përdorimi dhe lëroni të thahen. Përdorni vetëm një leckë me mikrofibra me ujë të ngrohtë dhe detergjent të butë. Mos i pastroni aksesorët në lavastovilje.
- Mos i pastroni aksesorët që nuk ngjisin duke përdorur pastrues agresivë ose objekte me majë të mprehtë.

## 11.2 Heqja e mbajtëseve të rafteve

Hiqni mbajtëset e rafteve për të pastruar pajisjen.

1. Fikni pajisjen dhe prisni derisa është e ftohur.
2. Tërhiqni pjesën ballore të mbajtëses nga pari anësor.
3. Tërhiqni pjesën e pasme të mbajtëses së rafteve jashtë murit anësor dhe hiqeni.

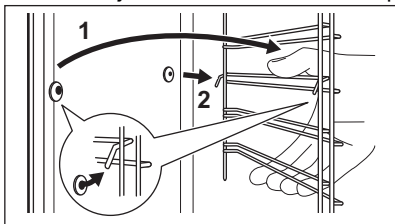

4. Montojini mbajtëset e rafteve në rendin e kundërt.

Nëse jepet shina teleskopike, kunjat mbajtëse të saj duhet të drejtohen përpara.

## 11.3 Pastrimi piroolitik

Përdoreni atë për të pastruar pajisjen dhe për të djegur mbetjet.

### ⚠ PARALAJMËRIM!

Ekziston mundësia e djegies.

### ⚠ KUJDES!

Nëse ka pajisje të tjera të instaluara në të njëjtën ndarje, mos i përdorni njëkohësisht me këtë funksion. Kjo mund t'i shkaktojë dëmtim furrës.

Mos e nisni funksionin nëse nuk e keni mbyllur plotësisht derën e furrës.

1. Sigurohuni që dera e pajisjes të jetë e mbyllur.
2. Hiqni të gjithë aksesorët.
3. Pastrojini brendësinë e furrës dhe xhamin e brendshëm të derës me ujë të ngrohtë, leckë të butë dhe detergjent të butë.
4. Ndizni pajisjen.
5. Shtypni  / Pastrimi.
6. Zgjidhni modalitetin e pastrimit. Kur nis pastrimi, dera e furrës kyçet dhe llamba fiket. Ventilatori funksionon me shpejtësi më të lartë.

STOP - shtypeni për të ndaluar pastrimin përpara se të përfundojë.

Mos e përdorni pajisjen derisa simboli i kyçjes së derës të zhduket nga ekrani.

7. Kur të përfundojë pastrimi, fikeni pajisjen dhe prisni derisa të ftohet.
8. Pastrojini brendësinë e furrës me një leckë të butë. Hiqni mbetjet nga dyshemeja e furrës.

## 11.4 Kujtuesi Për Pastrimin

Kur shfaqet kujtuesi, rekomandohet pastrimi.

Përdorni funksionin: Pastrimi piroolitik.

## 11.5 Heqja dhe instalimi i derës

Mund të hiqni derën e furrës dhe panelet e brendshme prej xhami për t'i pastruar. Lexoni të gjithë udhëzimin "Heqja dhe instalimi i derës" përpara se të hiqni panelet prej xhami.

### ⚠ KUJDES!

Mos e përdorni pajisjen pa panelet prej xhami.

1. Hapeni derën plotësisht dhe mbani të dyja menteshat.

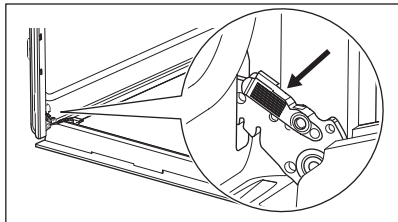

2. Ngrini dhe tërhiqni shulat derisa të klikojnë.

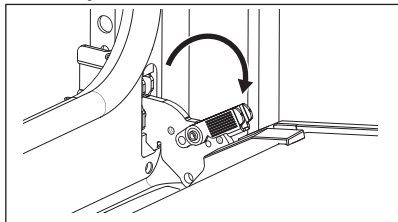

3. Mbylleni derën e furrës në pozicionin e parë të hapjes. Më pas ngrini dhe tërhiqeni për ta hequr derën nga vendi.

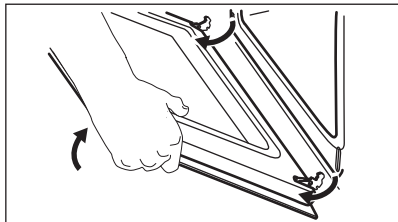

4. Vëreni derën mbi një pëlhurë të butë mbi një sipërfaqe të qëndrueshme.
5. Mbani shtërnguar në të dy anët

kornizën **A** e sipërme të derës dhe shtyjeni nga brenda për ta çliruar nga kllapa.

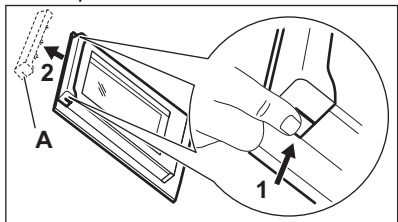

6. Tërhiqeni kornizën e derës drejt vetes për ta hequr.
7. Mbani panelet prej xhami të derës nga cepat e sipërm njëri pas tjetrit dhe

tërhiqini nga sipër për t'i nxjerrë nga vendi. Sigurohuni që xhami të rreshqasë jashtë mbështetëseve krejtësisht.

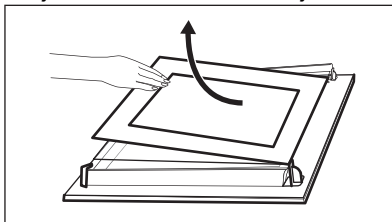

8. Pastrojini panelet prej xhami me ujë dhe sapun. Thajini me kujdes panelet prej xhami. Mos i pastroni panelet prej xhami në pjatarëse.
9. Pas pastrimit, instaloni panelet e xhamit dhe derën e furrës. Sigurohuni që t'i rivendosni panelet e xhamit sipas rradhës së duhur. Kontrolloni për simbolin / printimin në anën e panelit të xhamit. Nëse dera është montuar saktë, do të dëgjoni një klikim kur mbyllni shulat.

Zona e printimit duhet të jetë e kthyer nga ana e brendshme e derës (me drejtim nga brenda furrës).

## 11.6 Ndërrimi i llambës

### ⚠ PARALAJMËRIM!

Rrezik goditjeje elektrike.  
Llamba mund të jetë e nxehtë.

1. Fikni pajisjen dhe prisni derisa është e ftohur.
2. Shkëputeni pajisjen nga korrenti.
3. Vendoseni leckën në dyshtemenë e furrës.

### ⚠ KUJDES!

Gjithnjë mbajeni llampën halogjene me një leckë për të parandaluar që mbetjet e yndyrës të digjen në llampë.

## Llamba e pasme

1. Rrotullojeni kapakun e llambës për ta hequr.
2. Pastroni kapakun prej xhami.
3. Zëvendësoni llambën me një llambë të përshtatshme që i reziston nxehtësisë 300°C.

4. Instaloni kapakun prej xhami.

## 12. ZGJIDHJA E PROBLEMEVE

### PARALAJMËRIM!

Referojuni kapitujve për sigurinë.

### 12.1 Çfarë duhet bërë nëse...

Përshkrimi i produktit	Shkaku dhe ndreqja
Nuk mund të aktivizoni ose përdorni pajisjen.	Pianura nuk është e lidhur me rrejetin elektrik ose nuk është lidhur saktë.
Pajisja nuk nxehet.	Nuk është vendosur ora. Për të caktuar orën referojuni Funksionet e orës. Dera nuk është mbyllur siç duhet. Është djegur siguresa. Sigurohuni që shkaku i problemit është siguresa. Nëse problemi përsëritet, kontaktoni një elektrikist të kualifikuar. Blokimi për fëmijët është i aktivizuar.
Llamba është e fikur.	Llamba është djegur. Ndërroni llambën. Për detaje, referojuni Kujdesi dhe pastrimi.

 Nderprerja e energjisë e ndalon gjithmonë pastrimin. Përsëritni pastrimin nëse ndërpritet nga ikja e dritave.

### 12.2 Kodet e defekteve

Kur ndodh një gabim softueri, ekrani shfaq mesazhin e gabimit. Listën e problemeve do ta gjeni në tabelën e mëposhtme. Kur mesazhi i mëposhtëm i gabimit vazhdon të shfaqet në ekran, kjo do të thotë se një nënsistem me defekt mund të jetë çaktivizuar. Në rast të tillë, kontaktoni shitësin tuaj ose një qendër të autorizuar shërbimi.

Kodi dhe përshkrimi	Ndreqja
<b>F102</b> - dera e furrës nuk është e mbyllur plotësisht ose bllokimi i derës është i prishur.	Mbyllni derën. Ndizni dhe fikni pajisjen.
<b>F240, F439</b> - fushat e prekjes në ekran nuk funksionojnë siç duhet.	Pastroni sipërfaqen e ekranit. Sigurohuni që të mos ketë papastërti në fushat me prekje.
<b>F908</b> - sistemi i pajisjes nuk mund të lidhet me panelin e kontrollit.	Ndizni dhe fikni pajisjen.

### 12.3 Të dhënat e shërbimit

Nëse nuk e gjeni dot vetë një zgjidhje, kontaktoni me shitësin tuaj ose me një qendër shërbimi të autorizuar.

Të dhënat e nevojshme për qendrën e shërbimit ndodhen në pllakën e specifikimeve. Pllaka e specifikimeve ndodhet

në kornizën e përparme të pajisjes. Ajo është e dukshme kur hapni derën. Mos e hiqni pllakën e specifikimeve nga pajisja.

**Ju rekomandojmë t'i shkruani të dhënat këtu:**

Modeli (MOD.):

Numri i produktit (PNC):

Numri i serisë (S.N.):

## 13. EFIKASITET ENERGJIE

### 13.1 Fleta e informacionit të produktit dhe Informacioni i produktit sipas Rregulloreve të etiketimit dhe ekodizajnit për energjinë të BE-së

Emri i furnizuesit	Electrolux
Identifikimi i modelit	EOE8P38X 949288031 LOE8P38Z 949288030
Indeksi i Eficiencës së Energjisë	81.2
Klasi i efikasitetit energjetik	A+
Konsumi i energjisë me ngarkesë standarde, regjimi tradicional	0.93 kWh/cikël
Konsumi i energjisë me ngarkesë standarde, regjimi me ventilim të detyruar	0.69 kWh/cikël
Numri i zgavrave	1
Burimi i nxehtësisë	Elektriciteti
Volumi	72 l
Lloji i furrës	Furrë e integruar
Sasi	EOE8P38X 32.0 kg
	LOE8P38Z 32.0 kg

IEC/EN 60350-1 - Pajisje shtëpiake gatimi me energji elektrike - Pjesa 1: Gama, furrat, furrat me avull dhe skarat - Metodatat për matjen e performancës.

### 13.2 Informacion i produktit për konsumin e energjisë elektrike dhe kohën maksimale për të arritur regjimin me fuqi të ulët

Konsumi i energjisë në gatishmëri	0.8 W
Koha maksimale e nevojshme që pajisja të arrijë automatikisht regjimin e zbatueshëm të fuqisë së ulët	20 min

### 13.3 Këshilla për kursimin e energjisë

Këshillat në vijim më poshtë do t'ju ndihmojnë të kurseni energji kur përdorni pajisjen tuaj.

Sigurohuni që dera e pajisjes të jetë e mbyllur mirë kur pajisja është në punë. Mos e hapni derën e pajisjes shumë shpesh gjatë gatimit. Mbajeni guarnicionin e derës të pastër dhe sigurohuni që të jetë i fiksuar mirë në vend.

Përdorni enë gatimi metalike dhe të errëta, kënaçe joreflektuese dhe vazo për të përmirësuar kursimin e energjisë.

Mos e ngrohni pajisjen përpara gatimit, përveç nëse rekomandohet në mënyrë specifike.

Mbajeni periudhat e pushimit mes gatimeve sa më të shkurtra që të jetë e mundur kur përgatitni pak gatime njëkohësisht.

### **Gatimi me ventilator**

Kur është e mundur, përdorni funksionet e gatimit me ventilator për të kursyer energji.

### **Nxehtësia e mbetur**

Kur gatimi zgjat më shumë se 30 minuta, reduktoni temperaturën e pajisjes minimalisht 3 - 10 minuta përpara përfundimit të gatimit. Nxehtësia e mbetur brenda pajisjes do të vazhdojë të gatuajë.

Përdoreni nxehtësinë e mbetur për ta mbajtur ushqimin të ngrohtë ose për të ngrohur gatimet e tjera.

Kur fikni pajisjen, ekrani tregon nxehtësinë e mbetur ose temperaturën.

Nëse aktivizohet një program me Kohëzgjatja dhe koha e gatimit i kalon 30 minuta, elementet nxehëse çaktivizohen automatikisht më shpejt në disa funksione të pajisjes.

### **Për ta mbajtur ushqimin të ngrohtë**

Zgjidhni cilësimin më të ulët të mundshëm të temperaturës për ta përdorur nxehtësinë e mbetur dhe për ta mbajtur ushqimin të ngrohtë. Në ekran shfaqet treguesi ose temperatura e nxehtësisë së mbetur.

### **Gatimi me llambë të fikur**

Fikeni llambën gjatë gatimit. Ndizeni vetëm kur t'ju nevojitet.

### **Pjekje vent. me lagështirë**

Funksion i projektuar për të kursyer energjinë gjatë gatimit.

Kur përdorni këtë funksion llamba fiket automatikisht pas 30 sekondash. Mund ta ndizni llambën sërish, por ky veprim do të reduktojë kursimin e pritsëm të energjisë.

## **14. ÇËSHTJE QË LIDHEN ME AMBIENTIN**

Ricikloni materialet me simbolin . Vendoseni ambalazhin te kontejnerët e riciklimit nëse ka. Ndihmuni në mbrojtjen e mjedisit dhe shëndetit të njerëzve dhe në riciklimin e mbetjeve të pajisjeve elektrike dhe

elektronike. Mos hidhni pajisjet e shënuara me simbolin  e mbeturinave shtëpiake. Ktheni produktin në pikën lokale të riciklimit ose kontaktoni me zyrën komunale.

**Добре дојдовте во Electrolux! Ви благодариме што го избравте нашиот апарат.**



Добијте совети за користење, брошури, водич за решавање проблеми, информации за сервисирање и поправка:  
[www.electrolux.com/support](http://www.electrolux.com/support)

Можноста за промени е задржана.

## СОДРЖИНА

1. БЕЗБЕДНОСНИ ИНФОРМАЦИИ.....	23
2. БЕЗБЕДНОСНИ УПАТСТВА.....	25
3. ОПИС НА ПРОИЗВОДОТ.....	29
4. КОНТРОЛНА ПЛОЧА.....	29
5. ПРЕД ПРВА УПОТРЕБА.....	30
6. СЕКОЈДНЕВНА УПОТРЕБА.....	30
7. ДОПОЛНИТЕЛНИ ФУНКЦИИ.....	33
8. ФУНКЦИИ НА ЧАСОВНИК.....	34
9. КОРИСТЕЊЕ НА ДОДАТОЦИТЕ.....	35
10. НАПОМЕНИ И КОРИСНИ СОВЕТИ.....	36
11. НЕГА И ЧИСТЕЊЕ.....	38
12. РЕШАВАЊЕ ПРОБЛЕМИ.....	41
13. ЕНЕРГЕТСКА ЕФИКАСНОСТ.....	42
14. ГРИЖА ЗА ОКОЛИНАТА.....	43

## 1. ⚠ БЕЗБЕДНОСНИ ИНФОРМАЦИИ

Пред монтирање и користење на апаратот, ве молиме внимателно да ги прочитате приложените упатства. Производителот не сноси одговорност за направена повреда или штета кои се резултат на неправилна монтажа или употреба. Секогаш чувајте ги упатствата на сигурно и безбедно место за подоцнежна употреба.

### 1.1 Сигурност за деца и ранлива категорија на лица

- Овој апарат може да го користат деца над 8 години и лица со намалени физички, сетилни или ментални способности или лица без искуство и знаење доколку тоа го прават под надзор или доколку им биле дадени упатства како безбедно да го употребуваат апаратот, и

доколку ги разбираат опасностите поврзани со него. Не смее да биде на дофат на деца помали од 8 години и лица со многу обемни и сложени пречки во развојот, освен ако не се под постојан надзор.

- Децата треба да бидат под надзор да не играат со апаратот.
- Држете ја амбалажата подалеку од деца и фрлете ја соодветно.
- ПРЕДУПРЕДУВАЊЕ: Уредот и неговите достапни делови стануваат жешки при употреба. Држете ги децата и милениците подалеку од апаратот кога работи или кога се лади.
- Ако апаратот има уред за заштита на деца, треба да се вклучи.
- Децата не треба да го чистат или да го оддржуваат апаратот без надзор.

## **1.2 Општа безбедност**

- Овој апарат е наменет само за готвење.
- Уредот е наменет да го користи едно домаќинство во домашни услови во затворен простор.
- Уредот може да се користи во канцеларии, хотелски соби, гостилници, фарми со гостилници и други слични сместувања каде неговото користење не надминува (просечно) ниво на користење во домаќинство.
- Само квалификувано лице може да го монтира уредот и да го замени кабелот.
- Не користете го апаратот пред да го монтирате во вградената структура.
- Пред одржување, исклучете го апаратот од напојувањето.
- Доколку се оштети кабелот за напојување, тој мора да биде заменет од страна на производителот, негов овластен центар за сервисирање или слично квалификувани лица за да се избегне електрична опасност.

- **ПРЕДУПРЕДУВАЊЕ:** Осигурајте се дека апаратот е исклучен пред да ја замените светилката за да избегнете струен шок.
- **ПРЕДУПРЕДУВАЊЕ:** Уредот и неговите достапни делови стануваат жешки при употреба. Треба да внимавате да не ги допрете грејните елементи или површината на шуплината на апаратот.
- Секогаш ставајте заштитни ракавици за вадење или ставање додатоци или садови за во перна.
- Да ги отстраните полиците, прво повлечете го предниот дел од полицата, а потоа задниот од страничните сидови. Ставете ги полиците по обратен редослед.
- Не користете чистач на пареа за чистење на уредот.
- Не користете силно абразивни средства или остри метални стругалки за да го чистите стаклото на капаците со шарки на површината за готвење бидејќи тоа може да предизвика прскање на стаклото.
- Извадете го сиот дополнителен прибор и непотребните работи/истурените течности од апаратот пред чистење со пиролиза.

## 2. БЕЗБЕДНОСНИ УПАТСТВА

### 2.1 Монтажа

#### ПРЕДУПРЕДУВАЊЕ!

Апаратот мора да биде монтиран само од квалификувано лице.

- Извадете ја целата амбалажа.
- Немојте да монтирате ниту да користите оштетен апарат.
- Следете ги упатствата за монтирање достапни на нашата интернет-страница.
- Секогаш внимавјте кога го пренесувате апаратот затоа што е тежок. Секогаш носете заштитни ракавици и приложените обувки.
- Не влечете го апаратот за рачката.
- Монтирајте го апаратот во сигурно и погодно место кое ги исполнува потребите за монтажа.

- Одржувајте минимална оддалеченост од другите апарати и делови.
- Пред да го монтирате апаратот, проверете дали вратата на апаратот се отвара со леснотија.
- Апаратот е опремен со систем за електрично ладење. Мора да се ракува со напојување.

### 2.2 Поврзување на струјата

#### ПРЕДУПРЕДУВАЊЕ!

Ризик од пожар и струен удар.

- Секое поврзување со струја треба да биде направено од квалификуван електричар.
- Апаратот мора да биде заземјен.
- Проверете дали параметрите на плочката со спецификации се

компатибилни со електричната моќност на мрежата на електрична енергија.

- Секогаш користете правилно монтиран штекер отпорен на струјни удари.
- Не користете адаптери со повеќе приклучоци и продолжни кабли.
- Погрижете се да не ги оштетите приклучокот за струја и кабелот. Доколку кабелот за струја на апаратот треба да се замени, тоа мора да го направи нашиот Овластен сервисен центар.
- Не дозволувајте кабелот да дојде во допир со или да биде близу до вратата на апаратот, особено кога работи или кога вратата е жешка.
- Заштитата од електричен удар на активните и изолираните делови мора да се поврзе на таков начин што нема да може да се извади без алатки.
- Поврзете го приклучокот за струја со штекерот на крајот од монтажата. Проверете дали приклучокот за струја е пристапен по монтирањето.
- Доколку штекерот е лабав, не приклучувајте го приклучокот за струја.
- Не влечете го кабелот за да го исклучите апаратот од струја. Секогаш повлекувајте го приклучокот за струја.
- Користете само соодветни уреди за изолација: заштитни прекинувачи на линија, осигурувачи (осигурувачи на вртење извадени од држачот), заземјување и контактори.
- Електричната инсталација мора да има изолациски уред кој што ви овозможува да го исклучите апаратот од приклучокот за струја од сите полови. Изолацискиот уред мора да има контактен отвор со ширина од најмалку 3 мм.
- Целосно затворете ја вратата на апаратот пред да го поврзете главниот штекер со приклучокот за струја.
- Апаратот е снабден со приклучок и кабел за струја.

**Типови на кабли кои може да се монтираат или да се заменуваат за Европа:**

H07 RN-F, H05 RN-F, H05 RRF, H05 VV-F, H05 V2V2-F (T90), H05 BB-F

За делот на кабелот, видете ја вкупната моќност на плочката со спецификации. Можете да погледнете и во табелата:

Вкупна јачина (W)	Пресек на кабелот (мм <sup>2</sup> )
максимум 1380	3x0.75
максимум 2300	3x1
максимум 3680	3x1.5

Кабелот за заземјување (зелен / жолт кабел) мора да биде 2 см подолг од кафеавата фаза и сините неутрални кабли.

### 2.3 Употреба

#### ПРЕДУПРЕДУВАЊЕ!

Опасност од повреда, изгореници и струен удар или експлозија.

- Не менувајте ја спецификацијата на овој апарат.
- Осигурајте се дека отворите за вентилација не се блокирани.
- Не го оставајте апаратот да работи без надзор.
- Исклучете го апаратот по секоја употреба.
- Бидете внимателни кога ја отворате вратата на апаратот додека работи. Може да испушти жешок воздух.
- Не ракувајте со апаратот со мокри раце или кога е во контакт со вода.
- Не ја притискајте отворената врата.
- Не употребувајте го апаратот како работна површина или површина за складирање.
- Внимателно отворете ја вратата на апаратот. Користењето состојки со алкохол може да предизвика мешање на алкохол и воздух.
- Не дозволувајте искрите или отворен оган да дојдат во контакт со апаратот кога ќе ја отворите вратата.
- Секогаш користете стакло и тегли одобрени за конзервирање.
- Не ставајте запаливи производи или предмети натопени со запаливи производи во апаратот, или во негова близина.

### ПРЕДУПРЕДУВАЊЕ!

Опасност од оштетување на апаратот.

- За да спречите оштетување или избледување на емајлот:
  - не ставајте садови во рерна или други предмети директно на дното од внатрешноста на апаратот.
  - не ставајте алуминиумска фолија директно на дното на внатрешноста на апаратот.
  - не ставајте вода директно на жешкиот апарат.
  - не чувајте влажни јадења и храна во апаратот откако ќе завршите со готвење.
  - внимавајте кога ги отстранувате или монтирате додатоците.
- Избледувањето на емајлот или на нерѓосувачкиот челик нема ефект врз работата на апаратот.
- Користете длабок сад за влажни колачи. Овошните сокови предизвикуваат дамки кои може да бидат трајни.
- Користете само додатоци испорачани со овој апарат или препорачани од производителот.
- Секогаш гответе кога вратата на апаратот е затворена.
- Ако апаратот е монтиран зад плоча од мебел (на пр. врата), вратата не смее да се затвора кога апаратот е во функција. Може да се насобере топлина и влага зад затворена плоча на мебелот што може да предизвика последователно оштетување на апаратот, на мебелот или на подот. Не затворајте ја плочата на мебелот додека апаратот целосно не се излади по употребата.

## 2.4 Нега и чистење

### ПРЕДУПРЕДУВАЊЕ!

Опасност од повреда, пожар или оштетување на апаратот.

- Пред одржувањето, исклучете го апаратот и извадете го приклучокот за струја од главниот штекер.

- Проверете дали апаратот е студен. Постои ризик стаклените панели да се скршат.
- Веднаш заменете ги стаклените панели на вратата кога се оштетени. Контактирајте со овластен сервисен центар.
- Бидете внимателни кога ја отстранувате вратата од апаратот, вратата е тешка.
- Редовно чистете го апаратот за да спречите оштетување на површинскиот материјал.
- Чистете го апаратот со влажна мека крпа. Користете само неутрални детергенти. Не користете абразивни производи, абразивни сунѓери за чистење, растворувачи или метални предмети.
- Доколку користите спреј за печка, следете ги безбедносните инструкции на пакувањето.

## 2.5 Чистење со пиролиза

### ПРЕДУПРЕДУВАЊЕ!

Опасност од повреди / Пожари / Хемиски испарувања (гасови) во режим на пиролиза.

- Пред чистење со пиролиза и првично предзагревање, извадете ги од рерната:
  - сите остатоци од храна, масло или протекувања / наслаги од маснотии.
  - Сите предмети што можат да се извадат (вклучително решетките, шините итн., обезбедени со апаратот), особено нелепливите тенџериња, тепсии, тави, приборот итн.
- Внимателно прочитајте ги сите упатства за чистење со пиролиза.
- Држете ги децата подалеку од апаратот додека работи чистењето со пиролиза. Апаратот станува многу жешок и жешкиот воздух се испушта од доводите за ладење.
- Чистењето со пиролиза е операција со висока температура кое може да ослободи гасови од остатоците од готвењето и градежни материјали, и според тоа се препорачува:

- да обезбедите добра вентилација за време и по секое чистење со пиролиза.
- да обезбедите добра вентилација за време и по првичното предзагревање.
- Не истурајте и не нанесувајте вода на вратата на рерната за време и по чистењето со пиролиза за да избегнете оштетување на стаклените плочи.
- Испарувањата што ги испуштаат сите пиролитички рерни / остатоци од готвење се опишани како нештетни за луѓето, вклучително и за мали деца, или лица со хронични болести.
- Држете ги миленичињата настрана од апаратот за време на чистењето со пиролиза и првичното предзагревање и потоа. Малите миленичиња (особено птиците и рептилите) може да бидат многу чувствителни на температурните промени и испарувања.
- Нелепливите површини на тенџерињата, тавите, приборот за јадење и сл., може да се оштетат од високите температури на операцијата. Чистење со пиролиза на сите пиролитички рерни и да бидат извор на ниски нивоа на штетни гасови.

## 2.6 Внатрешна светилка

### ПРЕДУПРЕДУВАЊЕ!

Опасност од електричен шок.

- Во однос на светилите во внатрешноста на овој производ и резервните светилки

што се продаваат посебно: Овие светилки се предвидени да издржат екстремни физички услови во апаратите за домаќинство, како што се температура, вибрации, влажност или се предвидени за давање сигнали за работната состојба на апаратот. Тие не се предвидени да се користат за други намени и не се погодни за осветлување простории во домот.

- Овој производ содржи извор на светлина од класа на енергетска ефикасност G.
- Користете само светилки со истите спецификации.

## 2.7 Сервис

- За да го поправите апаратот, контактирајте со овластениот сервисен центар.
- Користете само оригинални резервни делови.

## 2.8 Отстранување

### ПРЕДУПРЕДУВАЊЕ!

Ризик од повреда или задушување.

- Контактирајте со вашите општински органи за да добиете информации за тоа како да се ослободите од апаратот.
- Исклучете го апаратот од напојувањето.
- Извадете го електричниот кабел блиску до апаратот и фрлете го.

## 3. ОПИС НА ПРОИЗВОДОТ

### 3.1 Општ преглед

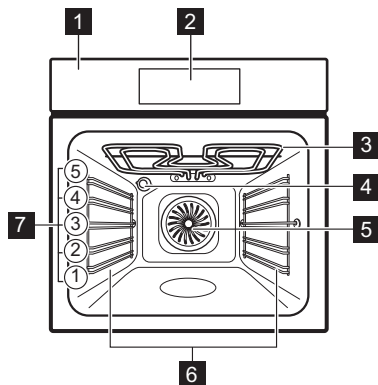

- 1 Контролна плоча
- 2 Екран
- 3 Елемент за греење
- 4 Светилка
- 5 Вентилатор
- 6 Потпора за полици, мобилна
- 7 Позиции на полици

## 4. КОНТРОЛНА ПЛОЧА

### 4.1 Преглед на контролната плоча

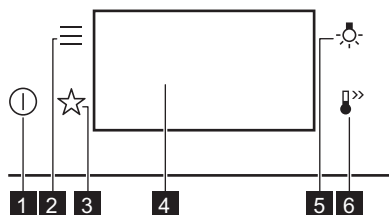

- 1** Вклучено / Исклучено  
Притиснете и задржете за вклучување и исклучување на апаратот.

- 2** Мени  
Ги наведува опциите на апаратот и функциите на поставка.

- 3** Омилени  
Ги листа омилените поставки.

- 4** Екран  
Ги прикажува тековните поставки на апаратот.

- 5** Промена на светло  
За вклучување и исклучување на светлото.

- 6** Брзо греење  
За вклучување и исклучување на печката:  
Брзо греење.





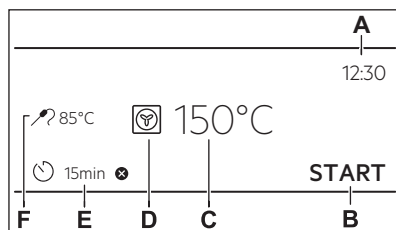

### 4.2 Екран

Екран со поставени клучни функции.





- A.** Време во денот  
**B.** ПОЧЕТОК / КРАЈ  
**C.** Температура  
**D.** Функции на греење  
**E.** Тајмер  
**F.** Сензор за храна (се однесува само на одбрани модели)

### Показатели за екранот

-  За потврда на изборот / поставката.
-  За враќање назад едно ниво во мениот.
-  За да ја поништите последната акција.
-  За вклучување и исклучување на опциите.
-  Апаратот е заклучен.
-  Функцијата за звучен аларм е вклучена.
-  Функцијата за звучен аларм и прекин на готвењето е вклучена.

### Показатели за екранот

-  Само појавна порака е вклучена.
-  Одложено активирање е активирана.
-  За откажување на поставката.



На екранот се прикажуваат разни пораки. Кога ќе се појави прозорец со порака, притиснете го екранот за да продолжите.

## 5. ПРЕД ПРВА УПОТРЕБА

### ПРЕДУПРЕДУВАЊЕ!

Видете во поглавјата за заштита и сигурност.

### 5.1 Прво поврзување



Екранот покажува порака за добредојде после првото поврзување.

Мора да го поставите: Јазик, Осветленост на екранот, Тонови На Копчиња, Јачина на звучниот сигнал, Време во денот.

### 5.2 Почетно предзагревање и чистење

Загрејте го празниот апарат пред првата употреба и контакт со храна. Уредот може да испушта непријатна миризба и чад. Проветрете ја собата за време на предзагревање.

1. Извадете го сиот дополнителен прибор и држачите на решетките што се вадат од апаратот.

2. Поставете ја функцијата . Поставете ја максималната температура. Погледнете во Секојдневна употреба. Оставете го апаратот да работи околу 1 ч.
3. Поставете ја функцијата . Поставете ја максималната температура. Оставете го апаратот да работи околу 15 мин.
4. Поставете ја функцијата . Поставете ја максималната температура. Оставете го апаратот да работи околу 15 мин.
5. Исклучете го апаратот и почекајте да се олади.
6. Исчистете го апаратот и додатоците само со крпа од микровлакна, топла вода и благо средство за чистење.
7. Ставете ги додатоците и држачите на решетките кои се вадат назад на својата почетна положба.









## 6. СЕКОЈДНЕВНА УПОТРЕБА

### ПРЕДУПРЕДУВАЊЕ!

Видете во поглавјата за заштита и сигурност.

## 6.1 Функции на греење

### СТАНДАРД

	<b>Скара</b> За печење на скара на тенки парчиња храна и за печење тостови леб.
	<b>Турбо-печење</b> За печење големи парчиња месо или живина со коски на едно ниво на решетката. За залекување и потпекување.
	<b>Готвење Со Вентилатор</b> За печење месо и печење колачи. Поставете пониска температура од онаа за конвенционално готвење бидејќи вентилаторот ја дистрибуира топлината рамномерно во внатрешноста на рерната.
	<b>Замрзната храна</b> Совршено за готови јадења (на пр., пржени компирчиња, крокети или пржени пролетни ролнички).
	<b>Конвенционално готвење</b> За печење храна и месо на едно ниво на полицата.
	<b>Функција за пица</b> За печење пица и други јадења за кои е потребна поголема топлина одоздола.
	<b>Долен Грејач</b> Изберете ја оваа функција по процесот на готвење за да ја запечете храната повеќе на дното доколку е потребно. Користете го најниското ниво на решетката.
	<b>Печење На Леб</b> За печење леб.
	<b>Киснато Тесто</b> За да се забрза киснењето на тестото со квасец. Покријте ја површината на тестото за да спречите сушење.



Светилката може автоматски да се деактивира на температура под 80 °C во текот на некои функции на греење.

### СПЕЦИЈАЛНИ ФУНКЦИИ



#### Конзервирање

За да ги зачувате зеленчукот и овошјето, ставате тегли за конзервирање во плехот за печење исполнет со вода, користејќи тегли отпорни на топлина или капачиња со иста големина. Користете ја најниската позиција на решетката.



#### Сушење

За сушење исецкано овошје, зеленчук и печурки. За да се дозволи воздухот заситен со влага да излезе и овошјето подобро да се исуши, препорачливо е повремено да ја отворате вратата на рерната за време на процесот на сушење.



#### Топлење на чинии

За предзагревање порција пред сервирање.



#### Одмрзнување

За одмрзнување на храна (зеленчук и овошје). Времето на одмрзнување зависи од количината и големината на замрзнатата храна.



#### Потпечено

За јадења како што е лазања или потпечени компири. За запекнување и потпекување.



#### Бавно Готвење

Процес на готвење на ниска температура. Совршено за да се зготви деликатна храна (на пр., говедско, телешко или јагнешко месо).



#### Одржување На Топлина

За чување на храната топла. Треба да знаете дека некои јадења можеби ќе продолжат да се готват и да се сушат додека се чуваат топли. Покријте ги јадењата доколку е потребно.



#### Печете со влажен воздух

Функцијата е направена за штедење на електрична енергија за време на готвењето. Кога ја користите оваа функција, температурата во внатрешноста на апаратот може да биде различна од поставената температура. Преостаната топлина е искористена. Јачината на топлината може да биде намалена. За повеќе информации, видете во Секојдневна употреба, белешки на: Печете со влажен воздух.

## 6.2 Забелешки за: Печете со влажен воздух

Оваа функција беше искористена за усогласување со класата за енергетска ефикасност и барањата за екодизајн (во согласност со EU 65/2014 и EU 66/2014). Тестови според: IEC/EN 60350-1.

Вратата на рерната треба да биде затворена за време на готвењето со што функцијата не би се прекинала и за да се осигурате дека рерната работи со највисока можна енергетска ефикасност.

Кога ќе ја користите оваа функција, светлото автоматски се исклучува после 30 секунди.

За упатства за готвење видете во Напомени и корисни совети, Печете со влажен воздух. За општи препораки за заштеда на енергија видете во Енергетска ефикасност, Совети за штедење енергија.

## 6.3 Поставување: Функции на греене

1. Вклучете го апаратот. На екранот се прикажува стандардната функција за греене и температура.
2. Притиснете го симболот на функцијата на греене  за да влезете во подменито.
3. Изберете ја функцијата за греене и притиснете ОК.
4. Поставете ја температурата. Притиснете ОК.
5. Притиснете START.
6. STOP - притиснете го за да ја исклучите функцијата за греене.
7. Исклучете го апаратот.

## 6.4 Мени

Притиснете  за да влезете во мениот.

Ставка во мени	Опис
Готвење со помош	Ги листа автоматските програми.
Чистење	Ги листа програмите за чистење.

Ставка во мени	Опис	
Омилени	Ги листа омилените поставки.	
Опции	За поставување на конфигурацијата на апаратот.	
Нагодувањата	Поставка	За поставување на конфигурацијата на апаратот.
	Сервисиранье	Покажете ја верзијата на софтвер и конфигурацијата.

## Подмени за: Чистење

Подмени	Опис
Пиролитичко чистење, брзо	Времетраење: 1 h.
Пиролитичко чистење, нормално	Времетраење: 1 h 30 min.
Пиролитичко чистење, интензивно	Времетраење: 2 h 30 min.

## Подмени за: Опции

Подмени	Опис
Светло	Го вклучува и исклучува светлото.
Блок за безбедност на децата	Спречува ненадејно вклучување на апаратот.
Брзо загревање	Го намалува времето на загревање. Ова е достапно само за некои функции на греене.
Потсетник За Чистење	Го вклучува и исклучува потсетникот.
Дигитален часовник	Го менува форматот на показателот за означување на време.

## Подмени за: Нагодувања

### Поставка

Подмени	Опис
Јазик	Го поставува јазикот на апаратот.
Осветленост на екранот	Ја поставува осветленоста на екранот.
Тонови На Копчиња	Го вклучува и исклучува тонот на полињата за допир. Не е можно да се исклучат тоновите за ①.
Јачина на звучниот сигнал	Го поставува волуменот на тонот на копчињата и сигналите.
Време во денот	Го поставува моменталното време и датум.



### Сервисирање

Подмени	Опис
Демо-режим	Код за активирање / деактивирање: 2468
Верзија на софтвер	Информации за верзијата на софтверот.
Ресетирај ги сите нагодувања	Ги враќа фабричките поставки.

## 6.5 Поставување: Готвење со помош

Готвење со помош подменито се состои од збир на дополнителни функции и програми кои се наменети за специјални јадења. Секое јадење во ова подмени е обезбедено со соодветна поставка. Можете да ги прилагодите времето и температурата за време на готвењето.

Кај некои јадења, исто така, може да готвите со Автоматска тежина.

1. Вклучете го апаратот.
2. Притиснете .
3. Притиснете на . Внесете Готвење со помош.
4. Одберете јадење или тип храна.
5. Ставете ја храната внатре во апаратот и притиснете на START.

Кога ќе заврши функцијата, проверете дали храната е готова. Продолжете го времето за готвење, доколку е потребно.

## 7. ДОПОЛНИТЕЛНИ ФУНКЦИИ

### 7.1 Омилени ☆

Можете да зачувате до 3 од вашите омилени поставки, како што е функцијата на греење и времето за готвење.

1. Вклучете го апаратот.
2. Одберете ја омилената поставка.
3. Притиснете .
4. Изберете: Омилени / Зачувај моментални нагодувања.
5. Притиснете + за да ја додадете поставката во списокот на: Омилени.
6. Притиснете ОК.

 - притиснете за да ја ресетирате поставката.

 - притиснете за да ја откажете поставката.

### 7.2 Заклучување на копчињата

Оваа функција спречува случајно менување на функцијата на апаратот.

1. Вклучете го апаратот.
2. Поставете функција на греење.
3. ☆,  - притиснете истовремено за да ја вклучите функцијата.

☆,  - притиснете истовремено за да ја исклучите функцијата.

### 7.3 Блок. за безбедност на децата

Оваа функција спречува ненадејно вклучување на апаратот.

1. Вклучете го апаратот.
2. Притиснете .
3. Одберете Опции / Блок. за безбедност на децата.

#### 4. Притиснете ги кодираните букви во азбучен ред.



Блок. за безбедност на децата е вклучена. Кога оваа функција е вклучена, пристап до: Тајмер и светилката се достапни.



За да овозможите употреба на апаратот, притиснете ги кодираните букви во азбучен ред.

Вратата е заклучена кога оваа функција е вклучена и апаратот е исклучен.

### 7.4 Автоматско исклучување

Заради безбедносни причини, ако функцијата за греење е вклучена и не се сменат поставките, апаратот автоматски ќе се исклучи по одреден временски период.

 (°C)	 (ч)
30 - 115	12.5
120 - 195	8.5

 (°C)	 (ч)
200 - 245	5.5
250 - максимум	3

Ако имате намера да ја вклучите функцијата за греење за времетраење што го надминува времето на автоматско исклучување, поставете го времето на готвење. Погледнете во Функции на часовник.

Автоматското исклучување не работи со следните функции: Светло, Крај на готвење.

### 7.5 Вентилатор

Кога работи апаратот, вентилаторот се вклучува автоматски за да ги одржува ладни површините на апаратот. Ако го исклучите апаратот, вентилаторот продолжува да работи додека апаратот не се излади.

## 8. ФУНКЦИИ НА ЧАСОВНИК

### 8.1 Опис на функции на часовникот

Функција	Опис
Тајмер	За поставување на времето на готвење. Максимумот е 23 ч 59 мин. Можете да поставите што ќе се случи кога ќе истече времето со поставување на претпочитаното: Заврши го дејството.
Заврши го дејството	Звучен аларм - кога ќе истече времето, се огласува звучен сигнал. Можете да поставите функција кога било, дури и кога апаратот е исклучен.  Звучен аларм и запрете со готвењето - кога времето завршува се огласува сигнал и се исклучува функцијата на греење.  Само појавна порака - кога времето завршува се појавува порака на екранот. Можете да поставите функција кога било, дури и кога апаратот е исклучен.

Функција	Опис
Одложено активирање	За одложување на почетокот и/или крајот на готвењето.
Дополните Време	За да се продолжи времето на готвење.
Време на работење	За да покаже колку долго работи апаратот. Максимумот е 23 ч 59 мин. Можете да ја вклучите и исклучите функцијата. Оваа функција нема ефект на работата на апаратот.

### 8.2 Поставување: Време во денот

1. Вклучете го апаратот.
2. Притиснете: Време во денот.
3. Поставете го времето.
4. Притиснете ОК.

### 8.3 Поставување: Тајмер



1. Одберете ја функцијата за греење и поставете ја температурата.

2. Притиснете .
3. Поставете го времето.  
Можете да го изберете претпочитаното  
Заврши го дејството со притискање





4. Притиснете на **OK**. Повторувајте го дејството сè додека на екранот не се покаже главниот екран.  
Кога е преостанато 10 % од времето за готвење и изгледа дека храната не е подготвена, може да го продолжите времето на готвење. Исто така, може да ја смените функцијата за греење. За да го продолжите времето за готвење, притиснете на **+1min**.

#### 8.4 Поставување: Одложено активирање

1. Поставете ја функцијата за греење и температура.
2. Притиснете .
3. Поставете го времето на готвење.
4. Притиснете .
5. Притиснете: Одложено активирање.
6. Изберете го саканото време за почеток.

7. Притиснете на **OK**. Повторувајте го дејството сè додека на екранот не се покаже главниот екран.

#### 8.5 Поставување: Време на работење

1. Притиснете .
2. Притиснете .
3. Притиснете: Време на работење.
4. Пролизгајте со прст или притиснете  за да се прикаже времето на работа на главниот екран.
5. Притиснете на **OK**. Повторувајте го дејството сè додека на екранот не се покаже главниот екран.

#### 8.6 Промена на поставките на тајмерот

Поставеното време можете да го смените кога сакате за време на готвењето.

1. Притиснете .
2. Поставете ја вредноста на тајмерот.
3. Притиснете **OK**.

## 9. КОРИСТЕЊЕ НА ДОДАТОЦИТЕ

### ПРЕДУПРЕДУВАЊЕ!

Видете во поглавјата за заштита и сигурност.

#### 9.1 Вметнување на додатоци

Достапни додатоци во зависност од моделот. Скенирајте го QR-кодот за да проверите како да користите додатоци испорачани со вашиот апарат. Можете да нарачате дополнителна опрема посебно. За повеќе информации, ве молиме контактирајте го локалниот добавувач.



вдлабнувања се и уреди за спречување превртување. Работ околу решетката ги спречува садовите за готвење да се излизгаат.

Вметнете го додатокот (решетката / тавата) меѓу водилките на држачот за решетката. Погрижете се решетката да го допира задниот дел од внатрешноста на рерната и ногалките да се свртени надолу.

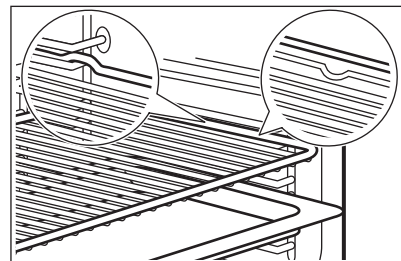

Мало вовлекување на горниот дел ја зголемува сигурноста и обезбедува заштита од навалување. Сите

Ако вашата тава има наклон, поставете ја кон задниот дел од внатрешноста на рерната.

Ако има натпис на додатокот, проверете дали е свртен кон вас.

Ако користите плех со отвори, ставете го плехот/тавата одоздола, за да се соберат течностите што капат.

## 10. НАПОМЕНИ И КОРИСНИ СОВЕТИ

### 10.1 Препораки за готвење

Температурата и времињата на печење во табелите се само водич. Тие зависат од рецептите и квалитетот и квантитетот на употребените состојки.



Вашиот апарат може да го пече тестото или месото различно од апаратот што сте го имале претходно. Насоките подолу покажуваат препорачани поставки за температура, време на готвење и позиција на решетки за одредени видови на храна.



Бројте ги нивоата на решетката од дното на рерната.

Ако не можете да ги најдете нагудувањата за конкретниот рецепт, побарајте нешто слично.

За совети за штедење на енергија, погледнете во Енергетска ефикасност.

#### Симболи користени во табелите:

	Вид на храна
	Функција на греење
	Температура

	Додаток
	Позиции на полица
	Време на готвење (мин)





### 10.2 Печете со влажен воздух - препорачани додатоци





Употребете темни плехови и садови кои ја одбиваат светлината. Тие подобро ја апсорбираат топлината од светлата боја и садовите кои ја одбиваат светлината.

- **Тавче за пица** - темно, кое не одбива светлина, дијаметар 28 см
- **Тавче за печење** - темно, кое не одбива светлина, дијаметар 26 см
- **Керамичко тавче** - керамичко, дијаметар 8 см, висина 5 см
- **Плех за основа за колач** - темен, кој не одбива светлина, дијаметар 28 см

### 10.3 Печете со влажен воздух





За најдобри резултати следете ги препораките дадени во табелата подолу.







		°C		
Кифлички, благи, 16 парчиња	плех за печење или длабока тава	180	2	20 - 30
Кифлички, 9 парчиња	плех за печење или длабока тава	180	2	30 - 40
Пица, замрзната, 0,35 кг.	решетка	220	2	10 - 15
Швајцарски ролат	плех за печење или длабока тава	170	2	25 - 35
Колаче	плех за печење или длабока тава	175	3	25 - 30

		°C		
Суфле, 6 парчиња	керамичко тавче на решетка	200	3	25 - 30
Флан со пандишпан	основа за флан на решетка	180	2	15 - 25
Викторијанска торта со џем	потпечено јадење на решетка	170	2	40 - 50
Динстана риба, 0,3 кг.	плех за печење или длабока тава	180	3	20 - 25
Цела риба, 0,2 кг.	плех за печење или длабока тава	180	3	25 - 35
Филети од риба, 0,3 кг.	тавче за пица на решетка	180	3	25 - 30
Динстано месо, 0,25 кг.	плех за печење или длабока тава	200	3	35 - 45
Шаслик, 0,5кг.	плех за печење или длабока тава	200	3	25 - 30
Колачиња, 16 парчиња	плех за печење или длабока тава	180	2	20 - 30
Макарон-колач, 24 парчиња	плех за печење или длабока тава	180	2	25 - 35
Мафини, 12 парчиња	плех за печење или длабока тава	170	2	30 - 40
Солено пециво, 20 парчиња	плех за печење или длабока тава	180	2	25 - 30
Колачиња од суво тесто, 20 парчиња	плех за печење или длабока тава	150	2	25 - 35
Мали тортички, 8 парчиња	плех за печење или длабока тава	170	2	20 - 30
Зеленчук, динстан, 0,4 кг.	плех за печење или длабока тава	180	3	35 - 45
Вегетаријански омлет	тавче за пица на решетка	200	3	25 - 30
Зеленчук на медитерански начин, 0,7 кг.	плех за печење или длабока тава	180	4	25 - 30

## 10.4 Информации за тестирање

Тестови според IEC 60350-1.

				°C	
Мали колачиња, 20 парчиња по плех	Конвенционално готвење	Плех за печење	3	170	20 - 35
Мали колачиња, 20 парчиња по плех	Готвење Со Вентилатор	Плех за печење	3	150 - 160	20 - 35

					
Мали колачиња, 20 парчиња по плех	Готвење Со Вентилатор	Плех за печење	2 и 4	150 - 160	20 - 35
Пита со јаболка, 2 плеха Ø 20 см	Конвенционално готвење	Решетка	2	180	70 - 90
Пита со јаболка, 2 плеха Ø 20 см	Готвење Со Вентилатор	Решетка	2	160	70 - 90
Пандишпан безмасен, калап за колач Ø 26 см 1)	Конвенционално готвење	Решетка	2	170	40 - 50
Пандишпан безмасен, калап за колач Ø 26 см 1)	Готвење Со Вентилатор	Решетка	2	160	40 - 50
Пандишпан безмасен, калап за колач Ø 26 см 1)	Готвење Со Вентилатор	Решетка	2 и 4	160	40 - 60
Бисквит	Готвење Со Вентилатор	Плех за печење	3	140 - 150	20 - 40
Бисквит	Готвење Со Вентилатор	Плех за печење	2 и 4	140 - 150	25 - 45
Бисквит	Конвенционално готвење	Плех за печење	3	140 - 150	25 - 45
Тост 1)	Скара	Решетка	4	макс.	1 - 5

1) Претходно загрејте го апаратот 10 минути.

## 11. НЕГА И ЧИСТЕЊЕ

### ПРЕДУПРЕДУВАЊЕ!

Видете во поглавјата за заштита и сигурност.

### 11.1 Белешки околу чистењето

#### Средства за чистење

- Предниот дел на апаратот чистете го само со крпа од микрофибер натопена со топла вода и умерено средство за чистење.
- Користете раствор за чистење за да ги исчистите металните површини.
- Чистете ги дамките со благ детергент.

#### Секојдневна употреба

- Исчистете ја внатрешноста на апаратот по секоја употреба. Насобирањето

мрснотии или други остатоци од храна може да резултира со пожар.

- На апаратот или на стаклените плочи на вратата може да се кондензира влага. За да ја намалите кондензацијата, пуштете го апаратот да работи околу 10 минути пред готвењето. Не чувајте храна во апаратот подолго од 20 минути. Исушете ја внатрешноста на апаратот само со крпа од микроvlakна после секоја употреба.

#### Додатоци

- Чистете ги сите додатоци по секоја употреба и оставете ги да се исушат. Користете само крпа од микрофибер натопена со топла вода и умерено средство за чистење. Не чистете го

приборот во машината за миење садови.

- Не чистете ги додатоците што не се лепат со употреба на абразивни средства за чистење или предмети со остри рабови.

## 11.2 Држачи на решетки што се вадат

Извадете ги држачите за решетки за да го исчистите апаратот.

1. Исклучете го апаратот и почекајте да се олади.
2. Повлечете го предниот дел од држачите настрана од страничниот сид.
3. Повлечете го задниот дел на држачите на решетката настрана од страничниот сид и извадете ја.

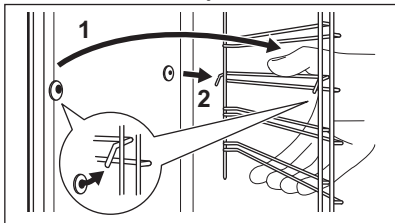

4. Ставете ги полиците по обратен редослед.

Ако телескопските шини се испорачани, иглите за потпирање мора да бидат насочени кон предната страна.

## 11.3 Чистење со пиролиза

Користете го за чистење на апаратот и согурување на остатоците.



### ПРЕДУПРЕДУВАЊЕ!

Постои ризик од изгореници.



### ВНИМАНИЕ!

Ако има други апарати монтирани во истиот плакар, немојте да ги користите истовремено со оваа функција. Тоа може да ја оштети печката.

Не почнувајте ја функцијата ако не сте ја затвориле целосно вратата на рерната.

1. Проверете дали апаратот е студен.
2. Извадете ги сите додатоци.

3. Исчистете ја внатрешноста на рерната и внатрешното стакло на вратата со топла вода, мека крпа и благ детергент.

4. Вклучете го апаратот.

5. Притиснете на  / Чистење.

6. Изберете го режимот на чистење.

Кога ќе започне чистењето, вратата на рерната е заклучена и светилката не работи. Вентилаторот за ладење работи со поголема брзина.

STOP - притиснете го за да го запрете чистењето пред да заврши.

Не користете го апаратот додека симболот за брава на врата не исчезне од екранот.

7. Кога ќе заврши чистењето, исклучете го апаратот и почекајте додека не се олади.

8. Чистете ја внатрешноста на рерната со влажна мека крпа. Отстранете ги остатоците од bottom на рерната.

## 11.4 Потсетник За Чистење

Кога се појавува потсетник, се препорачува чистење.

Користете ја функцијата: Чистење со пиролиза.

## 11.5 Вадење и монтирање на вратата

Можете да ја отстраните вратата на печката и внатрешните стаклени плочи за да ги исчистите. Прочитајте го целосното упатство „Вадење и монтирање на вратата“ пред да ги извадите стаклените плочи.



### ВНИМАНИЕ!

Не користете го апаратот без стаклените плочи.

1. Отворете ја вратата целосно и држете ги двете шарки.

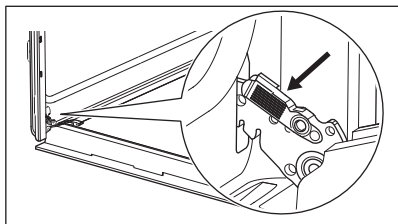

2. Подигнете ги и повлечете ги резињата додека не кликнат.

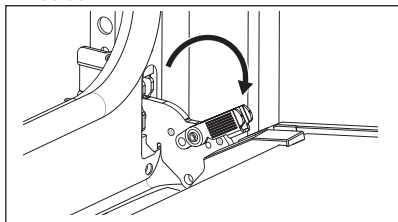

3. Затворете ја вратата на рерната до првата позиција. Потоа кренете и повлечете за да ја извадите вратата од лежиштето.

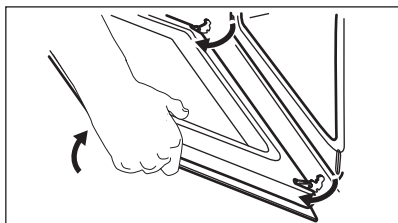

4. Положете ја вратата врз мека крпа на стабилна површина.  
5. Држете ја облогата на вратата **A** на горниот раб на вратата на двете страни и турнете навнатре за да се отпушти заптивката.

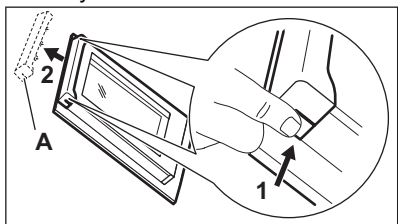

6. Повлечете ја облогата на вратата напред и извадете ја.  
7. Држете ги стаклените плочи на вратата на горниот раб една по една и повлечете ги нагоре за да ги извадите

од водилката. Осигурете се дека стаклото целосно се излизнало од држачите.

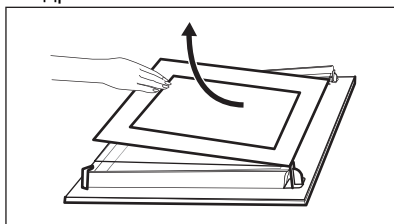

8. Исчистете ги стаклените плочи со вода и сапун. Внимателно избришете ги стаклените плочи. Не чистете ги стаклените плочи во машина за миење садови.  
9. По чистењето, монтирајте ги стаклените плочи и вратата на печката. Погрижете се да ги вратите стаклените плочи назад по точен редослед. Проверете го симболот / печатот на страната на стаклената плоча. Ако вратата е правилно монтирана, ќе слушнете клик кога ги затворате рачките.

Отпечатеното место мора да гледа во внатрешната страна на вратата (свртено кон внатрешноста на печката).

## 11.6 Замена на светилката

### ⚠ ПРЕДУПРЕДУВАЊЕ!

Опасност од електричен шок.  
Ламбата може да биде жешка.

1. Исклучете го апаратот и почекајте да се олади.
2. Исклучете го апаратот од електричната мрежа.
3. Ставете ја крпата на подот на рерната.

### ⚠ ВНИМАНИЕ!

Секогаш држете ја халогената светилка со крпа за да спречите согорување на остатоците од маснотии на светилката.

## Задно светло

1. Свртете го стакленото капаче за да го извадите.

2. Исчистете го стакленото капаче.
3. Заменете ја светилката со соодветна светилка отпорна на топлина до 300°C.

4. Ставете го стакленото капаче.

## 12. РЕШАВАЊЕ ПРОБЛЕМИ

### ПРЕДУПРЕДУВАЊЕ!

Видете во поглавјата за заштита и сигурност.

### 12.1 Што да се направи ако...

Опис на проблемот	Причина и решение
Не можете да го вклучите или да ракувате со апаратот.	Апаратот не е поврзан со електрично напојување или не е правилно поврзан.
Апаратот не се загрева.	Часовникот не е поставен. За да го поставите часовникот погледнете во Функции на часовник. Вратата не е добро затворена. Избил осигурувач. Проверете дали осигурувачот е причина за проблемот. Ако проблемот и понатаму се појавува, стапете во контакт со квалификуван техничар. Блок. за безбедност на децата е вклучена.
Светлото е исклучено.	Светилката е прегорена. Заменете ја светилката. За повеќе детали видете во Нега и чистење.
 Прекин на електричната енергија секогаш го запира чистењето. Повторете го чистењето ако не е прекинато од прекиноот на електрична енергија.	

### 12.2 Кодови за грешки

Кога ќе се појави код со грешка, екранот покажува порака со грешка. Ќе најдете листа со проблеми во табелата подолу. Кога една од овие грешки се уште се појавува на екранот, значи дека можеби е исклучен погрешен подсистем. Во тој случај контактирајте го дилерот или овластениот сервисен центар.

Код и опис	Решение
<b>F102</b> - вратата не е целосно затворена или бравата на вратата е скршена.	Затворете ја вратата. Исклучете го апаратот и повторно вклучете го.
<b>F240, F439</b> - полињата со допир на екранот не работат соодветно.	Исчистете ја површината на екранот. Проверете далсе полињата за допир се валкани.
<b>F908</b> - системот на апаратот не може да се поврзе со контролната плоча.	Исклучете го апаратот и повторно вклучете го.

### 12.3 Сервисни податоци

Ако не можете самите да го решите проблемот, обратете се кај Вашиот дилер или во овластениот сервисен центар.

Потребните податоци за сервисниот центар се на плочката со спецификации. Плочката со спецификации се наоѓа на предната рамка на апаратот. Се гледа кога

ќе ја отворите вратата. Не отстранувајте ја плочката со спецификации од апаратот.

**Препорачуваме овде да ги запишете податоците:**

Модел (MOD.):

Број на производ (PNC):

Сериски број (S.N.):

## 13. ЕНЕРГЕТСКА ЕФИКАСНОСТ

### 13.1 Лист со информации за производот и информации за производот според регулативите за енергетско обележување и еко-дизајн на ЕУ

Име на добавувачот	Electrolux	
Идентификација на модел	EOE8P38X 949288031 LOE8P38Z 949288030	
Индекс на енергетска ефикасност	81.2	
Класа на енергетска ефикасност	A+	
Потрошувачка на енергија кај нормално полнење, конвенционален режим	0.93 kWh/cycle	
Потрошувачка на енергија кај нормално полнење, режим на вентилатор	0.69 kWh/cycle	
Број на вграднатини	1	
Извор на топлина	Електрична енергија	
Волумен	72 l	
Тип на печка	Вградена печка	
Маса	EOE8P38X	32.0 кг.
	LOE8P38Z	32.0 кг.

IEC/EN 60350-1 - Електрични апарати за готвење за домаќинства - Дел 1: Опсеги, печки, печки на пара и скари - Методи за мерење на перформансите.

### 13.2 Информации за производот за потрошувачката на енергија и максималното време за постигнување на применливиот режим со мала моќност

Потрошувачка на енергија кога мрежата е во мирување	0.8 W
Максимално време потребно за опремата автоматски да го достигне применливиот режим со мала моќност	20 мин

### 13.3 Совети за штедење енергија

Следниве совети подолу ќе ви помогнат да заштедите енергија кога го користите вашиот апарат.

Проверете дали вратата на апаратот е правилно затворена кога работи апаратот.

Не отворајте ја вратата на апаратот многу често за време на готвењето. Оддржувајте го чист дихтунгот на вратата и проверете дали е добро фиксиран на својата позиција.

Користете метални садови и темни плехови и садови кои ја одбиваат светлината за да го зголемите штедењето на енергија.

Не предзагревајте го апаратот пред готвење освен ако не е посебно препорачано.

Правете колку што е можно помали паузи меѓу готвењето кога правите повеќе јадења истовремено.

#### **Готвење со вентилатор**

Кога е можно, користете ги функциите за готвење со вентилатор за да заштедите енергија.

#### **Преостаната топлина**

Кога траењето на готвењето е подолго од 30 минути, намалете ја температурата на апаратот за минимум 3 - 10 минути пред крајот од готвењето. Преостанатата топлина во апаратот ќе продолжи да готви.

Користете ја преостанатата топлина за да ја задржите храната топла или да ги загреете другите јадења.

Кога ќе го исклучите апаратот, екранот ја покажува преостанатата топлина или температура.

Ако е активирана програма со Траење и времето за готвење е подолго од 30 мин, грејните елементи автоматски се исклучуваат порано во некои функции на апаратот.

#### **Одржување на топлина кај храната**

Одберете ја најниската поставка за температура за да ја искористите преостанатата топлина и да ја одржите храната топла. Показателот за преостаната топлина или температура се појавува на екранот.

#### **Готвење со исклучена светилка**

Исклучете ја светилката за време на готвењето. Вклучете ја кога ќе имате потреба.

#### **Печете со влажен воздух**

Функција за штедење на електрична енергија за време на готвењето.

Кога ја користите оваа функција, лампата автоматски се исклучува по 30 сек. Можете да ја вклучите светилката повторно но оваа акција ќе ги намали очекуваните штедења на енергија.

## **14. ГРИЖА ЗА ОКОЛИНАТА**

Рециклирајте ги материјалите со симболот . Ставете ја амбалажата во соодветни контејнери за да ја рециклирате. Помогнете во заштитата на животната средина и човековото здравје и рециклирајте го отпадот од електрични и електронски апарати. Не фрлајте ги

апаратите озанчени со симболот  во отпадот од домаќинството. Вратете го производот во вашиот локален капацитет за рециклирање или контактирајте ја вашата општинска канцеларија.

**electrolux.com**

701130912-B-282025



**CE**