



SQ Enëlarëse
MK Машина за миње садови

Udhëzimet për përdorim 2
Упатство за ракување 28

PËRMBAJTJA

1. INFORMACIONI I SIGURISË.....	3
2. UDHËZIMET PËR SIGURINË.....	4
3. PËRSHKRIMI I PRODUKTIT.....	6
4. PANELI I KONTROLLIT.....	7
5. PROGRAMET.....	8
6. OPSIONET.....	10
7. CILËSIMET.....	11
8. PËRPARA PËRDORIMIT TË PARË.....	14
9. PËRDORIMI I PËRDITSHËM.....	15
10. UDHËZIME DHE KËSHILLA.....	17
11. KUJDESI DHE PASTRIMI.....	19
12. ZGJIDHJA E PROBLEMEVE.....	22
13. INFORMACIONI TEKNIK.....	27
14. ÇËSHTJE QË LIDHEN ME AMBIENTIN.....	27

MENDOJMË PËR JU

Faleminderit për blerjen e një pajisjeje Electrolux. Keni zgjedhur një produkt që sjell me vete dekada eksperience dhe novatorizmi profesional. Origjinal dhe me stil, është projektuar duke ju pasur ju në mendje. Kështu që sa herë që ta përdorni, mund të bazoheni në faktin se do të merrni rezultate optimale çdo herë. Mirë se vini në Electrolux.

Vizitoni faqen tonë të internetit për:



Të marrë këshilla mbi përdorimin, broshura, informacion rreth zgjidhjes së problemeve, shërbimit dhe riparimit

www.electrolux.com/support



Regjistroni produktin për shërbim më të mirë:

www.registerelectrolux.com



Blini aksesorë, pjesë konsumi dhe pjesë origjinale këmbimi për pajisjen:

www.electrolux.com/shop

KUJDESI DHE SHËRBIMI PËR KLIENTIN

Përdorni gjithmonë pjesë këmbimi origjinale.

Kur kontaktoni Qendrën tonë të Autorizuar të Shërbimit, sigurohuni që të keni në dispozicion të dhënat e mëposhtme: Modeli, PNC, numri serial.

Ky Informacioni mund të gjendet në pllakën e klasifikimit.

 Paralajmërim / Të dhëna rreth sigurisë dhe kujdesit

 Të dhëna të përgjithshme dhe këshilla

 Të dhëna rreth ambientit

Rezervohet mundësia e ndryshimeve.

1. ⚠ INFORMACIONI I SIGURISË

Përpara instalimit dhe përdorimit të pajisjes, lexoni me kujdes udhëzimet e ofruara. Prodhuesi nuk është përgjegjës për lëndimet apo dëmet si rezultat i instalimit apo përdorimit të papërshtatshëm. Gjithmonë mbajini udhëzimet në një vend të sigurt dhe ku mund të arrihen lehtë për t'iu referuar në të ardhmen.

1.1 Siguria e fëmijëve dhe personave vulnerabël

- Kjo pajisje mund të përdoret nga fëmijë të moshës 8 vjeç e sipër dhe persona me aftësi të kufizuara fizike, ndijimesh ose mendore ose që nuk kanë eksperiencë dhe njohuri, nëse këta mbahen nën mbikëqyrje ose udhëzohen për përdorimin e sigurt të pajisjes dhe i kuptojnë rreziqet e përdorimit.
- Fëmijët nga 3 deri në 8 vjeç dhe personat me aftësi të kufizuara shumë të theksuara dhe komplekse duhet të mbahen larg nga pajisja, përveçse kur mbahen nën monitorim të vazhdueshëm.
- Fëmijët më të vegjël se 3 vjeç duhet të mbahen larg nga pajisja, përveçse kur mbikëqyren në mënyrë të vazhdueshme.
- Fëmijët duhet të monitorohen për t'u siguruar se nuk luajnë me pajisjen.
- Mbajini detergjentet larg fëmijëve.
- Mbajini fëmijët dhe kafshët shtëpiake larg pajisjes, gjatë kohës që dera e saj është e hapur.
- Fëmijët nuk duhet të kryejnë pastrimin dhe mirëmbajtjen e pajisjes pa mbikëqyrje.

1.2 Siguria e përgjithshme

- Kjo pajisje është vetëm për të pastruar enë shtëpiake dhe enë tavoline.
- Kjo pajisje është krijuar për përdorim shtëpiak në ambient të brendshëm.
- Kjo pajisje mund të përdoret në: zyra, dhoma hoteli, dhoma bujtine, dhoma hoteli rural, si dhe në vende të

ngjashme ku përdorimi nuk tejkalon (mesatarisht) nivelet e përdorimit shtëpiak.

- Mos i ndryshoni specifikimet e pajisjes.
- Presioni i ujit në punë (minimal dhe maksimal) duhet të jetë mes 0.5 (0.05) / 10 (1.0) bar (MPa)
- Respektoni numrin maksimal të cilësimeve me 9 vende.
- Për të shmangur rreziqet, nëse kordoni elektrik është e dëmtuar, duhet zëvendësuar nga prodhuesi, qendra e autorizuar e shërbimit ose persona me kualifikim të ngjashëm.
- **PARALAJMËRIM:** Thikat dhe mjetet e tjera me majë të mprehtë duhet të futen në shportë me majat e tyre drejtuar poshtë ose të vendosura në pozicion horizontal.
- Mos e lini pajisjen me derën të hapur të pamonitoruar për të shmangur shkeljen aksidentale mbi të.
- Përpara se të kryeni shërbim mirëmbajtjeje, çaktivizoni pajisjen dhe hiqni spinën nga priza.
- Mos përdorni spërkatës me ujë me presion të lartë dhe/ose avull për të pastruar pajisjen.
- Nëse pajisja ka vrima ajrimi në pjesën e poshtme, ato duhet të mos bllokohen p.sh. nga tapeti.
- Pajisja duhet të lidhet me rrjetin e furnizimit me ujë duke përdorur setet e dhëna të tubave. Zorrat e vjetra nuk duhen ripërdorur.

2. UDHËZIMET PËR SIGURINË

2.1 Instalimi



PARALAJMËRIM!

Vetëm një person i kualifikuar duhet ta instalojë këtë pajisje.

- Hiqni të gjithë paketimin.
- Mos instaloni ose mos përdorni një pajisje të dëmtuar.
- Ndiqni udhëzimet e instalimit të dhëna me pajisjen.
- Gjithmonë bëni kujdes kur e lëvizni pajisjen sepse është e rëndë.

Përdorni gjithnjë doreza sigurie dhe këpucë të mbyllura.

- Mos e montoni ose mos e përdorni pajisjen në vende me temperaturë nën 0°C.
- Instalojeni pajisjen në një vend të sigurt dhe të përshtatshëm që plotëson kërkesat e instalimit.

2.2 Lidhja elektrike



PARALAJMËRIM!

Rrezik zjarri dhe goditjeje elektrike.

- Paralajmërim: kjo pajisje është krijuar për t'u instaluar / lidhur me një lidhje tokëzimi në ndërtesë.
- Sigurohuni që parametrat në pllakën e specifikimeve të përkojnë me vlerat elektrike të rrjetit elektrik.
- Përdorni gjithmonë një prizë të tokëzuar të instaluar si duhet.
- Mos përdorni përshtatës me shumë spina dhe kablo zgjatuese.
- Sigurohuni që të mos dëmtoni prizën dhe kabllon elektrike. Nëse kabllloja elektrike duhet zëvendësuar, kjo duhet bërë nga Qendra jonë e autorizuar e shërbimit.
- Pajisjen futeni në prizë vetëm në fund të instalimit. Sigurohuni që spina të jetë e arritshme pas montimit të pajisjes.
- Mos e shkëputni pajisjen nga rrjeti duke e tërhequr nga kabllloja elektrike. Gjithmonë tërhiqeni kabllon elektrike duke e kapur nga spina.
- Kjo pajisje është e pajisur me një spinë 13 A. Nëse ju duhet ta ndërroni siguresën e spinës, përdorni vetëm një siguresë 13 A ASTA (BS 1362) (vetëm Mbretëria e Bashkuar dhe Irlanda).

2.3 Lidhja e ujit

- Mos u shkaktoni dëmtim tubave të ujit.
- Përpara lidhjes me tuba të rinj, tubat që nuk janë përdorur për një kohë të gjatë, aty ku janë kryer punime riparimi ose janë vendosur pajisje të reja (sahate uji, etj.), lëreni ujin të rrjedhë derisa të jetë i kthjellët dhe i pastër.
- Sigurohuni që të mos ketë rrjedhje të dukshme uji gjatë dhe pas përdorimit të parë të pajisjes.
- Zorra e hyrjes së ujit ka një valvul sigurie dhe një veshje me kablo të brendshme.

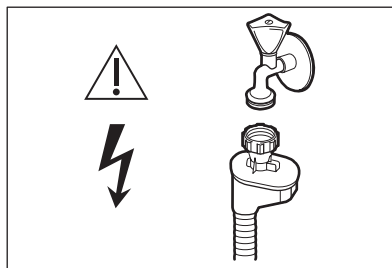

PARALAJMËRIM! Tension i rrezikshëm.

- Nëse zorra e hyrjes së ujit dëmtohet, mbyllni menjëherë rubinetin e ujit dhe shkëputni spinën nga priza elektrike. Kontaktoni me Qendrën e Autorizuar të Shërbimit për zëvendësimin e tubit të hyrjes së ujit.

2.4 Përdorimi

- Mos vendosni produkte që marrin flakë ose sende të lagura me produkte të ndezshme brenda, pranë pajisjes ose mbi të.
- Detergjentët e pjatlarësës janë të rrezikshëm. Ndiqni udhëzimet e sigurisë në ambalazhin e detergjentit.
- Mos e pini apo të luani me ujin në pajisje.
- Mos i hiqni enët nga pajisja derisa të ketë përfunduar programi. Mbi enë mund të mbesë pak detergjent.
- Mos i ruani artikujt ose ushtroni presion në derën e hapur të pajisjes.
- Pajisja mund të lëshojë avull të nxehtë nëse ju hapni derën ndërsa programi punon.

2.5 Shërbimi

- Për të riparuar pajisjen kontaktoni me qendrën e autorizuar të shërbimit. Përdorni vetëm pjesë rezervë origjinale.
- Ju lutemi vini re se vetëriparimi ose riparimi joprofesional mund të ketë pasoja sigurie dhe mund të zhvlerësojë garancinë.
- Pjesët e mëposhtme të këmbimit do të jenë të disponueshme për 7 vjet pas daljes nga qarkullimi të modelit: motori, pompa e qarkullimit dhe e shkarkimit, ngrohësit dhe elementet e ngrohjes, duke përfshirë pompat e

nxehtësisë, tubacionet dhe pajisjet përkatëse duke përfshirë zorrët, valvulat, filtrat dhe bllokuesit e ujit, pjesët strukturore dhe të brendshme për grupet e derës, qarqet elektrike, ekranet elektronike, çelësat e presionit, termostatet dhe sensorët, softuerët dhe firmuerët duke përfshirë softuerin e rivendosjes. Ju lutemi vini re se disa nga këto pjesë këmbimi janë të disponueshme vetëm për riparuesit profesionistë, dhe se jo të gjitha pjesët e këmbimit u përshtaten të gjitha modeleve.

- Pjesët e mëposhtme të këmbimit do të jenë të disponueshme për 10 vjet pas daljes nga qarkullimi të modelit: mentesha dhe guarnicionet e derës, guarnicionet e tjera, krahët spërkatës, filtrat e shkarkimit, raftet e brendshme dhe pajisjet plastike periferike si koshat dhe kapakët.
- Në lidhje me llambat brenda produktit dhe llambat e pjesëve të këmbimit të

shitura veçmas: Këto llamba janë prodhuar për kushte ekstreme fizike në pajisjet elektroshtëpiake, si p.sh. temperaturë, dridhje, lagështirë, ose janë prodhuar për të sinjalizuar informacion rreth statusit të përdorimit të pajisjes. Ato nuk janë prodhuar për t'u përdorur në aplikacione të tjera dhe nuk janë të përshtatshme për ndriçim në ambiente shtëpiake.

2.6 Eliminimi i pajisjes



PARALAJMËRIM!

Rrezik lëndimi ose mbytjeje.

- Shkëputeni pajisjen nga rrjeti i furnizimit elektrik.
- Prisni kabllon e lidhjes me rrjetin dhe hidhjeni atë.
- Hiqni kapësen e derës për të parandaluar bllokimin brenda pajisjes të fëmijëve dhe të kafshëve shtëpiake.

3. PËRSHKRIMI I PRODUKTIT

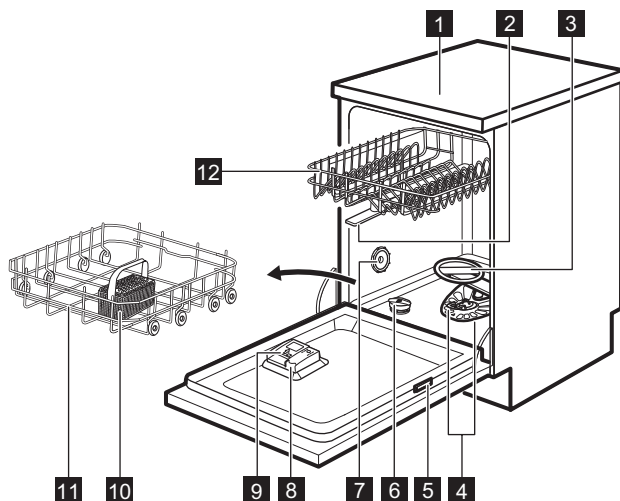

- 1** Sipërfaqja
- 2** Krahët e sipërm spërkatës
- 3** Krah i poshtëm spërkatës
- 4** Filtrat
- 5** Pllaka e parametrave
- 6** Mbajtësja e kripës

- 7** Vrima e ajrimit
- 8** Foleja e shkëlqyesit
- 9** Foleja e detergjentit
- 10** Koshi i takëmeve
- 11** Koshi i poshtëm
- 12** Koshi i sipërm



Grafiku është një përmbledhje e përgjithshme. Për më shumë detaje, referojuni kapitujve të tjerë apo dokumenteve të dhënë me pajisjen.

4. PANELI I KONTROLLIT

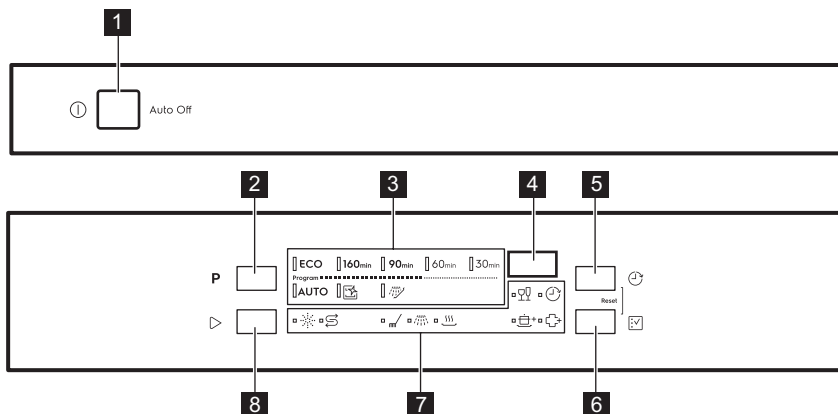

1 Butoni i ndezjes/fikjes

2 Butoni **Programi**

3 Treguesit e programit

4 Ekrani

5 Butoni **Vonesë**





6 Butoni **Opsioni**

7 Treguesit

8 Butoni **Nisja**

4.1 Treguesit



Treguesi	Përshkrimi
	Treguesi i kripës. Ndizet kur kutia e kripës ka nevojë të rimbushet. Është gjithmonë e fikur ndërsa programi është në punë.
	Treguesi i solucionit shpëlarës. Ndizet kur kutia e solucionit shpëlarës ka nevojë të rimbushet. Është gjithmonë e fikur ndërsa programi është në punë.
	Treguesi i fazës së larjes. Ndizet kur është në funksionim faza e larjes.
	Treguesin e fazës së shpëlarjes. Ndizet kur është në funksionim faza e shpëlarjes.

Treguesi	Përshkrimi
	Treguesin e fazës së tharjes. Është ndezur kur zgjidhni një program me fazën e tharjes. Pulson kur është në funksionim faza e tharjes.
	Vononi treguesin. Ndizet kur cilësoni shtyrjen e programit.
	Treguesi i GlassCare.
	Treguesi i ExtraPower.
	Treguesi i ExtraHygiene.

5. PROGRAMET

Rendi i programeve në tabelë mund të mos reflektojë sekuencën e tyre në panelin e kontrollit.

Programi	Ngarkesa e pjatallarës	Niveli i ndotjes	Fazat e programit	Opsionet
ECO 1)	Enë prej balte, takëme, tenxhere, tiganë	Normale, pak të thara	<ul style="list-style-type: none"> • Paralarja • Larja e enëve 50 °C • Shpëlarje çasti • Shpëlarja përfundimtare 55 °C • Tharja • AirDry ²⁾ 	<ul style="list-style-type: none"> • ExtraPower • GlassCare • ExtraHygiene
160min	Enë prej balte, takëme, tenxhere, tiganë	Normale në të rënda, të thara	<ul style="list-style-type: none"> • Paralarja • Larja e enëve 60 °C • Shpëlarje çasti • Shpëlarja përfundimtare 60 °C • Tharja • AirDry ²⁾ 	<ul style="list-style-type: none"> • ExtraPower • GlassCare • ExtraHygiene
90min	Enë prej balte, takëme, tenxhere, tiganë	Normale, pak të thara	<ul style="list-style-type: none"> • Larja e enëve 60 °C • Shpëlarje çasti • Shpëlarja përfundimtare 55 °C • Tharja • AirDry ²⁾ 	<ul style="list-style-type: none"> • ExtraPower • GlassCare • ExtraHygiene
60min	Poçeri, takëme	Të freskëta, pak të thara	<ul style="list-style-type: none"> • Larja e enëve 60 °C • Shpëlarje çasti • Shpëlarja përfundimtare 50 °C • AirDry ²⁾ 	<ul style="list-style-type: none"> • ExtraPower • GlassCare • ExtraHygiene

Programi	Ngarkesa e pjatallarëve	Niveli i ndotjes	Fazat e programit	Opsionet
30min	Poçeri, takëme	E freskët	<ul style="list-style-type: none"> Larja e enëve 50 °C Shpëlarje çasti Shpëlarja përfundimtare 50 °C AirDry 2) 	<ul style="list-style-type: none"> ExtraPower GlassCare ExtraHygiene
AUTO 3)	Enë prej balte, takëme, tenxhere, tiganë	Të gjitha	<ul style="list-style-type: none"> Paralarja Larja e enëve 50 - 60 °C Shpëlarje çasti Shpëlarja përfundimtare 60 °C Tharja AirDry 2) 	<ul style="list-style-type: none"> ExtraHygiene
 4)	Asnjë	Pastrimi i brendshëm i pajisjes	<ul style="list-style-type: none"> Pastrimi 70 °C Shpëlarje çasti Shpëlarja përfundimtare AirDry 2) 	
 5)	Të gjitha	Të gjitha	<ul style="list-style-type: none"> Paralarja 	

1) Ky program ofron përdorimin më efikas të konsumit të ujit dhe të energjisë për enë prej balte dhe takëme me ndotje normale. Ky është programi standard për institutet e testimit. Ky program përdoret për të vlerësuar pajtueshmërinë me Rregulloren 2019/2022 të Komisionit (BE-së) për Ekodizajnin.

2) Hapje automatike e derës gjatë fazës së tharjes. Referojuni "Parametrave".



3) Pajisja e dallon nivelin e ndotjes dhe sasinë e artikujve në kosha. Rregullon automatikisht temperaturën dhe sasinë e ujit, konsumin e energjisë dhe kohëzgjatjen e programit.

4) Ky program është projektuar për të pastruar pjesën e brendshme të pajisjes në mënyrë efikase dhe efektive. Ai heq grumbullimin e çmërsit dhe yndyrës. Programi duhet të vihet në punë të paktën çdo 2 muaj me një produkt që heq çmërsin ose një produkt pastrues të projektuar për pjatallarë dhe pa ngarkesë.

5) Me këtë program, mund të shpëlani shpejt mbetjet e ushqimeve nga enët dhe të parandaloni krijimin e aromave të këqija në pajisje. Mos përdorni detergjent me këtë program.

5.1 Vlerat e konsumit

Programi 1)2)	Uji (l)	Energjia (kWh)	Kohëzgjatja (min)
ECO	9.9	0.704	240
160min	9.5	0.952	160
90min	9.5	0.826	90

Programi 1)2)	Uji (l)	Energjia (kWh)	Kohëzgjatja (min)
60min	9.1	0.697	60
30min	8.8	0.604	30
AUTO	9.5	0.952	170
	8.1	0.440	60
	3.4	0.014	15

1) Presioni dhe temperatura e ujit, ndryshimet në furnizimin me energji elektrike, opsionet, sasia e enëve dhe shkalla e papastërtisë mund t'i ndryshojnë vlerat.

2) Vlerat e programit ndryshe nga ECO janë vetëm për informacion.

5.2 Informacion për institutet e testimit

Për të marrë informacionin e nevojshëm për kryerjen e testeve të funksionimit (p.sh. sipas EN60436), dërgoni një email në adresën:

info.test@dishwasher-production.com

Në kërkesën tuaj përfshini kodin e numrit të produktit (PNC) që gjendet në pllakën e specifikimeve.

Për pyetje të tjera në lidhje me lavastoviljen, shihni librin e shërbimit që keni marrë me pajisjen.

6. OPSIONET

 Opsionet e dëshiruara duhet të aktivizohen çdo herë përpara nisjes së një programi. Nuk mund t'i aktivizoni ose çaktivizoni opsionet ndërkohë që programi është në punë.

 Butoni i opsioneve kalon përmes opsioneve të disponueshme dhe kombinimeve të mundshme të tyre.

 Jo të gjitha opsionet përputhen me njëri-tjetrin. Nëse zgjidhni opsione që nuk përputhen, pajisja çaktivizon automatikisht njërin ose më shumë prej tyre. Vetëm treguesit e opsioneve ende aktive qëndrojnë ndezur.



 Nëse një opsion nuk është i zbatueshëm për një program, treguesi përkatës është i fikur ose pulson shpejt për disa sekonda dhe më pas fiket.

 Çaktivizimi i opsioneve mund të ndikojë në konsumin e ujit dhe të energjisë si edhe në kohëzgjatjen e programit.

6.1 GlassCare

Ky opsion mbron një ngarkesë delikate, enë qelqi në veçanti, nga dëmtimi. Ai parandalon ndryshimet e shpejta në temperaturën e larjes së programit të zgjedhur dhe e redukton në 45 °C.

Si ta aktivizoni GlassCare



Shtypni  derisa treguesi  të ndizet.

Ekrani tregon kohëzgjatjen e përditësuar të programit.

6.2 ExtraPower

Ky opsion përmirëson rezultatet e larjes së programit të zgjedhur. Ai rrit temperaturën dhe kohëzgjatjen e larjes.

Si ta aktivizoni ExtraPower

Shtypni  derisa treguesi  të ndizet. Ekrani tregon kohëzgjatjen e përditësuar të programit.

7. CILËSIMET

7.1 Regjimi i përzgjedhjes së programit dhe regjimi i përdoruesit

Kur pajisja është në regjimin e përzgjedhjes së programit, është e mundur të caktoni një program dhe të hyni te regjimi i përdoruesit.

Cilësimet e disponueshme në regjimin e përdoruesit:

- Niveli i zbutësit të ujit sipas fortësisë së ujit.
- Niveli i shkëlqyesit sipas dozës së kërkuar.
- Aktivizimi ose çaktivizimi i AirDry.

Duke qenë se pajisja i ruan cilësimet e ruajtura, nuk është nevoja për ta konfiguruar përpara çdo cikli.

Si të caktoni modalitetin e përzgjedhjes së programit



Pajisja është në modalitetin e përzgjedhjes së programit kur treguesi i programit **ECO** ndizet dhe ekrani tregon kohëzgjatjen e programit.



Pas aktivizimit, pajisja ndodhet gjithmonë në modalitetin e zgjedhjes së programit. Nëse nuk është ashtu, vendosni modalitetin e zgjedhjes së programit sipas mënyrës së mëposhtme:

6.3 ExtraHygiene

Ky opsion siguron rezultate më të mira pastrimi, duke e ruajtur temperaturën mes 65 dhe 70°C për të paktën 10 minuta gjatë fazës së shpëlarjes së fundit.



Si ta aktivizoni ExtraHygiene

Shtypni  derisa treguesi  të ndizet. Ekrani tregon kohëzgjatjen e përditësuar të programit.

Shtypni dhe mbani shtypur njëkohësisht  dhe  derisa pajisja të jetë në modalitetin e zgjedhjes së programit.

Mënyra e hyrjes në regjimin e përdoruesit

Sigurohuni që pajisja të jetë në regjimin e zgjedhjes së programit.

Për të hyrë në modalitetin e përdoruesit, shtypni dhe mbani shtypur njëkohësisht  dhe  derisa treguesit **ECO**,

160min dhe **90min** të pulsojnë dhe ekrani të jetë i bardhë.

7.2 Zbutësi i ujit

Zbutësi i ujit heq mineralet nga uji, gjë që mund të ketë një efekt negativ në rezultatet e larjes dhe në pajisje.

Sa më e lartë të jetë përmbajtja e këtyre mineraleve, aq më i fortë është uji juaj. Fortësia e ujit matet në shkallë ekuivalente.

Zbutësi i ujit duhet të rregullohet sipas fortësisë së ujit në zonën tuaj. Autoriteti juaj lokal i ujit mund t'ju këshillojë për fortësinë e ujit në zonën tuaj. Vendosni nivelin e duhur të zbutësit të ujit për të siguruar rezultate të mira të larjes.

Fortësia e ujit

Gradë gjermane (°dH)	Gradë franceze (°fH)	mmol/l	mg/l (ppm)	Gradë Clarke	Niveli i zbutësit të ujit
47 - 50	84 - 90	8.4 - 9.0	835 - 904	58 - 63	10
43 - 46	76 - 83	7.6 - 8.3	755 - 834	53 - 57	9
37 - 42	65 - 75	6.5 - 7.5	645 - 754	46 - 52	8
29 - 36	51 - 64	5.1 - 6.4	505 - 644	36 - 45	7
23 - 28	40 - 50	4.0 - 5.0	395 - 504	28 - 35	6
19 - 22	33 - 39	3.3 - 3.9	325 - 394	23 - 27	5 1)
15 - 18	26 - 32	2.6 - 3.2	255 - 324	18 - 22	4
11 - 14	19 - 25	1.9 - 2.5	185 - 254	13 - 17	3
4 - 10	7 - 18	0.7 - 1.8	70 - 184	5 - 12	2
<4	<7	<0.7	<70	< 5	1 2)

1) Cilësimi i fabrikës.

2) Mos përdorni kripë në këtë nivel.

Pavarësisht llojit të detergjentit të përdorur, vendosni nivelin e duhur të fortësisë së ujit për të mbajtur aktiv treguesin e rimbushjes me kripë.



Tabletat e shumëfishta që përbajnë kripë nuk janë mjaftueshëm efikase për të zbutur ujin e fortë.

Procesi i rigjenerimit

Që zbutësi i ujit të funksionojë siç duhet, rezina e pajisjes së zbutësit duhet të rigjenerohet rregullisht. Ky proces është automatik dhe është pjesë e funksionimit normal të pjatlarësës.

Kur është përdorur sasia e përshkuar e ujit (shikoni vlerat në tabelë) që prej procesit të mëparshëm të rigjenerimit, do të fillojë një proces i ri rigjenerimi mes shpëlarjes përfundimtare dhe përfundimit të programit.

Niveli i zbutësit të ujit	Sasia e ujit (l)
1	250
2	100

Niveli i zbutësit të ujit	Sasia e ujit (l)
3	62
4	47
5	25
6	17
7	10
8	5
9	3
10	3

Në rast se zbutësi i ujit është vendosur në një cilësim të lartë, mund të ndodhë edhe në mes të programit, përpara shpëlarjes (dy herë gjatë programit). Fillimi i rigjenerimit nuk ndikon në kohëzgjatjen e ciklit, përveçse kur ndodh në mes të programit ose në fund të një programi me fazë të shkurtër tharjeje. Në këto raste, rigjenerimi zgjat kohën totale të një programi me 5 minuta më shumë.

Si rrjedhojë, shpëlarja e zbutësit të ujit që zgjat 5 minuta mund të fillojë në të njëjtin

cikël ose në fillim të programit të ardhshëm. Ky aktivitet rrit konsumin total të ujit të një programi me 4 litra më shumë dhe konsumin total të energjisë gjatë programit me 2 Wh më shumë. Shpëlarja e zbutësit përfundon me shkarkimin e plotë.

Secila shpëlarje e zbutësit që kryhet (që mund të jetë më shumë se një brenda të njëjtit cikël) mund ta zgjasë kohëzgjatjen e programit me 5 minuta të tjera kur ndodh në ndonjë pikë tjetër në fillim ose në mes të një programi.

i Të gjitha vlerat e konsumit të përmendura në këtë paragraf janë përcaktuar në përputhje me standardin që aplikohet aktualisht në kushte laboratorit me fortësi uji 2.5 mmol/L (zbutës i ujit: niveli 3), sipas rregullores: 2019/2022 . Presioni dhe temperatura e ujit si edhe mënyrat e furnizimit me energji mund të ndryshojnë vlerat.

Caktimi i nivelit të zbutësit të ujit

Sigurohuni që pajisja të jetë në regjimin e përdorimit.

1. Shtypni **P**.

- Treguesi **ECO** vazhdon të pulsojë.
- Treguesit e mbetur janë të fikur.
- Në ekran shfaqet cilësimi aktual:
p.sh. **5 L** = niveli 5.

2. Shtypni **P** vazhdimisht për të ndryshuar parametrin.

3. Shtypni butonin e ndezjes/fikjes për të konfirmuar cilësimin.

7.3 Niveli i shkëlqyesit

Solucioni shpëlarës ndihmon në tharjen e enëve pa lënë shenja dhe njolla. Lëshohet automatikisht gjatë fazës së fundit të shpëlarjes.

Kini mundësi të caktoni sasinë e lëshuar të shpëlarësit ndërmjet nivelit 1 (sasia minimale) dhe nivelit 8 (sasia maksimale). Cilësimi i fabrikës: niveli 5.

Kur kutia e shkëlqyesit zbrazet, treguesi i shkëlqyesit aktivizohet duke njoftuar për rimbushjen me shkëlqyes. Nëse rezultatet e tharjes janë të kënaqshme gjatë kohës që përdorni vetëm tableta të kombinuara, mund ta çaktivizoni shkëlqyesin dhe treguesin. Por, për performancë më të mirë në tharje, gjithmonë përdorni shkëlqyes për ta mbajtur aktiv treguesin e shkëlqyesit.

Për të çaktivizuar shpërndarësin e shkëlqyesit dhe treguesin, caktoni nivelin e shkëlqyesit në 0.

Si të caktoni nivelin e solucionit shpëlarës

Sigurohuni që pajisja të jetë në regjimin e përdorimit.

1. Shtypni **▷**.

- Treguesi **160min** vazhdon të pulsojë.
- Treguesit e mbetur janë të fikur.
- Në ekran shfaqet cilësimi aktual:
p.sh. **4A** = niveli 4.

2. Shtypni **▷** vazhdimisht për të ndryshuar parametrin.

3. Shtypni butonin e ndezjes/fikjes për të konfirmuar cilësimin.

7.4 AirDry

AirDry përmirëson rezultatet e tharjes duke konsumuar më pak energji. Dera pajisjes hapet automatikisht gjatë fazës së tharjes dhe mbetet paksa e hapur.

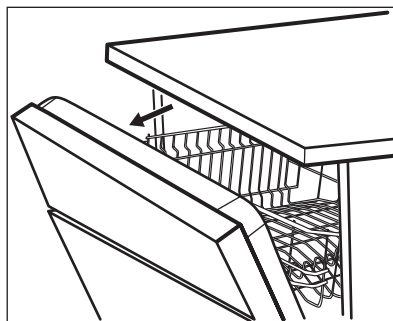

AirDry aktivizohet automatikisht me të gjitha programet përveç **🌀** (nëse vlen për rastin).

Kohëzgjatja e fazës së tharjes dhe koha e hapjes së derës ndryshojnë në varësi të programit të zgjedhur dhe opsioneve.

Kur AirDry hap derën, ekrani tregon kohën e mbetur të programit në punë.



KUJDES!

Mos u përpigni të mbyllni derën e pajisjes brenda 2 minutave pas hapjes automatike. Kjo mund të shkaktojë dëmtime në pajisje. Nëse pas kësaj dera mbyllet për të paktën 3 minuta, programi në punë përfundon.







KUJDES!

Nëse fëmijët kanë akses te pajisja, këshillohet që ta çaktivizoni AirDry. Hapja automatike e derës mund të përbëjë rrezik.

Çaktivizimi i AirDry

Sigurohuni që pajisja të jetë në regjimin e përdorimit.

1. Shtypni .
 - Treguesi **90min** vazhdon të pulsojë.
 - Treguesit e mbetur janë të fikur.
 - Në ekran shfaqet cilësimi aktual:
 -  = AirDry është i çaktivizuar.
 -  = AirDry është i aktivizuar.
2. Shtypni  për të ndryshuar parametrin.
3. Shtypni butonin e ndezjes/fikjes për të konfirmuar cilësimin.

8. PËRPARA PËRDORIMIT TË PARË

1. **Sigurohuni që niveli aktual i zbutësit të ujit të përkojë me fortësinë e ujit në zonën që furnizohet. Nëse jo, përshtatni nivelin e zbutësit të ujit.**
2. Mbushni kutinë e kripës.
3. Mbushni shpërndarësin e shkëlqyesit.
4. Hapeni rubinetin e ujit.
5. Nisni një program për të hequr çdo mbetje të përpunuar që mund të jetë ende brenda pajisjes. Mos përdorni detergjent dhe mos vendosni enë në koha.

Pasi nisni një program, pajisja rimbush solucionin në zbutësin e ujit për deri në 5 minuta. Faza e larjes fillon vetëm pasi kjo procedurë të ketë përfunduar. Procedura përsëritet në mënyrë periodike.

8.1 Kutia e kripës



KUJDES!

Përdorni kripë të ashpër që është vetëm për lavastovilje. Kripa e imët rrit rrezikun e ndryshkut.

Kripa përdoret për të ringarkuar solucionin në zbutësin e ujit dhe për të garantuar rezultate të mira larjeje në përdorimin e përditshëm.

Mbushja e kutisë së kripës

1. Rrotullojeni kapakun e kutisë së kripës në drejtim të kundërt të akrepave të orës dhe hiqeni.
2. Vendosni 1 litër ujë në kutinë e kripës (vetëm herën e parë).
3. Mbusheni kutinë e kripës me 1 kg kripë (derisa të mbushet plot).

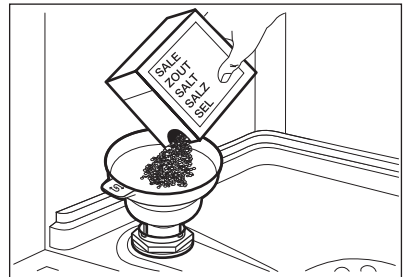

4. Tundeni hinkën me kujdes nga doreza që të futen brenda edhe kokrrizat e fundit.
5. Hiqni kripën përreth vrimës së kutisë së kripës.

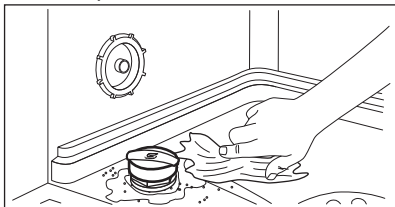

6. Rrotulloni kapakun e kutisë së kripës në drejtim të akrepave të orës për ta mbyllur kutinë e kripës.



KUJDES!

Uji dhe kripa mund të derdhen nga kutia e kripës kur e mbushni. Pasi ta mbushni kutinë e kripës, nisni menjëherë një program larjeje për të shmangur gërryerjen.



KUJDES!

Ndarja (C) është vetëm për solucionin e shpëlarjes. Mos e mbushni me detergjent.



KUJDES!

Përdorni vetëm solucion shpëlarje të posaçëm për lavastovilje.

1. Shtypni elementin e lëshimit (A) për të hapur kapakun (B).
2. Hidhni solucionin e Shpëlarjes në kutinë e tij (C) derisa lëngu të arrijë shenjën "FILL".
3. Hiqni solucionin e shpëlarjes që është derdhur me një leckë thithëse për të parandaluar formimin e shkumës së tepërt.
4. Mbyllni kapakun. Sigurohuni që kapaku të kyçet në pozicion.

8.2 Si të mbushni kutinë e solucionit të shpëlarjes

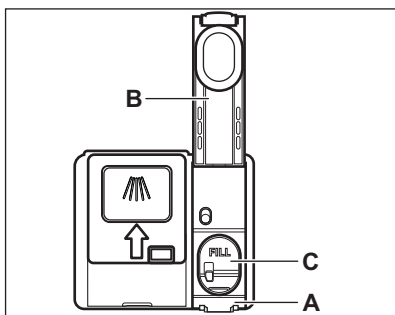

9. PËRDORIMI I PËRDITSHËM

1. Hapni rubinetin e ujit.
 2. Shtypni butonin e ndezjes/fikjes për të aktivizuar pajisjen.
- Sigurohuni që pajisja të jetë në regjimin e zgjedhjes së programit.

- Nëse treguesi është i ndezur, mbusheni enën me kripë.
- Nëse treguesi i ndihmës për shpëlarjen është i ndezur, mbusheni shishen e ndihmës për shpëlarje.

3. Mbushni koshat.
4. Shtoni detergjentin.
5. Vendosni dhe nisni një program të përshtatshëm sipas llojit të ngarkesës dhe të nivelit të ndotjes.

9.1 Përdorimi i detergjentit

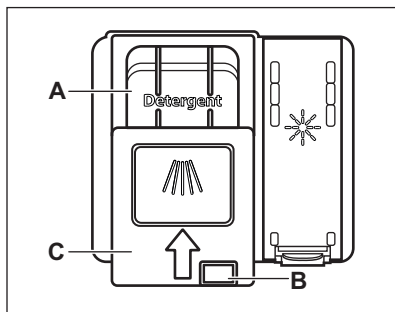

KUJDES!

Përdorni vetëm detergjent të posaçëm për lavastovilje.

1. Shtypni butonin e lëshimit (B) për të hapur kapakun (C).
2. Vendoseni detergjentin në ndarje (A). Mund të përdorni detergjent në tableta, pluhur ose xhel.
3. Nëse programi ka një fazë paralarjeje, vendosni një sasi të vogël detergjenti në pjesën e brendshme të derës së pajisjes.
4. Mbyllni kapakun. Sigurohuni që kapaku të mbyllet në pozicionin e duhur.



Për informacion rreth dozës së detergjentit, referojuni udhëzimeve të prodhuesit në paketimin e produktit. Zakonisht 20-25 ml detergjent xhel mjafton për larjen e një ngarkese me ndotje normale.



Mos e mbushni ndarjen (A) me mbi 30 ml detergjent xhel.

9.2 Vendosja dhe startimi i një programi

Funksioni Auto Off

Ky funksion ul konsumin e energjisë duke e çaktivizuar automatikisht pajisjen kur ajo nuk është në punë.



Funksioni nis të funksionojë:

- Kur programi ka përfunduar.
- Pas 5 minutave, nëse programi nuk ka filluar.

Nisja e një programi

1. Shtypni butonin e ndezjes/fikjes për të aktivizuar pajisjen. Sigurohuni që pajisja të jetë në regjimin e zgjedhjes së programit.
2. Mbyllni derën e pajisjes.
3. Shtypni **P** vazhdimisht derisa treguesi i programit të dëshiruar të ndizet.
Ekranin tregon kohëzgjatjen e programit.
4. Nëse dëshironi, vendosni opsionet e aplikueshme.
5. Shtypni  për të filluar programin.
 - Treguesi i fazës në përdorim ndizet.
 - Kohëzgjatja e programit numërohet mbrapsht në minuta.

Nisja e një programi me anë të ndezjes të vonuar

1. Caktoni një program.
2. Shtypni  në mënyrë të përsëritur derisa ekranin të tregojë kohën e dëshiruar të vonësës (nga 1 në 24 orë).
3. Shtypni  për të filluar numërimin mbrapsht.
 - Treguesi  është aktiv.
 - Koha e mbetur numërohet mbrapsht në orë. Ora e fundit shfaqet në minuta.

Pas përfundimit të numërimit mbrapsht, programi fillon dhe ndizet treguesi i fazës aktuale. Treguesi  është joaktiv.

Hapja e derës ndërkohë që pajisja është në punë



Hapja e derës ndërkohë që programi është në punë, ndalon pajisjen. Kjo mund të ndikojë në konsumin e energjisë dhe kohëzgjatjen e programit. Pasi e mbyllni derën, pajisja vazhdon nga pika ku u ndërpre.

i Nëse dera mbahet hapur për më shumë se 30 sekonda gjatë fazës së tharjes, programi që është në punë do të përfundojë. Kjo nuk ndodh nëse dera hapet me funksionin AirDry.



i Mos u përpuni të mbyllni derën e pajisjes brenda 2 minutave pasi AirDry e hap atë automatikisht, sepse kjo mund të shkaktojë dëmtime në pajisje. Nëse pas kësaj dera mbyllet për të paktën 3 minuta, programi në punë përfundon.

Anulimi i nisjes së vonuar gjatë numërimit mbrapsht

Kur anuloni fillimin e vonimit, duhet të rikonfiguroni një program dhe opsionet.

Shtypni dhe mbani shtypur njëkohësisht  dhe  derisa pajisja të jetë në modalitetin e zgjedhjes së programit.

Anulimi i programit

Shtypni dhe mbani shtypur njëkohësisht  dhe  derisa pajisja të jetë në modalitetin e zgjedhjes së programit. Sigurohuni që të ketë detergjent në kutinë e detergjentit përpara se të filloni një program të ri.

Fundi i programit

Kur programi ka përfunduar, funksioni Auto Off fik pajisjen automatikisht.

Të gjithë butonat janë jo aktivë përveç butonit ndez/fik.

Mbyllni rubinetin e ujit.

10. UDHËZIME DHE KËSHILLA

10.1 Të përgjithshme

Ndiqui këshillat e mëposhtme për të garantuar rezultate optimale pastrimi dhe tharjeje në përdorimin ditor dhe për të ndihmuar në mbrojtjen e mjedisit.

- Larja e enëve në lavastovilje sipas udhëzimeve të manualit të përdorimit zakonisht konsumon më pak ujë dhe energji se larja me dorë.
- Mbusheni lavastoviljen në kapacitet të plotë për të kursyer ujë dhe energji. Për rezultate më të mira në pastrim, sistemojini artikujt në kosha sipas udhëzimeve të manualit të përdorimit dhe mos i mbingarkoni koshat.
- Mos i shpëlani enët paraprakisht me dorë. Kjo rrit konsumin e ujit dhe energjisë. Kur t'ju nevojitet, vendosni një program me fazë paralarjeje.
- Hiqni mbetjet e mëdha ushqimore nga enët dhe zbrazni gotat dhe filxhanët përpara se t'i fusni në pajisje.
- Njomini ose shpëlajini lehtë enët e gatimit me ushqim të ngjitur nga gatimi përpara se t'i lani në pajisje.

- Sigurohuni që artikujt në kosha të mos prekin ose të mos mbulojnë njeri-tjetrin. Vetëm atëherë uji mund të arrijë dhe të lajë plotësisht enët.
- Mund të përdorni detergjent për larjen e enëve, shpëlarës dhe kripë veçmas ose mund të përdorni tabletat e shumëfishta (p.sh. "Të gjitha në 1"). Ndiqui udhëzimet e shfaqura në paketim.
- Zgjidhni një program sipas llojit të ngarkesës dhe nivelit të ndotjes.

ECO ofron përdorimin më efikas të ujit dhe energjisë.

- Për të parandaluar akumulimin e çmërsit brenda pajisjes:
 - Rimbusheni kutinë e kripës sa herë që të jetë e nevojshme.
 - Përdorni dozën e rekomanduar të detergjentit dhe shkëlqyesit.
 - Sigurohuni që niveli aktual i zbutësit të ujit të përkojë me fortësinë e ujit në zonën që furnizohet.
 - Ndiqui udhëzimet në kapitullin "Kujdesi dhe pastrimi".

10.2 Përdorimi i kripës, shkëlqyesit dhe detergjentit

- Përdorni vetëm kripë, shkëlqyes dhe detergjent të projektuar për lavastovilje. Produktet e tjera mund të shkaktojnë dëmtimin e pajisjes.
- Në zonat me ujë të fortë dhe shumë të fortë ne rekomandojmë përdorimin e një detergjenti të thjeshtë për lavastovilje (pluhur, xhel, tableta pa agjentë shtesë), shkëlqyesit dhe kripës veçmas për rezultate optimale pastrimi dhe tharjeje.
- Tabletat e detergjentit nuk shkrihen plotësisht në programet e shkurtra. Për të parandaluar mbetjet e detergjentit të takëmet, ne ju rekomandojmë që t'i përdorni tabletat me programet e gjata.
- Gjithmonë përdorni sasinë e duhur të detergjentit. Dozimi i pamjaftueshëm i detergjentit mund të rezultojë në rezultate pastrimi të këqija dhe veshje ose njolla të enët nga uji i fortë. Përdorimi i detergjentit të tepërt me ujë të butë ose të zbutur rezulton në mbetje detergjenti mbi enë. Rregulloni sasinë e detergjentit në fortësinë e ujit. Referojuni udhëzimeve që jepen në paketimin e detergjentit.
- Gjithmonë përdorni sasinë e duhur të shkëlqyesit. Dozimi i pamjaftueshëm i shkëlqyesit ul rezultatet e tharjes. Përdorimi i tepërt i shkëlqyesit rezulton në shtresa ngjyrë blu mbi enë.
- Sigurohuni që niveli i zbutësit të ujit të jetë në rregull. Nëse niveli është tepër i lartë, sasia e tepërt e kripës në ujë mund të krijojë ndryshk nëpër takëme.

10.3 Si të veproni nëse dëshironi të ndaloni përdorimin e tabletave të shumëfishta

Përpara se të përdorni veç e veç detergjentin, kripën dhe shkëlqyesin, kryeni hapat e mëposhtëm:

1. Vendosni nivelin më të lartë të zbutësit të ujit.
2. Sigurohuni që kutia e kripës dhe kutia e shkëlqyesit të jenë plot.
3. Nisni programin më të shkurtër me fazë shpëlarjeje. Mos shtoni

detergjent dhe mos vendosni enë në kosha.

4. Kur programi të përfundojë, përshtateni zbutësin e ujit sipas fortësisë së ujit në zonën tuaj.
5. Rregulloni sasinë e lëshimit të shkëlqyesit.

10.4 Ngarkimi i koshave

- Përdorni gjithmonë tërë hapësirën e koshave.
- Përdoreni pajisjen për të larë vetëm artikuj që mund të lahen në pjatlarëse.
- Mos lani në pajisje artikuj prej druri, briiri, alumini, kallaji dhe bakri pasi ato mund të krisen, deformohen, çngjyrosen apo të ngelen me shenja.
- Mos lani në pajisje artikuj që mund të thithin ujë (sfungjerë, lecka pastrimi).
- Futini artikujt e thellë (filxhanët, gotat dhe tenxheret) me pjesën e hapur të drejtuar poshtë.
- Sigurohuni që artikujt e qelqit të mos prekin njëri-tjetrin.
- Futini artikujt e lehtë në koshin e sipërm. Sigurohuni që artikujt të mos lëvizin lirshëm.
- Vendosni takëmet dhe artikujt e vegjël në koshin e takëmeve.
- Lëvizeni koshin e sipërm lart për të vendosur artikuj të mëdhenj në koshin e poshtëm.
- Sigurohuni që krahët spërkatës të jenë në gjendje të lëvizin lirisht përpara se të nisni një program.

10.5 Para nisjes së një programi

Përpara se të nisni programin e zgjedhur, sigurohuni që:

- Filtrat të jenë të pastër dhe të instaluar siç duhet.
- Kapaku i kutisë së kripës të jetë i shtrënguar.
- Krahët spërkatës të mos jenë të bllokuar.
- Të ketë kripë dhe shpëlarës mjaftueshëm (përveç rastit kur përdorni tableta të shumëfishta).
- Pozicionimi i artikujve në kosha të jetë i saktë.

- Programi të jetë i përshtatshëm për llojin e ngarkesës dhe për shkallën e ndotjes.
- Gjithmonë të përdoret sasia e duhur të detergjentit.

10.6 Zbrazja e koshave

1. Lërinin enët të ftohen para se t'i hiqni ato nga pajisja. Enët e nxehta mund të dëmtohen lehtë.

11. KUJDESI DHE PASTRIMI



PARALAJMËRIMI!

Përpara se të kryeni shërbim mirëmbajtjeje, çaktivizoni pajisjen dhe hiqni spinën nga priza.



Filtrat e ndotur dhe krahu spërkatës i bllokuar zvogëlojnë rezultatet e larjes. Kontrolloni rregullisht dhe pastrojeni nëse është e nevojshme.

11.1 Pastrimi i brendshëm

- Pastrojeni pajisjen nga brenda me një leckë të butë e të njomë.
- Mos përdorni produkte gërryese, sfungjerë pastrues gërryese, mjete të mprehta, lëndë kimike të forta, materiale pastruese të ashpra apo tretës.
- Fshini derën, përfshirë guarnicionin prej gome, një herë në javë.
- Për të ruajtur performancën e pajisjes suaj, përdorni një produkt pastrimi për pjatararëse të paktën një herë në dy muaj. Ndiqni me kujdes udhëzimet në paketimin e produktit.
- Përdorni programin e pastrimit automatik për rezultate optimale pastrimi.
- Përdorimi i programeve me kohëzgjatje të shkurtër rregullisht mund të shkaktojë akumulim të yndyrës dhe çmërsit brenda në pajisje. Vini në punë programe me kohëzgjatje të gjatë të paktën dy herë në muaj për të parandaluar akumulimin.

2. Boshatisni koshin e poshtëm në fillim e më pas atë të sipërmin.



Pasi përfundon programi, uji mund të qëndrojë ende në sipërfaqen e brendshme të pajisjes.

11.2 Heqja e objekteve të huaja

Kontrolloni filtrat dhe grupin e shkarkimit pas çdo përdorimi të lavastoviljes. Objektet e huaja (p.sh. copat e xhamit, plastikës, kockat ose kruajtëset e dhëmbëve etj.) ulin performancën e pastrimit dhe mund të shkaktojnë dëmtim të pompës së shkarkimit.



KUJDESI!

Nëse nuk jeni në gjendje t'i hiqni objektet, kontaktoni me një qendër të autorizuar shërbimi.

1. Çmontoni sistemin e filtrave sipas udhëzimeve në këtë kapitull.
2. Hiqni çdo objekt të huaj në mënyrë manuale.
3. Rimontoni filtrat sipas udhëzimeve në këtë kapitull.

11.3 Pastrimi i jashtëm

- Pastrojeni pajisjen me një leckë të butë të lagësht.
- Përdorni vetëm detergjente neutrale.
- Mos përdorni produkte gërryese, materiale pastruese të ashpra ose tretës.

11.4 Pastrimi i filtrave

Sistemi i filtrave përbëhet nga 3 pjesë.

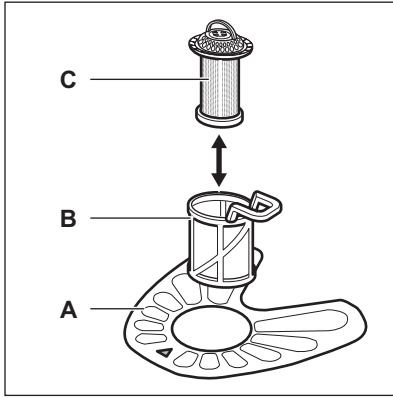

1. Rrotullojeni filtrin (B) në drejtim të kundërt të akrepave të orës dhe hiqeni.

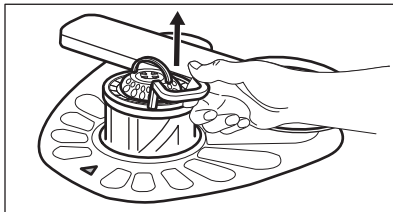
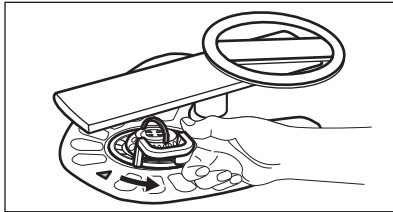

2. Hiqni filtrin (C) nga filtri (B).
3. Hiqni filtrin e rrafshët (A).

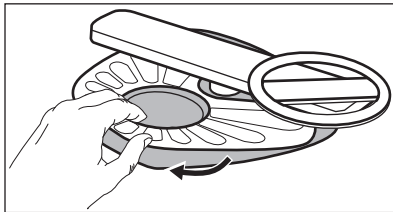

4. Lajini filtrat.

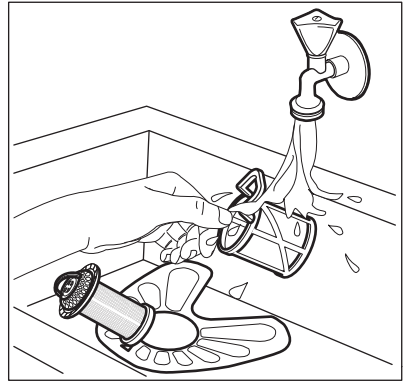

5. Sigurohuni që të mos ketë mbetur ushqim ose papastërti brenda ose rreth buzëve të pletës.
6. Ktheni në vend filtrin e rrafshët (A). Sigurohuni që ai të jetë pozicionuar saktë poshtë 2 udhëzueseve.



7. Rivendosni filtrat (B) dhe (C).
8. Ktheni filtrin (B) në filtrin e rrafshët (A). Rrotullojeni në drejtim orar derisa të ngecë në vend.

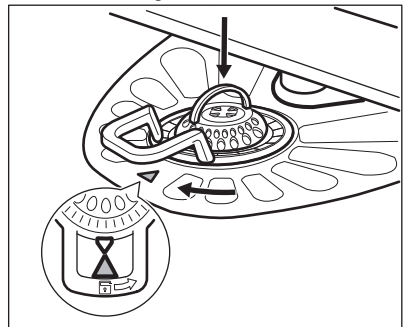

**KUJDESI!**

Pozicionimi i pasaktë i filtrave mund të shkaktojë rezultate të këqija larjeje dhe dëmtim të pajisjes.

11.5 Pastrimi i krahut të poshtëm spërkatës

Rekomandojmë të pastroni rregullisht krahun e poshtëm spërkatës për të shmangur bllokimin e vrimave nga ndotja.

Vrimat e bllokuara mund të sjellin rezultate të pakënaqshme në larje.

1. Për të hequr krahun e poshtëm spërkatës, tërhiqeni lart.

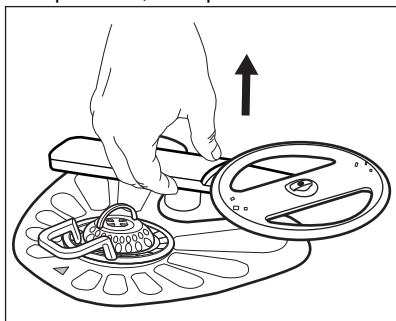

2. Lajeni krahun spërkatës në ujë të rrjedhshëm. Përdorni një mjet të hollë me majë, p.sh. kruajtëse dhëmbësh, për të hequr mbetjet e ndotjes nga vrimat.

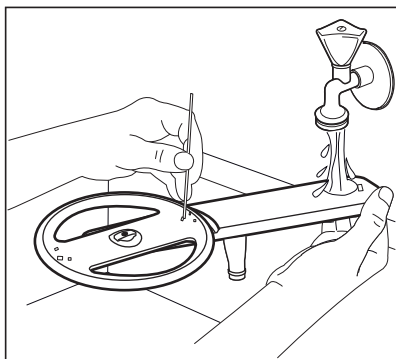

3. Për të instaluar sërish krahun spërkatës, shtypeni poshtë.

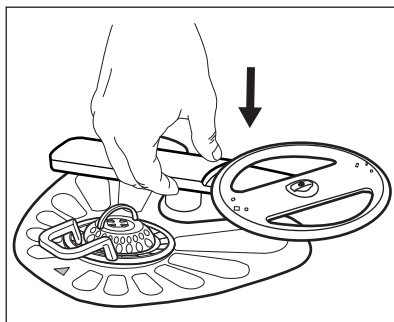

11.6 Pastrimi i krahëve të sipërm spërkatës

Rekomandojmë të pastroni rregullisht krahët e sipërm spërkatës për të shmangur bllokimin e vrimave nga ndotja. Vrimat e bllokuara mund të sjellin rezultate të pakënaqshme larjeje.

Krahët e sipërm spërkatës vendosen poshtë koshit të sipërm. Krahët spërkatës (B) janë instaluar në tub (A) me elementin e montimit (C).

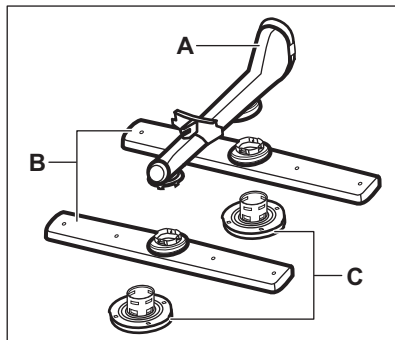

1. Tërhiqni jashtë koshin e sipërm.
2. Për të shkëputur krahun spërkatës, rotullojeni elementin e montimit në drjetim të akrepave të orës.

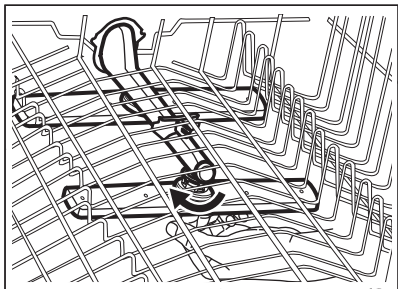

3. Lajeni krahun spërkatës në ujë të rrjedhshëm. Përdorni një mjet të hollë me majë, p.sh. kruajtëse dhëmbësh, për të hequr mbetjet e ndotjes nga vrimat.

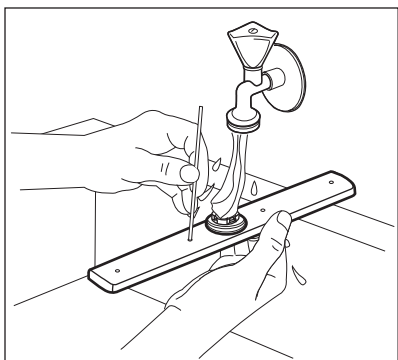

4. Për të instaluar sërish krahun spërkatës, futni elementin e montimit në krahun spërkatës dhe fiksojeni në tub duke e rrotulluar në drejtim të kundërt të akrepave të orës. Sigurohuni që elementi i montimit të bllokohet në vend.

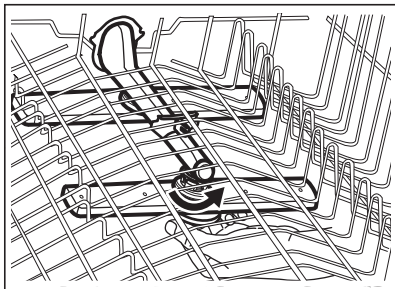

12. ZGJIDHJA E PROBLEMEVE



PARALAJMËRIM!

Riparimi i gabuar i pajisjes mund të sjellë rrezik për përdoruesin. Çdo riparim duhet kryer vetëm nga personel i kualifikuar.

Referojuni tabelës së mëposhtme për informacion rreth problemeve të mundshme.

Tek disa probleme, ekrani tregon një kod alarmi.

Shumica e problemeve që mund të ndodhin mund të zgjidhen pa nevojën e një qendre të autorizuar shërbimi.

Problemi dhe kodi i alarmit	Shkaku i mundshëm/zgjidhja
Nuk mund ta aktivizoni pajisjen.	<ul style="list-style-type: none"> • Sigurohuni që spina kryesore të jetë e lidhur me prizën e rrejtit. • Sigurohuni që të mos kenë siguresa të dëmtuara në kutinë e siguresave.

Problemi dhe kodi i alarmit	Shkaku i mundshëm/zgjidhja
Programi nuk fillon.	<ul style="list-style-type: none"> • Sigurohuni që dera e pajisjes të jetë mbyllur mirë. • Shtypni butonin start • Nëse është caktuar ndezja e vonuar e pajisjes, anuloni parametrin ose prisni sa të përfundojë numërimi mbrapsht. • Pajisja rimbush rezinën brenda zbutësit të ujit. Kohëzgjatja e procedurës është rreth 5 minuta.
Pajisja nuk mbushet me ujë. Ekрани tregon i10 ose i11 .	<ul style="list-style-type: none"> • Sigurohuni që rubineti i ujit të jetë i hapur. • Sigurohuni që presioni i furnizimit me ujë të mos jetë shumë i ulët. Për këtë informacion, kontaktoni autoritetin tuaj lokal të ujit. • Sigurohuni që rubineti i ujit të mos jetë bllokuar. • Sigurohuni që filtri në tubin dalës të mos jetë i bllokuar. • Sigurohuni që zorra e kullimit të mos jetë e përdredhur ose e përthyer.
Pajisja nuk e shkarkon ujin. Ekрани tregon i20 .	<ul style="list-style-type: none"> • Sigurohuni që tapa e lavamanit të mos jetë e bllokuar. • Sigurohuni që sistemi i filtrit të brendshëm të mos jetë i bllokuar. • Sigurohuni që zorra e kullimit të mos jetë e përdredhur ose e përthyer.
Është aktivizuar pajisja kundër përmblyesjes. Ekрани tregon i30 .	<ul style="list-style-type: none"> • Mbyllni rubinetin e ujit. • Sigurohuni që pajisja të jetë instaluar saktë. • Sigurohuni që koshat të jenë ngarkuar siç udhëzon manuali i përdorimit.
Keqfunksionim i sensorit të zbulimit të niveli të ujit. Ekрани tregon i41 - i44 .	<ul style="list-style-type: none"> • Sigurohuni që filtrat të jenë të pastër. • Fikeni dhe rindizeni pajisjen.
Keqfunksionim i pompës së larjes ose pompës së shkarkimit. Ekрани tregon i51 - i59 ose i5A - i5F .	<ul style="list-style-type: none"> • Fikeni dhe rindizeni pajisjen.
Temperatura e ujit brenda pajisjes është tepër e lartë ose ka ndodhur keqfunksionim i sensorit të temperaturës. Ekрани tregon i61 ose i69 .	<ul style="list-style-type: none"> • Sigurohuni që temperatura e ujit në hyrje të mos tejkalojë 60°C. • Fikeni dhe rindizeni pajisjen.
Keqfunksionim teknik i pajisjes. Ekрани tregon iC0 ose iC3 .	<ul style="list-style-type: none"> • Fikeni dhe rindizeni pajisjen.

Problemi dhe kodi i alarmit	Shkaku i mundshëm/zgjidhja
Niveli i ujit brenda pajisjes është tepër i lartë. Ekranin tregon iF1 .	<ul style="list-style-type: none"> Fikeni dhe rindizeni pajisjen. Sigurohuni që filtrat të jenë të pastër. Sigurohuni që tubi i daljes të jetë instaluar në lartësinë e duhur nga dyshemeja. Shikoni udhëzimet e instalimit.
Pajisja ndalon dhe fillon shumë herë gjatë procesit.	<ul style="list-style-type: none"> Është normale. Kjo sjell rezultate optimale në larje dhe kursim energjie.
Programi zgjat shumë.	<ul style="list-style-type: none"> Nëse është vendosur fillimi me vonesë, anuloni cilësimin e shtyrjes ose prisni sa të përfundojë numërimi mbrapsht.
Kohëzgjatja e programit të shfaqur është e ndryshme nga kohëzgjatja në tabelën e vlerave të konsumit.	<ul style="list-style-type: none"> Presioni dhe temperatura e ujit, ndryshimet në furnizimin me energji elektrike, opsionet, sasia e enëve dhe shkalla e papastërtisë mund të ndryshojë kohëzgjatjen e programit.
Koha e mbetur në ekran rritet dhe kapërcehet pranë fundit të kohës së programit.	<ul style="list-style-type: none"> Ky nuk është defekt. Pajisja punon siç duhet.
Rrjedhje e vogël nga dera e pajisjes.	<ul style="list-style-type: none"> Pajisja nuk është e niveluar. Lironi ose shtrëngoni këmbët e rregullueshme (nëse ka). Dera e pajisjes nuk është e centruar me kazanin. Rregulloni këmbët e pasme (nëse ka).
Dera e pajisjes mbyllet me vështirësi.	<ul style="list-style-type: none"> Pajisja nuk është e niveluar. Lironi ose shtrëngoni këmbët e rregullueshme (nëse ka). Pjesë të takëmeve dalin jashtë nga koshat.
Dera e pajisjes hapet gjatë ciklit të larjes.	<ul style="list-style-type: none"> Aktivizohet funksioni AirDry. Tani mund të aktivizoni funksionet. Referojuni “Parametrave”.
Zhurma kërcitëse/goditëse nga brenda pajisjes.	<ul style="list-style-type: none"> Takëmet nuk janë rregulluar mirë në koshat. Referojuni fletëpalosjes së mbushjes së koshave. Sigurohuni që krahët spërkatës të rrotullohen lirshëm.
Bie automati nga pajisja.	<ul style="list-style-type: none"> Amperazhi është i pamjaftueshëm për të furnizuar njëkohësisht të gjitha pajisjet në përdorim. Kontrolloni amperazhin e prizës dhe kapacitetin e matësit ose fikni një prej pajisjeve që jeni duke përdorur. Defekt i brendshëm elektrik i pajisjes. Kontaktoni një Qendër të Autorizuar të Shërbimit.



Referojuni kapitujve **“Përpara përdorimit”**, **“Përdorimi i përditshëm”** ose **“Udhëzime dhe këshilla”** për shkaqet e tjera të mundshme.

Pasi ta kontrolloni pajisjen, çaktivizojeni dhe aktivizojeni. Nëse problemi ndodh përsëri, kontaktoni një Qendër të Autorizuar të Shërbimit.

Për kodet e alarmeve që nuk përshkruhen në tabelë, kontaktoni një Qendër të Autorizuar të Shërbimit.





PARALAJMËRIM!

Nuk rekomandojmë që ta përdorni pajisjen derisa problemi të jetë zgjidhur plotësisht. Shkëputeni pajisjen nga energjia dhe mos e lidhni përsëri derisa të jeni të sigurt se funksionon mirë.

12.1 Rezultatet e larjes dhe tharjes nuk janë të kënaqshme

Problemi	Shkaku i mundshëm dhe zgjidhja
Rezultate të pakënaqshme larjeje.	<ul style="list-style-type: none"> • Shihni kapitullin “Përdorimi i përditshëm”, “Udhëzime dhe këshilla” dhe fletëpalosjen për mbushjen e koshave. • Përdorni program larjeje më intensive. • Aktivizoni opsionin ExtraPower për të përmirësuar rezultatet e larjes të programit të përzgjedhur. • Pastroni injektorët e krahëve spërkatës dhe filtrin. Shikoni “Kujdesi dhe pastrimi”.
Rezultate të pakënaqshme tharjeje.	<ul style="list-style-type: none"> • Takëmet janë lënë shumë kohë brenda pajisjes së mbyllur. Aktivizoni funksionin AirDry për të caktuar hapjen e derës dhe për të përmirësuar performancën në tharje. • Nuk ka solucion shpëlarës apo doza e solucionit shpëlarës nuk është e mjaftueshme. Mbushni kutinë e solucionit shpëlarës ose caktoni dozën e solucionit shpëlarës në një nivel më të lartë. • Shkaku mund të jetë cilësia e solucionit shpëlarës. • Përdorni gjithnjë solucion shpëlarës, edhe në rastin e multitabletave. • Artikujt plastikë mund të duhet të thahen me peshqir. • Programi nuk e ka fazën e tharjes. Referojuni kapitullit “Vështrim i përgjithshëm i programeve”.
Ka vijëzime të bardha ose shtresa blu mbi gota dhe enë.	<ul style="list-style-type: none"> • Sasia e lëshuar e solucionit shpëlarës është tepër e madhe. Rregulloni dozën e solucionit shpëlarës në një nivel më të ulët. • Sasia e detergjentit është tepër e madhe.
Ka njolla dhe shenja piklash uji të thara mbi gota dhe enë.	<ul style="list-style-type: none"> • Sasia e lëshuar e solucionit shpëlarës nuk është e mjaftueshme. Rregulloni dozën e solucionit shpëlarës në një nivel më të lartë. • Shkaku mund të jetë cilësia e solucionit shpëlarës.
Pjesa e brendshme e pajisjes është e lagur.	<ul style="list-style-type: none"> • Ky nuk është defekt i pajisjes. Lagështira kondensohet në paretet e pajisjes.

Problemi	Shkaku i mundshëm dhe zgjidhja
Shkumë e pazakontë gjatë larjes.	<ul style="list-style-type: none"> Përdorni detergjent të posaçëm për lavastovilje. Përdorni detergjent të një prodhuesi tjetër. Mos i lani paraprakisht enët me ujë të rrjedhshëm.
Ka gjurmë ndryshku në takëme.	<ul style="list-style-type: none"> Në ujin e përdorur për larje ka shumë kripë. Shihni kapitullin “Zbutësi i ujit”. Janë vendosur bashkë takëme prej argjendi dhe inoksi. Mos i vendosni bashkë artikujt prej argjendi me ato prej inoksi.
Ka mbetje detergjenti në shpërndarës në përfundim të programit.	<ul style="list-style-type: none"> Tableta e detergjentit kishte ngecur në kuti dhe nuk u shpërbë nga uji. Uji nuk mund të largojë detergjentin nga kutia. Sigurohuni që krahët spërkatës të mos jenë ngecur ose bllokuar. Sigurohuni që artikujt në kosha të mos pengojnë hapjen e kapakut të kutisë së detergjentit.
Pajisja mban erë të keqe nga brenda.	<ul style="list-style-type: none"> Referojuni kapitullit “Pastrimi i brendshëm”. Nisni programin  me një heqës çmërsi ose produkt pastrues të projektuar për lavastovilje.
Depozitime çmërsi në takëme, në kazan dhe në anën e brendshme të derës.	<ul style="list-style-type: none"> Niveli i kripës është i ulët, kontrolloni treguesin e rimbushjes. Kapaku i kutisë së kripës rri lirshëm. Uji i rubinetit është i fortë. Shihni kapitullin “Zbutësi i ujit”. Përdorni kripë dhe caktoni rigjenerimin e zbutësit të ujit edhe kur përdoren tableta multifunksionale. Shihni kapitullin “Zbutësi i ujit”. Nisni programin  me një heqës çmërsi të projektuar për lavastovilje. Nëse depozitimet e çmërsit mbeten, pastrojeni pajisjen me detergjentë të përshtatshëm. Provoni detergjent tjetër. Kontakttoni prodhuesin e detergjentit.
Takëme të turbullta, të çngjyrosura ose të ciflosura.	<ul style="list-style-type: none"> Sigurohuni që në pajisje të lahen vetëm artikuj për larje në lavastovilje. Ngarkoni dhe shkarkoni koshin me kujdes. Referojuni fletëpalosjes me udhëzime mbi mbushjen e koshit. Vendosini artikujt delikatë në koshin e sipërm. Aktivizoni opsionin GlassCare për të siguruar përkujdesje të posaçme për artikujt delikatë dhe qelqurinat.



Referojuni kapitujve **“Përpara përdorimit”**, **“Përdorimi i përditshëm”** ose **“Udhëzime dhe këshilla”** për shkaqet e tjera të mundshme.

13. INFORMACIONI TEKNIK

Përmasat	Gjerësia / lartësia / thellësia (mm)	446 / 850 / 615
Lidhja elektrike ¹⁾	Voltazhi (V)	220 - 240
	Frekuenca (Hz)	50
Presioni i furnizimit me ujë	Min. / maks. bar (MPa)	0.5 (0.05) / 10 (1.0)
Furnizimi me ujë	Ujë i ftohtë ose ujë i nxehtë ²⁾	maks. 60°C
Kapaciteti	Vendosja e cilësimeve	9

¹⁾ Shihni pllakën e specifikimeve për vlera të tjera.

²⁾ Nëse uji i nxehtë vjen nga burim alternativ energjie (p.sh. panele diellore), përdorni furnizimin me ujë të nxehtë për të ulur konsumin e energjisë.

13.1 Lidhja te databaza e EU EPREL

Kodi QR në etiketën e energjisë të dhënë me pajisjen jep një lidhje uebi te regjistrimi i kësaj pajisjeje në databazën e EU EPREL. Ruajeni etiketën e energjisë për referencë së bashku me manualin e përdorimit dhe të gjitha dokumentet e tjera që ofrohen me këtë pajisje.

Informacionin në lidhje me performancën e produktit në databazën e EU EPREL

mund ta gjeni duke përdorur lidhjen <https://eprel.ec.europa.eu> dhe emrin e modelit dhe numrin e produktit që gjeni në pllakëzën e specifikimeve të pajisjes. Shikoni kapitullin "Përshkrimi i produktit".

Për më shumë informacion të detajuar rreth etiketës së energjisë, vizitoni www.theenergylabel.eu.

14. ÇËSHTJE QË LIDHEN ME AMBIENTIN

Ricikloni materialet me simbolin . Vendoseni ambalazhin te kontejnerët e riciklimit nëse ka. Ndhmoni në mbrojtjen e mjedisit dhe shëndetit të njerëzve dhe në riciklimin e mbetjeve të pajisjeve elektrike dhe elektronike. Mos hidhni

pajisjet e shënuara me simbolin  e mbeturinave shtëpiake. Ktheni produktin në pikën lokale të riciklimit ose kontaktoni me zyrën komunale.

СОДРЖИНА

1. БЕЗБЕДНОСНИ ИНФОРМАЦИИ.....	29
2. БЕЗБЕДНОСНИ УПАТСТВА.....	31
3. ОПИС НА ПРОИЗВОДОТ.....	33
4. КОНТРОЛНА ПЛОЧА.....	34
5. ПРОГРАМИ.....	35
6. ОПЦИИ.....	37
7. ПОСТАВКИ.....	38
8. ПРЕД ПРВАТА УПОТРЕБА.....	42
9. СЕКОЈДНЕВНА УПОТРЕБА.....	43
10. ПОМОШ И СОВЕТИ.....	45
11. НЕГА И ЧИСТЕЊЕ.....	47
12. РЕШАВАЊЕ ПРОБЛЕМИ.....	50
13. ТЕХНИЧКИ ИНФОРМАЦИИ.....	55
14. ГРИЖА ЗА ОКОЛИНАТА.....	56

НИЕ МИСЛИМЕ НА ВАС

Ви благодариме што купивте апарат Electrolux. Избравте производ кој со себе носи децении професионално искуство и иновација. Революционерен и стилски, мислевање на вас кога го дизајниравме. Кога и да го користите, можете да бидете сигурни дека ќе имате одлични резултати, секој пат. Добре дојдовте на Electrolux.

Посетете ја нашата веб страница за следниве цели:



Добиете совети за користење, брошури, водич за решавање проблеми, информации за сервисирање и поправка:

www.electrolux.com/support



Регистрирајте го вашиот производ за подобро сервисирање:

www.registerelectrolux.com



Купувајте дополнителен прибор, потрошни материјали или оригинални резервни делови за вашиот апарат:

www.electrolux.com/shop

ГРИЖА ЗА КОРИСНИЦИ И СЕРВИСИРАЊЕ

Ви препорачуваме да користите оригинални резервни делови.

Кога ќе контактирате со нашиот овластен сервисен центар, погрижете се да ги имате на располагање следниве податоци: Модел, Број на производот, Сериски број.

Информациите можат да се најдат на етикетата со информации.

 Предупредување / Внимание-Безбедносни информации

 Општи информации и совети

 Информации за животната средина

Можноста за промени е задржана.

1. ⚠ БЕЗБЕДНОСНИ ИНФОРМАЦИИ

Пред монтирање и користење на апаратот, ве молиме внимателно да ги прочитате приложените упатства. Производителот не сноси одговорност за направена повреда или штета кои се резултат на неправилна монтажа или употреба. Секогаш чувајте ги упатствата на сигурно и безбедно место за подоцнежна употреба.

1.1 Безбедност на деца и ранливи лица

- Овој апарат може да го користат деца над 8 години и лица со намалени физички, сетилни или ментални способности или лица без искуство и знаење доколку тоа го прават под надзор или доколку им биле дадени упатства како безбедно да го употребуваат апаратот, и доколку ги разбираат опасностите поврзани со него.
- Апаратот не смее да биде во дофат на деца меѓу 3 и 8 годишна возраст и лица со многу обемни и сложени пречки во развојот освен ако не се под постојан надзор.
- Апаратот не смее да биде во дофат на деца помали од 3 години освен ако не се под постојан надзор.
- Децата треба да бидат под надзор да не играат со апаратот.
- Чувајте ги сите детергенти настрана од дофат на деца.
- Држете ги децата и миленичињата подалеку од апаратот кога вратата е отворена.
- Децата не треба да го чистат или да го оддржуваат апаратот без надзор.

1.2 Општа безбедност

- Овој апарат е за чистење само на садови за домаќинство и кујнски прибор.

- Уредот е наменет да го користи едно домаќинство во домашни услови во затворен простор.
- Уредот може да се користи во канцеларии, хотелски соби, гостилници, фарми со гостилници и други слични сместувања каде неговото користење не надминува (просечно) ниво на користење во домаќинство.
- Не менувајте ја спецификацијата на овој апарат.
- Работниот притисок на водата (минимален и максимален) мора да биде помеѓу 0.5 (0.05) / 10 (1.0) bar (MPa)
- Следете го максималниот број на 9 поставки за место.
- Доколку кабелот за напојување се оштети, треба да се замени од страна на производителот, негов овластен сервисен центар или слични квалификувани лица за да се избегне опасност.
- ПРЕДУПРЕДУВАЊЕ: Ножевите и другиот прибор за јадење со остри рабови мора да бидат ставени во кошницата со врвовите завртени надолу или ставени во хоризонтална позиција.
- Не оставајте го апаратот со отворена врата без надзор за да спречите случајно газење врз неа.
- Пред секое одржување, исклучете го апаратот и извадете го штекерот за струја од приклучницата.
- Не користете вода во спреј со висок притисок и/или на пара за чистење на уредот.
- Ако апаратот има отвори за вентилација во основата, тие мора да бидат покриени, на пр. со килим.
- Апаратот треба да се поврзе со приклучокот за вода со користење на новите испорачани комплекти црева. Старите комплекти црева не смеат повторно да се користат.

2. БЕЗБЕДНОСНИ УПАТСТВА

2.1 Монтажа



ПРЕДУПРЕДУВАЊЕ!

Апаратот мора да го монтира само квалификувано лице.

- Извадете ја целата амбалажа.
- Немојте да монтирате ниту да користите оштетен апарат.
- Следете ги инструкциите за монтирање дадени со апаратот.
- Секогаш внимавјте кога го пренесувате апаратот затоа што е тежок. Секогаш носете заштитни ракавици и приложените обувки.
- Немојте да го монтирате ниту да го користите апаратот во околина каде температурата е под 0°C.
- Монтирајте го апаратот во сигурно и погодно место кое ги исполнува потребите за монтажа.

2.2 Поврзување на струјата



ПРЕДУПРЕДУВАЊЕ!

Ризик од пожар и струен удар.

- Предупредување: Овој апарат е дизајниран да биде монтиран / поврзан со приклучок за заземјување во зградата.
- Проверете дали параметрите на плочката со спецификации се компатибилни со електричната моќност на мрежата на електрична енергија.
- Секогаш користете правилно монтиран штекер отпорен на струјни удари.
- Не користете адаптери со повеќе приклучоци и продолжни кабли.
- Погрижете се да не ги оштетите приклучокот за струја и кабелот. Доколку кабелот за струја на апаратот треба да се замени, тоа мора да го направи нашиот Овластен сервисен центар.
- Поврзете го приклучокот за струја со штекерот на крајот од монтажата. Проверете дали приклучокот за струја е пристапен по монтирањето.

- Не влечете го кабелот за да го исклучите апаратот од струја. Секогаш повлекувајте го приклучокот за струја.
- Овој апарат е опремен со штекер од 13 A. Ако е потребно да го смените осигурувачот во штекерот за струја, користете осигурувач од 13 A ASTA (BS 1362) (само за Велика Британија и Ирска).

2.3 Поврзување со вода

- Не ги оштетувајте цревата за вода.
- Пред да ги поврзете новите црева, цревата кои не биле користени подолг период, каде се направила некаква поправка или биле ставени нови уреди (мерачи за вода итн.), оставете ја водата да тече се додека не стане чиста и бистра.
- Проверете дали има видливи протекувања на вода за време или после првата работа на апаратот.
- Доводното црево е со безбедносен вентил и обвивка со внатрешен кабел за струја.

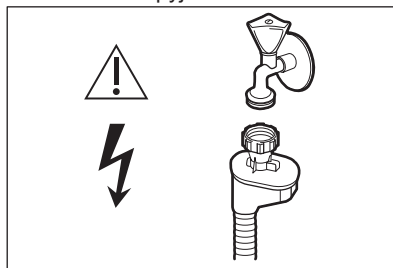

ПРЕДУПРЕДУВАЊЕ!

Опасен напон.

- Доколку доводното црево е оштетено, веднаш затворете ја чешмата и извадете го приклучникот од штекерот за струја. Јавете се во овластениот сервисен центар за да го заменат доводното црево.

2.4 Употреба

- Не ставајте запаливи производи или предмети кои се мокри заедно со запаливи производи во апаратот, или во негова близина.

- Детергентите за машините за миење садови се опасни. Следете ги безбедносните упатства на пакувањето на детергентот.
- Не пијте ја и не играјте со водата во апаратот.
- Не отстранувајте ги садовите од апаратот додека не заврши програмата. На садовите може да остане малку детергент.
- Не складирајте предмети во апаратот и не притискајте ја отворената врата на апаратот.
- Апаратот може да ослободи жешка пара ако ја отворите вратата додека работи програмата.

2.5 Сервис

- За да го поправите апаратот, контактирајте со овластениот сервисен центар. Користете само оригинални резервни делови.
- Треба да знаете дека само-поправката или непрофесионалната поправка може да имаат последици врз безбедноста и може да ја направи гаранцијата неважечка.
- Следниве резервни делови ќе бидат достапни 7 години по укинувањето на моделот: мотор, пумпа за одвод и циркулација, грејачи и грејни елементи, вклучително и топлински пумпи, цевки и слична опрема, вклучувајќи црева, вентили, филтри и аквастопи, структурни и внатрешни делови поврзани со склопови на врати, табли за печатено коло, електронски дисплеи, прекинувачи за притисок, термостати и сензори, софтвер и фирмвер, вклучувајќи

софтвер за ресетирање. Треба да знаете дека некои од овие резервни делови се достапни само кај професионални сервисери, и дека не сите резервни делови се релевантни за сите модели.

- Следните резервни делови ќе бидат достапни 10 години по укинувањето на моделот: шарки и заптивки на вратите, други заптивки, прскалки, филтри за одвод, внатрешни рачки и пластични периферни уреди како корпи и капаци.
- Во однос на светилите во внатрешноста на овој производ и резервните светилки што се продаваат посебно: Овие светилки се предвидени да издржат екстремни физички услови во апаратите за домаќинство, како што се температура, вибрации, влажност или се предвидени за давање сигнали за работната состојба на апаратот. Тие не се предвидени да се користат за други намени и не се погодни за осветлување простории во домот.

2.6 Расходување



ПРЕДУПРЕДУВАЊЕ!

Ризик од повреда или задушвање.

- Исклучете го апаратот од приклучокот за струја.
- Отсечете го кабелот за струја и фрлете го.
- Извадете ја рачката на вратата за да спречите затворање на деца и миленичиња во апаратот.

3. ОПИС НА ПРОИЗВОДОТ

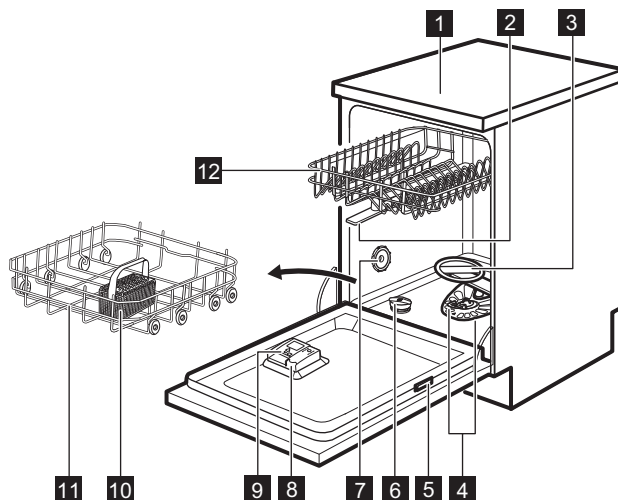

- 1** Работна површина
- 2** Најгорна прскалка
- 3** Долна прскалка
- 4** Филтри
- 5** Плочка со спецификации
- 6** Сад за сол
- 7** Вентилатор
- 8** Дозер за средство за плакнење
- 9** Дозер за детергент

- 10** Корпа за прибор за јадење
- 11** Долна корпа
- 12** Горна корпа



Сликата е само општ преглед. За повеќе детали, погледнете ги другите поглавја или документи доставени со апаратот.

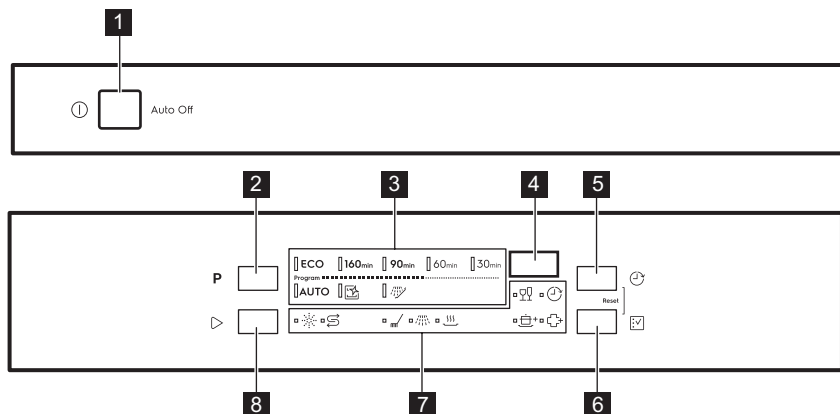

4. КОНТРОЛНА ПЛОЧА



- | | |
|--|------------------------|
| 1 Копче за вклучување/исклучување | 6 Опција копче |
| 2 Програма копче | 7 Показатели |
| 3 Показатели за програмите | 8 Почеток копче |
| 4 Екран | |
| 5 Одложи копче | |

4.1 Показатели

Показател	Опис
	Показно светло за сол. Вклучено е кога садот за сол треба да се наполни. Секогаш е исклучено додека работи програмата.
	Показно светло за средство за плакнење. Вклучено е кога дозерот за средство за плакнење треба да се наполни. Секогаш е исклучено додека работи програмата.
	Показно светло за фазата на перење. Се пали кога е во тек фазата на миеење.
	Показател за фазата на плакнење. Се пали кога е во тек фазата на плакнење.
	Показно светло за фазата на сушење. Вклучено е кога е одбрана програма со фаза на сушење. Трепка кога работи фазата на сушење.
	Показател за одложување. Вклучено е кога го поставувате одложеното почнување.
	Показно светло GlassCare.

Показател	Опис
	Показно светло ExtraPower.
	Показно светло ExtraHygiene.

5. ПРОГРАМИ

Распоредот на програмите во табелата може да не го прикажува нивниот редослед на контролната плоча.

Програма	Полнење на машината за садови	Степен на извалкан ост	Фази на програмата	Опции
ECO 1)	Садови за готвење, прибор за готвење, тенџериња, тави	Нормална, малку исушена	<ul style="list-style-type: none"> • Предмиење • Миење садови 50 °C • Меѓуплакнење • Последно плакнење 55 °C • Сушење • AirDry ²⁾ 	<ul style="list-style-type: none"> • ExtraPower • GlassCare • ExtraHygiene
160min	Садови за готвење, прибор за готвење, тенџериња, тави	Нормална со голема, исушена	<ul style="list-style-type: none"> • Предмиење • Миење садови 60 °C • Меѓуплакнење • Последно плакнење 60 °C • Сушење • AirDry ²⁾ 	<ul style="list-style-type: none"> • ExtraPower • GlassCare • ExtraHygiene
90min	Садови за готвење, прибор за готвење, тенџериња, тави	Нормална, малку исушена	<ul style="list-style-type: none"> • Миење садови 60 °C • Меѓуплакнење • Последно плакнење 55 °C • Сушење • AirDry ²⁾ 	<ul style="list-style-type: none"> • ExtraPower • GlassCare • ExtraHygiene
60min	Садови и прибор за јадење	Свежа, малку исушена	<ul style="list-style-type: none"> • Миење садови 60 °C • Меѓуплакнење • Последно плакнење 50 °C • AirDry ²⁾ 	<ul style="list-style-type: none"> • ExtraPower • GlassCare • ExtraHygiene

Програма	Полнење на машината за садови	Степен на извалкан ост	Фази на програмата	Опции
30min	Садови и прибор за јадење	Свежо	<ul style="list-style-type: none"> • Миење садови 50 °C • Меѓуплакнење • Последно плакнење 50 °C • AirDry ²⁾ 	<ul style="list-style-type: none"> • ExtraPower • GlassCare • ExtraHygiene
AUTO 3)	Садови за готвење, прибор за готвење, тенџериња, тави	Сите	<ul style="list-style-type: none"> • Предмиење • Миење садови 50 - 60 °C • Меѓуплакнење • Последно плакнење 60 °C • Сушење • AirDry ²⁾ 	<ul style="list-style-type: none"> • ExtraHygiene
 4)	Ништо	Чистење на внатрешно ста на апаратот	<ul style="list-style-type: none"> • Чистење 70 °C • Меѓуплакнење • Последно плакнење • AirDry ²⁾ 	
 5)	Сите	Сите	<ul style="list-style-type: none"> • Предмиење 	

1) Со оваа програма добивате најефикасна потрошувачка на вода и енергија за нормално извалкани садови и прибор за јадење. Оваа е стандардна програма за тестирање. Оваа програма се користи за да се процени усогласеноста со Прописот на комисијата за екодизајн (ЕУ) 2019/2022.

2) Автоматско отворање врата за време на фазата на сушење. Видете во „Поставки“.



3) Апаратот ги регистрира степенот на извалканост и количеството садови во корпите. Автоматски ги регулира температурата и количеството вода, потрошувачката на енергија и времетраењето на програмата.

4) Оваа програма е направена за ефикасно чистење на внатрешноста на апаратот. Го вади бигорот и наталожената маснотија. Програмата треба да се пушта најмалку еднаш на 2 месеци со средство за вадење бигор или средство за чистење направено специјално за машина за миење садови и без никаво полнење.

5) Со оваа програма, можете брзо да ги измиете остатоците од храна од садовите за да спречите формирање мириси во апаратот. Не користете детергент со оваа програма.

5.1 Потрошувачки вредности

Програма 1)2)	Вода (l)	Енергија (kWh)	Времетраење (мин)
ECO	9.9	0.704	240
160min	9.5	0.952	160

Програма 1)2)	Вода (l)	Енергија (kWh)	Времетраење (мин)
90 _{min}	9.5	0.826	90
60 _{min}	9.1	0.697	60
30 _{min}	8.8	0.604	30
AUTO	9.5	0.952	170
	8.1	0.440	60
	3.4	0.014	15

1) Притисокот и температурата на водата, варијациите на електричното напојување, опциите, количеството садови и степенот на извалканост може да ги променат вредностите.

2) Вредностите за програмите освен ECO се само индикативни.

5.2 Информации за тестирање

За добивање на потребните информации за вршење тестови за перформанси (на пр. според EN60436), испратете е-пошта до:

info.test@dishwasher-production.com

Во вашето барање, ставете го сервискиот број на производот (PNC) што се наоѓа на плочката со спецификации.

За какви било прашања во однос на вашата машина за миеење садови, видете го упатството испорачано со апаратот.

6. ОПЦИИ



Посакуваните опции мора да се активираат секогаш пред да стартувате програма. Не може да се активираат или деактивираат опции додека програмата работи.



Копчето за опции се менува меѓу достапните опции и нивните можни комбинации.



Не се сите опции компатибилни една со друга. Ако се одбрале опции кои не се компатибилни, апаратот автоматски ќе деактивира една или повеќе од нив. Само показателите за опциите кои се сеуште активни ќе останат запалени.



Ако оваа опција не е применлива за програмата, соодветното показно светло е исклучено или трепка брзо неколку секунди, а потоа се исклучува.





Активирањето на опциите може да влијае врз потрошувачката на вода и енергија како и на времетраењето на програмата.

6.1 GlassCare

Оваа опција го штити полнењето со чувствителни садови, особено стаклени садови, од оштетување. Таа спречува брзи промени на температурата на миењето садови на избраната програма и ја намалува до 45 °C.

Како да ја активирате GlassCare



Притискајте го  сè додека не се запали показното светло . На екранот се прикажува ажурираното времетраење на програмата.

6.2 ExtraPower

Оваа опција ги подобрува резултатите на одбраната програма при миењето

садови. Ги зголемува температурата на миењето и траењето.



Како да ја активирате ExtraPower

Притискајте го  сè додека не се запали показното светло . На екранот се прикажува ажурираното времетраење на програмата.

6.3 ExtraHygiene

Оваа опција овозможува подобри резултати на чистење со одржување на температурата меѓу 65 и 70 °C најмалку 10 минути за време на последната фаза на плакнење.

Како да ја активирате ExtraHygiene

Притискајте го  сè додека не се запали показното светло . На екранот се прикажува ажурираното времетраење на програмата.

7. ПОСТАВКИ

7.1 Режим за одбирање на програма и режим на корисник

Кога апаратот е во режим на одбирање на програма можно е да одберете програма и да влезете во режим на корисник.

Поставки достапби во режим на корисник:



- Нивото на омекнувач на вода според тврдоста на водата.
- Ниво на средство за плакнење според потребното дозирање.
- Активирање или исклучување на AirDry.

Ако апаратот ги чува зачуваните поставки, нема потреба да се конфигурира пред секој циклус.

Како да го поставите режимот за избирање програма



Апаратот се наоѓа во режим за одбирање на програма кога показателот за програма **ECO** е вклучен и на екранот се прикажува времетраењето на програмата.

По активирањето, апаратот е во зададениот режим на избирање програма. Ако не, поставете го режимот за избирање програма на следниот начин:

Притискајте и задржете ги истовремено  и  додека апаратот не влезе во режим за избирање програма.

Како да влезите во режим на корисник

Проверете дали апаратот е во режимот за бирање на програма.

За да влезете во режим на корисник, притиснете и задржете ги истовремено  и  додека покажните светла **ECO**, **160 min**, и **90 min** не почнат да трепкаат и екранот не е празен.

7.2 Омекнувач за вода

Омекнувачот за вода ги вади минералите од доводот на вода, што

би имале штетно влијание врз резултатите од миењето и врз апаратот.

Колку е поголема содржината на овие минерали, толку е потврда вашата вода. Тврдоста на водата се мери со еквивалентни скали.

Омекнувачот за вода треба да се регулира според тврдоста на водата во вашето подрачје. Вашите локални органи за вода може да ве информираат за тврдоста на водата во вашето подрачје. Поставете го правилното ниво на омекнувач за вода за да се обезбедат добри резултати од миењето.

Тврдост на водата

Германски степени (°dH)	Француски степени (°fH)	mmol/l	mg/l (ppm)	Кларков и степени	Ниво на омекнувач за вода
47 - 50	84 - 90	8.4 - 9.0	835 - 904	58 - 63	10
43 - 46	76 - 83	7.6 - 8.3	755 - 834	53 - 57	9
37 - 42	65 - 75	6.5 - 7.5	645 - 754	46 - 52	8
29 - 36	51 - 64	5.1 - 6.4	505 - 644	36 - 45	7
23 - 28	40 - 50	4.0 - 5.0	395 - 504	28 - 35	6
19 - 22	33 - 39	3.3 - 3.9	325 - 394	23 - 27	5 1)
15 - 18	26 - 32	2.6 - 3.2	255 - 324	18 - 22	4
11 - 14	19 - 25	1.9 - 2.5	185 - 254	13 - 17	3
4 - 10	7 - 18	0.7 - 1.8	70 - 184	5 - 12	2
<4	<7	<0.7	<70	< 5	1 2)

1) Фабричка поставка.

2) Не користете сол на ова ниво.

Без разлика на видот на користениот детергент, поставете го точното ниво на тврдост на водата за да биде постојано вклучен показателот за полнење сол.



Мултиаблетите кои содржат сол не се доволно ефикасни за омекнување на тврдоста на водата.

Процес на регенерирање

За правилно функционирање на омекнувачот за вода, смолата на уредот за омекнувач треба редовно да се регенерира. Овој процес е автоматски и е дел од нормалното работење на машината за миење садови.

Кога пропишаната количина на вода (видете ги вредностите во табелата)

од претходниот процес на регенерација е потрошена, ќе започне нов процес на регенерација помеѓу конечното плакнење и крајот на програмата.

Ниво на омекнувач за вода	Количина на вода (l)
1	250
2	100
3	62
4	47
5	25
6	17
7	10
8	5
9	3
10	3

Во случај на поставка за висока количина на омекнувач за вода, може да се појави и во средината на програмата, пред плакнење (двапати за време на програма). Почнувањето на регенерацијата нема никакво влијание врз времетраењето на циклусот, освен ако не се појави на средината на програмата или на крајот на програмата со кратка фаза на сушење. Во такви случаи, регенерацијата го продолжува вкупното времетраење на програмата за дополнителни 5 минути.

Последователно, плакнењето на омекнувачот за вода што трае 5 минути може да започне во истиот циклус или на почетокот на следната програма. Оваа активност ја зголемува вкупната потрошувачка на вода на програмата за дополнителни 4 литри и вкупната потрошувачка на енергија на програмата за дополнителни 2 Wh. Плакнењето на омекнувачот завршува со целосно цедење.

Секое извршено плакнење на омекнувачот (можеби повеќе од едно

во истиот циклус) може да го продолжи времетраењето на програмата за уште 5 минути кога се појавува кога било на почетокот или во средината на програмата.



Сите потрошувачки вредности спомнати во овој дел се утврдени во согласност со тековниот важечки стандард во лабораториски услови со тврдост на водата од 2,5 mmol/L (омекнувач за вода: ниво 3) според регулативата: 2019/2022 . Притисокот и температурата на водата, како и варијациите на напојувањето, можат да ги променат вредностите.

Како да го поставите нивото на омекнувачот за вода

Проверете дали апаратот е во режимот за корисници.

1. Притиснете **P**.
 - Показното светло **ECO** се уште трепка.
 - Преостанатите показатели се исклучени.
 - На екранот се прикажува тековната поставка: на пр. **5 L** = ниво 5.
2. Притиснете го **P** повеќепати за да ја смените поставката.
3. Притиснете го копчето за вклучување/исклучување за зачувување на поставката.

7.3 Ниво на средство за плакнење

Средството за плакнење овозможува сушење на садовите без ленти и дамки. Средството за плакнење автоматски се испушта за време на фазата на плакнење со жешка вода.

Може да се постави отпуштената количина на средство за плакнење помеѓу ниво 1 (минимална количина) и



ниво 8 (максимална количина).
Фабричка поставка: ниво 5.

Кога е празна комората за средство за плакнење, показното светло за средство за плакнење се вклучува за да ве извести повторно да го наполните. Ако резултатите од сушењето се задоволителни додека користите само мулти-таблети, можно е да се исклучи известувањето за повторно полнење на средството за плакнење. Сепак, за најдобри резултати при сушењето, секогаш користете средство за плакнење и држете го вклучен показателот за средство за плакнење.

За да го исклучите дозерот за средство за плакнење и показателот, поставете го нивото на средството за плакнење на 0.

Како да го поставите нивото на плакнење

Проверете дали апаратот е во режимот за корисници.

1. Притиснете .
 - Показното светло **160min** се уште трепка.
 - Преостанатите показатели се исклучени.
 - На екранот се прикажува тековната поставка: на пр. **4A** =ниво 4.
2. Притиснете го  повеќепати за да ја смените поставката.
3. Притиснете го копчето за вклучување/исклучување за зачувување на поставката.

7.4 AirDry

AirDry ги подобрува резултатите од сушењето со помала потрошувачка на енергија. За време на фазата на сушење, вратата на апаратот се отвора автоматски и останува полуотворена.

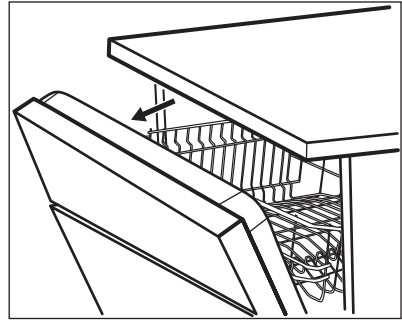

AirDry автоматски се активира со сите програми освен со  (ако е применливо).

Времетраењето на фазата за сушење и времето на отворање на вратата се разликуваат во зависност од избраната програма и опции.

Кога AirDry ја отвора вратата, екранот го прикажува преостанатото време на програмата што работи.



ВНИМАНИЕ!

Не обидувајте се да ја затворите вратата на апаратот 2 минути по автоматското отворање. Ова може да го оштети апаратот. Ако, после тоа, вратата е затворена најмалку 3 минути, завршува програмата што работи.





ВНИМАНИЕ!

Ако децата имаат пристап до апаратот, се препорачува да се исклучи AirDry. Отворањето на вратата може да претставува опасност.

Како да го исклучите AirDry

Проверете дали апаратот е во режимот за корисници.

1. Притиснете .
 - Показното светло **90min** се уште трепка.

- Преостанатите показатели се исклучени.
- На екранот се прикажува тековната поставка:
 -  = AirDry е исклучена.
 -  = AirDry е вклучена.

8. ПРЕД ПРВАТА УПОТРЕБА

1. Проверете дали поставеното ниво на омекнувачот на водата е соодветно за тврдоста на водата во вашата област. Ако не, регулирајте го нивото на омекнувачот за вода.
2. Наполнете го садот за сол.
3. Наполнете го дозерот за средство за плакнење.
4. Отворете ја славината за вода.
5. Стартувајте програма за да ги извадите сите преработени остатоци кои можат да бидат во внатрешноста на апаратот. Не користете детергент и не полнете ги корпите со садови.

Откако сте стартувале програма, апаратот повторно го полни омекнувачот со смола до 5 минути. Фазата на миење започнува кога оваа процедура ќе заврши. Процедурата се повторува од време на време.

8.1 Сад за сол



ВНИМАНИЕ!

Користете необработена сол направена специјално за машини за миење на садови. Обработената сол го зголемува ризикот од корозија.

Солта се користи за промена на јоните во омекнувачот за вода за да се осигураат добри резултати при перењето во секојдневната употреба.

Како да го наполните садот за сол

1. Свртете го капачето на садот за сол налево и извадете го.
2. Ставете 1 литар вода во садот за сол (само првиот пат).

2. Притиснете го  за да ја смените поставката.
3. Притиснете го копчето за вклучување/исклучување за зачувување на поставката.

3. Наполнете го садот со 1 kg сол (се додека не се наполни).

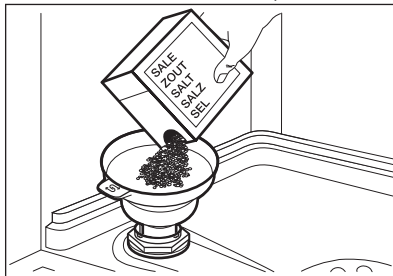

4. Внимателно протресете ја инката со рачката за гранулите да влезат внатре.
5. Отстранете ја солта околу отворот на садот за сол.

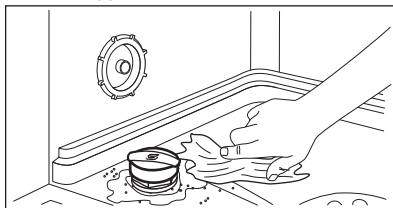

6. Завртете го капачето од садот за сол надесно за да го затворите садот за сол.



ВНИМАНИЕ!

Вода и сол може да излезат од садот за сол кога го полните. Откако сте го наполните садот со сол, веднаш започнете ја програмата за да спречите корозија.

8.2 Како да го наполните садот за средство за плакнење

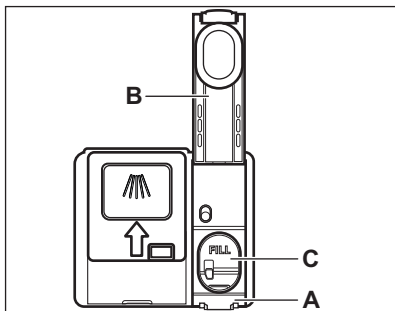

ВНИМАНИЕ!

Преградата (C) е само за средство за плакнење. Не полнете ја со детергент.



ВНИМАНИЕ!

Користете само специјално средство за плакнење за машини за миење садови.

1. Притиснете го елементот за отпуштање (A) за да го отворите капакот (B).
2. Ставајте го средството за плакнење во дозерот (C) сè додека течноста не ја достигне ознаката „FILL“.
3. Отстранете го истуреното средство за плакнење со впивлива крпа за да спречите преголемо пенење.
4. Затворете го капакот. Погрижете се капакот да се заклучи на место.

9. СЕКОЈДНЕВНА УПОТРЕБА

1. Отворете ја славината за вода.
2. Притиснете го копчето за вклучување/исклучување за да го вклучите апаратот.

Проверете дали апаратот е во режимот за бирање на програма.

- Ако показателот за сол е вклучен, наполнете го контејнерот за сол.
- Ако показателот за средство за плакнење е вклучен, наполнете го садот за средство за плакнење.

3. Наполнете ја корпата.
4. Додадете детергент.
5. Поставете ја и стартувајте ја правилната програма за миење според видот на садовите и степенот на извалканост.

9.1 Користење детергент

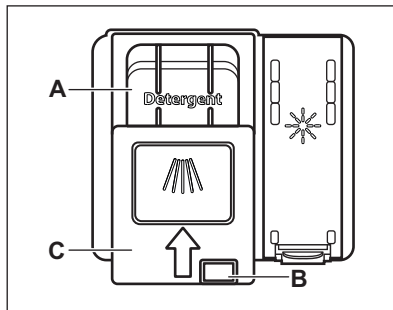

ВНИМАНИЕ!

Користете само детергенти кои се специјално наменети за машини за миење садови.

1. Притиснете го копчето за отпуштање (B) за да го отворите капакот (C).
2. Ставете детергент во преградата (A). Можете да користите детергент во таблети, прав или гел.
3. Ако програмата има фаза на предмиење, ставете мало

количество детергент на внатрешната страна на вратата на апаратот.

4. Затворете го капакот. Погрижете се капакот да се заклучи на место.



За информации за дозирањето на детергентот, видете ги упатствата на производителот на пакувањето на производот. Вообичаено, 20 - 25 ml детергент во форма на гел е соодветна количина за миене садови со нормална извалканост.



Не полнете ја преградата (A) со повеќе од 30 ml детергент во форма на гел.

9.2 Подесување и стартување на програма

Функција Auto Off

Оваа функција ја намалува потрошувачката на енергија со автоматско деактивирање на апаратот кога работи.

Функцијата почнува да работи:

- Кога програмата ќе заврши.
- После 5 минути ако програмата се уште не започнала.

Почеток на програма

1. Притиснете го копчето за вклучување/исклучување за да го вклучите апаратот. Проверете дали апаратот е во режимот за бирање на програма.
2. Затворете ја вратата на апаратот.
3. Притиснете **P** неколкупати се додека не се запали показното светло за посакуваната програма.



На екранот се прикажува времетраењето на програмата.

4. Поставете применливи опции според желбите.

5. Притиснете  за да започне програмата.

- Показателот за тековната фаза се пали.
- Времетраењето на програмата одбројува во минути.

Вклучување програма со одложен почеток

1. Поставете програма.
2. Притиснете  неколкупати, сè додека на екранот не се покаже времето на одложување што сакате да го поставите (од 1 до 24 часа).
3. Притиснете  за да започне одбројувањето.
 - Показното светло  е вклучено.
 - Преостанатото време се одбројува во часови. Последниот час е прикажан во минути.

Кога ќе заврши одбројувањето, програмата започнува и се вклучува показното светло за фазата што е во функција. Показното светло  е исклучено.

Отворање на вратата додека апаратот работи

Ако ја отворите вратата додека програмата работи, апаратот престанува да работи. Тоа може да влијае врз потрошувачката на енергија и времетраењето на програмата. Кога ќе ја затворите вратата, апаратот продолжува од точката на прекинот.





Ако вратата е отворена подолго од 30 секунди за време на фазата на сушење, програмата што е пуштена ќе заврши. Ова не се случува ако вратата се отвори со функцијата AirDry.





Не се обидувајте да ја затворите вратата на апаратот 2 минути после автоматското отворање на AirDry затоа што тоа може да предизвика оштетување на апаратот. Ако, после тоа, вратата е затворена најмалку 3 минути, завршува програмата што работи.

Откажување на одложено то активирање додека трае одбројувањето

Кога ќе го откажете одложениот почеток, морате одново да ги поставите програмата и опциите.

Притискајте и задржете ги истовремено  и  додека апаратот не влезе во режим за избирање програма.

Откажување програма

Притискајте и задржете ги истовремено  и  додека апаратот не влезе во режим за избирање програма.

Проверете дали има детергент во дозерот за детергент пред да вклучите нова програма.

Крај на програмата

Кога програмата ќе заврши, функцијата Auto Off го исклучува апаратот автоматски.

Сите копчиња се неактивни со исклучок на копчето за вклучување/исклучување.

Затворете ја славината за вода.

10. ПОМОШ И СОВЕТИ

10.1 Општо

Следните совети овозможуваат оптимални резултати при чистењето и сушењето во секојдневната употреба и исто така помагаат при заштита на околината.

- Миењето садови во машината за миење садови како што е наведено во корисничкото упатство, обично троши помалку вода и енергија отколку рачно миење садови.
- Наполнете ја машината за миење садови до крај за да заштедите вода и енергија. За најдобри резултати на миење, наредете предмети во корпите како што е наведено во корисничкото упатство и не преоптоварувајте ги корпите.
- Не плакнете ги садовите рачно. Ја зголемува потрошувачката на вода и енергија. Кога е потребно, одберете програма со фаза за предперење.
- Отстранете ги поголемите остатоци од храна од садовите и празните

шолји и чаши пред да ги ставите во апаратот.

- Потопете или малку исчистете ги садовите за готвење кои имаат на нив цврсто зготвена или испечена храна пред да ги измиете во апаратот.
- Проверете дали садовите во корпите се допираат или се покриваат едни со други. Само тогаш водата може целосно да стигне и да ги измие садовите.
- Можете да користите детергент за машина за миење садови, средство за плакнење и сол посебно или можете да користите мулти-таблети (на пр. „Се во 1“). Следете ги упатствата на пакувањето.
- Одберете програма според видот на полнењето и степенот на извалканост. **ECO** нуди најефикасна употреба на потрошувачка на вода и енергија.
- За да спречите собирање на каменец во апаратот:
 - Пополнете го садот со сол секогаш кога е потребно.

- Користете ја препорачаната доза на детергентот и средството за плакнење.
- Проверете дали поставеното ниво на омекнувачот на водата е соодветно за тврдоста на водата во вашата област.
- Следете ги упатствата во поглавјето „Нега и листење“.

10.2 Употреба на сол, средство за плакнење и детергент

- Користете само сол, средство за плакнење и детергент за машини за миење садови. Други производи може да предизвикаат оштетување на апаратот.
- Сепак, во области каде има тврда и многу тврда вода, препорачуваме засебно да се користат само обичен детергент за машина за миење на садови (во прав, гел, таблети со дополнителни функции), средство за плакнење и сол за оптимално чистење и сушење.
- Таблетите со детергент не се раствораат целосно со кратките програми. За да спречите појава на талог на садовите, ви препорачуваме да ги користите таблетите со долги програми.
- Секогаш користете точна количина на детергент. Недоволното дозирање на детергент може да резултира во лоши резултати при чистење и слој од тврда вода или дамки на алиштата. Користењето премногу детергент со мека или омекната вода резултира со остатоци од детергент на садовите. Прилагодете ја количината на детергент врз основа на тврдоста на водата. Погледнете го упатството на производителот на детергентот.
- Секогаш користете ја точната количина на детергент. Недоволното дозирање на средството за плакнење ги намалува резултатите од сушењето. Користењето премногу средство за плакнење резултира со синкави слоеви на алиштата.

- Проверете дали нивото на омекнувач е точно. Ако нивото е превисоко, зголемената количина сол во водата може да направи 'рѓа на приборот за јадење.

10.3 Што да направите ако сакате да престанете да користите мулти-таблети

Пред да започнете засебно да користите детергент, сол и средство за плакнење, направете ги следниве чекори:

1. Поставете го највисокото ниво на омекнувачот на вода.
2. Проверете дали садот за сол и дозерот за средство за плакнење се полни.
3. Стартувајте ја најкратката програма со фаза за плакнење. Не додавајте детергент и не ставајте чинии во корпите.
4. Кога ќе заврши програмата, нагодете го омекнувачот на вода според тврдоста на водата во вашата област.
5. Приспособете го испуштеното количество средство за плакнење.

10.4 Полнење на корпите

- Секогаш користете го целиот простор на корпите.
- Користете го апаратот само за миење садови кои се безбедни за миење во машина за миење садови.
- Не мијте во апаратот предмети направени од дрво, рог, алуминиум, калај и бакар бидејќи тие би можеле да попуштат, да се искриват, да ја променат бојата или да се продупчат.
- Не ставајте во апаратот предмети што впииваат вода (сунѓери, крпи за домаќинство).
- Ставете ги шупливите предмети (шолји, чаши и тави) со отворот надолу.
- Внимавајте стаклените предмети да не се допираат едни со други.
- Ставете ги лесните предмети во горната корпа. Погрижете се

предметите да не се движат слободно.

- Ставете го приборот за јадење и малите предмети во корпата за прибор за јадење.
- Кренете ја горната корпа нагоре за да ги ставите големите предмети во долната корпа.
- Проверете дали прскалките може да се движат слободно пред да почнете програма.

10.5 Пред започнување програма

Пред да ја вклучите одбраната програма, проверете дали:

- Филтрите се чисти и правилно монтирани.
- Капакот на садот за сол е стегнат.
- Прскалките не се затнати.
- Има доволно сол и средство за плакнење (освен ако не користите мултиаблети).

- Предметите се правилно поставени во корпите.
- Програмата е погодна за видот на садовите и за степенот на извалканост.
- Се користи точната количина на детергент.

10.6 Празнење на корпите

1. Оставете ги садовите да се изладат пред да ги вадите од апаратот. Жешките садови лесно се оштетуваат.
2. Првин испразнете ја долната корпа, а потоа горната.



Кога програмата е завршена, водата се уште стои на внатрешната површина од апаратот.

11. НЕГА И ЧИСТЕЊЕ



ПРЕДУПРЕДУВАЊЕ!

Пред одржувањето, исклучете го апаратот и извадете го приклучокот за струја од штекерот.



Валканите филтри и затнатата прскалка ги намалуваат резултатите од миењето. Редовно проверувајте ги и ако е потребно, исчистете ги.

внимателно упатствата на амбалажата на производот.

- Употребете ја програмата за автоматско чистење за добивање оптимални резултати при чистењето.
- Редовно користење на кратки програми може да предизвика наталожување на маснотија и бигор во внатрешноста на апаратот. Пуштете ги долготрајните програми најмалку два пати месечно за да спречете наталожување.

11.1 Чистење на внатрешноста

- Чистете ја внатрешноста на апаратот со влажна мека крпа.
- Не користете абразивни средства, абразивни крпи, остри алати, сунѓери со жица или растворувачи.
- Чистете ја вратата, вклучително и гумената заптивка, еднаш неделно.
- За апаратот да може да дава добри резултати постојано, употребете средство за чистење направено за машина за миење садови најмалку на секои два месеци. Следете ги

11.2 Вадење надворешни предмети

Проверете ги филтрите и внатрешноста по секоја употреба на машината за миење садови. Надворешни предмети (на пр. парчиња стакло, пластика, коски или чепкалки за заби, итн.) ги намалуваат перформансите на чистење и може да предизвикаат оштетување на пумпата за цедење.

**ВНИМАНИЕ!**

Ако не можете да ги отстраните предметите, контактирајте овластен сервисен центар.

1. Расклопете го системот за филтри како што е наведено во ова поглавје.
2. Рачно отстранете ги сите надворешни предмети.
3. Расклопете ги филтрите како што е наведено во ова поглавје.

11.3 Надворешно чистење

- Чистете го апаратот со мека, влажна крпа.
- Користете само неутрални детергенти.
- Не користете абразивни средства, сунѓери со жица или растворувачи.

11.4 Чистење на филтрите

Системот за филтри е направен од 3 дела.

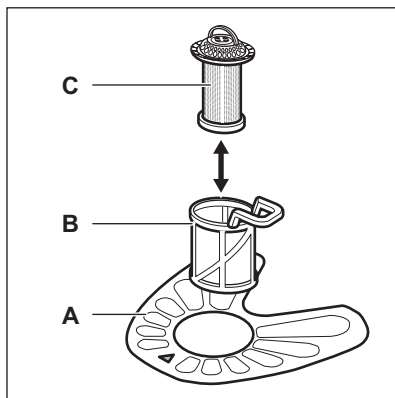

1. Свртете го филтерот (B) спротивно од насоката на стрелките на часовникот и извадете го.

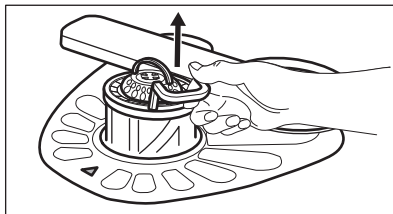
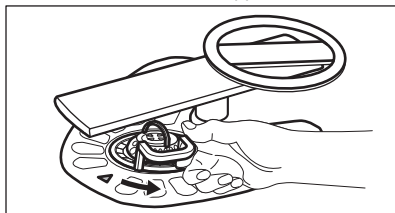

2. Извадете го филтерот (C) од филтерот (B).
3. Извадете го рамниот филтер (A).

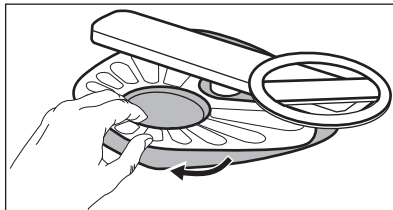

4. Исчистете ги филтрите.

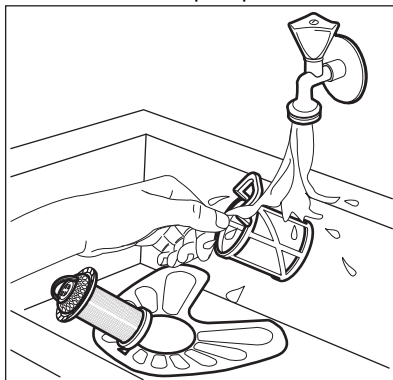

5. Внимавајте да нема остатоци од храна или дамки во или околу краевите на коритото.
6. Рамниот филтер (A) вратете го на своето место. Осигурете се дека е правилно поставен под 2 водилки.

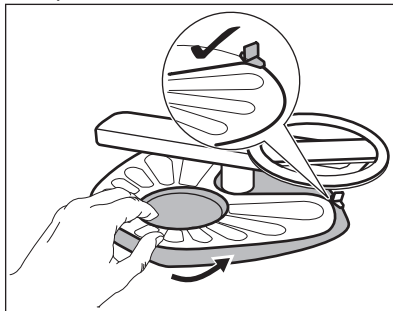

- Повторно сколопете ги филтрите (B) и (C).
- Вратете го филтерот (B) во рамниот филтер (A). Вртете го надесно се додека не се затвори.

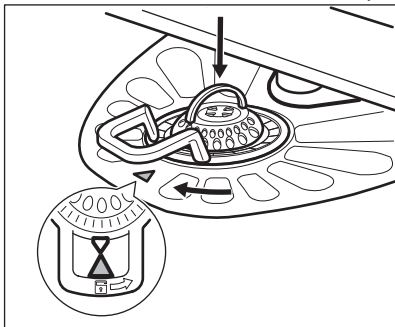

ВНИМАНИЕ!

Неправилната положба на филтрите може да предизвика лоши резултати при миењето и може да го оштети апаратот.

11.5 Чистење на долната прскалка

Ви препорачуваме редовно да ја чистите долната прскалка за да избегнете нечистотијата да ги затне дупките.

Затнатите дупки може да предизвикуваат незадоволителни резултати при миењето.

- За да ја извадите долната прскалка, извлечете ја нагоре.

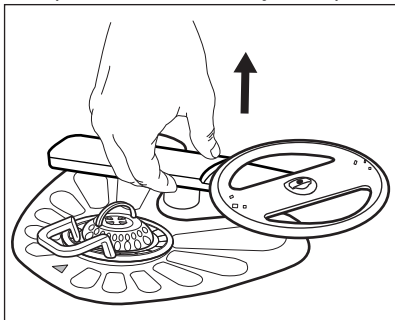

- Измијте ја прскалката под чешма. Употребете тенок остар алат, на пр. чепкалка за заби, за да ги

извадите делчињата нечистотија од дупките.

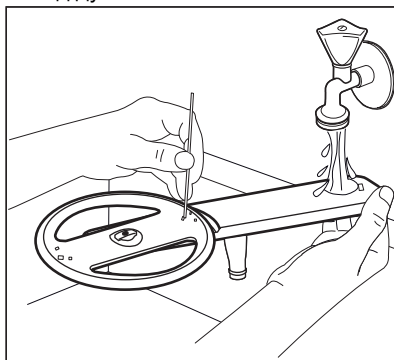

- За да ја вратите прскалката назад, притиснете ја надолу.

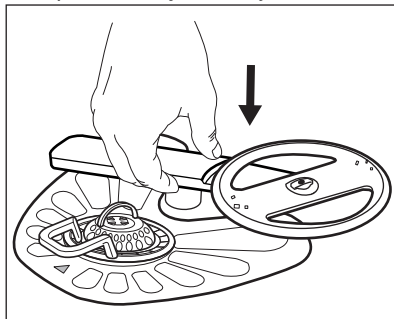

11.6 Чистење на горната прскалка

Ви препорачуваме да ја чистите редовно горната прскалка за да избегнете нечистотијата да ги затнува дупките. Затнатите дупки може да предизвикуваат незадоволителни резултати при миењето.

Горните прскалки се поставени под горната корпа. Прскалката (B) е монтирана во цевката за испорака (A) со елемент за прикачување (C).

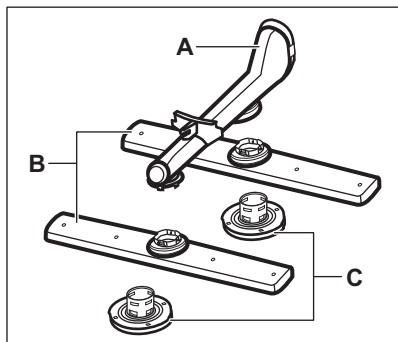

1. Извлечете ја горната корпа целосно.
2. За да ја одвоите прскалката, свртете го елементот за прикачување надесно.

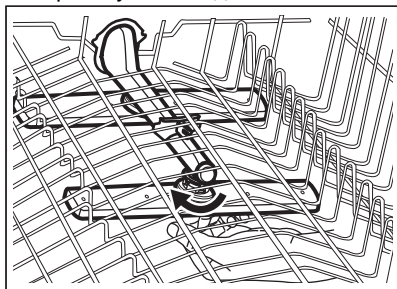

3. Измијте ја прскалката под чешма. Употребете тенок остар алат, на пр. чепкалка за да ги извадите делчињата нечистотија од дупките.

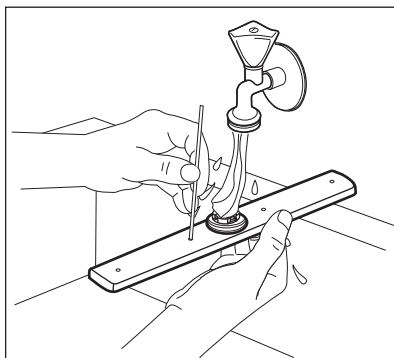

4. За да ја вратите назад прскалката, ставете го елементот за прикачување и фиксирајте го на цевката за испорака вртејќи ја налево. Внимавајте елементот за прикачување да биде затворен на својата позиција.

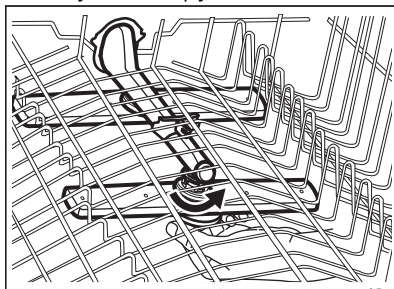

12. РЕШАВАЊЕ ПРОБЛЕМИ



ПРЕДУПРЕДУВАЊЕ!

Неправилна поправка на апаратот може да ја доведе во опасност безбедноста на корисникот. Секоја поправка мора да биде направена од квалификуван кадар.

Поголемиот број проблеми што може да се појават може да се

решат без да има потреба од контакт со овластен сервисен центар.

Видете во долната табела за информации за можни проблеми.

Кај некои проблеми, на екранот се покажува код за аларм.

Проблем и код за аларм	Можна причина и решение
Не можете да го активирате апаратот.	<ul style="list-style-type: none"> • Проверете дали електричниот приклучок е поврзан со штекерот за струја. • Проверете дали има оштетен осигурувач во разводната кутија.
Програмата не започнува.	<ul style="list-style-type: none"> • Проверете дали вратата на апаратот е правилно затворена. • Притиснете го копчето за почеток. • Доколку е поставен одложен почеток, откажете ја поставката или почекајте да заврши одбројувањето. • Апаратот повторно го полни омекнувачот за вода со смола. Времетраењето на постапката е приближно 5 минути.
Апаратот не се полни со вода правилно. На екранот се прикажува i10 или i11 .	<ul style="list-style-type: none"> • Проверете дали славината за вода е отворена. • Проверете дали притисокот на водоводната мрежа не е премногу низок. За овие информации, јавете се во локалното претпријатие за водовод. • Проверете дали славината за вода е затната. • Проверете дали филтерот во доводното црево за вода е затнат. • Проверете дали доводното црево е засукано или свиткано.
Апаратот не ја испушта водата. На екранот се прикажува i20 .	<ul style="list-style-type: none"> • Проверете дали чепчето од одводната цевка е затнато. • Проверете да не е затнат внатрешниот филтерски систем. • Проверете дали одводното црево е засукано или свиткано.
Вклучен е уредот против поплавување. На екранот се прикажува i30 .	<ul style="list-style-type: none"> • Затворете ја славината за вода. • Проверете дали апаратот е правилно монтиран. • Проверете дали корпите се наполнети како што е наведено во упатството за корисникот.
Дефект на сензорот за откривање на нивото на водата. На екранот се прикажува i41 - i44 .	<ul style="list-style-type: none"> • Проверете дали се чисти филтрите. • Исклучете го, па вклучете го апаратот.
Дефект на пумпата за миене или пумпата за цедење. На екранот се прикажува i51 - i59 или i5A - i5F .	<ul style="list-style-type: none"> • Исклучете го, па вклучете го апаратот.

Проблем и код за аларм	Можна причина и решение
<p>Температурата на водата во апаратот е превисока или се појавил дефект на сензорот за температура. На екранот се прикажува i61 или i69.</p>	<ul style="list-style-type: none"> • Поверете дали температурата на влезната вода надминува 60 °C. • Исклучете го, па вклучете го апаратот.
<p>Технички дефект на апаратот. На екранот се прикажува iC0 или iC3.</p>	<ul style="list-style-type: none"> • Исклучете го, па вклучете го апаратот.
<p>Нивото на вода во апаратот е премногу високо. На екранот се прикажува iF1.</p>	<ul style="list-style-type: none"> • Исклучете го, па вклучете го апаратот. • Проверете дали се чисти филтрите. • Проверете дали одводното црево е монтирано на точна висина над подот. Видете во упатството за монтирање.
<p>Апаратот запира и почнува да работи повеќе пати за време на работењето.</p>	<ul style="list-style-type: none"> • Тоа е нормално. Тоа обезбедува оптимални резултати при чистењето и заштедува енергија.
<p>Програмата трае многу долго.</p>	<ul style="list-style-type: none"> • Доколку е поставено одложено активирање, откажете ја поставката или почекајте да заврши одбројувањето.
<p>Прикажаното времетраење на програмата се разликува од времетраењето во табелата со потрошувачки вредности.</p>	<ul style="list-style-type: none"> • Притисокот и температурата на водата, варијациите на електричното напојување, опциите, количеството садови и степенот на извалканост може да го променат траењето на програмата.
<p>Преостанатото време на екранот се зголемува и прескокнува речиси до крајот на програмата.</p>	<ul style="list-style-type: none"> • Тоа не е дефект. Апаратот работи правилно.
<p>Има мало протекување кај вратата на апаратот.</p>	<ul style="list-style-type: none"> • Апаратот не е нивелиран. Олабавете ги или зацврстете ги прилагодливите ногалки (ако е применливо). • Вратата на апаратот не е центрирана на барабанот. Регулирајте ги задните ногарки (ако е применливо).
<p>Вратата на апаратот тешко се затвора.</p>	<ul style="list-style-type: none"> • Апаратот не е нивелиран. Олабавете ги или зацврстете ги прилагодливите ногалки (ако е применливо). • Делови од кујнскиот прибор излегуваат од корпите.

Проблем и код за аларм	Можна причина и решение
Вратата на апаратот се отвора за време на циклусот на миење.	<ul style="list-style-type: none"> Функцијата AirDry е активирана. Сега може да ја исклучите функцијата. Видете во „Поставки“.
Свечкави/удирачки звуци се слушаат во внатрешноста на апаратот.	<ul style="list-style-type: none"> Кујнскиот прибор не е соодветно поставен во корпите. Видете во брошурата за полнење на корпата. Проверете дали прскалките може да се движат слободно.
Апаратот предизвикува пад на ФИД-склопката.	<ul style="list-style-type: none"> Јачината на електричната енергија не е доволна за да биде истовремено доставена до сите апарати кои работат. Проверете ја јачината на штекерот и капацитетот на бројачот или исклучете еден од апаратите кои работат. Внатрешна грешка во електриката на апаратот. Контакттирајте со овластен сервисен центар.



Видете во „**Пред првата употреба**“, „**Секојдневна употреба**“, или „**Помош и совети**“ за други можни причини.

Откако ќе го проверите апаратот, исклучете го, па вклучете го. Ако повторно се појави проблемот, контактирајте со овластен сервисен центар.

За кодовите за аларм кои не се опишани во табелата, контактирајте со овластен сервисен центар.





ПРЕДУПРЕДУВАЊЕ!

Не препорачуваме да го користите апаратот сè додека проблемот не се реши целосно. Исклучете го апаратот и не приклучувајте го повторно додека не сте сигурни дека работи правилно.

12.1 Резултатите од миењето и сушењето садови не се задоволителни

Проблем	Можна причина и решение
Слаби резултати од миењето.	<ul style="list-style-type: none"> Видете во „Секојдневна употреба“, „Помош и совети“ и брошурата за полнење на корпата. Користете поинтензивни програми за миење. Вклучете ја опцијата ExtraPower за да ги подобрите резултатите при миењето на одбраната програма. Исчистете ги млазниците на прскалките и филтерот. Видете го поглавјето „Грижа и чистење“.

Проблем	Можна причина и решение
Лоши резултати од сушењето.	<ul style="list-style-type: none"> • Сервисот за јадење бил оставен многу долго во затворениот апарат. Вклучете ја функцијата AirDry за да го поставите автоматското отварање на вратата и за да ги подобрите резултатите при сушењето. • Нема средство за плакнење или дозата на средството за плакнење не е доволна. Наполнете го дозерот за средство за плакнење или поставете ја дозата на средството за плакнење на повисока позиција. • Квалитетот на средството за плакнење може да биде причината. • Секогаш користете средство за плакнење, дури и со мулти таблети. • Пластичните предмети можеби ќе треба да се исушат со крпа. • Програмата ја нема фазата на сушење. Видете во „Преглед на програми“.
Има белузлави ленти или синкасти слоеви на чашите и садовите.	<ul style="list-style-type: none"> • Испуштената количина на средството за плакнење е преголема. Прилагодете ја дозата на средството за плакнење на пониска позиција. • Количината на детергент е преголема.
Има дамки и исушени капки од вода на чашите и чиниите.	<ul style="list-style-type: none"> • Испуштената количина на средството за плакнење е недоволна. Прилагодете ја дозата на средството за плакнење на повисока позиција. • Квалитетот на средството за плакнење може да биде причината.
Внатрешноста на апаратот е влажна.	<ul style="list-style-type: none"> • Ова не е дефект на апаратот. Влагата се кондензира на сидовите на апаратот.
Невообичаена количина на пена за време на миењето.	<ul style="list-style-type: none"> • Користете детергент што е специјално наменет за машини за миење садови. • Користете детергент од друг производител. • Не плакнете ги садовите однапред под чешма.
Траги од 'рѓа на кујнскиот прибор.	<ul style="list-style-type: none"> • Има многу сол во водата која се користи за миење. Видете во „Омекнувач на вода“. • Сребрен кујнски прибор бил ставен заедно со приборот од не'рѓосувачки челик. Не ставајте во близина предмети од сребро и не'рѓосувачки челик заедно.
Има остатоци од детергент во дозерот на крајот на програмата.	<ul style="list-style-type: none"> • Детергентската таблета се заглавила во дозерот и не била измиена со вода. • Водата не може да го измие детергентот од дозерот. Проверете дали прскалките се блокирани или затнати. • Проверете дали предметите во корпите не го спречуваат отворањето на капакот на дозерот за детергент.

Проблем	Можна причина и решение
Миризби во апаратот.	<ul style="list-style-type: none"> • Погледнете во делот „Внатрешно чистење“. • Стартувајте ја  програмата со средство за отстранување на бигор или производ за чистење специјално направен за машина за миење садови.
Талози од бигор на кујнскиот прибор, на коритото или на внатрешната страна на вратата.	<ul style="list-style-type: none"> • Нивото на сол е ниско, проверете го показното светло за повторно полнење. • Капакот на садот за сол е лабав. • Вашата вода од чешма е тврда. Видете во „Омекнувач на вода“. • Користете сол и поставете регенерација на омекнувачот на вода дури и кога се користат повеќефункционални таблети. Видете во „Омекнувач на вода“. • Стартувајте ја  програмата со производ за отстранување бигор специјално направен за машина за миење садови. • Ако и понатаму има наслаги од бигор, исчистете го апаратот со соодветни детергенти. • Пробајте друг вид на детергент. • Контактирајте со производителот на детергентот.
Кујнски прибор без сјај, без боја или поткршен.	<ul style="list-style-type: none"> • Погрижете се во апаратот да миете само предмети кои се безбедни за миење во машина за миење садови. • Внимателно полнете ја и празнете ја корпата. Видете во брошурата за полнење на корпата. • Ставете ги чувствителните предмети во горната корпа. • Вклучете ја опцијата GlassCare за да обезбедите специјална нега на предмети од стакло и чувствителни предмети.



Видете во „Пред првата употреба“, „Секојдневна употреба“, или „Помош и совети“ за други можни причини.

13. ТЕХНИЧКИ ИНФОРМАЦИИ

Димензии	Ширина/висина/длабочина (mm)	446 / 850 / 615
Поврзување на струја ¹⁾	Напон (V)	220 - 240
	Фреквенција (Hz)	50

Притисок на доводот на вода	Мин. / макс. bar (MPa)	0.5 (0.05) / 10 (1.0)
Довод на вода	Ладна вода или топла вода	2) максимум 60 °C
Капацитет	Решетки за држење садови	9

1) Погледнете ја плочката со спецификации за другите вредности.

2) Доколку топлата вода доаѓа од алтернативни извори на енергија (на пример, соларни панели), користете ја топлата вода за да ја намалите потрошувачката на енергија.

13.1 Линк до базата со податоци на EU EPREL

QR-кодот на етикета за енергија испорачана со апаратот дава веб-линк до регистрацијата на овој апарат во базата на податоци EU EPREL.

Чувајте ја енергетската етикета како прирачник заедно со корисничкото упатство и сите други документи обезбедени со овој апарат.

Може да се најдат информации во врска со работата на производот во

базата на податоци на EU EPREL, користејќи го линкот <https://eprel.ec.europa.eu> и името на моделот и бројот на производот што можете да ги најдете на табличката за спецификации на апаратот. Видете во поглавјето „Опис на производот“.

За подетални информации за енергетската етикета, посетете ја www.theenergylabel.eu.

14. ГРИЖА ЗА ОКОЛИНАТА

Рециклирајте ги материјалите со симболот . Ставете ја амбалажата во соодветни контејнери за да ја рециклирате. Помогнете во заштитата на животната средина и човековото здравје и рециклирајте го отпадот од електрични и електронски апарати. Не

фрлајте ги апаратите озанчени со симболот  во отпадот од домаќинството. Вратете го производот во вашиот локален капацитет за рециклирање или контактирајте ја вашата општинска канцеларија.

www.electrolux.com/shop



1568287 10-A-202024

