



KOD8C39Z

LOD8C39Z

SQ Udhëzimet për përdorim | **Furrë**

3

MK Упатство за ракување | **Печка**

24



INSTALIMI / МОНТАЖА



Mirë se vini në Electrolux! Faleminderit që keni zgjedhur pajisjen tonë.



Merrni këshilla të përdorimit, broshura, informacion për ndreqjen e problemeve, shërbimin dhe riparimin:
www.electrolux.com/support

Rezervohet mundësia e ndryshimeve.

PËRMBAJTJA

1. INFORMACIONI I SIGURISË.....	3
2. UDHËZIMET PËR SIGURINË.....	5
3. PËRSHKRIMI I PRODUKTIT.....	8
4. PANELI I KONTROLLIT.....	8
5. PËRPARA PËRDORIMIT TË PARË.....	9
6. PËRDORIMI I PËRDITSHËM.....	9
7. FUNKSIONE SHITESË.....	12
8. FUNKSIONET E ORËS.....	13
9. PËRDORIMI I AKSESORËVE.....	14
10. UDHËZIME DHE KËSHILLA.....	16
11. KUJDESI DHE PASTRIMI.....	18
12. ZGJIDHJA E PROBLEMEVE.....	20
13. EFIKASITET ENERGJIE.....	21
14. ÇËSHTJE QË LIDHEN ME AMBIENTIN.....	23

1. ⚠ INFORMACIONI I SIGURISË

Përpara instalimit dhe përdorimit të pajisjes, lexoni me kujdes udhëzimet e ofruara. Prodhuesi nuk është përgjegjës për lëndimet apo dëmet si rezultat i instalimit apo përdorimit të papërshtatshëm. Gjithmonë mbajini udhëzimet në një vend të sigurt dhe ku mund të arrihen lehtë për t'iu referuar në të ardhmen.

1.1 Siguria e fëmijëve dhe personave me probleme

- Kjo pajisje mund të përdoret nga fëmijë të moshës 8 vjeç e sipër dhe persona me aftësi të kufizuara fizike, ndijimesh ose mendore ose që nuk kanë eksperiencë dhe njohuri, nëse këta mbahen nën mbikëqyrje ose udhëzohen për përdorimin e sigurt të pajisjes dhe i kuptojnë rreziqet e përdorimit. Fëmijët nga nën 8 vjeç dhe personat me aftësi

të kufizuara shumë të theksuara dhe komplekse duhet të mbahen larg nga pajisja, përveçse kur mbahen nën monitorim të vazhdueshëm.

- Fëmijët duhet të mbikqyren për t'u siguruar atyre që nuk luajnë me pajisjen.
- Mbajeni të gjithë paketimin larg nga fëmijët dhe hidheni atë siç kërkohet.
- **PARALAJMËRIM:** Pajisja dhe pjesët e saj të arritshme nxehen gjatë përdorimit. Mbajini fëmijët dhe kafshët shtëpiake larg pajisjes gjatë kohës që ajo është në përdorim dhe kur ftohet.
- Nëse pajisja ka një mekanizëm për sigurinë e fëmijëve, ai duhet aktivizuar.
- Fëmijët nuk duhet të kryejnë pastrimin dhe mirëmbajtjen e pajisjes pa mbikëqyrje.

1.2 Siguria e përgjithshme

- Kjo pajisje përdoret vetëm për gatim.
- Kjo pajisje është krijuar për përdorim shtëpiak në ambient të brendshëm.
- Kjo pajisje mund të përdoret në zyra, dhoma hoteli, dhoma bujtine, dhoma hoteli rural, si dhe në vende të ngjashme ku përdorimi nuk tejkalon (mesatarisht) nivelet e përdorimit shtëpiak.
- Vetëm një person i kualifikuar duhet ta instalojë këtë pajisje dhe të ndërrojë kabllon.
- Mos e përdorni pajisjen përpara se ta instaloni në strukturën inkaso.
- Përpara mirëmbajtjes, shkëputeni pajisjen nga rrjeti elektrik.
- Nëse kordoni i energjisë elektrike është i dëmtuar, duhet të zëvendësohet nga prodhuesi, qendra e autorizuar e shërbimit e tij ose persona me kualifikim të ngjashëm për të shmangur një rrezik elektrik.
- **PARALAJMËRIM:** Për të shmangur mundësinë e goditjes elektrike, sigurohuni që pajisja të fiket përpara se të ndërroni llambën.

- **PARALAJMËRIM:** Pajisja dhe pjesët e saj të arritshme nxehen gjatë përdorimit. Duhet pasur kujdes për të shmangur prekjen e elementëve të ngrohjes ose sipërfaqes së brendësisë së pajisjes.
- Përdorni gjithmonë doreza furre për të hequr ose për të futur aksesorët ose enët për furrë.
- Përdorni vetëm sensorin e ushqimit (sensorin e temperaturës) që rekomandohet për këtë pajisje.
- Për të hequr mbajtëset e rafteve, në fillim hiqni pjesën e përparme të mbajtëses së raftit dhe pastaj pjesën e pasme nga muret anësore. Montojini mbajtëset e rafteve në rendin e kundërt.
- Mos përdorni pastrues me avull për të pastruar pajisjen.
- Mos përdorni pastrues gërryes të fortë ose kruajtëse të mprehta metalike për të pastruar derën prej xhami, pasi mund të gërvishtet sipërfaqja, gjë e cila mund të shkaktojë krisjen e xhamit.

2. UDHËZIMET PËR SIGURINË

2.1 Instalimi

PARALAJMËRIM!

Vetëm një person i kualifikuar duhet ta instalojë këtë pajisje.

- Hiqni të gjithë paketimin.
- Mos instaloni ose mos përdorni një pajisje të dëmtuar.
- Ndiqni udhëzimet e instalimit të disponueshme në faqen tonë në internet.
- Gjithmonë bëni kujdes kur e lëvizni pajisjen sepse është e rëndë. Përdorni gjithnjë doreza sigurie dhe këpucë të mbyllura.
- Mos e tërhiqni pajisjen nga doreza.
- Instalojeni pajisjen në një vend të sigurt dhe të përshtatshëm që plotëson kërkesat e instalimit.
- Ruani largësitë minimale nga pajisjet dhe njësitë e tjera.
- Përpara montimit të pajisjes, kontrolloni nëse dera e pajisjes hapet pa pengesë.

- Pajisja vjen me një sistem elektrik ftohjeje. Duhet vënë në punë përmes lidhjes nga priza.

2.2 Lidhja elektrike

PARALAJMËRIM!

Rrezik zjarri dhe goditjeje elektrike.

- Të gjitha lidhjet elektrike duhen kryer nga një electricist i kualifikuar.
- Pajisja duhet tokëzuar.
- Sigurohuni që parametrat në pllakën e specifikimeve të përkojnë me vlerat elektrike të rrejtit elektrik.
- Përdorni gjithmonë një prizë të tokëzuar të instaluar si duhet.
- Mos përdorni përshtatës me shumë spina dhe kablllo zgjatuese.
- Sigurohuni që të mos dëmtoni prizën dhe kabllon elektrike. Nëse kabllloja elektrike duhet zëvendësuar, kjo duhet bërë nga Qendra jonë e autorizuar e shërbimit.

- Mos i lini kabllot elektrike që të prekin derën e pajisjes ose t'i afrohen asaj apo hapësirës poshtë pajisjes, veçanërisht kur është në punë ose dera është e nxehtë.
- Mbrojtja nga goditja e pjesëve me korrent dhe të izoluarat duhet të shtrëngohet në mënyrë të tillë që të mos hiqet pa vegla.
- Pajisjen futeni në prizë vetëm në fund të instalimit. Sigurohuni që spina të jetë e arritshme pas montimit të pajisjes.
- Nëse priza është e lirë, mos e futni spinën.
- Mos e shkëputni pajisjen nga rrjeti duke e tërhequr nga kabloja elektrike. Gjithmonë tërhiqeni kabllon elektrike duke e kapur nga spina.
- Përdorni mjetet e duhura izoluese: çelësat mbrojtës, siguresat (siguresat që vidhosen duhet të hiqen nga foleja), salvavitat dhe kontaktorët.
- Instalimi elektrik duhet të ketë një pajisje instaluese e cila ju lejon të shkëpusni pajisjen nga rryma elektrike në të gjitha polet. Pajisja instaluese duhet të ketë një hapje kontakti me gjerësi minimale 3 mm.
- Kjo pajisje ofrohet me spinë dhe kordon elektrik.

Llojet e kablove të përshtatshme për instalim ose zëvendësim për Evropën:

H07 RN-F, H05 RN-F, H05 RRF, H05 VV-F, H05 V2V2-F (T90), H05 BB-F

Për prerjen e kabllot, shikoni fuqinë totale në pllakën e specifikimeve. Mund t'i referoheni edhe tabelës:

Korrenti gjithsej (W)	Seksioni i kordonit (mm ²)
maksimumi 1380	3x0.75
maksimumi 2300	3x1
maksimumi 3680	3x1.5

Kordoni i tokëzimit (kablo e gjelbër/verdhë) duhet të jetë 2 cm më i gjatë sesa kabllot kafe të fazës dhe blu të nulit.

2.3 Përdorimi

⚠ PARALAJMËRIM!

Rrezik plagosjeje, djegiesh dhe goditjeje elektrike ose shpërthimi.

- Mos i ndryshoni specifikimet e pajisjes.
- Sigurohuni që vendet e ventilimit të mos jenë bllokuar.
- Mos harroni ta kontrolloni pajisjen gjatë punës.
- Çaktivizojeni pajisjen pas çdo përdorimi.
- Tregoni kujdes në hapjen e derës së pajisjes kur pajisja është në punë. Mund të çlirohet avull i nxehtë.
- Mos e vendosni në punë pajisjen me duar të lagura ose kur keni pasur kontakt me ujë.
- Mos ushtroni presion mbi derën e hapur.
- Mos e përdorni pajisjen si sipërfaqe pune ose si sipërfaqe mbështetëse.
- Hapeni derën e pajisjes me kujdes. Përdorimi i përbërësve me alkool mund të krijojë një përzierje alkooli dhe ajri.
- Mos lejoni që pajisja të bjerë në kontakt me shkëndija apo flakë të hapura kur hapni derën.
- Përdorni gjithnjë qelq dhe kavanoza të miratuara për qëllime konservimi.
- Mos vendosni produkte që marrin flakë ose sende të lagura me produkte të ndezshme brenda, pranë pajisjes ose mbi të.

⚠ PARALAJMËRIM!

Rrezik i dëmtimit të pajisjes.

- Për të parandaluar dëmtimin ose çngjyrosjen e emalit:
 - mos fusni enët e furrës ose objekte të tjera në pajisje drejtpërsëdrejti në fund.
 - mos fusni letër alumini drejtpërdrejt në pjesën e poshtme të hapësirës së pajisjes.
 - mos hidhni ujë drejtpërdrejt në pajisjen e nxehtë.
 - mos lini enët të lagura dhe ushqim në pajisje pasi të keni mbaruar gatimin.
 - bëni kujdes kur hiqni ose vendosni aksesoret.
- Çngjyrimi i emalimit ose i inoksit nuk ndikon në funksionimin e pajisjes.

- Përdorni tepsi të thellë për kekë të butë. Lëngjet e frutave shkaktojnë njolla që mund të mbesin përgjithmonë.
- Gatvani gjithmonë me derën e pajisjes të mbyllur.
- Nëse pajisja është instaluar pas një paneli mobilieje (p.sh. një derë), sigurohuni që dera të mos mbyllet asnjëherë kur pajisja është në punë. Pas një paneli të mbyllur mobilieje mund të akumulohet nxehtësi dhe lagështi, të cilat mund të shkaktojnë si rrjedhim dëme në pajisje, banesë apo dysheme. Mos e mbyllni panelin e mobilies derisa pajisja të jetë ftohur plotësisht pas përdorimit.

2.4 Kujdesi dhe pastrimi

PARALAJMËRIM!

Rrezik plagosjeje, zjarri ose dëmtimi të pajisjes.

- Përpara mirëmbajtjes, çaktivizoni pajisjen dhe hiqeni spinën nga priza.
- Sigurohuni që dera e pajisjes të jetë e mbyllur. Panelet prej xhami rrezikojnë të thyhen.
- Zëvendësojini menjëherë panelet prej xhami të derës nëse janë të dëmtuara. Kontaktoni qendrën e shërbimit të autorizuar.
- Kini kujdes kur hiqni derën nga pajisja, dera është e rëndë.
- Pastrojeni pajisjen rregullisht për të parandaluar dëmtimin e materialit të sipërfaqes.
- Pastrojeni pajisjen me copë të butë e të njomë. Përdorni vetëm detergjente neutrale. Mos përdorni produkte gërryese, materiale të ashpra pastruese, tretës ose objekte metalike.
- Nëse përdorni spërkatës për furrën, ndiqni udhëzimet e sigurisë në paketim.

- Mos e pastroni smaltin katalitik me detergjent.

2.5 Ndryçimi i brendshëm

PARALAJMËRIM!

Rrezik goditjeje elektrike.

- Në lidhje me llambat brenda produktit dhe llambat e pjesëve të këmbimit të shitura veçmas: Këto llamba janë prodhuar për kushte ekstreme fizike në pajisjet elektroshtëpiake, si p.sh. temperaturë, dridhje, lagështirë, ose janë prodhuar për të sinjalizuar informacion rreth statusit të përdorimit të pajisjes. Ato nuk janë prodhuar për t'u përdorur në aplikacione të tjera dhe nuk janë të përshtatshme për ndryçim në ambiente shtëpiake.
- Ky produkt përmban një burim drite të klasit G të efikasitetit të energjisë.
- Përdorni vetëm llamba me të njëjtat specifikime.

2.6 Shërbimi

- Për të riparuar pajisjen kontaktoni me qendrën e autorizuar të shërbimit.
- Përdorni vetëm pjesë rezervë origjinale.

2.7 Hedhja

PARALAJMËRIM!

Rreziku i lëndimit ose mbytjes.

- Kontaktoni me autoritetin tuaj komunal për informacion se si ta hidhni pajisjen.
- Shkëputeni pajisjen nga korrenti.
- Priteni kabllon e rjetit elektrik pranë pajisjes dhe hidhni atë.

3. PËRSHKRIMI I PRODUKTIT

3.1 Pasqyra e përgjithshme

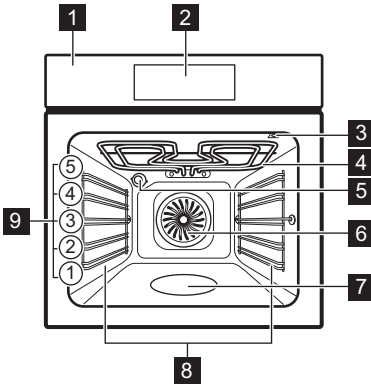

- 1 Paneli i kontrollit
- 2 Ekran
- 3 Priza e sensorit të ushqimit
- 4 Elementi i ngrohjes
- 5 Llamba
- 6 Ventilimi
- 7 Relievi i hapësirës së brendshme
- 8 Mbështetje e raftit, i lëvizshëm
- 9 Poyicioni i raftit

4. PANELI I KONTROLLIT

4.1 Përmbledhje e panelit të kontrollit

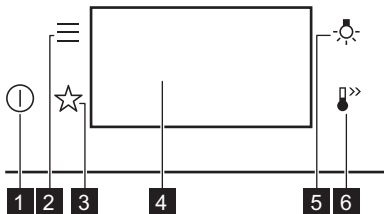

1	Aktiv / Joaktiv	Shtypeni dhe mbajeni për të ndezur e fikur pajisjes.
2	Menyja	Renditni opsionet e pajisjes dhe funksionet e cilësimeve.
3	Të preferuara	Listë e cilësimeve të preferuara.
4	Ekran	Tregon cilësimet aktuale të pajisjes.
5	Çelësi i llambës	Për të ndezur dhe fikur llambën.

- 6** Nxehtë e shpejtë Për të aktivizuar dhe çaktivizuar funksionin: Nxehtë e shpejtë.



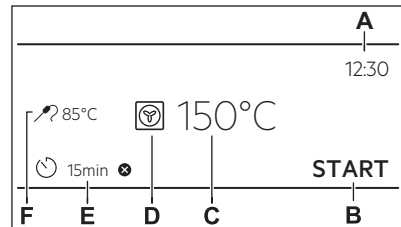

4.2 Ekran

Cilësimet me funksionet e panelit kryesor.







- A. Ora Ditore
- B. NISJA / STOP
- C. Temperaturë
- D. Funksionet e nxehtë
- E. Kohëmatësi
- F. Sensori i ushqimit (vetëm për modele të zgjedhura)

Treguesit e ekranit

-  Për të konfirmuar përzgjedhjen / cilësimin.
-  Për të shkuar një nivel pas në menu.
-  Për të zhbërë veprimin e fundit.
-  Për të aktivizuar dhe çaktivizuar opsionet.
-  Funkzioni i alarmit të zërit është aktivizuar.

Treguesit e ekranit

-  Aktivizohet alarmi i zërit dhe funksioni i ndalimit të gatimit.
-  Aktivizohet vetëm mesazhi kërcyes.
-  Shtyrja e programit është aktivizuar.
-  Për të anuluar parametrin.

5. PËRPARA PËRDORIMIT TË PARË

PARALAJMËRIM!

Referojuni kapitujve për sigurinë.

5.1 Lidhja e parë



Në ekran shfaqet mesazhi i mirëseardhjes pas lidhjes së parë.

Duhet të caktoni: Gjuha, Drita e ekranit, Tingujt e butonave, Volumi i ziles, Ora Ditore.

5.2 Ngrohja paraprake dhe pastrimi fillestar

Ngrohni paraprakisht pajisjen e zbrazët përpara përdorimit të parë dhe kontaktit me ushqimin. Pajisja mund të lëshojë erë të pakëndshme dhe tym. Ajrosni dhomën gjatë ngrohjes paraprake.

1. Hiqni të gjithë aksesoret dhe mbajtëset e rafteve që mund të hiqen nga pajisja.

2. Vendosni funksionin . Vendosni temperaturën maksimale. Lëreni pajisjen të funksionojë për 1 o.
3. Vendosni funksionin . Vendosni temperaturën maksimale. Lëreni pajisjen të funksionojë për 15 min.
4. Vendosni funksionin . Vendosni temperaturën maksimale. Lëreni pajisjen të funksionojë për 15 min.
5. Fikni pajisjen dhe prisni derisa është e ftohur.
6. Pastroni pajisjen dhe aksesoret vetëm me një copë me mikrofibra me ujë të ngrohtë dhe një detergjent të butë.
7. Futini aksesoret dhe mbajtëset e heqshme të rafteve sërish në pozicionet e tyre fillestare.

6. PËRDORIMI I PËRDITSHËM

PARALAJMËRIM!

Referojuni kapitujve për sigurinë.

6.1 Funksionet e nxehtjes

STANDARD

-  **Skara**
Për të pjekur në skarë ushqime të sheshta dhe për të thekur bukë.



Skarë turbo

Për të pjekur nyja të mëdha mishi ose shpendësh me kocka në një pozicion rafti. Për të pjekur gratina dhe për të karamelizuar.



Ventilator i plotë

Për të pjekur mish dhe për të pjekur ëmbëlsira. Vendosni një temperaturë më të ulët sesa Gatimi tradicional pasi ventilatori e shpërndan nxehtësinë në mënyrë të barabartë në pjesën e brendshme të furrës.



Ushqime të ngjira

E përkryer për ushqime të gatshme (p.sh. patate të skuqura, kroketa ose roleta).



Gatim tradicional

Për të pjekur ushqimin në një nivel furre.



Funksioni i picës

Më e mira për pjekjen e picave dhe të pjatave të tjera që kërkojnë më shumë nxehtësi nga poshtë.



Nxehtësia e poshtme

Zgjidhni këtë funksion pas një procesi gatimi për të skuqur ushqimin më shumë në fund nëse është e nevojshme. Përdorni nivelin më të ulët të raftit.



Pjekja e bukës

Për të pjekur bukë.



Ardhja e brumit

Për të shpejtuar ardhjen e brumit me maja. Mbuloni sipërfaqen e brumit për ta parandaluar nga tharja.



Llamba mund të fiket automatikisht në një temperaturë nën 80 °C gjatë disa funksioneve të nxehtësive.

SPECIALE



Konservimi

Për të ruajtur zarzavatet dhe frutat, vendosni kavanoza për konservim në një tavë për pjekje të mbushur me ujë, duke përdorur kavanoza me element kyçës ose kapak rrotullues të së njëjtës madhësi që i rezistojnë nxehtësisë. Përdorni nivelin më të ulët.



Tharja

Për të tharë frutat, zarzavatet dhe kërpudhat e prera në feta. Për të lejuar që ajri i ngopur me lagështi të dalë dhe frutat të thahen më mirë, këshillohet të hapni herë pas here derën e furrës gjatë procesit të tharjes.



Ngrohja e pjatave

Për të ngrohur paraprakisht pjata që do të shërbehen.



Shkrirja

Për të shkrirë ushqimin (zarzavate dhe fruta). Koha e shkrirjes varet nga sasia dhe madhësia e ushqimit të ngrirë.



Au Gratin

Për gatime si lazanja apo gratin me patate. Për të pjekur gratina dhe për të karamelizuar.



Gatim i ngadaltë

Procesi i gatimit në temperaturë të ulët. Është e përkryer për të gatuar ushqim delikat (p.sh., lopë, viçi ose qengj).



Mbaj ngrohtë

Për ta mbajtur ushqimin të ngrohtë. Vini re se disa ushqime mund të vazhdojnë të gatohen dhe të thahen ndërsa mbahen të ngrohta. Mbulojini gatimet nëse është e nevojshme.



Pjekje vent. me lagështirë

Ky funksion është projektuar për të kursyer energjinë gjatë gatimit. Kur përdorni këtë funksion, temperatura brenda pajisjes mund të ndryshojë nga temperatura e vendosur. Përdoret nxehtësia e mbetur. Fuqia e ngrohjes mund të jetë e ulët. Për më shumë informacion, referojuni kapitullit "Përdorimi i përditshëm", "Shënime mbi": Pjekje vent. me lagështirë.

AVULL



SteamBake

Për të stuar lagështirë gjatë gatimit. Për të marrë ngjyrën e duhur dhe kore kërcitëse gjatë pjekjes. Për të dhënë më shumë lëng gjatë ringrohjes.

6.2 Shënime mbi: Pjekje vent. me lagështirë

Ky funksion ishte përdorur për të qenë në pajtim me kategorinë e efikasitetit energjetik dhe kërkesat e ekodizajnit (sipas EU 65/2014

dhe EU 66/2014). Testimet sipas: IEC/EN 60350-1.

Dera e furrës duhet të mbyllet gjatë gatimit në mënyrë që funksioni të mos ndërpritet dhe që furra të funksionojë me efikasitetin më të lartë të mundshëm të energjisë.

Kur përdorni këtë funksion llamba fiket automatikisht pas 30 sekondash.

Për udhëzimet e gatimit referojuni kapitullit "Udhëzime dhe këshilla", Pjekje vent. me lagështirë. Për rekomandime të përgjithshme të kursimit të energjisë, referojuni kapitullit "Efikasiteti i energjisë", Këshilla të kursimit të energjisë.

6.3 Cilësimi: Funksionet e nxehtës

1. Ndizni pajisjen. Ekranin tregon funksionin e paracaktuar të ngrohjes dhe temperaturën.
2. Shtypni simbolin e funksionit të nxehtës  për të hyrë në nën-meny.
3. Zgjidhni funksionin e ngrohjes dhe shtypni OK.
4. Vendosni temperaturën. Shtypni OK.
5. Shtypni START.
Sensori i ushqimit - mund ta fusni sensorin në çdo moment përpara ose gjatë gatimit. Referojuni kapitullit "Përdorimi i aksesoreve, Sensori i ushqimit".
6. STOP - shtypeni për të çaktivizuar funksionin e nxehtës.
7. Fikni pajisjen.

6.4 Cilësimi: SteamBake - Gatimi me avull

1. Sigurohuni që dera e pajisjes të jetë e mbyllur.
2. Mbusheni pjesën e futur të ndarjes me ujë rubineti.

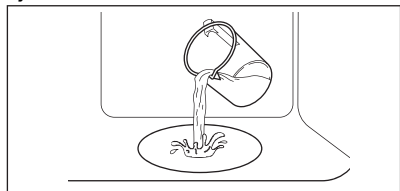

Kapaciteti maksimal i relievit të hapësirës së brendshme është 250 ml. Mos e

rimbushni relievin e hapësirës së brendshme gjatë gatimit ose kur pajisja është e nxehtë.

3. Ndizni pajisjen.
4. Vendosni funksionin e ngrohjes me avull dhe shtypni OK.
5. Vendosni temperaturën dhe shtypni OK.
6. Nxehtëni paraprakisht pajisjen bosh për 10 min, për të krijuar lagështirë.
7. Futni ushqimin në pajisje.
8. Kur të përfundojë gatimi, fikeni pajisjen.
9. Kur pajisja është e ftohtë hiqni ujin e mbetur nga relievi i hapësirës së brendshme me një leckë të butë.

PARALAJMËRIM!

Hapni derën me kujdes. Lagështira e çliruar mund të shkaktojë djegie.

6.5 Menyja

Shtypni  për të hyrë te menyja.

Artikulli i menisë		Përshkrimi
Gatim i asistuar		Liston programet automatike.
Pastrimi		Listë e programeve të pastrimit.
Të preferuara		Listë e cilësimeve të preferuara.
Opsionet		Për të vendosur konfigurimin e pajisjes.
Cilësimet	Konfigurimi	Për të vendosur konfigurimin e pajisjes.
	Servisi	Tregon versionin e softuerit dhe konfigurimin.

Nënmenuja për: Pastrimi

Nënmenuja	Përshkrimi
Pastrimi	Pastrimi katalitik.

Nënmenuja për: Opsionet

Nënmenuja	Përshkrimi
Të lehta	Ndez dhe fik llambën.
Blokim i për fëmijët	Parandalon aktivizimin aksidental të pajisjes.
Nxehje e shpejtë	Shkurton kohën e ngrohjes. Kjo është e disponueshme vetëm për disa funksione nxehjeje.
Stili i orës elektronike	Ndryshon formatin e orës.

Nënmenuja për: Cilësimet

Konfigurimi

Nënmenuja	Përshkrimi
Gjuha	Cilëson gjuhën e pajisjes.
Drita e ekranit	Vendos ndriçimin e ekranit.
Tingujt e butonave	Aktivizo dhe çaktivizo tingullin e fushave me prekje. Nuk mund ta eliminoni tingullin për  .
Volumi i ziles	Vendos volumin e tingujve dhe sinjaleve të tasteve.
Ora Ditore	Vendos orën dhe datën aktuale.

Servisi

Nënmenuja	Përshkrimi
Modaliteti demo	Kodi i aktivizimit / çaktivizimit: 2468

Nënmenuja	Përshkrimi
Versioni i softuerit	Informacion rreth versionit të softuerit.
Rivendos të gjitha cilësimet	Rivendos cilësimet e fabrikës.



6.6 Cilësimi: Gatim i asistuar

Gatim i asistuar nën-menuja përbëhet nga një grup funksionesh dhe programesh shtesë që janë krijuar për pjatë të veçanta. Çdo pjatë në këtë nënmenu ofrohet me një cilësim të përshtatshëm. Mund ta rregulloni kohën dhe temperaturën gjatë gatimit.

Për disa gatime gjithashtu mund të gatuar me Sensori i ushqimit. Shkalla në të cilën një gatim është gatuar:

- I pjekur pak
- I gatuar mesatarisht
- I gatuar mirë

Për disa prej gatime ju mund të gatuar gjithashtu me Peshë automatike.

1. Ndizni pajisjen.
2. Shtypni .
3. Shtypni . Hyni Gatim i asistuar.
4. Zgjidhni një gatim ose lloj ushqimi.
5. Vendoseni ushqimin brenda pajisjes dhe

shtypni START .



Kur funksioni mbaron, kontrolloni nëse ushqimi është gati. Zgjatni kohën e gatimit, nëse është e nevojshme.

7. FUNKSIONE SHITESË

7.1 Të preferuara ☆

Mund të ruani deri në 3 nga cilësimet tuaja të preferuara, si funksioni i nxehjes dhe koha e gatimit.

1. Ndizni pajisjen.
2. Zgjidhni cilësimin e preferuar.
3. Shtypni .

4. Zgjidhni: Të preferuara / Ruaj cilësimet aktuale.
 5. Shtypni + për të shtuar cilësimin në listën e: Të preferuara.
 6. Shtypni OK.
-  - shtypni për të rivendosur cilësimin.
-  - shtypni për të anuluar cilësimin.

7.2 Bllokimi i funksionit

Ky funksion parandalon një ndryshim pa dashje të funksionit të pajisjes.

1. Ndizni pajisjen.
2. Vendosni një funksion nxeheje.
3. ☆, 🔔 - shtypni në të njëjtën kohë për të aktivizuar funksionin.

☆, 🔔 - shtypni në të njëjtën kohë për të fikur funksionin.

7.3 Bllokimi për fëmijët

Ky funksion parandalon aktivizimin aksidental të pajisjes.

1. Ndizni pajisjen.
2. Shtypni .
3. Zgjidhni Opsionet / Bllokimi për fëmijët.
4. Shtypni shkronjat e kodit sipas rendit alfabetik.



Bllokimi për fëmijët është i aktivizuar. Kur aktivizohet ky funksion, hyni në: Kohëmatësi dhe llamba është në dispozicion.

Për të aktivizuar përdorimin e pajisjes, shtypni shkronjat e kodit sipas rendit alfabetik.

7.4 Fikja automatike

Për arsye sigurie, nëse funksioni i nxehtësë është aktiv dhe s'ka ndryshuar asnjë cilësim,

pajisja do të fiket automatikisht pas një periudhe të caktuar.

 (°C)	 (o)
30 - 115	12.5
120 - 195	8.5
200 - 245	5.5
250 - maksimumi	3

Nëse keni ndërmend të përdorni një funksion nxeheje për një kohëzgjatje që tejkalon kohën e fikjes automatike, caktoni kohëzgjatjen e gatimit. Referojuni kapitullit 'Funksionet e orës'.

Fikja automatike nuk punon me funksionet: Të lehta, Sensori i ushqimit, Koha e përfundimit.

7.5 Ventilatori i ftohjes

Kur pajisja është në punë, ventilatori i ftohjes ndizet automatikisht për t'i mbajtur sipërfaqet e pajisjes të ftohta. Nëse fikni pajisjen, ventilatori ftohës mund të vazhdojë të punojë derisa të ftohet pajisja.

8. FUNKSIONET E ORËS

8.1 Përshkrimi i funksioneve të orës

Funksion i	Përshkrimi
Kohëmatësi	Për të vendosur kohëzgjatjen e gatimit. Maksimumi është 23 o 59 min. Mund të caktoni se çfarë ndodh kur koha të mbarojë duke vendosur të preferuarën: Përfundo veprimin.

Funksion i	Përshkrimi
Përfundo veprimin	Bjeri alarmit - kur përfundon koha, bie sinjali akustik. Mund ta vendosni këtë funksion në çdo kohë, edhe kur pajisja është e fikur. Bjeri alarmit dhe ndalo gatimin - kur përfundon koha, bie sinjali dhe ndalon funksioni i nxehtësë.
Shtyrja e programit	Vetëm dritaren e mesazhit - kur të mbarojë koha, mesazhi shfaqet në ekran. Mund ta vendosni këtë funksion në çdo kohë, edhe kur pajisja është e fikur. Për të shtyrë fillimin dhe / ose përfundimin e gatimit.

Funksioni	Përshkrimi
Kohë shtesë	Për të zgjatur kohën e gatimit.
Kohëmatësi me rritje	Për të treguar sa kohë pajisja funksionon. Maksimumi është 23 o 59 min. Për të aktivizuar dhe çaktivizuar funksionin. Ky funksion nuk ndikon në funksionimin e pajisjes.

8.2 Cilësimi: Ora Ditore

1. Ndizni pajisjen.
2. Shtypni: Ora Ditore.
3. Vendosni kohën.
4. Shtypni OK.



8.3 Cilësimi: Kohëmatësi

1. Zgjidhni funksionin e nxehtësie dhe vendosni temperaturën.
2. Shtypni .
3. Vendosni kohën.
Mund të zgjidhni veprimin e preferuar Fundi duke shtypur ● ● ●.
4. Shtypni OK. Përsëriteni veprimin derisa ekrani të shfaqë ekranin kryesor.
Kur ka mbetur 10% nga koha e gatimit dhe ushqimi nuk duket të jetë gati, mund ta zgjasni kohën e gatimit. Ju gjithashtu mund të ndryshoni funksionin e nxehtësie. Shtypni +1min për të zgjatur kohën e gatimit.

8.4 Cilësimi: Shtyrja e programit

1. Vendosni një funksion ngrohjeje dhe temperaturën.
2. Shtypni .
3. Vendosni kohën e gatimit.
4. Shtypni ● ● ●.
5. Shtypni: Shtyrja e programit.
6. Zgjidhni kohën e dëshiruar të fillimit.
7. Shtypni OK. Përsëriteni veprimin derisa ekrani të shfaqë ekranin kryesor.

8.5 Cilësimi: Kohëmatësi me rritje

1. Shtypni .
2. Shtypni ● ● ●.
3. Shtypni: Kohëmatësi me rritje.
4. Rrëshqitni ose shtypni  për të shfaqur kohën e përdorimit në ekranin kryesor.
5. Shtypni OK. Përsëriteni veprimin derisa ekrani të shfaqë ekranin kryesor.

8.6 Ndryshimi i cilësimeve të kohëmatësit

Mund ta ndryshoni kohën e caktuar gjatë gatimit në çdo moment.

1. Shtypni .
2. Vendosni vlerën e kohëmatësit.
3. Shtypni OK.

9. PËRDORIMI I AKSESORËVE

PARALAJMËRIM!

Referojuni kapitujve për sigurinë.

9.1 Futja e aksesoreve

Aksesorët në dispozicion në varësi të modelit. Skanoni kodin QR për të kontrolluar se si të përdorni aksesoret e dhënë me pajisjen tuaj. Mund të porosisni veçmas aksesore opsionale. Për më tepër informacion, lutemi të kontaktoni me furnitorin tuaj më të afërt.



Një dhëmbëzim i vogël në pjesën e sipërme rrit sigurinë dhe siguron mbrojtje nga animi. Dhëmbëzimet janë gjithashtu pajisje kundër animit. Buzët përreth skarës parandalojnë rrëshqitjen nga rafti të enës.

Fusni aksesorin (raftin me rrjetë/tavë) midis shufrave udhëzuese të mbajtësit të raftit. Sigurohuni që rafti të prekë pjesën e pasme të brendësisë së furrës dhe këmbët të drejtohen poshtë.

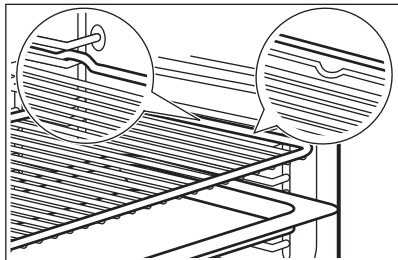

Nëse tava juaj ka buzë të pjerrët, pozicionojeni drejt anës së pasme të brendshisë së furrës.

Nëse ka mbishkrim në aksesori, sigurohuni që të jetë me drejtim nga ju.

Nëse jeni duke përdorur një tavë me vrima, vendoseni tavën / tepsinë poshtë, për të mbledhur lëngjet që pikojnë.

9.2 Sensori i ushqimit

Mat temperaturën brenda ushqimit. Mund ta përdorni me çdo funksion nxehe.

Duhet të vendosen dy temperatura të ndryshme:

- °C - temperatura brenda pajisjes. Duhet të jetë të paktën 25°C më e lartë sesa temperatura e qendrës së ushqimit.
-  - temperatura e brendshme e ushqimit.

Rekomandimet:

- Përbërësit duhet të jenë në temperaturë dhome.
- mos e përdorni për gatime të lëngshme.
- Gjatë gatimit, gjilpëra e sensorit të ushqimit duhet të futet plotësisht në ushqim.

Pajisja logarit me afërsi kohën e përafërt të përfundimit të gatimit. Ajo varet nga sasia e ushqimit, funksioni dhe temperatura e ngrohjes.

Gatimi me: Sensori i ushqimit

PARALAJMËRIM!

Ekziston rreziku i djegjeve duke qënë se Sensori i ushqimit dhe mbajtëset e raftit nxehen. Mos e prekni dorezën e Sensorit të ushqimit me duar të zhveshura. Gjithmonë përdorni dorezat e furrës.

1. Ndizni pajisjen.
2. Vendosni një funksion nxeheje dhe nëse është e nevojshme, temperaturën e furrës.
3. Futni Sensorin e ushqimit brenda gatimit: **Mish, pulë dhe peshk**
Vendosni të gjithë gjilpërën e Sensorit të ushqimit në mish ose peshk, në pjesën më të trashë të tij.

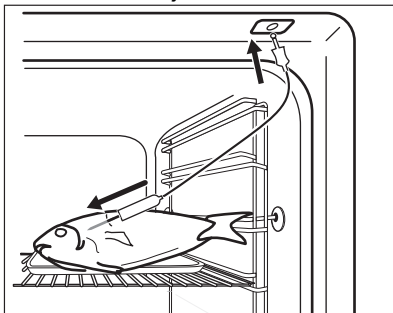

Tavë

Futni majën e sensorit të ushqimit saktësisht në qendër të tavës. Sensori i ushqimit duhet të stabilizohet në një vend gjatë gatimit. Përdorni një përbërës të ngurtë për të arritur këtë. Përdorni buzët e tavës së pjekjes për të mbajtur dorezën prej silikoni të sensorit të ushqimit. Maja e sensorit të ushqimit nuk duhet të prekë fundin e tavës së pjekjes.

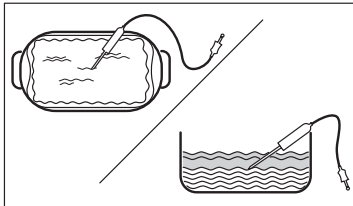

4. Fusni sensorin e ushqimit në prizën e vendosur brenda pajisjes. Referojuni kapitullit "Përshkrimi i produktit".

Ekrani shfaq temperaturën aktuale të Sensorit të ushqimit

5.  - shtypni për të vendosur temperaturën e brendshme të sensorit.
6. ● ● ● - shtypni për të caktuar opsionin e preferuar:
 - Bjeri alarmit - kur ushqimi arrin temperaturën e brendshme, dëgjohet sinjali.
 - Bjeri alarmit dhe ndalo gatimin - kur ushqimi arrin temperaturën e brendshme, bie sinjali dhe gatimi ndalon.

7. Zgjidhni opsionin dhe shtypni në mënyrë të përsëritur **OK** për të shkuar tek ekrani kryesor.
8. Shtypni **START**.
9. Kur ushqimi arrin temperaturën e caktuar, dëgjohet sinjali. Kontrolloni nëse ushqimi është gati. Zgjatni kohën e gatimit, nëse është e nevojshme.
10. Hiqni prizën e Sensorit të ushqimit nga priza dhe hiqni gatimin nga pajisja.

10. UDHËZIME DHE KËSHILLA

10.1 Rekomandimet e gatimit

Temperatura dhe kohët e gatimit në tabela janë vetëm për udhëzim. Ato varen nga recetat, cilësia dhe sasia e përbërësve të përdorur.



Pajisja juaj mund të pjekë apo të skuqë ndryshe nga pajisja juaj e mëparshme. Udhëzimet e mëposhtme tregojnë cilësimet e rekomanduara për temperaturën, kohën e gatimit dhe pozicionin e skarës për lloje të veçanta ushqimi.



Numërojini pozicionet e rafteve të furrës nga poshtë.

Nëse nuk gjeni cilësimet për një recetë të veçantë, kërkoni për një të përafërt.

Për këshilla të kursimit të energjisë, referojuni kapitullit "Efikasiteti i energjisë".

Simbolet e përdorura në tabela:

	Lloji i ushqimit
	Funksioni e ngrohjes
°C	Temperaturë

	Aksesori
	Niveli i furrës
	Koha e gatimit (min)





10.2 Pjekje vent. me lagështirë - aksesorët e rekomanduar





Përdorni tava dhe enë të errëta dhe jorefektuese. Ato e thithin më mirë nxehtësinë se enët me ngjyrë të çelur dhe reflektuese.

- **Tavë pice** - e errët, jo-reflektuese, diametri 28cm
- **Tavë pjekjeje** - e errët, jo-reflektuese, diametri 26cm
- **Ramekins** - qeramike, diametri 8cm, lartësia 5 cm
- **Tavë për bazë pandispanje** - e errët, jo-reflektuese, diametri 28cm

10.3 Pjekje vent. me lagështirë







Për rezultate optimale ndiqni sugjerimet e listuara në tabelën më poshtë.

		°C		
Role të ëmbla, 16 copë	tavë për pjekje ose tavë e thellë	180	2	20 - 30

		°C		
Simite, 9 copë	tavë për pjekje ose tavë e thellë	180	2	30 - 40
Picë, e ngrirë, 0,35 kg	rafti me rrjetë	220	2	10 - 15
Role biskotash	tavë për pjekje ose tavë e thellë	170	2	25 - 35
Kekë Brownie	tavë për pjekje ose tavë e thellë	175	3	25 - 30
Sufle, 6 copë	tasa qeramike në raftin e telit	200	3	25 - 30
Bazë pudingu pandispanje	tavë baze pandispanje në raft teli	180	2	15 - 25
Sandviç Viktoria	tavë pjekjeje mbi raft me rrjetë	170	2	40 - 50
Peshk i zier, 0,3 kg	tavë për pjekje ose tavë e thellë	180	3	20 - 25
Peshk i plotë, 0,2 kg	tavë për pjekje ose tavë e thellë	180	3	25 - 35
Fileta peshku, 0,3 kg	tavë pice mbi raft teli	180	3	25 - 30
Mish i zier, 0,25 kg	tavë për pjekje ose tavë e thellë	200	3	35 - 45
Shashlik, 0,5 kg	tavë për pjekje ose tavë e thellë	200	3	25 - 30
Biskota, 16 copë	tavë për pjekje ose tavë e thellë	180	2	20 - 30
Amareta, 24 copë	tavë për pjekje ose tavë e thellë	180	2	25 - 35
Kek me kupa, 12 copë	tavë për pjekje ose tavë e thellë	170	2	30 - 40
Pasta me kripë, 20 copë	tavë për pjekje ose tavë e thellë	180	2	25 - 30
Biskota me kore të shkrifët, 20 copë	tavë për pjekje ose tavë e thellë	150	2	25 - 35
Tarta të vogla, 8 copë	tavë për pjekje ose tavë e thellë	170	2	20 - 30
Perime, të ziera, 0,4 kg	tavë për pjekje ose tavë e thellë	180	3	35 - 45
Omëletë vegetariane	tavë pice mbi raft teli	200	3	25 - 30
Perime mesdhetare, 0,7 kg	tavë për pjekje ose tavë e thellë	180	4	25 - 30

10.4 Informacion për institutet e testimit

Testimet sipas IEC 60350-1.

					
Kekë të vegjël, 20 për tepsi	Gatim tradicional	Tava e pjekjes	3	170	20 - 35
Kekë të vegjël, 20 për tepsi	Ventilator i plotë	Tava e pjekjes	3	150 - 160	20 - 35
Kekë të vegjël, 20 për tepsi	Ventilator i plotë	Tava e pjekjes	2 dhe 4	150 - 160	20 - 35
Ëmbëlsirë me mollë, 2 tava Ø20 cm	Gatim tradicional	Rafti me rrjetë	2	180	70 - 90
Ëmbëlsirë me mollë, 2 tava Ø20 cm	Ventilator i plotë	Rafti me rrjetë	2	160	70 - 90
Pandispanjë pa yndyrë, formë keku Ø 26 cm ¹⁾	Gatim tradicional	Rafti me rrjetë	2	170	40 - 50
Pandispanjë pa yndyrë, formë keku Ø 26 cm ¹⁾	Ventilator i plotë	Rafti me rrjetë	2	160	40 - 50
Pandispanjë pa yndyrë, formë keku Ø 26 cm ¹⁾	Ventilator i plotë	Rafti me rrjetë	2 dhe 4	160	40 - 60
Amareta	Ventilator i plotë	Tava e pjekjes	3	140 - 150	20 - 40
Amareta	Ventilator i plotë	Tava e pjekjes	2 dhe 4	140 - 150	25 - 45
Amareta	Gatim tradicional	Tava e pjekjes	3	140 - 150	25 - 45
Bukë e thekur ¹⁾	Skara	Rafti me rrjetë	4	maks.	1 - 5

¹⁾ Ngrohni pajisjen paraprakisht për 10 minuta.

11. KUJDESI DHE PASTRIMI

PARALAJMËRIM!

Referojuni kapitujve për sigurinë.

11.1 Shënime për pastrimin

Agjentët e pastrimit

- Pastroni vetëm me një copë me mikrofibra pjesën ballore të pajisjes me ujë të ngrohtë dhe një detergjent të butë. Pastroni dhe kontrolloni guarnicionin e derës rrotull kornizës së hapësirës së brendshme.
- Përdorni një solucion pastrues për të pastruar sipërfaqet metalike.

- Pastroni njollat me një detergjent të butë. Mos e aplikoni mbi sipërfaqet katalitike.

Përdorimi i përditshëm

- Fshini pjesën e brendshme të pajisjes pas çdo përdorimi të saj. Grumbullimi i yndyrës ose mbetjeve të tjera mund të shkaktojë zjarr.
- Në pajisje ose në panelet e dymave prej xhami mund të kondensohet lagështi. Për të ulur kondensimin, lëreni pajisjen të punojë për 10 minuta para gatimit. Mos ruani ushqim në pajisje për më shumë se 20 minuta. Thajeni pjesën e brendshme të pajisjes vetëm me një copë me mikrofibër pas çdo përdorimi.

Aksesorët

- Pastrojini të gjithë aksesorët pas çdo përdorimi dhe lërinini të thahen. Përdorni vetëm një leckë me mikrofibra me ujë të ngrohtë dhe detergjent të butë. Mos i pastroni aksesorët në lavastovilje.
- Mos i pastroni aksesorët që nuk ngjisin duke përdorur pastrues agresivë ose objekte me majë të mprehtë.

11.2 Heqja e mbajtëseve të rafteve

Hiqni mbajtëset e rafteve për të pastruar pajisjen.

1. Fikni pajisjen dhe prisni derisa është e ftohur.
2. Tërhiqni pjesën ballore të mbajtëses nga pareti anësor.
3. Tërhiqni pjesën e pasme të mbajtëses së rafteve jashtë murit anësor dhe hiqeni.

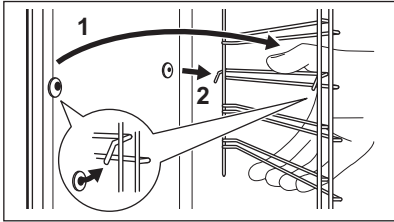

4. Montojini mbajtëset e rafteve në rendin e kundërt.

Nëse jepet shina teleskopike, kunjat mbajtëse të saj duhet të drejtohen përpara.

11.3 Kapaku i ventilatorit katalitik

Kapaku i ventilatorit është i veshur me emalim katalitik. Ai thith yndyrën që mblidhet nëpër mure ndërkohë që furra është në punë. Për të ndihmuar këtë proces të vetëpastrimit, nxeheni furrën bosh rregullisht.

Njollat ose çngjyrosja e veshjes katalitike nuk kanë asnjë ndikim në pastrim.

1. Fikni pajisjen dhe prisni derisa është e ftohur.
2. Hiqni të gjithë aksesorët.
3. Pastroni pjesën e poshtme të pajisjes dhe xhamin e brendshëm të derës me ujë të ngrohtë, leckë të butë dhe një detergjent të lehtë.
4. Ndizni pajisjen.
5. Shtypni  / Pastrimi.

6. Vendosni funksionin: Pastrimi.
7. Shtypni NISJA.
8. Kur pastrimi përfundon, bie sinjali akustik. Pajisja fiket.
9. Kur pajisja është e ftohtë, pastrojini brendësinë e furrës me një leckë të njomë dhe të butë.

11.4 Heqja dhe instalimi i derës

Mund të hiqni derën e furrës dhe panelet e brendshme prej xhami për t'i pastruar. Lexoni të gjithë udhëzimin "Heqja dhe instalimi i derës" përpara se të hiqni panelet prej xhami.

KUJDES!

Mos e përdorni pajisjen pa panelet prej xhami.

1. Hapeni derën plotësisht dhe mbani të dyja menteshat.

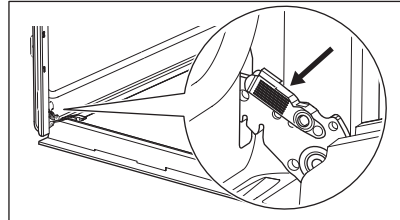

2. Ngrini dhe tërhiqni shulat derisa të klikojnë.

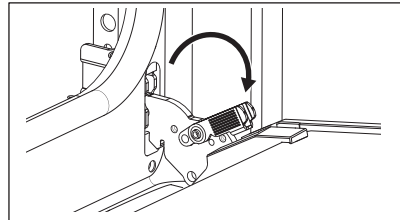

3. Mbylleni derën e furrës në pozicionin e parë të hapjes. Më pas ngrini dhe tërhiqeni për ta hequr derën nga vendi.

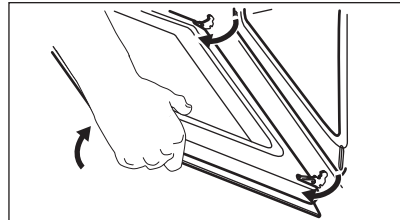

- Vëreni derën mbi një pëlthurë të butë mbi një sipërfaqe të qëndrueshme.
- Mbani shtrënguar në të dy anët kornizën **A** e sipërme të derës dhe shtyjeni nga brenda për ta çliruar nga kllapa.

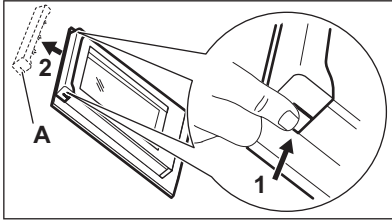

- Tërhiqeni kornizën e derës drejt vetes për ta hequr.
- Mbani panelet prej xhami të derës nga cepat e sipërm njëri pas tjetrit dhe tërhiqini nga sipër për t'i nxjerrë nga vendi. Sigurohuni që xhami të rrëshqasë jashtë mbështetëseve krejtësisht.

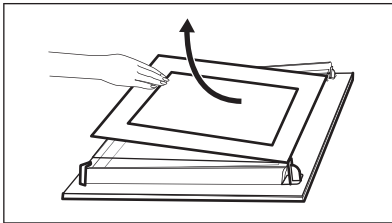

- Pastrojini panelet prej xhami me ujë dhe sapun. Thajini me kujdes panelet prej xhami. Mos i pastroni panelet prej xhami në pjatarëse.
- Pas pastrimit, instaloni panelet e xhamit dhe derën e furrës. Sigurohuni që t'i

rivendosni panelet e xhamit sipas rradhës së duhur. Kontrolloni për simbolin / printimin në anën e panelit të xhamit. Nëse dera është montuar saktë, do të dëgjoni një klikim kur mbyllni shulat. Zona e printimit duhet të jetë e kthyer nga ana e brendshme e derës (me drejtim nga brenda furrës).

11.5 Ndërrimi i llambës

⚠ PARALAJMËRIM!

Rrezik goditjeje elektrike.
Llamba mund të jetë e nxehtë.

- Fikni pajisjen dhe prisni derisa është e ftohur.
- Shkëputeni pajisjen nga korrenti.
- Vendoseni leckën në dyshtemenë e furrës.

⚠ KUJDES!

Gjithnjë mbajeni llampën halogjene me një leckë për të parandaluar që mbetjet e yndyrës të digjen në llampë.

Llamba e pasme

- Rrotullojeni kapakun e llambës për ta hequr.
- Pastroni kapakun prej xhami.
- Ndërroni llampën me një llampë të përshtatshme që i reziston nxehtësisë 300 °C.
- Instaloni kapakun prej xhami.

12. ZGJIDHJA E PROBLEMEVE

⚠ PARALAJMËRIM!

Referojuni kapitujve për sigurinë.

12.1 Çfarë duhet bërë nëse...

Përshkrimi i produktit	Shkaku dhe ndreqja
Nuk mund të aktivizoni ose përdorni pajisjen.	Pianura nuk është e lidhur me rrjetin elektrik ose nuk është lidhur saktë.

Përshkrimi i produktit	Shkaku dhe ndreqja
Pajisja nuk nxehet.	Nuk është vendosur ora. Për të caktuar orën referojuni Funksionet e orës. Dera nuk është mbyllur siç duhet. Është djegur siguresa. Sigurohuni që shkaku i problemit është siguresa. Nëse problemi përsëritet, kontaktoni një elektrikist të kualifikuar. Blokimi për fëmijët është i aktivizuar.
Llamba është e fikur.	Llamba është djegur. Ndërroni llambën. Për detaje, referojuni Kujdesi dhe pastrimi.
<p>i Ndërprerja e energjisë e ndalon gjithmonë pastrimin. Përsëritni pastrimin nëse ndërpritet nga ikja e dritave.</p>	
Rrjedh ujë nga reliev i hapësirës së brendshme.	Ka shumë ujë në relievin e hapësirës së brendshme.

12.2 Kodet e defekteve

Kur ndodh një gabim softueri, ekrani shfaq mesazhin e gabimit. Listën e problemeve do ta gjeni në tabelën e mëposhtme.

Kodi dhe përshkrimi	Ndreqja
F102 - dera e furrës nuk është e mbyllur plotësisht ose bllokimi i derës është i prishur. 1)	Mbyllni derën. Ndizni dhe fikni pajisjen.
F111 - Sensori i ushqimit nuk është futur saktë në prizë.	Fusni plotësisht Sensori i ushqimit në prizë.
F240, F439 - fushat e prekjes në ekran nuk funksionojnë siç duhet.	Pastroni sipërfaqen e ekranit. Sigurohuni që të mos ketë papastërti në fushat me prekje.
F908 - sistemi i pajisjes nuk mund të lidhet me panelin e kontrollit.	Ndizni dhe fikni pajisjen.

1) Kur mesazhi i mëposhtëm i gabimit vazhdon të shfaqet në ekran, kjo do të thotë se një nënsistem me defekt mund të jetë çaktivizuar. Në rast të tillë, kontaktoni shitësin tuaj ose një qendër të autorizuar shërbimi.

12.3 Të dhënat e shërbimit

Nëse nuk e gjeni dot vetë një zgjidhje, kontaktoni me shitësin tuaj ose me një qendër shërbimi të autorizuar.

Të dhënat e nevojshme për qendrën e shërbimit ndodhen në pllakën e specifikimeve. Pllaka e specifikimeve ndodhet në kornizën e përparme të pajisjes. Ajo është e dukshme kur hapni derën. Mos e hiqni pllakën e specifikimeve nga pajisja.

Ju rekomandojmë t'i shkruani të dhënat këtu:

Modeli (MOD.):

Numri i produktit (PNC):

Numri i serisë (S.N.):

13. EFIKASITET ENERGJIE

13.1 Fleta e informacionit të produktit dhe Informacioni i produktit sipas Rregulloreve të etiketimit dhe ekodizajnit për energjinë të BE-së

Emri i furnizuesit	Electrolux	
Identifikimi i modelit	KOD8C39Z 949289502 LOD8C39Z 949289501	
Indeksi i Efiçencës së Energjisë	81.2	
Klasi i efikasitetit energjetik	A+	
Konsumi i energjisë me ngarkesë standarde, regjimi tradicional	0.93 kWh/cikël	
Konsumi i energjisë me ngarkesë standarde, regjimi me ventilim të detyruar	0.69 kWh/cikël	
Numri i zgavrave	1	
Burimi i nxehtësisë	Elektriciteti	
Volumi	72 l	
Lloji i furrës	Furrë e integruar	
Sasi	KOD8C39Z	30.5 kg
	LOD8C39Z	31.4 kg

IEC/EN 60350-1 - Pajisje shtëpiake gatimi me energji elektrike - Pjesa 1: Gama, furrat, furrat me avull dhe skarat - Metodat për matjen e performancës.

13.2 Informacion i produktit për konsumin e energjisë dhe kohën maksimale për të arritur regjimin e fuqisë së ulët

Konsumi i energjisë në gatishmëri	0.8 W
Koha maksimale e nevojshme që pajisja të arrijë automatikisht regjimin e zbatueshëm të fuqisë së ulët	20 min

13.3 Këshilla për kursimin e energjisë

Këshillat në vijim më poshtë do t'ju ndihmojnë të kurseni energji kur përdorni pajisjen tuaj.

Sigurohuni që dera e pajisjes të jetë e mbyllur mirë kur pajisja është në punë. Mos e hapni derën e pajisjes shumë shpesh gjatë gatimit. Mbajeni guarnicionin e derës të pastër dhe sigurohuni që të jetë i fiksuar mirë në vend.

Përdorni enë gatimi metalike dhe të errëta, kënaçe joreflektuese dhe vazo për të përmirësuar kursimin e energjisë.

Mos e ngrohni pajisjen përpara gatimit, përveç nëse rekomandohet në mënyrë specifike.

Mbajini periudhat e pushimit mes gatimeve sa më të shkurtra që të jetë e mundur kur përgatitni pak gatime njëkohësisht.

Gatimi me ventilator

Kur është e mundur, përdorni funksionet e gatimit me ventilator për të kursyer energji.

Nxehtësia e mbetur

Kur gatimi zgjat më shumë se 30 minuta, reduktoni temperaturën e pajisjes minimalisht 3 - 10 minuta përpara përfundimit të gatimit. Nxehtësia e mbetur brenda pajisjes do të vazhdojë të gatujë.

Përdoreni nxehtësinë e mbetur për ta mbajtur ushqimin të ngrohtë ose për të ngrohur gatimet e tjera.

Kur fikni pajisjen, ekrani tregon nxehtësinë e mbetur ose temperaturën.

Nëse aktivizohet një program me Kohëzgjatja dhe koha e gatimit i kalon 30 minuta, elementet nxehtëse çaktivizohen automatikisht më shpejt në disa funksione të pajisjes.

Për ta mbajtur ushqimin të ngrohtë

Zgjidhni cilësimin më të ulët të mundshëm të temperaturës për ta përdorur nxehtësinë e mbetur dhe për ta mbajtur ushqimin të ngrohtë. Në ekran shfaqet treguesi ose temperatura e nxehtësisë së mbetur.

Gatimi me llambë të fikur

Fikeni llambën gjatë gatimit. Ndizeni vetëm kur t'ju nevojitet.

Pjekje vent. me lagështirë

Funksion i projektuar për të kursyer energjinë gjatë gatimit.

Kur përdorni këtë funksion llamba fiket automatikisht pas 30 sekondash. Mund ta ndizni llambën sërish, por ky veprim do të reduktojë kursimin e pritshëm të energjisë.

14. ÇËSHTJE QË LIDHEN ME AMBIENTIN

Ricikloni materialet me simbolin . Vendoseni ambalazhin te kontejnerët e riciklimit nëse ka. Ndhmoni në mbrojtjen e mjedisit dhe shëndetit të njerëzve dhe në riciklimin e mbetjeve të pajisjeve elektrike dhe

elektronike. Mos hidhni pajisjet e shënuara me simbolin  e mbeturinave shtëpiake. Ktheni produktin në pikën lokale të riciklimit ose kontaktoni me zyrën komunale.

Добре дојдовте во Electrolux! Ви благодариме што го избравте нашиот апарат.



Добијте совети за користење, брошури, водич за решавање проблеми, информации за сервисирање и поправка:
www.electrolux.com/support

Можноста за промени е задржана.

СОДРЖИНА

1. БЕЗБЕДНОСНИ ИНФОРМАЦИИ.....	24
2. БЕЗБЕДНОСНИ УПАТСТВА.....	26
3. ОПИС НА ПРОИЗВОДОТ.....	29
4. КОНТРОЛНА ПЛОЧА.....	29
5. ПРЕД ПРВА УПОТРЕБА.....	30
6. СЕКОЈДНЕВНА УПОТРЕБА.....	31
7. ДОПОЛНИТЕЛНИ ФУНКЦИИ.....	34
8. ФУНКЦИИ НА ЧАСОВНИК.....	35
9. КОРИСТЕЊЕ НА ДОДАТОЦИТЕ.....	36
10. НАПОМЕНИ И КОРИСНИ СОВЕТИ.....	37
11. НЕГА И ЧИСТЕЊЕ.....	40
12. РЕШАВАЊЕ ПРОБЛЕМИ.....	42
13. ЕНЕРГЕТСКА ЕФИКАСНОСТ.....	43
14. ГРИЖА ЗА ОКОЛИНАТА.....	45

1. ⚠ БЕЗБЕДНОСНИ ИНФОРМАЦИИ

Пред монтирање и користење на апаратот, ве молиме внимателно да ги прочитате приложените упатства. Производителот не сноси одговорност за направена повреда или штета кои се резултат на неправилна монтажа или употреба. Секогаш чувајте ги упатствата на сигурно и безбедно место за подоцнежна употреба.

1.1 Сигурност за деца и ранлива категорија на лица

- Овој апарат може да го користат деца над 8 години и лица со намалени физички, сетилни или ментални способности или лица без искуство и знаење доколку тоа го прават под надзор или доколку им биле дадени упатства како безбедно да го употребуваат апаратот, и

доколку ги разбираат опасностите поврзани со него. Не смее да биде на дофат на деца помали од 8 години и лица со многу обемни и сложени пречки во развојот, освен ако не се под постојан надзор.

- Децата треба да бидат под надзор да не играат со апаратот.
- Држете ја амбалажата подалеку од деца и фрлете ја соодветно.
- ПРЕДУПРЕДУВАЊЕ: Уредот и неговите достапни делови стануваат жешки при употреба. Држете ги децата и милениците подалеку од апаратот кога работи или кога се лади.
- Ако апаратот има уред за заштита на деца, треба да се вклучи.
- Децата не треба да го чистат или да го оддржуваат апаратот без надзор.

1.2 Општа безбедност

- Овој апарат е наменет само за готвење.
- Уредот е наменет да го користи едно домаќинство во домашни услови во затворен простор.
- Уредот може да се користи во канцеларии, хотелски соби, гостилници, фарми со гостилници и други слични сместувања каде неговото користење не надминува (просечно) ниво на користење во домаќинство.
- Само квалификувано лице може да го монтира уредот и да го замени кабелот.
- Не користете го апаратот пред да го монтирате во вградената структура.
- Пред одржување, исклучете го апаратот од напојувањето.
- Доколку се оштети кабелот за напојување, тој мора да биде заменет од страна на производителот, негов овластен центар за сервисирање или слично квалификувани лица за да се избегне електрична опасност.

- **ПРЕДУПРЕДУВАЊЕ:** Осигурајте се дека апаратот е исклучен пред да ја замените светилката за да избегнете струен шок.
- **ПРЕДУПРЕДУВАЊЕ:** Уредот и неговите достапни делови стануваат жешки при употреба. Треба да внимавате да не ги допрете грејните елементи или површината на шуплината на апаратот.
- Секогаш ставајте заштитни ракавици за вадење или ставање додатоци или садови за во рерна.
- Користете го само сензорот за храна (сензорот за температура на средината) препорачан за овој апарат.
- Да ги отстраните полиците, прво повлечете го предниот дел од полицата, а потоа задниот од страничните сидови. Ставете ги полиците по обратен редослед.
- Не користете чистач на параа за чистење на уредот.
- Не користете силно абразивни средства или остри метални стругалки за да го чистите стаклото на капаците со шарки на површината за готвење бидејќи тоа може да предизвика прскање на стаклото.

2. БЕЗБЕДНОСНИ УПАТСТВА

2.1 Монтажа

ПРЕДУПРЕДУВАЊЕ!

Апаратот мора да биде монтиран само од квалификувано лице.

- Извадете ја целата амбалажа.
- Немојте да монтирате ниту да користите оштетен апарат.
- Следете ги упатствата за монтирање достапни на нашата интернет-страница.
- Секогаш внимавјте кога го пренесувате апаратот затоа што е тежок. Секогаш носете заштитни ракавици и приложените обувки.
- Не влечете го апаратот за рачката.
- Монтирајте го апаратот во сигурно и погодно место кое ги исполнува потребите за монтажа.

- Одржувајте минимална оддалеченост од другите апарати и делови.
- Пред да го монтирате апаратот, проверете дали вратата на апаратот се отвара со леснотија.
- Апаратот е опремен со систем за електрично ладење. Мора да се ракува со напојување.

2.2 Поврзување на струјата

ПРЕДУПРЕДУВАЊЕ!

Ризик од пожар и струен удар.

- Секое поврзување со струја треба да биде направено од квалификуван електричар.
- Апаратот мора да биде заземјен.
- Проверете дали параметрите на плочката со спецификации се

компатибилни со електричната моќност на мрежата на електрична енергија.

- Секогаш користете правилно монтиран штекер отпорен на струјни удари.
- Не користете адаптери со повеќе приклучоци и продолжни кабли.
- Погрижете се да не ги оштетите приклучокот за струја и кабелот. Доколку кабелот за струја на апаратот треба да се замени, тоа мора да го направи нашиот Овластен сервисен центар.
- Не дозволувајте кабелот да дојде во допир со или да биде близу до вратата на апаратот, особено кога работи или кога вратата е жешка.
- Заштитата од електричен удар на активните и изолираните делови мора да се поврзе на таков начин што нема да може да се извади без алатки.
- Поврзете го приклучокот за струја со штекерот на крајот од монтажата. Проверете дали приклучокот за струја е пристапен по монтирањето.
- Доколку штекерот е лабав, не приклучувајте го приклучокот за струја.
- Не влечете го кабелот за да го исклучите апаратот од струја. Секогаш повлекувајте го приклучокот за струја.
- Користете само соодветни уреди за изолација: заштитни прекинувачи на линија, осигурувачи (осигурувачи на вртење извадени од држачот), заземјување и контактори.
- Електричната инсталација мора да има изолациски уред кој што ви овозможува да го исклучите апаратот од приклучокот за струја од сите полови. Изолацискиот уред мора да има контактен отвор со ширина од најмалку 3 мм.
- Апаратот е снабден со приклучок и кабел за струја.

Типови на кабли кои може да се монтираат или да се заменуваат за Европа:

H07 RN-F, H05 RN-F, H05 RRF, H05 VV-F, H05 V2V2-F (T90), H05 BB-F

За делот на кабелот, видете ја вкупната моќност на плочката со спецификации. Може да погледнете и во табелата:

Вкупна јачина (W)	Пресек на кабелот (мм ²)
максимум 1380	3x0.75
максимум 2300	3x1
максимум 3680	3x1.5

Кабелот за заземјување (зелен / жолт кабел) мора да биде 2 см подолг од кафеавата фаза и сините неутрални кабли.

2.3 Употреба

ПРЕДУПРЕДУВАЊЕ!

Опасност од повреда, изгореници и струен удар или експлозија.

- Не менувајте ја спецификацијата на овој апарат.
- Осигурајте се дека отворите за вентилација не се блокирани.
- Не го оставајте апаратот да работи без надзор.
- Исклучете го апаратот по секоја употреба.
- Бидете внимателни кога ја отворате вратата на апаратот додека работи. Може да излезе врел воздух.
- Не ракувајте со апаратот со мокри раце или кога има контакт со вода.
- Не ја притискајте отворената врата.
- Не употребувајте го апаратот како работна површина или површина за складирање.
- Внимателно отворете ја вратата на апаратот. Користењето состојки со алкохол може да предизвика мешање на алкохол и воздух.
- Не дозволувајте искрите или отворен оган да дојдат во контакт со апаратот кога ќе ја отворите вратата.
- Секогаш користете стакло и тегли одобрени за конзервирање.
- Не ставајте запаливи производи или предмети кои се мокри заедно со запаливи производи во апаратот, или во негова близина.

ПРЕДУПРЕДУВАЊЕ!

Опасност од оштетување на апаратот.

- За да спречите оштетување или избледување на емајлот:
 - не ставајте садови за во рерна или други предмети во апаратот директно на дното.
 - не ставајте алуминиумска фолија директно на дното на внатрешноста на апаратот.
 - не ставајте вода директно на жешкиот апарат.
 - не чувајте влажни јадења и храна во апаратот откако ќе завршите со готвење.
 - внимавајте кога ги отстранувате или монтирате додатоците.
- Обезбојувањето на емајлот или на не'рѓосувачкиот челик нема ефект врз работата на апаратот.
- Користете длабок сад за влажни колачи. Овошните сокови предизвикуваат дамки кои може да бидат трајни.
- Секогаш гответе кога вратата на апаратот е затворена.
- Ако апаратот е монтиран зад плоча од мебел (на пр. врата), вратата не смее да се затвора кога апаратот е во функција. Може да се насобере топлина и влага зад затворена плоча на мебелот што може да предизвика последователно оштетување на апаратот, на мебелот или на подот. Не затворајте ја плочата на мебелот додека апаратот целосно не се излади по употребата.

2.4 Нега и чистење

ПРЕДУПРЕДУВАЊЕ!

Опасност од повреда, пожар или оштетување на апаратот.

- Пред одржувањето, исклучете го апаратот и извадете го приклучокот за струја од главниот штекер.
- Проверете дали апаратот е студен. Постои ризик стаклените панели да се скршат.
- Веднаш заменете ги стаклените панели на вратата кога се оштетени. Контактирајте со овластен сервисен центар.

- Бидете внимателни кога ја отстранувате вратата од апаратот, вратата е тешка.
- Редовно чистете го апаратот за да спречите оштетување на површинскиот материјал.
- Чистете го апаратот со влажна мека крпа. Користете само неутрални детергенти. Не користете абразивни производи, абразивни сунѓери за чистење, растворувачи или метални предмети.
- Доколку користите спреј за печка, следете ги безбедносните инструкции на пакувањето.
- Не чистете го каталитичкиот емајл со детергенти.

2.5 Внатрешна светилка

ПРЕДУПРЕДУВАЊЕ!

Опасност од електричен шок.

- Во однос на светилите во внатрешноста на овој производ и резервните светилки што се продаваат посебно: Овие светилки се предвидени да издржат екстремни физички услови во апаратите за домаќинство, како што се температура, вибрации, влажност или се предвидени за давање сигнали за работната состојба на апаратот. Тие не се предвидени да се користат за други намени и не се погодни за осветлување простории во домот.
- Овој производ содржи извор на светлина од класа на енергетска ефикасност G.
- Користете само светилки со истите спецификации.

2.6 Сервис

- За да го поправите апаратот, контактирајте со овластениот сервисен центар.
- Користете само оригинални резервни делови.

2.7 Отстранување

⚠ ПРЕДУПРЕДУВАЊЕ!

Ризик од повреда или задушвање.

- Контактирајте со вашите општински органи за да добиете информации за тоа како да се ослободите од апаратот.

- Исклучете го апаратот од напојувањето.
- Извадете го електричниот кабел блиску до апаратот и фрлете го.

3. ОПИС НА ПРОИЗВОДОТ

3.1 Општ преглед

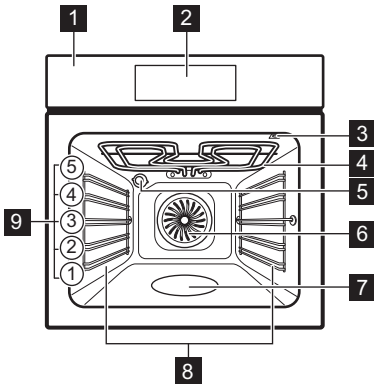

- 1 Контролна плоча
- 2 Екран
- 3 Штекер за сензорот за храна
- 4 Елемент за греење
- 5 Светилка
- 6 Вентилатор
- 7 Изгравирана внатрешност
- 8 Потпора за полици, мобилна
- 9 Позиции на полици

4. КОНТРОЛНА ПЛОЧА

4.1 Преглед на контролната плоча

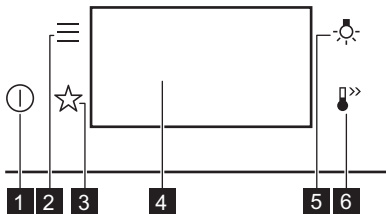

- 1 Вклучено / Исклучено
Притиснете и задржете за вклучување и исклучување на апаратот.

2	Мени	Ги наведува опциите на апаратот и функциите на поставка.
3	Омилен и	Ги листа омилените поставки.
4	Екран	Ги прикажува тековните поставки на апаратот.
5	Промена на светло	За вклучување и исклучување на светлото.
6	Брзо загревање	За вклучување и исклучување на печката: Брзо загревање.

4.2 Екран

Екран со поставени клучни функции.

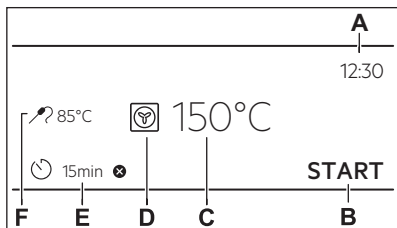

- A. Време во денот
- B. ПОЧЕТОК / КРАЈ
- C. Температура
- D. Функции на греење
- E. Тајмер
- F. Сензор за храна (се однесува само на одбрани модели)

Показатели за екранот

OK За потврда на изборот / поставката.

Показатели за екранот

- За враќање назад едно ниво во менито.
- За да ја поништите последната акција.
- За вклучување и исклучување на опциите.
- Функцијата за звучен аларм е вклучена.
- Функцијата за звучен аларм и прекин на готвењето е вклучена.
- Само појавна порака е вклучена.
- Одложено активирање е активирана.
- За откажување на поставката.

5. ПРЕД ПРВА УПОТРЕБА

ПРЕДУПРЕДУВАЊЕ!

Видете во поглавјата за заштита и сигурност.

5.1 Прво поврзување

Екранот покажува порака за добредојде после првото поврзување.

Мора да го поставите: Јазик, Осветленост на екранот, Тонове На Копчиња, Јачина на звучниот сигнал, Време во денот.

5.2 Почетно предзагревање и чистење

Загрејте го празниот апарат пред првата употреба и контакт со храна. Уредот може да испушта непријатна миризба и чад. Проветрете ја собата за време на предзагревање.

1. Извадете го сиот дополнителен прибор и држачите на решетките што се вадат од апаратот.

2. Поставете ја функцијата . Поставете ја максималната температура. Оставете го апаратот да работи околу 1 ч.
3. Поставете ја функцијата . Поставете ја максималната температура. Оставете го апаратот да работи околу 15 мин.
4. Поставете ја функцијата . Поставете ја максималната температура. Оставете го апаратот да работи околу 15 мин.
5. Исклучете го апаратот и почекајте да се олади.
6. Исчистете го апаратот и додатоците само со крпа од микровлакна, топла вода и благо средство за чистење.
7. Ставете ги додатоците и држачите на решетките кои се вадат назад на својата почетна положба.









6. СЕКОЈДНЕВНА УПОТРЕБА

ПРЕДУПРЕДУВАЊЕ!

Видете во поглавјата за заштита и сигурност.

6.1 Функции на греење

СТАНДАРД

	Скара За печење на скара на тенки парчиња храна и за печење тостови леб.
	Турбо-печење За печење големи парчиња месо или живина со коски на едно ниво на решетката. За запекнување и потпекување.
	Готвење Со Вентилатор За печење месо и печење колачи. Поставете пониска температура од онаа за конвенционално готвење бидејќи вентилаторот ја дистрибуира топлината рамномерно во внатрешноста на рерната.
	Замрзната храна Совршено за готови јадења (на пр., пржени компирчиња, крокети или пржени пролетни ролнички).
	Конвенционално готвење За печење храна и месо на едно ниво на полицата.
	Функција за пица Најдобро за печење пица и други јадења за кои е потребна поголема топлина одоздола.
	Долен Грејач Изберете ја оваа функција по процесот на готвење за да ја запечете храната повеќе на дното доколку е потребно. Користете го најниското ниво на решетката.
	Печење На Леб За печење леб.
	Киснато Тесто За да се забрза киснењето на тестото со квасец. Покријте ја површината на тестото за да спречите сушење.



Светилката може автоматски да се деактивира на температура под 80 °C во текот на некои функции на греење.

СПЕЦИЈАЛНИ ФУНКЦИИ



Конзервирање

За да ги зачувате зеленчукот и овошјето, ставете тегли за конзервирање во плехот за печење исполнет со вода, користејќи тегли отпорни на топлина или капачиња со иста големина. Користете ја најниската позиција на решетката.



Сушење

За сушење исецкано овошје, зеленчук и печурки. За да се дозволи воздухот заситен со влага да излезе и овошјето подобро да се исуши, препорачливо е повремено да ја отворате вратата на рерната за време на процесот на сушење.



Топлење на чинии

За предзагревање порција пред сервирање.



Одмрзнување

За одмрзнување на храна (зеленчук и овошје). Времето на одмрзнување зависи од количината и големината на замрзнатата храна.



Потпечено

За јадења како што е лазања или потпечени компири. За запекнување и потпекување.



Бавно Готвење

Процес на готвење на ниска температура. Совршено за да се зготви деликатна храна (на пр., говедско, телешко или јагнешко месо).



Одржување На Топлина

За чување на храната топла. Треба да знаете дека некои јадења можеби ќе продолжат да се готват и да се сушат додека се чуваат топли. Покријте ги јадењата доколку е потребно.



Печете со влажен воздух

Функцијата е направена за штедење на електрична енергија за време на готвењето. Кога ја користите оваа функција, температурата во внатрешноста на апаратот може да биде различна од поставената температура. Преостаната топлина е искористена. Јачината на топлината може да биде намалена. За повеќе информации видете во поглавјето „Секојдневна употреба“, Забелешки за: Печете со влажен воздух.

ПАРЕА



SteamBake

За додавање влажност за време на готвењето. За постигнување на вистинската боја и крцкава кора при печење. За да биде посочно за време на повторното загревање.

6.2 Забелешки за: Печете со влажен воздух

Оваа функција беше искористена за усогласување со класата за енергетска ефикасност и барањата за екодизајн (во согласност со EU 65/2014 и EU 66/2014). Тестови според: IEC/EN 60350-1.

Вратата на рерната треба да биде затворена за време на готвењето со што функцијата не би се прекинала и за да се осигурате дека рерната работи со највисока можна енергетска ефикасност.

Кога ќе ја користите оваа функција, светлото автоматски се исклучува после 30 секунди.

За упатства за готвење, видете во поглавјето „Совети и помош“, Печете со влажен воздух. За општи препораки за заштеда на енергија, видете во поглавјето „Енергетска ефикасност“, Совети за заштеда на енергија.

6.3 Поставување: Функции на греење

1. Вклучете го апаратот. На екранот се прикажува стандардната функција за греење и температура.

2. Притиснете го симболот на функцијата на греење  за да влезете во подменито.
3. Изберете ја функцијата за греење и притиснете OK.
4. Поставете ја температурата. Притиснете OK.
5. Притиснете START . Сензор за храна - можете да го приклучите сензорот во кое било време пред или за време на готвењето. Видете во поглавјето „Користење на додатоците“, Сензор за храна.
6. STOP - притиснете го за да ја исклучите функцијата за греење.
7. Исклучете го апаратот.

6.4 Поставување: SteamBake - Готвење на пареа

1. Проверете дали апаратот е студен.
2. Наполнете ја изгравираната внатрешност со вода.

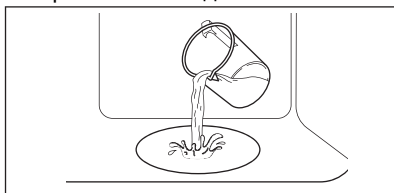

Максималниот капацитет на изгравираната внатрешност за вода е 250 ml. Не полнете ја гравираната внатрешност со вода за време на готвењето или кога апаратот е жежок.

3. Вклучете го апаратот.
4. Поставете ја функцијата на греење на пареа и притиснете OK.
5. Поставете ја температурата и притиснете OK.
6. Предзагрејте го празниот апарат околу 10 мин за да направите влажност.
7. Вметнете ја храната во апаратот.
8. Кога ќе заврши готвењето, исклучете го апаратот.
9. Кога апаратот е ладен, извадете ја преостанатата вода од изгравираната внатрешност со мека крпа.

ПРЕДУПРЕДУВАЊЕ!

Внимателно отворете ја вратата.
Ослободената пареа може да
предизвика изгореници.

6.5 Мени

Притиснете  за да влезете во менито.

Ставка во мени	Опис	
Готвење со помош	Ги листа автоматските програми.	
Чистење	Ги листа програмите за чистење.	
Омилени	Ги листа омилените поставки.	
Опции	За поставување на конфигурацијата на апаратот.	
Нагодувања	Поставка	За поставување на конфигурацијата на апаратот.
	Сервисирање	Покажете ја верзијата на софтвер и конфигурацијата.

Подмени за: Чистење

Подмени	Опис
Чистење	Каталитичко чистење.

Подмени за: Опции

Подмени	Опис
Светло	Го вклучува и исклучува светлото.
Блок. за безбедност на децата	Спречува ненадејно вклучување на апаратот.
Брзо загревање	Го намалува времето на загревање. Ова е достапно само за некои функции на греење.
Дигитален часовник	Го менува форматот на показателот за означување на време.

Подмени за: Нагодувања

Поставка

Подмени	Опис
Јазик	Го поставува јазикот на апаратот.
Осветленост на екранот	Ја поставува осветленоста на екранот.
Тоновина Копчиња	Го вклучува и исклучува тонот на полињата за допир. Не е можно да се исклучат тоновите за  .
Јачина на звучниот сигнал	Го поставува волуменот на тонот на копчињата и сигналите.
Време во денот	Го поставува моменталното време и датум.

Сервисирање

Подмени	Опис
Демо-режим	Код за активирање / деактивирање: 2468
Верзија на софтвер	Информации за верзијата на софтверот.
Ресетирај ги сите нагодувања	Ги враќа фабричките поставки.

6.6 Поставување: Готвење со помош

Готвење со помош подменито се состои од збир на дополнителни функции и програми кои се наменети за специјални јадења. Секое јадење во ова подмени е обезбедено со соодветна поставка. Можете да ги прилагодите времето и температурата за време на готвењето.

Кај некои јадења, исто така, може да готвите со Сензор за храна. Степенот до кој јадењето ќе биде зготвено:

- Делумно печено
- Средно
- Добро Печено

Кај некои јадења, исто така, може да готвите со Автоматска тежина.

1. Вклучете го апаратот.
2. Притиснете .

3. Притиснете на . Внесете Готвење со помош.
4. Одберете јадење или тип храна.
5. Ставете ја храната внатре во апаратот и притиснете на START .

Кога ќе заврши функцијата, проверете дали храната е готова. Продолжете го времето за готвење, доколку е потребно.

7. ДОПОЛНИТЕЛНИ ФУНКЦИИ

7.1 Омилени ☆

Можете да зачувате до 3 од вашите омилени поставки, како што е функцијата на греење и времето за готвење.

1. Вклучете го апаратот.
2. Одберете ја омилената поставка.
3. Притиснете .
4. Изберете: Омилени / Зачувај моментални нагодувања.
5. Притиснете + за да ја додадете поставката во списокот на: Омилени.
6. Притиснете ОК.

 - притиснете за да ја ресетирате поставката.

 - притиснете за да ја откажете поставката.

7.2 Заклучување на копчињата

Оваа функција спречува случајно менување на функцијата на апаратот.

1. Вклучете го апаратот.
2. Поставете функција на греење.
3. ☆,  - притиснете истовремено за да ја вклучите функцијата.

☆,  - притиснете истовремено за да ја исклучите функцијата.

7.3 Блок. за безбедност на децата

Оваа функција спречува ненадејно вклучување на апаратот.



1. Вклучете го апаратот.
2. Притиснете .
3. Одберете Опции / Блок. за безбедност на децата.
4. Притиснете ги кодираните букви во азбучен ред.

Блок. за безбедност на децата е вклучена. Кога оваа функција е вклучена, пристап до: Тајмер и светилката се достапни.

За да овозможите употреба на апаратот, притиснете ги кодираните букви во азбучен ред.

7.4 Автоматско исклучување

Заради безбедносни причини, ако функцијата за греење е вклучена и не се сменат поставките, апаратот автоматски ќе се исклучи по одреден временски период.

 (°C)	 (ч)
30 - 115	12.5
120 - 195	8.5
200 - 245	5.5
250 - максимум	3

Ако имате намера да ја вклучите функцијата за греење за времетраење што го надминува времето на автоматско исклучување, поставете го времето на готвење. Видете во поглавјето „Функции на часовникот“.

Автоматското исклучување не работи со следните функции: Светло, Сензор за храна, Крај на готвење.

7.5 Вентилатор

Кога работи апаратот, вентилаторот се вклучува автоматски за да ги одржува ладни површините на апаратот. Ако го исклучите апаратот, вентилаторот продолжува да работи додека апаратот не се излади.

8. ФУНКЦИИ НА ЧАСОВНИК

8.1 Опис на функции на часовникот

Функција	Опис
Тајмер	За поставување на времето на готвење. Максимумот е 23 ч 59 мин. Можете да поставите што ќе се случи кога ќе истече времето со поставување на претпочитаното: Заврши го дејството.
Заврши го дејството	Звучен аларм - кога ќе истече времето, се огласува звучен сигнал. Можете да поставите функција кога било, дури и кога апаратот е исклучен. Звучен аларм и запрете со готвењето - кога времето завршува се огласува сигнал и се исклучува функцијата на греење.
Одложено активирање	Само појавна порака - кога времето завршува се појавува порака на екранот. Можете да поставите функција кога било, дури и кога апаратот е исклучен.
Дополнително Време	За да се продолжи времето на готвење.
Време на работење	За да покаже колку долго работи апаратот. Максимумот е 23 ч 59 мин. Можете да ја вклучите и исклучите функцијата. Оваа функција нема ефект на работата на апаратот.

8.2 Поставување: Време во денот

1. Вклучете го апаратот.
2. Притиснете: Време во денот.
3. Поставете го времето.
4. Притиснете ОК.

8.3 Поставување: Тајмер

1. Одберете ја функцијата за греење и поставете ја температурата.
2. Притиснете .
3. Поставете го времето.

Можете да го изберете претпочитаното Заврши го дејството со притискање





4. Притиснете на ОК. Повторувајте го дејството сè додека на екранот не се покаже главниот екран.

Кога е преостанато 10 % од времето за готвење и изгледа дека храната не е подготвена, може да го продолжите времето на готвење. Исто така, може да ја смените функцијата за греење. За да го продолжите времето за готвење, притиснете на **+1min**.

8.4 Поставување: Одложено активирање

1. Поставете ја функцијата за греење и температура.
2. Притиснете .
3. Поставете го времето на готвење.
4. Притиснете ● ● ● ●.
5. Притиснете: Одложено активирање.
6. Изберете го саканото време за почеток.
7. Притиснете на ОК. Повторувајте го дејството сè додека на екранот не се покаже главниот екран.

8.5 Поставување: Време на работење

1. Притиснете .
2. Притиснете ● ● ● ●.
3. Притиснете: Време на работење.
4. Пролізгајте со прст или притиснете  за да се прикаже времето на работа на главниот екран.
5. Притиснете на ОК. Повторувајте го дејството сè додека на екранот не се покаже главниот екран.

8.6 Промена на поставките на тајмерот

Поставеното време можете да го смените кога сакате за време на готвењето.

1. Притиснете .

2. Поставете ја вредноста на тајмерот.

3. Притиснете ОК.

9. КОРИСТЕЊЕ НА ДОДАТОЦИТЕ

ПРЕДУПРЕДУВАЊЕ!

Видете во поглавјата за заштита и сигурност.

9.1 Вметнување на додатоци

Достапни додатоци во зависност од моделот. Скенирајте го QR-кодот за да проверите како да користите додатоци испорачани со вашиот апарат. Можете да нарачате дополнителна опрема посебно. За повеќе информации, ве молиме контактирајте го локалниот добавувач.



Мало вовлекување на горниот дел ја зголемува сигурноста и обезбедува заштита од навалување. Сите владбувања се и уреди за спречување превртување. Работ околу решетката ги спречува садовите за готвење да се излизгаат.

Вметнете го додатокот (решетката / тавата) меѓу водилките на држачот за решетката. Погрижете се решетката да го допира задниот дел од внатрешноста на рерната и ногалките да се свртени надолу.

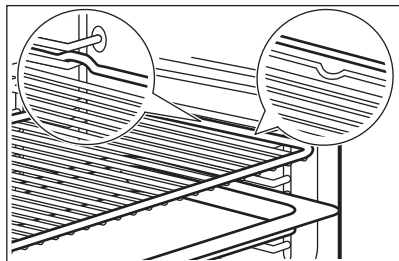

Ако вашата тава има наклон, поставете ја кон задниот дел од внатрешноста на рерната.

Ако има натпис на додатокот, проверете дали е свртен кон вас.

Ако користите плех со отвори, ставете го плехот/тавата одоздола, за да се соберат течностите што капат.

9.2 Сензор за храна

Ја мери температурата внатре во храната. Може да го користите со секоја функција за греење.

Има две температури за поставување:

- $^{\circ}\text{C}$ - температурата во внатрешноста на апаратот. Треба да биде најмалку 25°C повисока од температурата во средината на храната.
-  - температура во средината на храната.

Препораки:

- Состојките треба да се на собна температура.
- - не користете го со течни јадења.
- За време на готвењето, иглата на сензорот за храна мора да биде целосно ставена во јадењето.

Апаратот пресметува приближно време на завршување на готвење. Тоа зависи од количината на храна, поставената функција на греење и температурата.

Готвење со: Сензор за храна

ПРЕДУПРЕДУВАЊЕ!

Постојат ризици од изгореници бидејќи сензорот за храна и држачите за решетки се вжештуваат. Не допирајте ја рачката на сензорот за храна со голи раце. Секогаш користете нараквици за рерна.

1. Вклучете го апаратот.
2. Поставете функција за греење и, по потреба, температурата на печката.
3. Вметнете го сензорот за храна во јадењето:
Месо, живина и риба

Ставете ја целата игла на сензорот за храна во месото или рибата на најдебелиот дел.

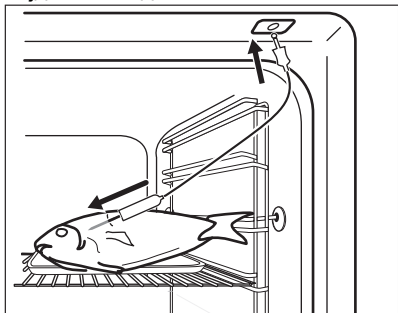

Ѓувеч

Поставете го врвот на сензорот за храна во центарот на ѓувечот. Сензорот за храна треба да се стабилизира на едно место за време на печењето. Употребете цврста состојка за да го направите тоа. Употребете го работ на садот за печење за да ја потпрете силиконската дршка на сензорот за храна. Врвот на сензорот за храна не треба да го допира дното на садот за готвење.

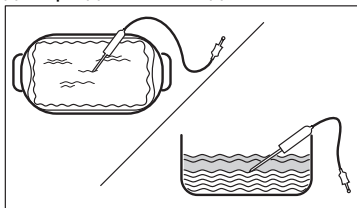

4. Приклучете го Сензорот за храна во приклучницата што се наоѓа во внатрешноста на апаратот. Погледнете во поглавјето „Опис на производот“. На екранот е прикажана моменталната температура на сензорот за храна.
5.  - притиснете за да ја поставите температурата на средината на сензорот.
6. ● ● ● - притиснете за да ја поставите претпочитаната функција:
 - Звучен аларм - кога храната ја достигнува температурата на средината, се огласува звук.
 - Звучен аларм и запрете со готвењето - кога храната ја достигнува температурата на средината, се огласува звук и печењето запира.
7. Одберете ја опцијата и притиснете неколку пати **OK** за да одите на главниот екран.
8. Притиснете **START**.
9. Кога храната ја достигнува поставената температура, се огласува сигнал. Проверете дали храната е готова. Продолжете го времето за готвење, доколку е потребно.
10. Исклучете го сензорот за храна од приклучницата и извадете го јадењето од апаратот.

10. НАПОМЕНИ И КОРИСНИ СОВЕТИ

10.1 Препораки за готвење

Температурата и времињата на печење во табелите се само водич. Тие зависат од рецептите и квалитетот и квантитетот на употребените состојки.

Вашиот апарат може да го пече тестото или месото различно од апаратот што сте го имале претходно. Насоките подолу покажуваат препорачани поставки за температура, време на готвење и позиција на решетки за одредени видови на храната.

Бројте ги нивоата на решетката од дното на рерната.





Ако не можете да ги најдете нагудувањата за конкретниот рецепт, побарајте нешто слично.

За совети за штедење на енергија, погледнете во поглавјето „Енергетска ефикасност“.

Симболи користени во табелите:



Вид на храна

	Функција на греење
	Температура
	Додаток
	Позиции на полицы
	Време на готвење (мин)

10.2 Печете со влажен воздух - препорачани додатоци





Употребете темни плехови и садови кои ја одбиваат светлината. Тие подобро ја





абсорбираат топлината од светлата боја и садовите кои ја одбиваат светлината.

- **Тавче за пица** - темно, кое не одбива светлина, дијаметар 28см
- **Тавче за печење** - темно, кое не одбива светлина, дијаметар 26см
- **Керамичко тавче** - керамичко, дијаметар 8см, висина 5 см
- **Плех за основа за колач** - темен, кој не одбива светлина, дијаметар 28см

10.3 Печете со влажен воздух

За најдобри резултати следете ги препораките дадени во табелата подолу.







		°C		
Кифлички, благи, 16 парчиња	плех за печење или длабока тава	180	2	20 - 30
Кифлички, 9 парчиња	плех за печење или длабока тава	180	2	30 - 40
Пица, замрзната, 0,35 кг.	решетка	220	2	10 - 15
Швајцарски ролат	плех за печење или длабока тава	170	2	25 - 35
Колаче	плех за печење или длабока тава	175	3	25 - 30
Суфле, 6 парчиња	керамичко тавче на решетка	200	3	25 - 30
Флан со пандишпан	основа за флан на решетка	180	2	15 - 25
Викторијанска торта со џем	потпечено јадење на решетка	170	2	40 - 50
Динстана риба, 0,3 кг.	плех за печење или длабока тава	180	3	20 - 25
Цела риба, 0,2 кг.	плех за печење или длабока тава	180	3	25 - 35
Филети од риба, 0,3 кг.	тавче за пица на решетка	180	3	25 - 30
Динстано месо, 0,25 кг.	плех за печење или длабока тава	200	3	35 - 45
Шаслик, 0,5кг.	плех за печење или длабока тава	200	3	25 - 30
Колачиња, 16 парчиња	плех за печење или длабока тава	180	2	20 - 30

		°C		
Макарон-колач, 24 парчиња	плех за печење или длабока тава	180	2	25 - 35
Мафини, 12 парчиња	плех за печење или длабока тава	170	2	30 - 40
Солено пециво, 20 парчиња	плех за печење или длабока тава	180	2	25 - 30
Колачиња од суво тесто, 20 парчиња	плех за печење или длабока тава	150	2	25 - 35
Мали тортички, 8 парчиња	плех за печење или длабока тава	170	2	20 - 30
Зеленчук, динстан, 0,4 кг.	плех за печење или длабока тава	180	3	35 - 45
Вегетаријански омлет	тавче за пица на решетка	200	3	25 - 30
Зеленчук на медитерански начин, 0,7 кг.	плех за печење или длабока тава	180	4	25 - 30

10.4 Информации за тестирање

Тестови според IEC 60350-1.

				°C	
Мали колачиња, 20 парчиња по плех	Конвенционално готвење	Плех за печење	3	170	20 - 35
Мали колачиња, 20 парчиња по плех	Готвење Со Вентилатор	Плех за печење	3	150 - 160	20 - 35
Мали колачиња, 20 парчиња по плех	Готвење Со Вентилатор	Плех за печење	2 и 4	150 - 160	20 - 35
Пита со јаболка, 2 плеха Ø 20 см	Конвенционално готвење	Решетка	2	180	70 - 90
Пита со јаболка, 2 плеха Ø 20 см	Готвење Со Вентилатор	Решетка	2	160	70 - 90
Пандишпан безмасен, калап за колач Ø 26 см 1)	Конвенционално готвење	Решетка	2	170	40 - 50
Пандишпан безмасен, калап за колач Ø 26 см 1)	Готвење Со Вентилатор	Решетка	2	160	40 - 50
Пандишпан безмасен, калап за колач Ø 26 см 1)	Готвење Со Вентилатор	Решетка	2 и 4	160	40 - 60

					
Леб	Готвење Со Вентилатор	Плех за печење	3	140 - 150	20 - 40
Леб	Готвење Со Вентилатор	Плех за печење	2 и 4	140 - 150	25 - 45
Леб	Конвенционално готвење	Плех за печење	3	140 - 150	25 - 45
Тост 1)	Скара	Решетка	4	макс.	1 - 5

1) Претходно загрејте го апаратот 10 минути.

11. НЕГА И ЧИСТЕЊЕ

ПРЕДУПРЕДУВАЊЕ!

Видете во поглавјата за заштита и сигурност.

11.1 Белешки околу чистењето

Средства за чистење

- Предниот дел на апаратот чистете го само со крпа од микрофибер натопена со топла вода и умерено средство за чистење. Исчистете ја и проверете ја заптивката на вратата околу рамката на внатрешноста.
- Користете раствор за чистење за да ги исчистите металните површини.
- Чистете ги дамките со благ детергент. Немојте да го ставате на каталитички површини.

Секојдневна употреба

- Исчистете ја внатрешноста на апаратот по секоја употреба. Насобирањето мрснотии или други остатоци од храна може да резултира со пожар.
- На апаратот или на стаклените плочи на вратата може да се кондензира влага. За да ја намалите кондензацијата, пуштете го апаратот да работи околу 10 минути пред готвењето. Не чувајте храна во апаратот подолго од 20 минути. Исушете ја внатрешноста на апаратот само со крпа од микровлакна после секоја употреба.

Додатоци

- Чистете ги сите додатоци по секоја употреба и оставете ги да се исушат. Користете само крпа од микрофибер натопена со топла вода и умерено средство за чистење. Не чистете го приборот во машината за миене садови.
- Не чистете ги додатоците што не се лепат со употреба на абразивни средства за чистење или предмети со остри рабови.

11.2 Држачи на решетки што се вадат

Извадете ги држачите за решетки за да го исчистите апаратот.

1. Исклучете го апаратот и почекајте да се олади.
2. Повлечете го предниот дел од држачите настрана од страничниот сид.
3. Повлечете го задниот дел на држачите на решетката настрана од страничниот сид и извадете ја.

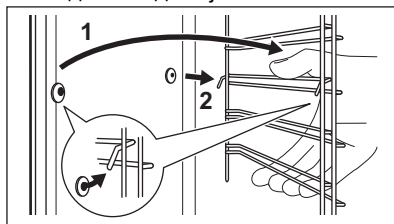

4. Ставете ги полиците по обратен редослед.

Ако телескопските шини се испорачани, иглите за потпирање мора да бидат насочени кон предната страна.

11.3 Каталитички капак за вентилатор

Капакот за вентилатор е обложен со каталитички емајл. Ја апсорбира маснотијата што се собира на сидовите при работата на печката. За да го поддржите овој процес на самочистење, редовно загревајте ја печката кога е празна.

Дамките или обезбојувањето на каталитичката површина немаат никакво влијание врз каталитичкото чистење.

1. Исклучете го апаратот и почекајте да се олади.
2. Извадете ги сите додатоци.
3. Исчистете го bottom на апаратот и внатрешното стакло на вратата со топла вода, мека крпа и благо средство за чистење.
4. Вклучете го апаратот.
5. Притиснете на  / Чистење.
6. Поставете ја функцијата: Чистење.
7. Притиснете ПОЧЕТОК.
8. Кога ќе заврши чистењето, се огласува звучен сигнал. Апаратот се исклучува.
9. Кога апаратот ќе се олади, исчистете ја внатрешноста на рерната со влажна мека крпа.

11.4 Вадење и монтирање на вратата

Можете да ја отстраните вратата на печката и внатрешните стаклени плочи за да ги исчистите. Прочитајте го целосното упатство „Вадење и монтирање на вратата“ пред да ги извадите стаклените плочи.

ВНИМАНИЕ!

Не користете го апаратот без стаклените плочи.

1. Отворете ја вратата целосно и држете ги двете шарки.

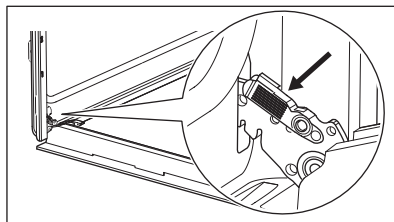

2. Подигнете ги и повлечете ги резињата додека не кликнат.

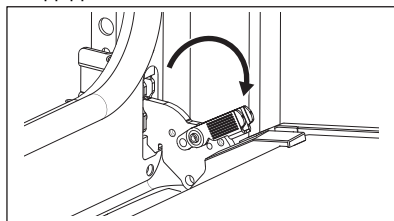

3. Затворете ја вратата на рерната до првата позиција. Потоа кренете и повлечете за да ја извадите вратата од лежиштето.

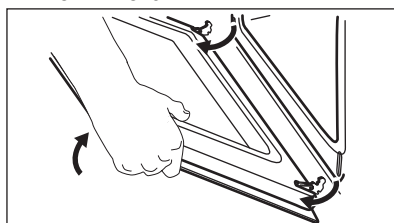

4. Положете ја вратата врз мека крпа на стабилна површина.
5. Држете ја облогата на вратата **A** на горниот раб на вратата на двете страни и турнете навнатре за да се отпусти заптивката.

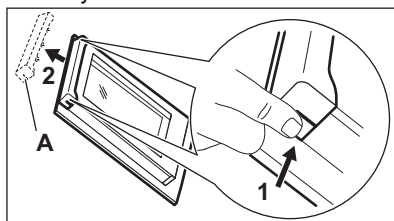

6. Повлечете ја облогата на вратата напред и извадете ја.
7. Држете ги стаклените плочи на вратата на горниот раб една по една и повлечете ги нагоре за да ги извадите

од водилката. Осигурете се дека стаклото целосно се излизало од држачите.

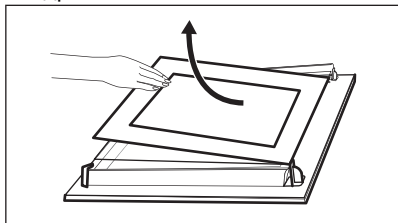

8. Исчистете ги стаклените плочи со вода и сапун. Внимателно избришете ги стаклените плочи. Не чистете ги стаклените плочи во машина за миење садови.
9. По чистењето, монтирајте ги стаклените плочи и вратата на печката. Погрижете се да ги вратите стаклените плочи назад по точен редослед. Проверете го симболот / печатот на страната на стаклената плоча. Ако вратата е правилно монтирана, ќе слушнете клик кога ги затворите рачките.

Отпечатеното место мора да гледа во внатрешната страна на вратата (свртено кон внатрешноста на печката).

11.5 Замена на светилката

⚠ ПРЕДУПРЕДУВАЊЕ!

Опасност од електричен шок.
Ламбата може да биде жешка.

1. Исклучете го апаратот и почекајте да се олади.
2. Исклучете го апаратот од електричната мрежа.
3. Ставете ја крпата на подот на рерната.

⚠ ВНИМАНИЕ!

Секогаш држете ја халогената светилка со крпа за да спречите согорување на остатоците од маснотии на светилката.

Задно светло

1. Свртете го стакленото капаче за да го извадите.
2. Исчистете го стакленото капаче.
3. Заменете ја светилката со соодветна светилка отпорна на топлина до 300°C.
4. Ставете го стакленото капаче.

12. РЕШАВАЊЕ ПРОБЛЕМИ

⚠ ПРЕДУПРЕДУВАЊЕ!

Видете во поглавјата за заштита и сигурност.

12.1 Што да се направи ако...

Опис на проблемот	Причина и решение
Не можете да го вклучите или да ракувате со апаратот.	Апаратот не е поврзан со електрично напојување или не е правилно поврзан.

Опис на проблемот	Причина и решение
Апаратот не се загрева.	Часовникот не е поставен. За да го поставите часовникот погледнете во Функции на часовник. Вратата не е добро затворена. Избил осигурувач. Проверете дали осигурувачот е причина за проблемот. Ако проблемот и понатаму се појавува, стапете во контакт со квалификуван техничар. Блок. за безбедност на децата е вклучена.
Светлото е исклучено.	Светилката е прегорена. Заменете ја светилката. За повеќе детали видете во Нега и чистење.
 Прекин на електричната енергија секогаш го запира чистењето. Повторете го чистењето ако не е прекинатото од прекинон на електрична енергија.	
Водата истекува од изгравираниот внатрешност.	Има премногу вода во изгравираниот внатрешност.

12.2 Кодови за грешки

Кога ќе се појави код со грешка, екранот покажува порака со грешка. Ќе најдете листа со проблеми во табелата подолу.

Код и опис	Решение
F102 - вратата не е целосно затворена или бравата на вратата е скршена. 1)	Затворете ја вратата. Исклучете го апаратот и повторно вклучете го.
F111 - Сензор за хранане е точно ставен во приклучокот.	Ставете го Сензор за храна до крај во штекерот.
F240, F439 - полињата со допир на екранот не работат соодветно.	Исчистете ја површината на екранот. Проверете далсе полињата за допир се валкани.
F908 - системот на апаратот не може да се поврзе со контролната плоча.	Исклучете го апаратот и повторно вклучете го.

1) Кога една од овие грешки се уште се појавува на екранот, значи дека можеби е исклучен погрешен подсистем. Во тој случај контактирајте го дилерот или овластениот сервисен центар.

12.3 Сервисни податоци

Ако не можете самите да го решите проблемот, обратете се кај Вашиот дилер или во овластениот сервисен центар.

Потребните податоци за сервисниот центар се на плочката со спецификации. Плочката со спецификации се наоѓа на предната рамка на апаратот. Се гледа кога ќе ја отворите вратата. Не отстранувајте ја плочката со спецификации од апаратот.

Препорачуваме овде да ги запишете податоците:

Модел (MOD.):

Број на производ (PNC):

Сериски број (S.N.):

13. ЕНЕРГЕТСКА ЕФИКАСНОСТ

13.1 Лист со информации за производот и информации за производот според регулативите за енергетско обележување и еко-дизајн на ЕУ

Име на добавувачот	Electrolux	
Идентификација на модел	KOD8C39Z 949289502 LOD8C39Z 949289501	
Индекс на енергетска ефикасност	81.2	
Класа на енергетска ефикасност	A+	
Потрошувачка на енергија кај нормално полнење, конвенционален режим	0.93 kWh/cycle	
Потрошувачка на енергија кај нормално полнење, режим на вентилатор	0.69 kWh/cycle	
Број на вградени	1	
Извор на топлина	Електрична енергија	
Волумен	72 l	
Тип на печка	Вградена печка	
Маса	KOD8C39Z	30.5 кг.
	LOD8C39Z	31.4 кг.

IEC/EN 60350-1 - Електрични апарати за готвење за домаќинства - Дел 1: Опсежи, печки, печки на пареа и скари - Методи за мерење на перформансите.

13.2 Информации за производот за потрошувачката на енергија и максималното време за постигнување на применливиот режим со мала моќност

Потрошувачка на енергија кога мрежата е во мирување	0.8 W
Максимално време потребно за опремата автоматски да го достигне применливиот режим со мала моќност	20 мин

13.3 Совети за штедење енергија

Следниве совети подолу ќе ви помогнат да заштедите енергија кога го користите вашиот апарат.

Проверете дали вратата на апаратот е правилно затворена кога работи апаратот. Не отворајте ја вратата на апаратот многу често за време на готвењето. Оддржувајте го чист дихтунгот на вратата и проверете дали е добро фиксиран на својата позиција.

Користете метални садови и темни плехови и садови кои ја одбиваат

светлината за да го зголемите штедењето на енергија.

Не предзагревајте го апаратот пред готвење освен ако не е посебно препорачано.

Правете колку што е можно помали паузи меѓу готвењето кога правите повеќе јадења истовремено.

Готвење со вентилатор

Кога е можно, користете ги функциите за готвење со вентилатор за да заштедите енергија.

Преостаната топлина

Кога траењето на готвењето е подолго од 30 минути, намалете ја температурата на апаратот за минимум 3 - 10 минути пред крајот од готвењето. Преостанатата топлина во апаратот ќе продолжи да готви.

Користете ја преостанатата топлина за да ја задржите храната топла или да ги загреете другите јадења.

Кога ќе го исклучите апаратот, екранот ја покажува преостанатата топлина или температура.

Ако е активирана програма со Траење и времето за готвење е подолго од 30 мин, грејните елементи автоматски се исклучуваат порано во некои функции на апаратот.

Одржување на топлина кај храната

Одберете ја најниската поставка за температура за да ја искористите

преостанатата топлина и да ја одржите храната топла. Показателот за преостаната топлина или температура се појавува на екранот.

Готвење со исклучена светилка

Исклучете ја светилката за време на готвењето. Вклучете ја кога ќе имате потреба.

Печете со влажен воздух

Функција за штедење на електрична енергија за време на готвењето.

Кога ја користите оваа функција, лампата автоматски се исклучува по 30 сек. Можете да ја вклучите светилката повторно но оваа акција ќе ги намали очекуваните штедења на енергија.

14. ГРИЖА ЗА ОКОЛИНАТА

Рециклирајте ги материјалите со симболот . Ставете ја амбалажата во соодветни контејнери за да ја рециклирате. Помогнете во заштитата на животната средина и човековото здравје и рециклирајте го отпадот од електрични и електронски апарати. Не фрлајте ги

апаратите озанчени со симболот  во отпадот од домаќинството. Вратете го производот во вашиот локален капацитет за рециклирање или контактирајте ја вашата општинска канцеларија.





electrolux.com

701131063-A-132025



CE