



KVMDE46Z

LVM6E46Z

SQ Udhëzimet për përdorim | **Mikrovalë**

3

МК Упатство за ракување | **Микробранова печка**

21



INSTALIMI / МОНТАЖА

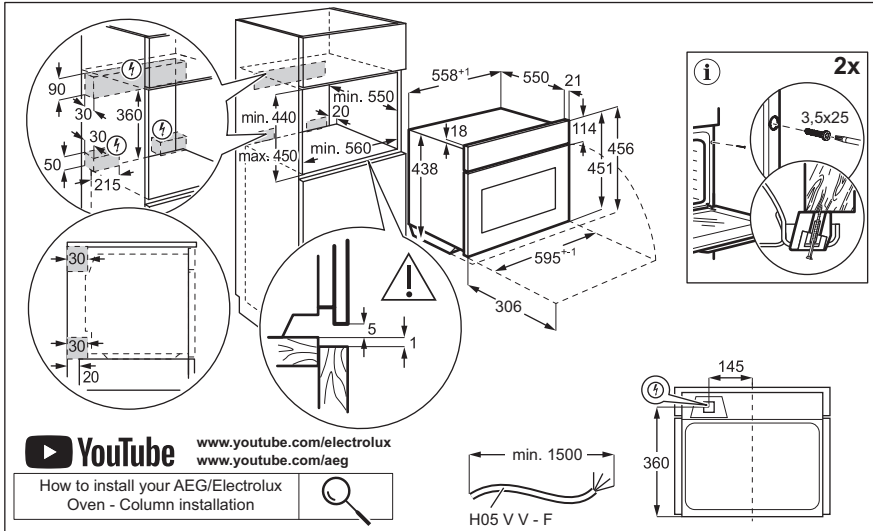
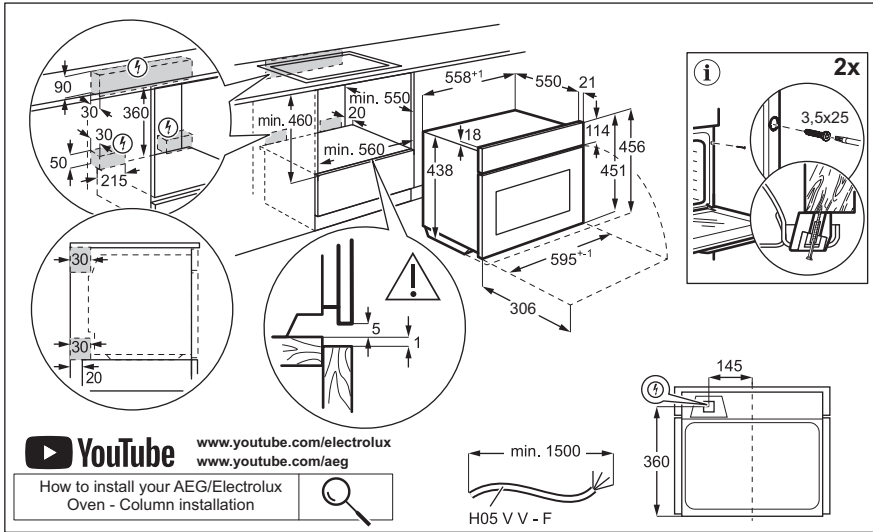

Mirë se vini në Electrolux! Faleminderit që keni zgjedhur pajisjen tonë.



Merrni këshilla të përdorimit, broshura, informacion për ndreqjen e problemeve, shërbimin dhe riparimin:
www.electrolux.com/support

Rezervohet mundësia e ndryshimeve.

PËRMBAJTJA

1. INFORMACIONI I SIGURISË.....	3
2. UDHËZIMET PËR SIGURINË.....	6
3. PËRSHKRIMI I PRODUKTIT.....	9
4. PANELI I KONTROLLIT.....	9
5. PËRPARA PËRDORIMIT TË PARË.....	10
6. PËRDORIMI I PËRDITSHËM.....	11
7. FUNKSIONE SHITESË.....	13
8. FUNKSIONET E ORËS.....	14
9. PËRDORIMI I AKSESORËVE.....	15
10. UDHËZIME DHE KËSHILLA.....	15
11. KUJDESI DHE PASTRIMI.....	18
12. ZGJIDHJA E PROBLEMEVE.....	19
13. EFIKASITET ENERGJIE.....	20
14. ÇËSHTJE QË LIDHEN ME AMBIENTIN.....	20

1. ⚠ INFORMACIONI I SIGURISË

Përpara instalimit dhe përdorimit të pajisjes, lexoni me kujdes udhëzimet e ofruara. Prodhuesi nuk është përgjegjës për lëndimet apo dëmet si rezultat i instalimit apo përdorimit të papërshtatshëm. Gjithmonë mbajini udhëzimet në një vend të sigurt dhe ku mund të arrihen lehtë për t'iu referuar në të ardhmen.

1.1 Siguria e fëmijëve dhe personave me probleme

- Kjo pajisje mund të përdoret nga fëmijë të moshës 8 vjeç e sipër dhe persona me aftësi të kufizuara fizike, ndijimesh ose mendore ose që nuk kanë eksperiencë dhe njohuri, nëse këta mbahen nën mbikëqyrje ose udhëzohen për përdorimin e sigurt të pajisjes dhe i kuptojnë rreziqet e përdorimit. Fëmijët nga nën 8 vjeç dhe personat me aftësi

të kufizuara shumë të theksuara dhe komplekse duhet të mbahen larg nga pajisja, përveçse kur mbahen nën monitorim të vazhdueshëm.

- Fëmijët duhet të mbikqyren për t'u siguruar atyre që nuk luajnë me pajisjen dhe pajisjet celulare me aplikacionin.
- Mbajeni të gjithë paketimin larg nga fëmijët dhe hidheni atë siç kërkohet.
- **PARALAJMËRIM:** Pajisja dhe pjesët e saj të arritshme nxehen gjatë përdorimit. Mbajini fëmijët dhe kafshët shtëpiake larg pajisjes gjatë kohës që ajo është në përdorim dhe kur ftohet.
- Nëse pajisja ka një mekanizëm për sigurinë e fëmijëve, ai duhet aktivizuar.
- Fëmijët nuk duhet të kryejnë pastrimin dhe mirëmbajtjen e pajisjes pa mbikëqyrje.

1.2 Siguria e përgjithshme

- Kjo pajisje përdoret vetëm për gatim.
- Kjo pajisje është krijuar për përdorim shtëpiak në ambient të brendshëm.
- Kjo pajisje mund të përdoret në zyra, dhoma hoteli, dhoma bujtine, dhoma hoteli rural, si dhe në vende të ngjashme ku përdorimi nuk tejkalon (mesatarisht) nivelet e përdorimit shtëpiak.
- Vetëm një person i kualifikuar duhet ta instalojë këtë pajisje dhe të ndërrojë kabllon.
- Mos e përdorni pajisjen përpara se ta instaloni në strukturën inkaso.
- Përpara mirëmbajtjes, shkëputeni pajisjen nga rrjeti elektrik.
- Nëse kordoni i energjisë elektrike është i dëmtuar, duhet të zëvendësohet nga prodhuesi, qendra e autorizuar e shërbimit e tij ose persona me kualifikim të ngjashëm për të shmangur një rrezik elektrik.
- **PARALAJMËRIM:** Për të shmangur mundësinë e goditjes elektrike, sigurohuni që pajisja të fiket përpara se të ndërroni llambën.

- PARALAJMËRIM: Pajisja dhe pjesët e saj të arritshme nxehen gjatë përdorimit. Duhet pasur kujdes për të shmangur prekjen e elementëve të ngrohjes ose sipërfaqes së brendësisë së pajisjes.
- Përdorni gjithmonë doreza furre për të hequr ose për të futur aksesoret ose enët për furrë.
- Përdorni vetëm pllakën e rrotullueshme dhe mbajtësen e pllakës së rrotullueshme të projektuar për këtë pajisje.
- Mos e aktivizoni funksionin e mikrovalës kur pajisja është bosh. Pjesët prej metali në hapësirat e brendshme mund të krijojnë harkim elektrik.
- Enët metalike për ushqime dhe pije nuk lejohen gjatë gatimit me mikrovalë. Kjo kërkesë nuk vlen për rastet kur prodhuesi specifikon madhësinë dhe formën e enëve metalike të përshtatshme për gatim me mikrovalë.
- PARALAJMËRIM: Nëse dera ose vulat e derës janë dëmtuar, pajisja nuk duhet të vendoset në punë derisa të riparohet nga një person i kualifikuar.
- PARALAJMËRIM: Vetëm një person i kualifikuar mund të kryejë ndonjë shërbim ose riparim që përfshin heqjen e një mbulese, e cila jep mbrojtje kundër ekspozimit ndaj energjisë së mikrovalës.
- PARALAJMËRIM: Mos ngrohni lëngje dhe ushqime të tjera në enë të mbyllura. Ata kanë gjasa të shpërthejnë.
- Përdorni vetëm enë të përshtatshme për përdorim në furra me mikrovalë.
- Kur nxehni ushqime në enë plastike ose letre, mos ia ndani sytë pajisjes sepse mund të ketë ndonjë shkëndijë.
- Pajisja është projektuar për ngrohjen e ushqimit dhe pijeve. Tharja e ushqimit ose veshjeve dhe ngrohja e jastëkëve ngrohës, shapkave, sfungjerëve, leckave të lagura dhe të ngjashme mund të çojnë në rrezik dëmtimi, ndezjeje ose zjarri.
- Nëse lëshohet tym, fikenit ose hiqeni pajisjen nga priza dhe mbajeni derën të mbyllur në mënyrë që të mbytni flakët.

- Ngrohja e pijeve në mikrovalë mund të rezultojë në vlimin e vonuar shpërthyes. Duhet pasur kujdes gjatë punës me enën.
- Përmbajtja e shisheve të ushqimit dhe kavanozave të ushqimit për fëmijë duhet të trazohen ose të tunden dhe temperatura të kontrollohet para konsumimit, në mënyrë që të shmangen djegiet.
- Vezët në lëvozhgën e tyre dhe vezët e plota të ziera mirë nuk duhet të nxehen në pajisje pasi ato mund të shpërthejnë, edhe pasi të ketë mbaruar ngrohja me mikrovalë.
- Pajisja duhet të pastrohet rregullisht dhe të hiqen të gjitha mbetjet e ushqimit.
- Mos përdorni pastrues me avull për të pastruar pajisjen.
- Mos përdorni pastrues gërryes të fortë ose kruajtëse të mprehta metalike për të pastruar derën prej xhami, pasi mund të gërvishtet sipërfaqja, gjë e cila mund të shkaktojë krisjen e xhamit.
- Mosmbajtja e pajisjes në një gjendje të pastër mund të çojë në përkeqësim të sipërfaqes, e cila mund të ndikojë negativisht në jetëgjatësinë e pajisjes dhe mund të rezultojë në një situatë të rrezikshme.

2. UDHËZIMET PËR SIGURINË

2.1 Instalimi



PARALAJMËRIM!

Vetëm një person i kualifikuar duhet ta instalojë këtë pajisje.

- Hiqni të gjithë paketimin.
- Mos instaloni ose mos përdorni një pajisje të dëmtuar.
- Ndiqui udhëzimet e instalimit të disponueshme në faqen tonë në internet.
- Gjithmonë bëni kujdes kur e lëvizni pajisjen sepse është e rëndë. Përdorni gjithnjë doreza sigurie dhe këpucë të mbyllura.
- Mos e tërhiqni pajisjen nga doreza.

- Instalojeni pajisjen në një vend të sigurt dhe të përshtatshëm që plotëson kërkesat e instalimit.
- Ruani largësitë minimale nga pajisjet dhe njësitë e tjera.
- Përpara montimit të pajisjes, kontrolloni nëse dera e pajisjes hapet pa pengesë.
- Pajisja vjen me një sistem elektrik ftohjeje. Duhet vënë në punë përmes lidhjes nga priza.

2.2 Lidhja elektrike



PARALAJMËRIM!

Rrezik zjarri dhe goditjeje elektrike.

- Të gjitha lidhjet elektrike duhen kryer nga një elektrikist i kualifikuar.
- Pajisja duhet tokëzuar.
- Sigurohuni që parametrat në pllakën e specifikimeve të përkojnë me vlerat elektrike të rrejtit elektrik.
- Përdorni gjithmonë një prizë të tokëzuar të instaluar si duhet.
- Mos përdorni përshtatës me shumë spina dhe kablllo zgjatuese.
- Sigurohuni që të mos dëmtoni prizën dhe kabllon elektrike. Nëse kabllloja elektrike duhet zëvendësuar, kjo duhet bërë nga Qendra jonë e autorizuar e shërbimit.
- Mos i lini kabllot elektrike që të prekin derën e pajisjes ose t'i afrohen asaj apo hapësirës poshtë pajisjes, veçanërisht kur është në punë ose dera është e nxehtë.
- Mbrojtja nga goditja e pjesëve me korrent dhe të izoluar duhet të shtrëngohet në mënyrë të tillë që të mos hiqet pa vegla.
- Pajisjen futeni në prizë vetëm në fund të instalimit. Sigurohuni që spina të jetë e arritshme pas montimit të pajisjes.
- Nëse priza është e lirë, mos e futni spinën.
- Mos e shkëputni pajisjen nga rrejtja duke e tërhequr nga kabllloja elektrike. Gjithmonë tërhiqeni kabllon elektrike duke e kapur nga spina.
- Përdorni mjetet e duhura izoluese: çelësat mbrojtës, siguresat (siguresat që vidhosen duhet të hiqen nga foleja), salvavitat dhe kontaktorët.
- Instalimi elektrik duhet të ketë një pajisje instaluese e cila ju lejon të shkëpusni pajisjen nga rryma elektrike në të gjitha polet. Pajisja instaluese duhet të ketë një hapje kontakti me gjerësi minimale 3 mm.
- Kjo pajisje ofrohet me spinë dhe kordon elektrik.

2.3 Përdorimi

PARALAJMËRIM!

Rrezik plagosjeje, djegiesh dhe goditjeje elektrike ose shpërthimi.

- Mos i ndryshoni specifikimet e pajisjes.
- Sigurohuni që vendet e ventilimit të mos jenë bllokuar.
- Mos harroni ta kontrolloni pajisjen gjatë punës.
- Çaktivizojeni pajisjen pas çdo përdorimi.

- Tregoni kujdes në hapjen e derës së pajisjes kur pajisja është në punë. Mund të çlirohet avull i nxehtë.
- Mos e vendosni në punë pajisjen me duar të lagura ose kur keni pasur kontakt me ujën.
- Mos ushtroni presion mbi derën e hapur.
- Mos e përdorni pajisjen si sipërfaqe pune ose si sipërfaqe mbështetëse.
- Hapeni derën e pajisjes me kujdes. Përdorimi i përbërësve me alkool mund të krijojë një përzierje alkooli dhe ajri.
- Mos lejoni që pajisja të bjerë në kontakt me shkëndija apo flakë të hapura kur hapni derën.
- Mos vendosni produkte që marrin flakë ose sende të lagura me produkte të ndezshme brenda, pranë pajisjes ose mbi të.
- Mos e ndani fjalëkalimin tuaj të Wi-Fi.
- Mos e përdorni funksionin e mikrovalës për të ngrohur pajisjen paraprakisht.

PARALAJMËRIM!

Rrezik i dëmtimit të pajisjes.

- Për të parandaluar dëmtimin ose çngjyrosjen e emailit:
 - mos fusni letër alumini drejtpërdrejt në pjesën e poshtme të hapësirës së pajisjes.
 - mos hidhni ujë drejtpërdrejt në pajisjen e nxehtë.
 - mos lini enë të lagura dhe ushqim në pajisje pasi të keni mbaruar gatimin.
 - bëni kujdes kur hiqni ose vendosni aksesoret.
- Çngjyrimi i emailit ose i inoksit nuk ndikon në funksionimin e pajisjes.
- Përdorni vetëm aksesore që jepen me këtë pajisje ose të rekomanduara nga prodhuesi.
- Gatvani gjithmonë me derën e pajisjes të mbyllur.
- Nëse pajisja është instaluar pas një paneli mobilieje (p.sh. një derë), sigurohuni që dera të mos mbyllet asnjëherë kur pajisja është në punë. Pas një paneli të mbyllur mobilieje mund të akumulohet nxehtësi dhe lagështi, të cilat mund të shkaktojnë si rrjedhim dëme në pajisje, banesë apo dysheme. Mos e mbyllni panelin e mobilies derisa pajisja të jetë ftohur plotësisht pas përdorimit.

2.4 Kujdesi dhe pastrimi

PARALAJMËRIM!

Rrezik plagosjeje, zjarri ose dëmtimi të pajisjes.

- Përpara mirëmbajtjes, çaktivizoni pajisjen dhe hiqeni spinën nga priza.
- Sigurohuni që dera e pajisjes të jetë e mbyllur. Panelet prej xhami rrezikojnë të thyhen.
- Zëvendësojini menjëherë panelet prej xhami të derës nëse janë të dëmtuara. Kontaktoni qendrën e shërbimit të autorizuar.
- Sigurohuni që hapësira e brendshme, pllaka rrotulluese dhe dera të fshihen e të thahen pas çdo përdorimi. Avulli i prodhuar gjatë punës së pajisjes kondensohet në muret e hapësirave të brendshme dhe mund të shkaktojë gjërryerje.
- Pastrojeni pajisjen rregullisht për të parandaluar dëmtimin e materialit të sipërfaqes.
- Yndyrat dhe ushqimi që mbeten në pajisje mund të shkaktojnë zjarr dhe qark elektrik kur vihet në përdorim funksioni i mikrovalës.
- Pastrojeni pajisjen me copë të butë e të njomë. Përdorni vetëm detergjente neutrale. Mos përdorni produkte gjërryese, materiale të ashpra pastruese, tretës ose objekte metalike.
- Nëse përdorni spërkatës për furrën, ndiqni udhëzimet e sigurisë në paketim.

2.5 Ndryçimi i brendshëm

PARALAJMËRIM!

Rrezik goditjeje elektrike.

- Në lidhje me llambat brenda produktit dhe llambat e pjesëve të këmbimit të shitura veçmas: Këto llamba janë prodhuar për kushte ekstreme fizike në pajisjet elektroshtëpiake, si p.sh. temperaturë, dridhje, lagështirë, ose janë prodhuar për të sinjalizuar informacion rreth statusit të përdorimit të pajisjes. Ato nuk janë prodhuar për t'u përdorur në aplikacione të tjera dhe nuk janë të përshtatshme për ndryçim në ambiente shtëpiake.
- Ky produkt përmban një burim drite të klasit G të efikasitetit të energjisë.
- Përdorni vetëm llamba me të njëjtat specifikë.

2.6 Shërbimi

- Për të riparuar pajisjen kontaktoni me qendrën e autorizuar të shërbimit.
- Përdorni vetëm pjesë rezervë origjinale.

2.7 Hedhja

PARALAJMËRIM!

Rreziku i lëndimit ose mbytjes.

- Kontaktoni me autoritetin tuaj komunal për informacion se si ta hidhni pajisjen.
- Shkëputeni pajisjen nga korrenti.
- Priteni kabllon e rrjetit elektrik pranë pajisjes dhe hidhni atë.

3. PËRSHKRIMI I PRODUKTIT

3.1 Pasqyra e përgjithshme

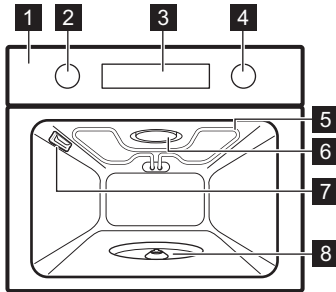

- 1 Paneli i kontrollit
- 2 Çelësi i funksioneve të ngrohjes
- 3 Ekran
- 4 Çelësi i kontrollit
- 5 Elementi i ngrohjes
- 6 Gjeneratori i mikrovalës
- 7 Llamba
- 8 Aksi i pllakës së rrotullueshme

4. PANELI I KONTROLLIT

4.1 Ndezja dhe fikja e pajisjes

Për të ndezur pajisjen:

1. Shtypni disqet. Disqet dalin jashtë.
2. Kthejeni çelësin e funksioneve të nxehjes për të zgjedhur një funksion.
3. Rrotulloni dorezën e kontrollit për të rregulluar cilësimet.

Për të fikur pajisjen: rrotulloni diskun për funksionet e nxehjes në pozicionin fikur

4.2 Përmbledhje e panelit të kontrollit

	Shtypni për të cilësuar funksionet e kohëmatësit.
	Shtypni dhe mbani për të cilësuar funksionin: Kyçje.
	Shtypni për të ndezur dhe fikur llambën e pajisjes.
WATT	Shtypni për të cilësuar: Fuqia e mikrovalës.
OK	Shtypni për të konfirmuar zgjedhjen tuaj.

4.3 Treguesit e ekranit

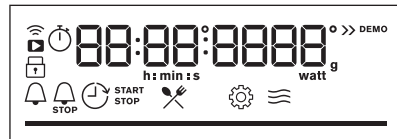

Ekranin me funksionet kryesore.

	Pajisja është e kyçur.
	Nënmenyuja: Gatim i asistuar.
	Nënmenyuja: Cilësimet
	Funksioni i mikrovalës është aktivizuar.
	Kujtuesi i minutave është i aktivizuar.
	Koha e gatimit është i aktivizuar.
	Fillimi i Shtyrjes së programit është i aktivizuar.
	Kohëmatësi me rritje është i aktivizuar.
	Wi-Fi është i aktivizuar.
	Funksionimi në distancë është i aktivizuar.

5. PËRPARA PËRDORIMIT TË PARË

PARALAJMËRIM!

Referojuni kapitujve për sigurinë.

5.1 Caktimi i kohës

Pas lidhjes së parë me korrentin, prisni sa ekrani të shfaqë: "00:00" ose "12:00" (në varësi të modelit).

1. Rrotulloni diskun e komandimit për të vendosur kohën.
2. Shtypni **OK**.

5.2 Ngrohja paraprake dhe pastrimi fillestar

Ngroheni paraprakisht pajisjen e zbrazët përpara përdorimit të parë dhe kontaktit me ushqimin. Pajisja mund të lëshojë erë të pakëndshme dhe tym. Ajrosni dhomën gjatë ngrohjes paraprake.

1. Nxirni të gjithë aksesorët nga pajisja.
2. Vendosni funksionin . Lëreni pajisjen të funksionojë për 1 o.
3. Fikni pajisjen dhe prisni derisa është e ftohur.
4. Pastroni pajisjen dhe aksesorët vetëm me një copë me mikrofibra me ujë të ngrohtë dhe një detergjent të butë.
5. Vendosini aksesorët sërish në pozicionin e tyre fillestar.

5.3 Lidhja me valë

Për ta lidhur pajisjen ju nevojitet:

- Rrjet me valë me lidhje në internet.
 - Pajisje portative e lidhur në rrjetin me valë.
1. Për të shkarkuar aplikacionin, skanoni kodin QR që ndodhet në kapakun e pasmë të manualit të përdoruesit. Gjithashtu mund ta shkarkoni aplikacionin direkt nga dyqani i aplikacioneve.
 2. Ndiqni udhëzimet e hyrjes në aplikacion.

3. Kthejeni çelësin e funksioneve të nxehtësisë për të zgjedhur .

4. Rrotulloni çelësin e kontrollit për të

zgjedhur /Wi-Fi. Ndizeni ose fikeni.

Referojuni kapitullit "Përdorimi i përditshëm", Ndryshimi: Cilësimet.

Wi-Fi është i ndezur si opsion i paracaktuar. Referojuni kapitullit "Efikasiteti energjetik," këshilla të kursimit të energjis.



Për arsye sigurie, funksionimi në distancë fiket automatikisht pas 24 o. Përsëriteni paraqitjen, nëse është e nevojshme.

Frekuenca	2.4 GHz WLAN 2400 - 2483.5 MHz
Protokolli	IEEE 802.11b DSSS, 802.11g/n OFDM
Fuqia maksimale	EIRP < 20 dBm (100 mW)
Moduli Wi-Fi	NIUS-50

5.4 Licencat e softuerit

Softueri në këtë produkt përmban përbërës që bazohen në softuerë falas dhe me burim të hapur. Electrolux me mirënjohje i pranon kontributet e softuerëve të hapur dhe të komuniteteve të robotikës në projektin e zhvillimit.

Për të hapur kodin burimor të këtyre përbërësve të softuerëve falas dhe me burim të hapur, kushtet e licencës së të cilave duhen publikuar, dhe për të parë informacionin e tyre të plotë për të drejtat e autorit dhe kushtet e zbatueshme të licencës, shkoni te: <http://electrolux.opensoftwarerepository.com> (dosja NIUS).

6. PËRDORIMI I PËRDITSHËM

PARALAJMËRIM!

Referojuni kapitujve për sigurinë.

6.1 Funkzionet e nxehtës

Funksionet standarde të ngrohjes

 **Skarë**
Për të pjekur në skarë ushqime të sheshta dhe për të thekur bukë.

Funksionet i mikrovalës

 **Shkrirja**
Shkrirja e llojeve të ndryshme të ushqimit, diapazoni i fuqisë: 100 - 200 W

 **Ringrohje**
Nxehtë e vakteve të parapërgatitura, diapazoni i fuqisë: 300 - 700 W

 **Lëng**
Nxehtë pijesh dhe supash, diapazoni i energjisë: 600 - 1000 W

 **Shkrirja**
Shkrirje çokollate dhe gjalpi, diapazoni i energjisë: 100 - 400 W

 **Kokoshka**
Përgatitje qesesh kokoshkash, diapazoni i fuqisë: 600 - 800 W

 **Mikrovalë**
Nxehtë, gatim, diapazoni i energjisë: 100 - 1000 W

 **Skarë e lartë**
Për të gatuar ushqimin në kohë të shkurtër dhe për ta skuqur atë me intensitet të ulët të skarës. Gama e fuqisë: 100 - 400 W.

 **Skarë e ulët**
Për të gatuar ushqimin në kohë të shkurtër dhe për ta skuqur atë me intensitet të ulët të skarës. Për tava të tilla si gratin patate, lazanjë. Gama e fuqisë: 100 - 400 W.

Për rekomandime të përgjithshme rreth kursimit të energjisë, referojuni kapitullit "Efikasiteti i energjisë", Këshilla për kursimin e energjisë.

6.2 Cilësimi: Funksionet e nxehtës

Kthejeni çelësin e funksioneve të nxehtës për të zgjedhur funksionin .

6.3 Cilësimi: Funksionet i mikrovalës

1. Futni ushqimin në pajisje.
2. Kthejeni çelësin e funksioneve të nxehtës dhe zgjidhni funksionin e mikrovalës. Ekрани tregon: kohëzgjatjen dhe fuqinë e mikrovalës.
3. Shtypni **OK** për të filluar me cilësimet standarte.
4. Për të rregulluar kohëzgjatjen rrotulloni çelësin e kontrollit. Shtypni **OK**.
5. Për të rregulluar fuqinë e mikrovalës, shtypni **WATT** dhe ktheni çelësin e kontrollit. Shtypni **OK**.
Mund t'i rregulloni cilësimet gjatë gatimit.





Nëse hapni derën, funksioni i mikrovalës ndalon. Për ta nisur sërish, mbyllni derën. Shtypni **OK**.

6.4 Duke hyrë te: Menyja

Hapni menynë për të hapur enët dhe cilësimet e gatimit të asistuar.



1. Rrotulloni çelësin për funksionet e nxehtës te .

Ekрани tregon  .

2. Rrotulloni çelësin e kontrollit dhe zgjidhni ikonën për të hyrë në nënmenu. Shtypni **OK**.

6.5 Cilësimi: Gatim i asistuar

Gatim i asistuar nënmenuja përbëhet nga programe që janë krijuar për gatime të veçanta. Programet fillojnë me një cilësim të përshtatshëm. Mund ta rregulloni kohën dhe fuqinë e mikrovalës gjatë gatimit.

1. Rrotulloni çelësin për funksionet e nxehtës te .
2. Rrotulloni çelësin e kontrollit për të zgjedhur . Shtypni **OK**.

- Rrotulloni çelësin e kontrollit për të zgjedhur një gatim (P1 - P...). Shtypni OK.
- Vendosni ushqimin brenda pajisjes. Shtypni OK.
- Kur funksioni mbaron, kontrolloni nëse ushqimi është gati. Zgjatni kohën e gatimit, nëse është e nevojshme.

Nënmenuja: Gatim i asistuar

Legjenda



Funksionon me energji mikrovale. Përdorni aksesori të sigurt për mikrovalë.

Ekrani tregon **P** dhe një **numër** të gatimit që mund ta kontrolloni në tabelë.

Gatimi	Pesha	Aksesori
P1 Pulë e plotë	1 - 1.4 kg	raft i ulët në pllakë rrotulluese, me pllakë poshtë. Vendosni një pjatë në qendër të pllakës rrotulluese nën raftin. Vendoseni pulën direkt në raftin e ulët me anën e gjoksit poshtë. Pas 40 min, kthejeni pulën nga ana tjetër.
P2 Pulë, dy gjysma	1 - 1.4 kg	tavë qeramike ose qelqi në pllakën rrotulluese
P3 Pesh, i plotë	0.4 - 0.5 kg	
P4 Fileta peshku	0.5 kg	
P5 Brokoli	0.5 kg	
P6 Lulelakër	0.5 kg	tavë qeramike ose qelqi në pllakën rrotulluese. Shtoni 50 ml ujë. Mbuloni ushqimin me një kapak të përshtatshëm për mikrovalë ose me telefon me disa vrima në të.
P7 Lulelakër, e ngrirë	0.5 kg	
P8 Bizele, të ngrira	0.5 kg	
P9 Patate të pjekura	0.5 kg	
P10 Oriz	0.2 kg	tavë qeramike ose qelqi në pllakën rrotulluese. Shtoni 400 ml ujë. Mbuloni ushqimin me një kapak të përshtatshëm për mikrovalë ose me telefon me disa vrima në të.
P11 Patate gratin (patate të pagatuara)	1.1 kg	tavë qeramike ose qelqi në pllakën rrotulluese
P12 Lazanja me peta të thata makaronash	-	tavë qeramike ose qelqi në pllakën rrotulluese

6.6 Ndryshimi: Cilësimet

- Rrotulloni çelësin për funksionet e nxehtës të .
- Rrotulloni çelësin e kontrollit për të zgjedhur . Shtypni OK.
- Kthejeni çelësin e komandimit për të zgjedhur cilësimin. Shtypni OK.
- Rrotulloni çelësin e kontrollit për të rregulluar vlerën. Shtypni OK.

- Rrotullojeni çelësin e funksioneve të nxehtës në pozicionin e çaktivizimit për të dalë Menuja.

Nënmenuja: Cilësimet

Cilësim	Vlera
01 Ora Ditore	Ndrysho
02 Drita e ekranit	1 - 5

Cilësim	Vlera
03 Tingujt e butonave	1 - Sinjalizim, 2 - Klikim, 3 - Tingulli fikur
04 Volumi i ziles	1 - 4
05 Kohëmatësi me rritje	Aktiv / Joaktiv
06 Të lehta	Aktiv / Joaktiv
07 Wi-Fi	Aktiv / Joaktiv
08 Veprimi automatik në distancë	Aktiv / Joaktiv

Cilësim	Vlera
09 Harroje rrjetin	Po / Jo
10 Modaliteti demo	Kodi i aktivizimit: 2468
11 Versioni i softuerit	Kontrolli
12 Rivendos të gjitha cilësimet	Po / Jo

7. FUNKSIONE SHITESË

7.1 Kyçje

Ky funksion parandalon një ndryshim pa dashje të funksionit të pajisjes.

Kur aktivizohet ndërsa pajisja është në përdorim, kyç panelin e kontrollit, duke siguruar që cilësimet aktuale të gatimit të vazhdojnë pa ndërprerje.

Kur aktivizohet ndërsa pajisja është e fikur, e mban panelin e kontrollit të kyçur, duke parandaluar që pajisja të ndizet pa dashje.



 - shtypeni e mbajeni për të aktivizuar funksionin.

Tingëllon një sinjal.  - pulson 3 herë kur aktivizohet kyçja.

 - shtypeni e mbajeni për të fikur funksionin.

7.2 Fikja automatike

Për arsye sigurie, nëse funksioni i nxehjes është aktiv dhe s'ka ndryshuar asnjë cilësim, pajisja do të fiket automatikisht pas një periudhe të caktuar.

 (°C)	 (o)
30 - 115	12.5
120 - 195	8.5
200 - 230	5.5

Nëse keni ndërmend të përdorni një funksion nxehjeje për një kohëzgjatje që tejkalon kohën e fikjes automatike, caktoni kohëzgjatjen e gatimit. Referojuni kapitullit 'Funksionet e orës'.





Fikja automatike nuk punon me funksionet: Të lehta, Fillimi i Shtyrjes së programit.

7.3 Ventilatori i ftohjes

Kur pajisja është në punë, ventilatori i ftohjes ndizet automatikisht për t'i mbajtur sipërfaqet e pajisjes të ftohta. Nëse fikni pajisjen, ventilatori ftohës mund të vazhdojë të punojë derisa të ftohet pajisja.

8. FUNKSIONET E ORËS

8.1 Përshkrimi i funksioneve të kohëmatësit

 Kujtuesi i minutave	Për vendosjen e një kohëmatësi të numërimit mbrapsht. Kur përfundon kohëmatësi, bie sinjali akustik. Ky funksion nuk ka asnjë ndikim në përdorimin e pajisjes dhe mund të cilësohet në çdo kohë.
 Koha e gatimit 1)	Për të cilësuar kohëzgjatjen e gatimit. Kur përfundon kohëmatësi, bie sinjali dhe funksioni i nxehtësisë do të fiket automatikisht.
 Fillimi i Shtyrjes së programit 2)	Për të shtyrë fillimin dhe / ose përfundimin e gatimit.
 Kohëmatësi me rritje	Për të treguar sa kohë pajisja funksionon. Maksimumi është 23 o 59 min. Ky funksion nuk ka asnjë ndikim në përdorimin e pajisjes dhe mund të cilësohet në çdo kohë.

- 1) Ky funksion është i disponueshëm vetëm për: Skarë, Skarë e ulët, Skarë e lartë.
- 2) Ky funksion është i disponueshëm vetëm për: Skarë.



8.2 Cilësimi: Kujtuesi i minutave

1. Shtypni .

Ekrani tregon: 0:00 dhe .



2. Rrotulloni çelësin e kontrollit për të cilësuar Kujtuesi i minutave.
3. Shtypni **OK**. Kohëmatësi fillon menjëherë numërimin mbrapsht.

8.3 Cilësimi: Koha e gatimit

1. Rrotulloni çelësat për të zgjedhur funksionin e nxehtësisë dhe për të vendosur temperaturën.
2. Shtypni  derisa ekrani të tregojë: 0:00 dhe .
3. Rrotulloni çelësin e kontrollit për të cilësuar Koha e gatimit.

4. Shtypni **OK**. Kohëmatësi fillon menjëherë numërimin mbrapsht.
5. Kur të mbarojë koha, shtypni **OK** dhe rrotulloni çelësin për funksionet e nxehtësisë në pozicionin e fikur.



8.4 Cilësimi: Fillimi i Shtyrjes së programit

1. Rrotulloni çelësat për të zgjedhur funksionin e nxehtësisë dhe për të vendosur temperaturën.
2. Shtypni  derisa ekrani të tregojë:  dhe **START**.
3. Rrotulloni çelësin e komandimit për të vendosur kohën e nisjes.
4. Shtypni **OK**.



Ekrani tregon: --:--  **STOP**.

5. Rrotulloni çelësin e komandimit për të cilësuar kohën e përfundimit.
6. Shtypni **OK**. Kohëmatësi fillon të numërojë mbrapsht në një kohë të caktuar të fillimit.
7. Kur të mbarojë koha, shtypni **OK** dhe rrotulloni çelësin për funksionet e nxehtësisë në pozicionin e fikur.

8.5 Cilësimi: Kohëmatësi me rritje

1. Kthejeni çelësin që funksionet e ngrohjes të  për të hyrë në Menuja.
2. Kthejeni çelësin e komandimit për të zgjedhur  / Kohëmatësi me rritje. Referojuni kapitullit "Përdorimi i përditshëm", Menuja: Cilësimet.
3. Shtypni **OK**.
4. Kthejeni çelësin e kontrollit për të ndezur dhe fikur kohëmatësin me rritje.
5. Shtypni **OK**.

8.6 Cilësimi: Ora Ditore

1. Kthejeni çelësin që funksionet e ngrohjes të  për të hyrë në Menuja.
2. Rrotulloni çelësin e kontrollit për të zgjedhur  / Ora Ditore. Shihni kapitullin

"Përdorimi i përditshëm", Menyja:
Cilësimet.

3. Rrotulloni çelësin e kontrollit për të caktuar orën.

4. Shtypni OK.

9. PËRDORIMI I AKSESORËVE

PARALAJMËRIM!

Referojuni kapitujve për sigurinë.

9.1 Futja e aksesoreve

Përdorni vetëm enë gatimi dhe materiale të përshtatshme. Drejtojeni kapitullit "Udhëzime dhe këshilla", "Enët e gatimit dhe materialet e përshtatshme për mikrovalë".

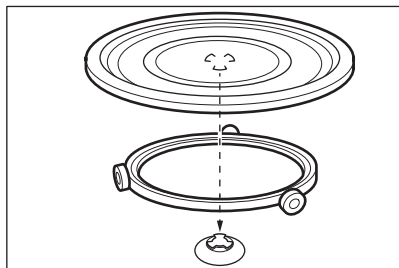

Përdorni vetëm kompletin e pllakës së rrotullueshme që jepet me pajisjen. Gjithmonë gatvani ushqim mbi setin e pllakës

së rrotullueshme. Vendosni udhëzuesin me rrota rreth aksit të rrotullueshëm. Vendosni xhamin e rrotullueshëm mbi udhëzuesin me rrota. Për të lejuar që takëmi rrotullues të funksionojë siç duhet, sigurohuni se dhëmbëzimet në bazën e pjatës prej xhami përputhen me boshtin rrotullues.

Seti i skarës

Seti përfshin: Nivelin e poshtëm, Nivelin e sipërm. Vendoseni skarën me këmbët poshtë në takëmin e pllakës së rrotullueshme.

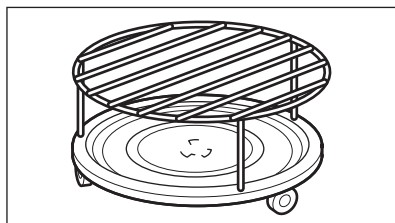

Për funksionet e ngrohjes me mikrovalë rekomandohet vetëm rafti i ulët i grilës.

10. UDHËZIME DHE KËSHILLA

10.1 Rekomandimet e gatimit

Proceset e gatimit dhe pjekjes janë të përshtatshme vetëm në një nivel.





Temperatura dhe kohët e gatimit në tabela janë vetëm për udhëzim. Ato varen nga recetat, cilësia dhe sasia e përbërësve të përdorur.

Pajisja juaj mund të gatuajë ndryshe nga pajisja juaj e mëparshme. Udhëzimet e mëposhtme tregojnë funksionet dhe cilësimet e rekomanduara të nxehjes për kohën e gatimit për lloje të vecanta ushqimi.

Nëse nuk gjeni cilësimet për një recetë të veçantë, kërkoni për një të përafërt.

Për këshilla të kursimit të energjisë, referojuni kapitullit "Efikasiteti i energjisë".

Simbolet e përdorura në tabela:





	Lloji i ushqimit
	Funksioni e ngrohjes
	Aksesori
	Fuqia e mikrovalës (W)
	Koha e gatimit (min)

10.2 Informacion për institutet e testimit

Pjekja në një nivel

Testimet sipas: EN 60350-1, IEC 60350-1, EN 60705, IEC 60705.

Kur përdorni raftin, vendoseni ushqimin direkt në të. Vendoseni raftin në qendër të pllakës rotulluese.

				
Bukë e thekur 1) 2)	Skarë	Niveli i sipërm	-	5 - 6
Pandispanjë	Mikrovalë	Niveli i poshtëm	600	6 - 7
Copë mishi	Mikrovalë	-	400	28 - 33
Krem karamel me vezë	Mikrovalë	Niveli i poshtëm	400	17 - 22
Shkrirja e mishit të grirë (500 g) ³⁾	Mikrovalë	Niveli i poshtëm	200	7 - 9
Patate gratin	Skarë e ulët	-	300	35 - 40
Pulë (1100 g) ⁴⁾	Skarë e lartë	Niveli i poshtëm	200	40
	Skarë		-	28 - 33





1) Ngrohni paraprakisht pajisjen për 5 min.

2) Sipas: IEC 60350-1:2016 dhe IEC 60350-1:2023.

3) Pas gjysmës së kohës, kthejeni mishin nga ana tjetër në anën më të gjatë.

4) Vendosni një pjatë në qendër të pllakës rotulluese nën raftin. Vendosni pulën direkt në raftin e poshtëm me anën e gjoksin poshtë. Pas 40 min, kthejeni pulën nga ana tjetër dhe ndryshoni funksionin e nxehtjes në: Skarë.

Receta shtesë

				
Ushqime të paketuara, të ftohta (1 porcion) 1)	Mikrovalë	-	400	12
			600	1 - 3
Lëngje në shishe për fëmijë 2)	Mikrovalë	-	1000	0.5
Lazanja, të ngrira (400 g)	Skarë e lartë	-	200	30 - 35
Lazanja, të ngrira (600 g)	Skarë e ulët	-	200	44 - 49
Picë, e ngrirë	Skarë e lartë	Niveli i poshtëm	200	12 - 14
Zarzavate në skarë, të përziera	Skarë e ulët	-	300	20 - 25
Ratatoi	Skarë e lartë	-	300	23 - 28
Kërpudha të mbushura	Skarë e lartë	-	300	15 - 20
Kaneloni i mbushur	Skarë e ulët	-	200	33 - 38

1) Mbulojeni ushqimin me një kapak plastik të përdorshëm në furrën me mikrovalë.

2) Vendoseni shishen nga pjatën rotulluese, 3 cm nga skaji i saj.

10.3 Rekomandimet për mikrovalën

Mos e vendosni ushqimin direkt në elementin e pjatës rrotulluese. Gjithmonë përdorni enë gatimi të përshtatshme për mikrovalë.

Vendosini enët e gatimit në qendër të elementit të pjatës rrotulluese.

Kontakti me artikuj tepër të nxehtë ose tepër të ftohtë mund të thyejë elementin e pjatës rrotulluese.

Rrotullojeni ose trazojeni ushqimin pasi të ketë kaluar gjysma e kohës së gatimit për të përmirësuar rezultatet.

Trazojini gatimet me lëng herë pas here.

Trazojeni ushqimin përpara se ta shërbeni.

Vendosni lugën në një filxhan ose gotë kur ngrohni lëngje për të përmirësuar shpërndarjen e nxehtësisë dhe për të shmangur mbivlimin. Luga nuk duhet të prekë ndonjë pjesë të pjesës së brendshme të furrës, kjo mund të shkaktojë shkëndija.

Vendoseni ushqimin në pajisje pa ambalazh. Ushqimet e gatshme të ambalazuara mund të futen në pajisje vetëm kur ambalazhi është i sigurt për mikrovalë. Referojuni seksionit të materialeve "Udhëzime dhe këshilla", Enët e gatimit dhe materialet e përshtatshme për mikrovalë.

Mos e mbulonit ushqimin kur përdorni funksionet e kombinuara të mikrovalës. Referojuni kapitullit "Përdorimi i përditshëm".

Mos përdorni funksionet e mikrovalës kur nuk ka ushqim brenda pajisjes.

Gatimi me mikrovalë

Mbulojeni ushqimin për gatim ose ringrohje me funksionet e mikrovalës. Nëse dëshironi të ruani koren, gatujeni ushqimin pa e mbuluar.

Mos i gatuni më tepër nga sa duhet gatimet duke zgjedhur një voltazh tepër të lartë ose

duke vendosur kohën në nivel tepër të lartë. Ushqimi mund të thahet, të digjet apo të marrë flakë.

Mos e përdorni pajisjen për të gatuar vezë në lëvozhgë ose kërmij, sepse mund të plasim. Shpojeni të verdhën e vezës së skuqur përpara se ta ringrohni atë.

Shpojeni ushqimin me lëkurë ose rripeni disa herë përpara gatimit.

Pritini zarzavatet në copëza me përmasa të ngjashme.

Pasi të fikni pajisjen, nxirreni ushqimin dhe lëreni të qëndrojë për disa minuta për t'i lejuar nxehtësisë të shpërndahej njëtrajshëm.

Shkrirja me mikrovalë

Vendosni ushqimin e ngrirë, bashkë me mbështjelljen, mbi një pjatë të kthyer përmbys me një enë poshtë saj ose mbi një skarë shkrirjeje apo mbi një kullësë apo sitë plastike në mënyrë që lëngu i shkrirë të mund të rrjedhë.

Hiqini copat e shkrira më pas.

Mund të përdorni një fuqi më të lartë mikrovale për të gatuar frutat dhe zarzavatet pa i shkrirë ato më parë.

Trazimi përmirëson rezultatet. Për ushqimet e ndjeshme si mishi, kthejeni poshtë dhe lart dy herë gjatë shkrirjes.

10.4 Enët dhe materialet e përshtatshme për mikrovalë

Për mikrovalën përdorni vetëm enë dhe materiale të përshtatshme. Përdoreni tabelën e mëposhtme si referencë.







Kontrolloni specifikimet e enës së gatimit / materialit / enës së ushqimit përpara përdorimit.

Për enë të tjera specifike gatimi për mikrovalë që nuk janë të renditura në këtë tabelë, ndiqni udhëzimet e prodhuesit.

Materiali / Enët e gatimit

Qelq dhe porcelan për furrë pa pjesë metalike, p.sh. qelq për nxehtësi



Materiali / Enët e gatimit	 	  	 
Qelq dhe porcelan jo për furrë pa zbukurime argjendi, ari, platini apo metalesh të tjera	✓	✗	✗
Enë qeramike dhe qelqi me material për furrë/ngricë	✓	✓	✓
Enë qeramike dhe balte për furrë pa komponentë kuarci apo metal, apo veshjesh që përmbajnë metal	✓	✓	✓
Qeramikë, porcelan dhe enë balte me fund të paveshur ose me vrima të vogla, p.sh. te dorezat	✗	✗	✗
Material plastik për nxehtësi deri në 200 °C	✓	✓	✗
Vetëm karton, letër	✓	✗	✗
Celofan	✓	✗	✗
Celofan për mikrovalë	✓	✓	✗
Enë për skuqje prej metal, p.sh. emalim, gizë	✗	✗	✗
Forma për pjekje, të llakuara me të zeze ose me shtresë silikoni	✗	✗	✗
Niveli i sipërm	✗	✗	✗
Niveli i poshtëm	✓	✓	✓

10.5 Cilësimet i fuqisë

Të dhënat e mëposhtme janë vetëm për udhëzime.

900 - 1000 W

- Ngrohja e lëngjeve

800 W

- Zierja e orizit
- Kokoshka

500 - 700 W

- Gatimi i perimeve

- Ngrohja e gatimeve njëpjatëshe
 - Zierja çorbave
 - Shkrirja dhe ngrohja e gatimeve të ngrira
- ### 300 - 400 W
- Gatimi / Ngrohja e ushqimeve delikate
 - Vazhdimi i gatimit
 - Ngrohja e ushqimeve për bebe
- ### 100 - 200 W
- Për të shkrirë bukën, frutat, kekët, tortat, djathin, gjalpin, mishin dhe peshkun

11. KUJDESI DHE PASTRIMI

PARALAJMËRIM!

Referojuni kapitujve për sigurinë.

11.1 Shënime për pastrimin

Agjentët e pastrimit

- Pastroni vetëm me një copë me mikrofibra pjesën ballore të pajisjes me ujë të ngrohtë dhe një detergjent të butë.
- Përdorni një solucion pastrues për të pastruar sipërfaqet metalike.
- Pastroni njollat me një detergjent të butë.

Përdorimi i përditshëm

- Fshini pjesën e brendshme të pajisjes pas çdo përdorimi të saj. Grumbullimi i yndyrës

ose mbetjeve të tjera mund të shkaktojë zjarr.

- Pastroni tavanin e pajisjes me kujdes nga mbetjet ushqimore dhe yndyra.
- Mos ruani ushqim në pajisje për më shumë se 20 minuta. Thajeni pjesën e brendshme të pajisjes vetëm me një copë me mikrofibër pas çdo përdorimi.

Aksesorët

- Pastrojini të gjithë aksesorët pas çdo përdorimi dhe lërimi të thahen. Përpara pastrimit, prisni derisa pllaka rrotulluese të jetë ftohur.. Ka rrezik që pllaka rrotulluese të thyhet. Mbajeni të pastër drejtuesin e rrotullës dhe pjesën e poshtme të hapësirës për të siguruar rrotullim të qetë të pllakës rrotulluese. Përdorni vetëm një

leckë me mikrofibra me ujë të ngrohtë dhe detergjent të butë. Mos i pastroni aksesorët në lavastoville.

- Mos i pastroni aksesorët që nuk ngjisin duke përdorur pastrues agresivë ose objekte me majë të mprehtë.

11.2 Ndërrimi i llambës

PARALAJMËRIM!

Rrezik djegieje, mbulesa e xhamit mund të jetë e nxehtë. Përdorni doreza mbrojtëse kur prekni llambën.

Vetëm shërbimi lejohet për të zëvendësuar llambën. Kontaktoni Qendrën tuaj të Autorizuar të Shërbimit.

12. ZGJIDHJA E PROBLEMEVE

PARALAJMËRIM!

Referojuni kapitujve për sigurinë.

12.1 Çfarë duhet bërë nëse...

Problemi	Kontrolloni nëse...
Nuk mund të aktivizoni ose përdorni pajisjen.	Pajisja është e lidhur saktë me rrejetin elektrik.
Pajisja nuk nxehet.	Fikja automatike është e çaktivizuar.
Pajisja nuk nxehet.	Është djegur siguresa.
Pajisja nuk nxehet.	Kyçje është i çaktivizuar.
Llamba nuk punon.	Llamba është djegur. Kontaktoni një Qendër të Autorizuar të Shërbimit.
Seti i pllakës së rrotullueshme bën zhurmë.	Ka mbetje ushqimore poshtë setit të pllakës së rrotullueshme.
Ekrani tregon 00:00 .	Patë një ndërprerje të energjisë. Caktimi i periudhës së ditës.



Nëse ekrani tregon një kod gabimi që nuk është në këtë tabelë, fikenit dhe ndizni siguresën e shtëpisë për të rindezur pajisjen. Nëse kodi i defektit shfaqet, kontaktoni me qendrën e autorizuar të shërbimit.

12.2 Të dhënat e shërbimit

Nëse nuk e gjeni dot vetë një zgjidhje, kontaktoni me shitësin tuaj ose me një qendër shërbimi të autorizuar.

Të dhënat e nevojshme për qendrën e shërbimit ndodhen në pllakën e specifikimeve. Pllaka e specifikimeve ndodhet në kornizën e përparme të pajisjes. Ajo është

e dukshme kur hapni derën. Mos e hiqni pllakën e specifikimeve nga pajisja.

Ju rekomandojmë t'i shkruani të dhënat këtu:

Modeli (MOD.):

Numri i produktit (PNC):

Numri i serisë (S.N.):

13. EFIKASITET ENERGJIE

13.1 Informacion i produktit për konsumin e energjisë dhe kohën maksimale për të arritur regjimin e fuqisë së ulët

Konsumi i energjisë në gatishmëri	0.8 W
Konsumi i energjisë në gatishmëri në rrjet	2.0 W
Koha maksimale e nevojshme që pajisja të arrijë automatikisht regjimin e zbatueshëm të fuqisë së ulët	20 min

Referojuni kapitullit "Përpara përdorimit të parë", për udhëzime se si të aktivizoni dhe çaktivizoni lidhjen e rrjetit me valë.

13.2 Këshilla për kursimin e energjisë

Këshillat në vijim më poshtë do t'ju ndihmojnë të kurseni energji kur përdorni pajisjen tuaj.

Sigurohuni që dera e pajisjes të jetë e mbyllur mirë kur pajisja është në punë. Mos e hapni derën e pajisjes shumë shpesh gjatë gatimit. Mbajeni guarnicionin e derës të pastër dhe sigurohuni që të jetë i fiksuar mirë në vend.

Përdorni enë gatimi metalike dhe të errëta, kënaçe joreflektuese dhe vazo për të

përmirësuar kursimin e energjisë (vetëm kur përdorni një funksion pa mikrovalë).

Mos e ngrohni pajisjen përpara gatimit, përveç nëse rekomandohet në mënyrë specifike.

Mbajeni periudhat e pushimit mes gatimeve sa më të shkurtra që të jetë e mundur kur përgatitni pak gatime njëkohësisht.

Gatimi me llambë të fikur

Fikeni llambën gjatë gatimit. Ndizeni vetëm kur t'ju nevojitet.

Wi-Fi

Kur është e mundur, fikeni Wi-Fi për të kursyer energji.

14. ÇËSHTJE QË LIDHEN ME AMBIENTIN

Ricikloni materialet me simbolin . Vendoseni ambalazhin te kontejnerët e riciklimit nëse ka. Ndihmoni në mbrojtjen e mjedisit dhe shëndetit të njerëzve dhe në riciklimin e mbetjeve të pajisjeve elektrike dhe

elektronike. Mos hidhni pajisjet e shënuara me simbolin  e mbeturinave shtëpiake. Ktheni produktin në pikën lokale të riciklimit ose kontaktoni me zyrën komunale.

Добре дојдовте во Electrolux! Ви благодариме што го избравте нашиот апарат.



Добијте совети за користење, брошури, водич за решавање проблеми, информации за сервисирање и поправка:
www.electrolux.com/support

Можноста за промени е задржана.

СОДРЖИНА

1. БЕЗБЕДНОСНИ ИНФОРМАЦИИ.....	21
2. БЕЗБЕДНОСНИ УПАТСТВА.....	24
3. ОПИС НА ПРОИЗВОДОТ.....	27
4. КОНТРОЛНА ПЛОЧА.....	27
5. ПРЕД ПРВА УПОТРЕБА.....	28
6. СЕКОЈДНЕВНА УПОТРЕБА.....	29
7. ДОПОЛНИТЕЛНИ ФУНКЦИИ.....	32
8. ФУНКЦИИ НА ЧАСОВНИК.....	32
9. КОРИСТЕЊЕ НА ДОДАТОЦИТЕ.....	33
10. НАПОМЕНИ И КОРИСНИ СОВЕТИ.....	34
11. НЕГА И ЧИСТЕЊЕ.....	37
12. РЕШАВАЊЕ ПРОБЛЕМИ.....	38
13. ЕНЕРГЕТСКА ЕФИКАСНОСТ.....	39
14. ГРИЖА ЗА ОКОЛИНАТА.....	40

1. ⚠ БЕЗБЕДНОСНИ ИНФОРМАЦИИ

Пред монтирање и користење на апаратот, ве молиме внимателно да ги прочитате приложените упатства. Производителот не сноси одговорност за направена повреда или штета кои се резултат на неправилна монтажа или употреба. Секогаш чувајте ги упатствата на сигурно и безбедно место за подоцнежна употреба.

1.1 Сигурност за деца и ранлива категорија на лица

- Овој апарат може да го користат деца над 8 години и лица со намалени физички, сетилни или ментални способности или лица без искуство и знаење доколку тоа го прават под надзор или доколку им биле дадени упатства како безбедно да го употребуваат апаратот, и

доколку ги разбираат опасностите поврзани со него. Не смее да биде на дофат на деца помали од 8 години и лица со многу обемни и сложени пречки во развојот, освен ако не се под постојан надзор.

- Децата треба да бидат под надзор да не играат со апаратот и мобилните уреди со апликацијата.
- Држете ја амбалажата подалеку од деца и фрлете ја соодветно.
- ПРЕДУПРЕДУВАЊЕ: Уредот и неговите достапни делови стануваат жешки при употреба. Држете ги децата и милениците подалеку од апаратот кога работи или кога се лади.
- Ако апаратот има уред за заштита на деца, треба да се вклучи.
- Децата не треба да го чистат или да го оддржуваат апаратот без надзор.

1.2 Општа безбедност

- Овој апарат е наменет само за готвење.
- Уредот е наменет да го користи едно домаќинство во домашни услови во затворен простор.
- Уредот може да се користи во канцеларии, хотелски соби, гостилници, фарми со гостилници и други слични сместувања каде неговото користење не надминува (просечно) ниво на користење во домаќинство.
- Само квалификувано лице може да го монтира уредот и да го замени кабелот.
- Не користете го апаратот пред да го монтирате во вградената структура.
- Пред одржување, исклучете го апаратот од напојувањето.
- Доколку се оштети кабелот за напојување, тој мора да биде заменет од страна на производителот, негов овластен центар за сервисирање или слично квалификувани лица за да се избегне електрична опасност.

- ПРЕДУПРЕДУВАЊЕ: Осигурајте се дека апаратот е исклучен пред да ја замените светилката за да избегнете струен шок.
- ПРЕДУПРЕДУВАЊЕ: Уредот и неговите достапни делови стануваат жешки при употреба. Треба да внимавате да не ги допрете грејните елементи или површината на шуплината на апаратот.
- Секогаш ставајте заштитни ракавици за вадење или ставање додатоци или садови за во рерна.
- Користете ја само плочата и држачот за плочата наменета за овој апарат.
- Не ја активирајте микробрановата функција кога апаратот е празен. Металните делови во отворот може да предизвикаат електричен лак.
- Метални садови за храна и пијалаци не се дозволени за време на готвење со микробранови. Ова барање не е применливо ако производителот ја специфицира големината и обликот на метални садови кои се погодни за готвење со микробранови.
- ПРЕДУПРЕДУВАЊЕ: Ако вратата или заптивачите на вратата се оштетени, апаратот не смее да работи додека не биде поправен од квалификувано лице.
- ПРЕДУПРЕДУВАЊЕ: Само квалификувано лице може да изврши сервисирање или поправка која вклучува отстранување на капакот кој штити од изложеност на микробранова енергија.
- ПРЕДУПРЕДУВАЊЕ: Не загревајте течности и друга храна во затворени садови. Тие можат да експлодираат.
- Користете само кујнски прибор што е погоден за употреба во микробранови рерни.
- Кога подгревате храна во пластични или хартиени садови, внимавајте на апаратот поради можноста од нивно палење.
- Апаратот е наменет за подгревање храна и пијалаци. Сушењето храна или облека и подгревањето на

перничина за греење, влечки, сунѓери, влажни крпи и слично може да доведе до ризик од повреда, палење или пожар.

- Ако се појави чад, деактивирајте го или исклучете го апаратот и држете ја вратата затворена за да го задушите пламенот.
- Подгревањето пијалоци во микробранова може да резултира во одложено еруптивно варење. Мора да се внимава при фаќањето на садот.
- Содржината на шишињата за хранење и тегличките со храна за бебиња мора да се промеша или протресе, и да се провери температурата пред конзумирање за да се избегнат изгореници.
- Јајца во лушпа и цели тврдо варени јајца не треба да се загреваат во апаратот бидејќи може да експлодираат, дури и откако завршило греењето во микробрановата перна.
- Уредот треба редовно да се чисти и да се отстранат сите наслаги од храна.
- Не користете чистач на параа за чистење на уредот.
- Не користете силно абразивни средства или остри метални стругалки за да го чистите стаклото на капаците со шарки на површината за готвење бидејќи тоа може да предизвика прскање на стаклото.
- Неодржувањето на апаратот чист може да доведе до оштетување на површината што би можело негативно да влијае на траењето на апаратот и може да резултира во опасна ситуација.

2. БЕЗБЕДНОСНИ УПАТСТВА

2.1 Монтажа

ПРЕДУПРЕДУВАЊЕ!

Апаратот мора да биде монтиран само од квалификувано лице.

- Извадете ја целата амбалажа.

- Немојте да монтирате ниту да користите оштетен апарат.
- Следете ги упатствата за монтирање достапни на нашата интернет-страница.
- Секогаш внимавјте кога го пренесувате апаратот затоа што е тежок. Секогаш носете заштитни ракавици и приложените обувки.

- Не влечете го апаратот за рачката.
- Монтирајте го апаратот во сигурно и погодно место кое ги исполнува потребите за монтажа.
- Одржувајте минимална оддалеченост од другите апарати и делови.
- Пред да го монтирате апаратот, проверете дали вратата на апаратот се отвара со леснотија.
- Апаратот е опремен со систем за електрично ладење. Мора да се ракува со напојување.

2.2 Поврзување на струјата

ПРЕДУПРЕДУВАЊЕ!

Ризик од пожар и струен удар.

- Секое поврзување со струја треба да биде направено од квалификуван електричар.
- Апаратот мора да биде заземјен.
- Проверете дали параметрите на плочката со спецификации се компатибилни со електричната моќност на мрежата на електрична енергија.
- Секогаш користете правилно монтиран штекер отпорен на струјни удари.
- Не користете адаптери со повеќе приклучоци и продолжни кабли.
- Погрижете се да не ги оштетите приклучокот за струја и кабелот. Доколку кабелот за струја на апаратот треба да се замени, тоа мора да го направат нашиот Овластен сервисен центар.
- Не дозволувајте кабелот да дојде во допир со или да биде близу до вратата на апаратот, особено кога работи или кога вратата е жешка.
- Заштитата од електричен удар на активните и изолираните делови мора да се поврзе на таков начин што нема да може да се извади без алатки.
- Поврзете го приклучокот за струја со штекерот на крајот од монтажата. Проверете дали приклучокот за струја е пристапен по монтирањето.
- Доколку штекерот е лабав, не приклучувајте го приклучокот за струја.
- Не влечете го кабелот за да го исклучите апаратот од струја. Секогаш повлекувајте го приклучокот за струја.

- Користете само соодветни уреди за изолација: заштитни прекинувачи на линија, осигурувачи (осигурувачи на вртење извадени од држачот), заземјување и контактори.
- Електричната инсталација мора да има изолациски уред кој што ви овозможува да го исклучите апаратот од приклучокот за струја од сите полови. Изолацискиот уред мора да има контактен отвор со ширина од најмалку 3 мм.
- Апаратот е снабден со приклучок и кабел за струја.

2.3 Употреба

ПРЕДУПРЕДУВАЊЕ!

Опасност од повреда, изгореници и струен удар или експлозија.

- Не менувајте ја спецификацијата на овој апарат.
- Осигурајте се дека отворите за вентилација не се блокирани.
- Не го оставајте апаратот да работи без надзор.
- Исклучете го апаратот по секоја употреба.
- Бидете внимателни кога ја отворате вратата на апаратот додека работи. Може да излезе врел воздух.
- Не ракувајте со апаратот со мокри раце или кога има контакт со вода.
- Не ја притискајте отворената врата.
- Не употребувајте го апаратот како работна површина или површина за складирање.
- Внимателно отворете ја вратата на апаратот. Користењето состојки со алкохол може да предизвика мешање на алкохол и воздух.
- Не дозволувајте искрите или отворен оган да дојдат во контакт со апаратот кога ќе ја отворите вратата.
- Не ставајте запаливи производи или предмети кои се мокри заедно со запаливи производи во апаратот, или во негова близина.
- Не ја споделувајте вашата Wi-Fi лозинка.
- Не користете функција микробранови за предзагревање на апаратот.

ПРЕДУПРЕДУВАЊЕ!

Опасност од оштетување на апаратот.

- За да спречите оштетување или избледување на емајлот:
 - не ставајте алуминиумска фолија директно на дното на внатрешноста на апаратот.
 - не ставајте вода директно на жешкиот апарат.
 - не чувајте влажни јадења и храна во апаратот откако ќе завршите со готвење.
 - внимавајте кога ги отстранувате или монтирате додатоците.
- Обезбојувањето на емајлот или на не'рфосувачкиот челик нема ефект врз работата на апаратот.
- Користете само додатоци испорачани со овој апарат или препорачани од производителот.
- Секогаш гответе кога вратата на апаратот е затворена.
- Ако апаратот е монтиран зад плоча од мебел (на пр. врата), вратата не смее да се затвора кога апаратот е во функција. Може да се насобере топлина и влага зад затворена плоча на мебелот што може да предизвика последователно оштетување на апаратот, на мебелот или на подот. Не затворајте ја плочата на мебелот додека апаратот целосно не се излади по употребата.

2.4 Нега и чистење

ПРЕДУПРЕДУВАЊЕ!

Опасност од повреда, пожар или оштетување на апаратот.

- Пред одржувањето, исклучете го апаратот и извадете го приклучокот за струја од главниот штекер.
- Проверете дали апаратот е студен. Постои ризик стаклените панели да се скршат.
- Веднаш заменете ги стаклените панели на вратата кога се оштетени. Контактирајте со овластен сервисен центар.

- Осигурете се дека внатрешноста, чинијата за вртење и вратата се суви после секоја употреба. Пареата која се создава при работењето на апаратот кондензира на сидовите на отворот и може да предизвика корозија.
- Редовно чистете го апаратот за да спречите оштетување на површинскиот материјал.
- Мрснотиите и остатоците од храна во апаратот може да предизвикаат пожар или електрично искрење кога работи микробрановата функција.
- Чистете го апаратот со влажна мека крпа. Користете само неутрални детергенти. Не користете абразивни производи, абразивни сунѓери за чистење, растворувачи или метални предмети.
- Доколку користите спреј за печка, следете ги безбедносните инструкции на пакувањето.

2.5 Внатрешна светилка

ПРЕДУПРЕДУВАЊЕ!

Опасност од електричен шок.

- Во однос на светилите во внатрешноста на овој производ и резервните светилки што се продаваат посебно: Овие светилки се предвидени да издржат екстремни физички услови во апаратите за домаќинство, како што се температура, вибрации, влажност или се предвидени за давање сигнали за работната состојба на апаратот. Тие не се предвидени да се користат за други намени и не се погодни за осветлување простории во домот.
- Овој производ содржи извор на светлина од класа на енергетска ефикасност G.
- Користете само светилки со истите спецификации.

2.6 Сервис

- За да го поправите апаратот, контактирајте со овластениот сервисен центар.
- Користете само оригинални резервни делови.

2.7 Отстранување

ПРЕДУПРЕДУВАЊЕ!

Ризик од повреда или задушување.

- Контактирајте со вашите општински органи за да добиете информации за тоа како да се ослободите од апаратот.

- Исклучете го апаратот од напојувањето.
- Извадете го електричниот кабел блиску до апаратот и фрлете го.

3. ОПИС НА ПРОИЗВОДОТ

3.1 Општ преглед

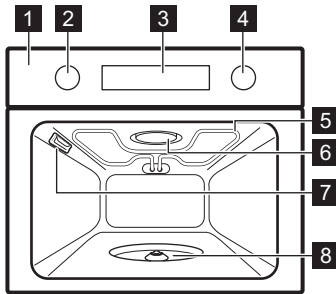

- 1 Контролна плоча
- 2 Копче за функциите на греење
- 3 Екран
- 4 Контролно копче
- 5 Елемент за греење
- 6 Генератор за микробранова рерна
- 7 Светилка
- 8 Оска за чинија за вртење

4. КОНТРОЛНА ПЛОЧА

4.1 Вклучување и исклучување на апаратот

За вклучување на апаратот:

1. Притиснете ги копчињата. Копчињата се вадат.
2. Завртете го копчето за функции на греење за да одберете функција.
3. Завртете го контролното копче за да ги прилагодите поставките.

За да го исклучите апаратот: свртете го копчето за функциите на греење во позиција за исклучување .

4.2 Преглед на контролната плоча

 Притиснете за да ги поставите функциите на тајмерот.

 Притиснете и задржете за да ја поставите функцијата: Заклучување.



Притиснете за вклучување и исклучување на светилката на апаратот.

WATT

Притиснете за да поставите: Јачина на микробранови.

OK

Притиснете за да го потврдите изборот.

4.3 Показни светла за екранот

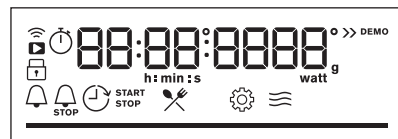





Екран со клучни функции.



Апаратот е заклучен.

	Подмени: Готвење со помош.
	Подмени: Поставки
	Функцијата микробранова е активирана.
	Потсетник во минути е вклучена.
	Време на готвење е вклучена.
	Временски одложено активирање е вклучена.

	Време на работење е вклучена.
	Wi-Fi е вклучена.
	Работење на далечина е вклучена.
	Линија за приказ на напредок - визуелно покажува кога ќе истече времето за готвење.

5. ПРЕД ПРВА УПОТРЕБА

ПРЕДУПРЕДУВАЊЕ!

Видете во поглавјата за заштита и сигурност.

5.1 Поставување на времето

После првото поврзување со мрежа, почекајте сè додека не се појави на екранот: "00:00" или "12:00" (во зависност од моделот).

1. Завртете го контролното копче за да го поставите времето на завршување.
2. Притиснете ОК.

5.2 Почетно предзагревање и чистење

Загрејте го празниот апарат пред првата употреба и контакт со храна. Уредот може да испушта непријатна миризба и чад. Проветрете ја собата за време на предзагревање.

1. Извадете ги сите додатоци од апаратот.
2. Поставете ја функцијата . Оставете го апаратот да работи околу 1 ч.
3. Исклучете го апаратот и почекајте да се олади.
4. Исчистете го апаратот и додатоците само со крпа од микровлакна, топла вода и благо средство за чистење.
5. Ставете ги додатоците назад во нивната иницијална положба.

5.3 Безжично поврзување

За да го поврзете апаратот ви треба:

- Безжична мрежа со поврзување со Интернет.
- Мобилен уред поврзан со истата безжична мрежа.

1. За да ја преземете апликацијата, скенирајте го QR-кодот што се наоѓа на задната страна на упатството за употреба. Можете исто така да ја преземете апликацијата директно од продавницата за апликации.
2. Следете ги упатствата за вклучување на апликацијата.
3. Завртете го копчето за функции на греење за да одберете .
4. Завртете го контролното копче за да изберете  / Wi-Fi. Вклучете го или исклучете го. Видете во поглавјето „Секојдневна употреба“, мениување: Поставки.

Wi-Fi е стандардно е вклучено. Погледнете во поглавјето „Енергетска ефикасност“ за совети за штедење на енергија.



Заради безбедносни причини, работењето на далечина автоматски се исклучува по 24 ч. Повторете го вклучувањето, доколку е потребно.

Фреквенција	2.4 GHz WLAN 2400 - 2483.5 MHz
Протокол	IEEE 802.11b DSSS, 802.11g/n OFDM
Максимално напојување	EIRP < 20 dBm (100 mW)
Модул Wi-Fi	NIUS-50

5.4 Лиценца за софтвер

Софтверот во овој производ содржи компоненти кои се базираат на слободен и

отворен софтвер. Electrolux со благодарност го признава придонесот на заедниците за отворен софтвер и роботика во развојниот проект.

За да пристапите до изворниот код на овие компоненти со слободен и отворен софтвер чии условите за лиценца бараат објавување, и за да ги видите целосните информации за авторски права и важечките услови за лиценца, посетете ја страницата: <http://electrolux.opensoftwarerepository.com> (папка NIUS).

6. СЕКОЈДНЕВНА УПОТРЕБА

ПРЕДУПРЕДУВАЊЕ!

Видете во поглавјата за заштита и сигурност.

6.1 Функции на греење

Стандардни функции на греење

-  **Скара**
За печење на скара на тенки парчиња храна и за печење тостови леб.

Функции на микробранова

-  **Одмрзнување**
Одмрзнување на различни видови јадења, опсег на јачина: 100 - 200 W
-  **Повторно загревање**
Загревање претходно подготвени јадење, опсег на јачина: 300 - 700 Вати
-  **Течност**
Подготвување пијалоци и супи, опсег на јачина: 600 - 1000 Вати
-  **Топење**
Топење на чоколадо и путер, опсег на јачина: 100 - 400 Вати
-  **Пуканки**
Подготвување пуканки во кеса, опсег на јачина: 600 - 800 Вати
-  **Микробранова рерна**
Загревање, готвење, опсег на јачина: 100 - 1000 вати

-  **Печете високо**
За печење храна кратко време и за потпекување со висок интензитет на скара. Опсег на јачина: 100 - 400 Вати

-  **Печете ниско**
За печење храна кратко време и за потпекување со низок интензитет на скара. За потпечени јадења како што се потпечени компири, лазањи. Опсег на јачина: 100 - 400 W.

За општи препораки за штедење на енергија видете во поглавјето „Енергетска ефикасност“, совети за штедење на енергија.

6.2 Поставување: Функции на греење

Завртете го копчето за функции на греење на рерната за да одберете функција .

6.3 Поставување: Функции на микробранова

- Вметнете ја храната во апаратот.
- Завртете го копчето за функции на греење за да ја изберете функцијата Микробранова.

Екранот покажува: Времетраење и јачина на микробранова.

- Притиснете на **OK** за да започне со стандардните поставки.

4. Завртете го контролното копче за да го прилагодите времетраењето.
Притиснете **OK**.
5. За да поставите јачина на микробранова притиснете го **WATT** и свртете го контролното копче.
Притиснете **OK**.

Можете да ги прилагодите поставките при готвењето.



Ако ја отворите вратата, функцијата микробранова запира. За да ја стартувате повторно, затворете ја вратата. Притиснете **OK**.

6.4 Влезете во: Мени

Отворете го Мениот за да пристапите до јадењата и поставките за готвење со помош.

1. Завртете го копчето за функциите на греење на .

На екранот се прикажува .

2. Завртете го контролното копче и изберете ја иконата за да влезете во подменито. Притиснете **OK**.

6.5 Поставување: Готвење со помош

Готвење со помош подменито се состои од програми кои се наменети за специјални

јадења. Програмите започнуваат со соодветна поставка. Можете да ги прилагодите времето и јачината на микробранова за време на готвењето.

1. Завртете го копчето за функциите на греење на .
2. Завртете го контролното копче за да изберете . Притиснете **OK**.
3. Завртете го контролното копче за да го изберете јадењето (P1 - P...).
Притиснете **OK**.
4. Ставете ја храната внатре во апаратот.
Притиснете **OK**.
5. Кога ќе заврши функцијата, проверете дали храната е готова. Продолжете го времето за готвење, доколку е потребно.

Подмени: Готвење со помош





Легенда





Функција со јачина на микробранова рерна.
Користете додаток кој е безбеден за микробранова рерна.

На екранот се прикажува **P** и бројот на јадењето што можете да го проверите во табелата.

Јадење	Тежина	Додаток
P1 Пиле, цело	1 - 1.4 кг.	ниска решетка на чинија за вртење, со чинија подолу Ставете ја чинијата во средината на чинијата за вртење под решетката. Ставете го пилето директно на ниската решетка со градите надолу. После 40 мин, свртете го пилето наопаку.
P2 Пиле, две половини	1 - 1.4 кг.	сад за потпечени јадења од керамика или стакло на чинија за вртење

Јадење	Тежина	Додаток
P3 Риба, цела	0.4 - 0.5 кг.	
P4 Филети од риба	0.5 кг.	
P5 Броколи	0.5 кг.	 сад за потпечени јадења од керамика или стакло на чинија за вртење Додајте 50 ml вода. Покријте ја храната со капак за микробранова печка или тенка пластична фолија со неколку дупки.
P6 Карфиол	0.5 кг.	
P7 Карфиол, замрзнат	0.5 кг.	
P8 Грашок, замрзнат	0.5 кг.	
P9 Печени компири со лушпа	0.5 кг.	
P10 Ориз	0.2 кг.	 сад за потпечени јадења од керамика или стакло на чинија за вртење Додадете околу 400 ml вода. Покријте ја храната со капак за микробранова печка или тенка пластична фолија со неколку дупки.
P11 Потпечени компири (сирови компири)	1.1 кг.	 сад за потпечени јадења од керамика или стакло на чинија за вртење
P12 Лазања со суви листови за тестенини	-	 сад за потпечени јадења од керамика или стакло на чинија за вртење

6.6 Менување: Поставки

1. Завртете го копчето за функциите на греење на .
2. Завртете го контролното копче за да изберете . Притиснете **OK**.
3. Завртете го контролното копче за да изберете поставка. Притиснете **OK**.
4. Завртете го контролното копче за да ја прилагодите вредноста. Притиснете **OK**.
5. Завртете го копчето за функциите на греење на положбата исклучено за да излезете од Мени.

Подмени: Поставки

Поставка	Вредност
01 Време во денот	Промени
02 Осветленост на екранот	1 - 5
03 Тоновни на копчиња	1 - Свирење, 2 - Клик, 3 - Звукот е исклучен

Поставка	Вредност
04 Јачина на звучниот сигнал	1 - 4
05 Време на работење	Вклучено / Исклучено
06 Светло	Вклучено / Исклучено
07 Wi-Fi	Вклучено / Исклучено
08 Автоматско далечинско ракување	Вклучено / Исклучено
09 Заборавете ги нагодувањата на мрежата	Да / Не
10 Демо-режим	Шифра за активирање: 2468
11 Верзија на софтвер	Проверка
12 Ресетирај ги сите нагодувања	Да / Не

7. ДОПОЛНИТЕЛНИ ФУНКЦИИ

7.1 Заклучување

Оваа функција спречува случајно менување на функцијата на апаратот.

Кога се активира додека се користи апаратот, тој ја заклучува контролната плоча, осигурувајќи дека тековните поставки за готвење продолжуваат непрекинато.

Кога се активира додека апаратот е исклучен, ја одржува контролната плоча заклучена, и спречува апаратот да се вклучи ненамерно.



 - притиснете и држете за да ја вклучите функцијата.

Се огласува звучен сигнал.  - трепка 3 пати кога бравата е вклучена.

 - притиснете и држете за да ја исклучите функцијата.

7.2 Автоматско исклучување

Заради безбедносни причини, ако функцијата за греење е вклучена и не се сменат поставките, апаратот автоматски ќе се исклучи по одреден временски период.

 (°C)	 (ч)
30 - 115	12.5
120 - 195	8.5
200 - 230	5.5

Ако имате намера да ја вклучите функцијата за греење за времетраење што го надминува времето на автоматско исклучување, поставете го времето на готвење. Видете во поглавјето „Функции на часовникот“.

Автоматското исклучување не работи со следните функции: Светло, Временски одложено активирање.

7.3 Вентилатор

Кога работи апаратот, вентилаторот се вклучува автоматски за да ги одржува ладни површините на апаратот. Ако го исклучите апаратот, вентилаторот продолжува да работи додека апаратот не се излади.

8. ФУНКЦИИ НА ЧАСОВНИК

8.1 Опис на функции на тајмерот

 **Потсетник во минути**

За да се постави тајмер за одбројување. Кога ќе истече тајмерот, се огласува звучен сигнал. Оваа функција нема ефект на работата на апаратот и може да се постави во кое било време.

 **Време на готвење 1)**

За да го поставите времетраењето на готвењето. Кога тајмерот завршува, сигналот се огласува и функцијата за греење автоматски ќе се исклучи.

 За одложување на почетокот и/или крајот на готвењето.

Временски одложено активирање 2)

 За да покаже колку долго работи апаратот. Максимумот е 23 ч 59 мин. Оваа функција нема ефект на работата на апаратот и може да се постави во кое било време.

1) Оваа функција е достапна само за: Скара, Печете ниско, Печете високо.

2) Оваа функција е достапна само за: Скара.



8.2 Поставување: Потсетник во минути

1. Притиснете .



На екранот се прикажува: 0:00 и .

2. Завртете го контролното копче за да го поставите Потсетник во минути.
3. Притиснете **OK**. Тајмерот започнува да одбројува назад веднаш.

8.3 Поставување: Време на готвење STOP

1. Завртете ги копчињата за да одберете функција на греење и за да поставите температура.
2. Притиснете  додека екранот не покаже: 0:00 и  STOP.
3. Завртете го контролното копче за да го поставите Време на готвење.
4. Притиснете **OK**. Тајмерот започнува да одбројува назад веднаш.
5. Кога времето ќе истече, притиснете **OK** и завртете го копчето за функции на греење на позиција исклучено.



8.4 Поставување: Временски одложено активирање

1. Завртете ги копчињата за да одберете функција на греење и за да поставите температура.
2. Притиснете  додека екранот не покаже:  и **START**.
3. Завртете го контролното копче за да го поставите времето на почнување.
4. Притиснете **OK**.



На екранот се прикажува: --:--  **STOP**.

5. Завртете го контролното копче за да го поставите времето на завршување.
6. Притиснете **OK**.
Тајмерот започнува да одбројува на поставеното време на почеток.
7. Кога времето ќе истече, притиснете **OK** и завртете го копчето за функции на греење на позиција исклучено.

8.5 Поставување: Време на работење

1. Завртете го копчето за функциите на греење  за да влезете во Мени.
2. Завртете го контролното копче за да одберете  / Време на работење. Видете во поглавје „Секојдневна употреба“, Мени: Поставки.
3. Притиснете **OK**.
4. Завртете го контролното копче за да го вклучите и исклучите времето на работење.
5. Притиснете **OK**.

8.6 Поставување: Време во денот

1. Завртете го копчето за функциите на греење  за да влезете во Мени.
2. Завртете го контролното копче за да одберете  / Време во денот. Видете во поглавје „Секојдневна употреба“, Мени: Поставки.
3. Завртете го контролното копче за да го поставите часовникот.
4. Притиснете **OK**.

9. КОРИСТЕЊЕ НА ДОДАТОЦИТЕ

ПРЕДУПРЕДУВАЊЕ!

Видете во поглавјата за заштита и сигурност.

9.1 Вметнување на додатоци

Употребете соодветни садови за готвење и материјал. Видете во поглавјето „Напомени и корисни совети“, Соодветни садови за готвење и материјали за микробранови.

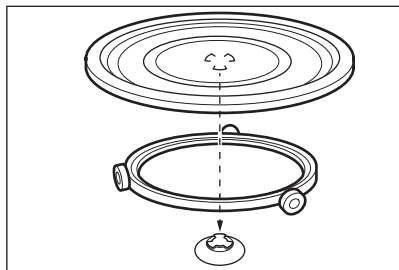

Користете го само комплетот со чинија за вртење испорачан заедно со апаратот. Секогаш гответе храна на комплетот со чинија за вртење. Ставете ја водилката за валјакот околу оската на чинијата за вртење. Ставете ја чинијата за вртење на водилката со ваљак. За да овозможите комплетот со чинија за вртење да функционира правилно, уверете се дека вдлабнатините на основата на стаклената

чинија се совпаѓаат со оската за чинијата за вртење.

Комплет за подметувач за скара

Комплетот вклучува: Долна рачка, Горна рачка. Ставете ја рачката за скара со ногарките надолу на комплетот со чинија за вртење.

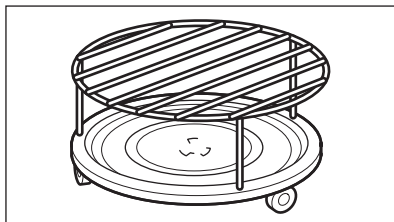

За функциите на греење со микробранова се препорачува само ниска решетка за скара.

10. НАПОМЕНИ И КОРИСНИ СОВЕТИ

10.1 Препораки за готвење

Процесите на готвење и печење се погодни само на едно ниво.

Температурата и времињата на печење во табелите се само водич. Тие зависат од рецептите и квалитетот и квантитетот на употребените состојки.

Вашиот апарат може да пече различно од вашиот претходен апарат. Насоките подолу ги прикажуваат препорачаните функции на греење и поставките за време на готвење за специфични типови храна.

Ако не можете да ги најдете нагудувањата за конкретниот рецепт, побарајте нешто слично.

10.2 Информации за тестирање





Печење на едно ниво





Тестови според: EN 60350-1, IEC 60350-1, EN 60705, IEC 60705.

Кога ја користите решетката, ставете ја храната директно на неа. Ставете ја решетката во средината на чинијата за вртење.

За совети за штедење на енергија, погледнете во поглавјето „Енергетска ефикасност“.

Симболи користени во табелите:

	Вид на храна
	Функција на греење
	Додаток
	Јачина на микробранови (W)
	Време на готвење (мин)

				
Тост 1) 2)	Скара	Горна рачка	-	5 - 6
Пандишпан	Микробранова рерна	Долна рачка	600	6 - 7
Мелено месо во калап	Микробранова рерна	-	400	28 - 33
Солени тортички со јајца	Микробранова рерна	Долна рачка	400	17 - 22
Одмрзнување на мелено месо (500 g) ³⁾	Микробранова рерна	Долна рачка	200	7 - 9
Потпечени компири	Печете ниско	-	300	35 - 40
	Печете високо	-	200	40
Пиле (1100 g) ⁴⁾	Скара	Долна рачка	-	28 - 33





1) Загрејте го апаратот 5 мин.

2) Според: IEC 60350-1:2016 и IEC 60350-1:2023.

3) По половина од времето, превртете го месото преку најдолгата страна.

4) Ставете ја чинијата во средината на чинијата за вртење под решетката. Ставете го пилето директно на ниската решетка со градите надолу. По 40 мин, свртете го пилето наопаку и сменете ја функцијата за греење во: Скара.

Дополнителни рецепти

				
Готови оброци, изладени (1 порција) 1)	Микробранова рерна	-	400	12
			600	1 - 3
Течности во шишиња за бебиња 2)	Микробранова рерна	-	1000	0.5
Лазањи, замрзнати (400 g)	Печете високо	-	200	30 - 35
Лазањи, замрзнати (600 g)	Печете ниско	-	200	44 - 49
Пица, замрзната	Печете високо	Долна рачка	200	12 - 14
Печен зеленчук, мешан	Печете ниско	-	300	20 - 25
Рататуј	Печете високо	-	300	23 - 28
Полнети печурки	Печете високо	-	300	15 - 20
Полнети канелони	Печете ниско	-	200	33 - 38

1) Покријте ја храната со пластичен капак за микробранова рерна.

2) Ставете го шисето на чинијата за вртење, 3 см од нејзиниот раб.

10.3 Препораки за микробранови

Не ставајте ја храната директно на комплетот со чинија за вртење. Користете секогаш садови за готвење кои се погодни за микробранови.

Ставете го садот за готвење во центарот на комплетот со чинија за вртење.

Контакт со многу жешки или многу ладни предмети може да го скршат комплетот со чинија за вртење.

Превртете или промешајте ја храната кога ќе измине половина од времето за готвење за да ги подобрите резултатите.

Мешајте ги течните јадења од време на време.

Измешајте ја храната пред сервирање.

Ставете ја лажицата во шолја или чаша кога подгревате течности, за да се подобри дистрибуцијата на топлина и да се избегне превривање. Лажицата не смее да допира ниту еден дел од внатрешноста на рерната, тоа може да предизвика искри.

Ставете ја храната во апаратот без пакувањето. Пакуваните готови јадења може да се стават во апаратот само кога пакувањето е отпорно на микробранови. Видете во поглавјето „Напомени и корисни совети“, Соодветни садови за готвење и материјали за микробранова рерна.

Не покривајте ја храната кога користите комбинирани функции за микробранова рерна. Видете во поглавјето „Секојдневна употреба“.

Не употребувајте функции на микробранова кога нема храна во апаратот.

Готвење со микробранови

Покријте ја храната која треба да се готви или подгрева со функции на микробранова. Храната гответе ја без капак само ако сакате да биде крцкава.

Немојте да ги препечете јадењата со одбирање на превисока поставка за јачина и предолго време. Храната може да се исуши, да изгори или да предизвика пожар.

Не користете го апаратот за варење јајца или полжави во нивните оклопи бидејќи можат да експлодираат. Дупнете ја жолчката или испрженото јајце пред да го стоплите повторно.

Избодете ја храната со кожичка или лушпа неколку пати со вилушка пред готвење.

Исечете го зеленчукот на помали парчиња.

Откако сте го исклучиле апаратот, извадете ја храната и оставете ја да отстои неколку минути за да се дистрибуира топлината еднакво.

Одмрзнување со микробранови

Ставете ја замрзната, неотпакувана храна на мала превртена чинија со длабок сад одоздола или на држач за одмрзнување или пластично сито, за да може течноста што се ослободува при одмрзнувањето да истекнува.

Потоа извадете ги сите одмрзнати парчиња.

Можете да користите микробранови со поголема јачина за готвење на овошјето и зеленчукот без претходно да ги одмрзнувате.

Превртувањето ги подобрува резултатите. За чувствителна храна како што е месо, превртете го двапати во текот на одмрзнувањето.

10.4 Погодни садови за готвење и материјали со микробранови

Соодветна само за садови и материјали отпорни на микробранови. Користете ја табелата подолу за референца.







Проверете ја спецификацијата на садот за готвење / материјал / садот за храна пред употреба.

За другите специфични садови за готвење во микробранова што не се наведени во оваа табела, следете ги упатствата на производителот.

Садови за готвење / материјал

Огноотпорно стакло и порцелан без метални компоненти, на пр. огноотпорно стакло



Садови за готвење / материјал						
Стакло што не е огноотпорно и порцелан без сребрени, златни, платинести или метални декорации	✓		X			X
Стакло и стакло-керамика направена од огноотпорен материјал / материјал отпорен на мраз	✓		✓			✓
Керамички и грнчарски производи без кварц или метални компоненти и глазури кои содржат метал	✓		✓			✓
Керамика, порцелан и грнчарија со неглазирано дно или со мали дупки, на пр, на рачките	X		X			X
Пластика отпорна на топлина до 200 °C	✓		✓			X
Само картон, хартија	✓		X			X
Тенка пластична фолија	✓		X			X
Тенка пластична фолија за микробранови	✓		✓			X
Садови за печење направени од метал, на пример, емајл, лиено железо	X		X			X
Плехови за печење, со црн лак или обложени со силикон	X		X			X
Горна рачка	X		X			X
Долна рачка	✓		✓			✓

10.5 Поставки за јачина

Податоците подолу се само насоки.

900 - 1000 W

- Подгревање течности

800 W

- Крчкање ориз
- Луканки

500 - 700 W

- Готвење зеленчук
- Подгревање јадења во една чинија
- Крчкање чорби

- Одмрзнување и подгревање готови замрзнати јадења

300 - 400 W

- Готвење / подгревање чувствителни јадења
- Продолжување со готвење
- Подгревање храна за бебиња

100 - 200 W

- За одмрзнување леб, овошје и колачи, сирење, крем, путер, месо и риба

11. НЕГА И ЧИСТЕЊЕ



ПРЕДУПРЕДУВАЊЕ!

Видете во поглавјата за заштита и сигурност.

11.1 Белешки околу чистењето

Средства за чистење

- Предниот дел на апаратот чистете го само со крпа од микрофибер натопена со топла вода и умерено средство за чистење.

- Користете раствор за чистење за да ги исчистите металните површини.
 - Чистете ги дамките со благ детергент.
- Секојдневна употреба**
- Исчистете ја внатрешноста на апаратот по секоја употреба. Насобирањето мрсноти или други остатоци од храна може да резултира со пожар.
 - Исчистете го внимателно таванот на апаратот од остатоците на храна и мрснотија.
 - Не чувајте храна во апаратот подолго од 20 минути. Исушете ја внатрешноста на апаратот само со крпа од микровлакна после секоја употреба.
- Додатоци**
- Чистете ги сите додатоци по секоја употреба и оставете ги да се исушат. Пред чистење, почекајте додека чинијата за вртење не се олади. Постои ризик од кршење на чинијата за вртење. Чувајте ја водилката со ваљак и дното на внатрешноста чисти за да

- обезбедите непречено вртење на чинијата за вртење. Користете само крпа од микрофибер натопена со топла вода и умерено средство за чистење. Не чистете го приборот во машината за миење садови.
- Не чистете ги додатоците што не се лепат со употреба на абразивни средства за чистење или предмети со остри рабови.

11.2 Замена на светилката

ПРЕДУПРЕДУВАЊЕ!

Опасност од изгореници, стаклениот капак може да е жешок. Користете заштитна ракавица кога ја допирате светилката.

Замената на светилката е дозволена само од сервисирање. Контактирајте со вашиот овластен центар за сервисирање.

12. РЕШАВАЊЕ ПРОБЛЕМИ

ПРЕДУПРЕДУВАЊЕ!

Видете во поглавјата за заштита и сигурност.

12.1 Што да се направи ако...

Проблем	Проверете дали...
Не можете да го вклучите или да ракувате со апаратот.	Апаратот е правилно поврзан во електричната мрежа.
Апаратот не се загрева.	Исклучено е автоматското исклучување.
Апаратот не се загрева.	Не е избиев осигурувач.
Апаратот не се загрева.	Заклучување е исклучена.
Светлото не работи.	Светилката е прегорена. Контактирајте со овластен сервисен центар.
Подвижната плоча испушта звук.	Има остатоци од храна под подвижната плоча.
На екранот се прикажува 00:00.	Прекината е струјата. Поставете го точното време.



Ако на екранот се покажува код за грешка што не е во оваа табела, исклучете го осигурувачот во куќата и вклучете го повторно за рестартирање на апаратот. Ако повторно се појави проблемот, стапете во контакт со овластен сервисен центар.

12.2 Сервисни податоци

Ако не можете самите да го решите проблемот, обратете се кај Вашиот дилер или во овластениот сервисен центар.

Потребните податоци за сервисниот центар се на плочката со спецификации. Плочката со спецификации се наоѓа на предната рамка на апаратот. Се гледа кога ќе ја отворите вратата. Не отстранувајте ја плочката со спецификации од апаратот.

Препорачуваме овде да ги запишете податоците:

Модел (MOD.):

Број на производ (PNC):

Сериски број (S.N.):

13. ЕНЕРГЕТСКА ЕФИКАСНОСТ

13.1 Информации за производот за потрошувачката на енергија и максималното време за постигнување на применливиот режим со мала моќност

Потрошувачка на енергија кога мрежата е во мирување	0.8 W
Потрошувачка на енергија во режим на мирување	2.0 W
Максимално време потребно за опремата автоматски да го достигне применливиот режим со мала моќност	20 мин

За упатства како да ја вклучите и исклучите безжичната мрежна конекција, погледнете во поглавјето „Пред прва употреба“.

13.2 Совети за штедење енергија

Следниве совети подолу ќе ви помогнат да заштедите енергија кога го користите вашиот апарат.

Проверете дали вратата на апаратот е правилно затворена кога работи апаратот. Не отворајте ја вратата на апаратот многу често за време на готвењето. Оддржувајте го чист дихтунгот на вратата и проверете дали е добро фиксиран на својата позиција.

Користете метални садови и темни плехови и садови кои ја одбиваат

светлината за да го зголемите штедењето на енергија (но само кога користите функција без микробранови).

Не предзагревајте го апаратот пред готвење освен ако не е посебно препорачано.

Правете колку што е можно помали паузи меѓу готвењето кога правите повеќе јадења истовремено.

Готвење со исклучена светилка
Исклучете ја светилката за време на готвењето. Вклучете ја кога ќе имате потреба.

Wi-Fi

Кога е можно, исклучете го Wi-Fi за да заштедите енергија.

14. ГРИЖА ЗА ОКОЛИНАТА

Рециклирајте ги материјалите со симболот . Ставете ја амбалажата во соодветни контејнери за да ја рециклирате. Помогнете во заштитата на животната средина и човековото здравје и рециклирајте го отпадот од електрични и електронски апарати. Не фрлајте ги

апаратите озанчени со симболот  во отпадот од домаќинството. Вратете го производот во вашиот локален капацитет за рециклирање или контактирајте ја вашата општинска канцеларија.







