

KG6407K

SQ Udhëzimet për përdorim | **Vatër gatimi**

2

МК Упатство за ракување | **Плоча за готвење**

18



Mirë se vini në Electrolux! Faleminderit që keni zgjedhur pajisjen tonë.



Merrni këshilla të përdorimit, broshura, informacion për ndreqjen e problemeve, shërbimin dhe riparimin:
www.electrolux.com/support

Rezervohet mundësia e ndryshimeve.

PËRMBAJTJA

1. INFORMACIONI I SIGURISË.....	2
2. UDHËZIMET PËR SIGURINË.....	5
3. INSTALIMI.....	8
4. PËRSHKRIM I PRODUKTIT.....	11
5. PËRDORIMI I PËRDITSHËM.....	11
6. UDHËZIME DHE KËSHILLA.....	13
7. KUJDESI DHE PASTRIMI.....	13
8. ZGJIDHJA E PROBLEMEVE.....	14
9. TË DHËNAT TEKNIKE.....	15
10. EFIKASITETI ENERGJETIK.....	16
11. SHQETËSIME MJEDISORE.....	17

1. ⚠ INFORMACIONI I SIGURISË

Përpara instalimit dhe përdorimit të pajisjes, lexoni me kujdes udhëzimet e ofruara. Prodhuesi nuk është përgjegjës për lëndimet apo dëmet si rezultat i instalimit apo përdorimit të papërshtatshëm. Gjithmonë mbajini udhëzimet në një vend të sigurt dhe ku mund të arrihen lehtë për t'iu referuar në të ardhmen.

1.1 Siguria e fëmijëve dhe personave vulnerabël

- Kjo pajisje mund të përdoret nga fëmijë të moshës 8 vjeç e sipër dhe persona me aftësi të kufizuara fizike, ndijimesh ose mendore ose që nuk kanë eksperiencë dhe njohuri, nëse këta mbahen nën mbikëqyrje ose udhëzohen për përdorimin e sigurt të pajisjes dhe i kuptojnë rreziqet e përdorimit. Fëmijët nga nën 8 vjeç dhe personat me aftësi të kufizuara shumë të theksuara dhe komplekse duhet të mbahen larg nga pajisja, përveçse kur mbahen nën monitorim të vazhdueshëm.

- Fëmijët duhet të mbikëqyren për tu siguruar që ata të mos luajnë me pajisjen dhe.
- Mbajeni të gjithë paketimin larg nga fëmijët dhe hidheni atë siç kërkohet.
- PARALAJMËRIM: Pajisja dhe pjesët e saj të arritshme nxehen gjatë përdorimit. Mbajini fëmijët dhe kafshët shtëpiake larg pajisjes gjatë kohës që ajo është në përdorim dhe kur ftohet.
- Nëse pajisja ka një mekanizëm për sigurinë e fëmijëve, ai duhet aktivizuar.
- Fëmijët nuk duhet të kryejnë pastrimin dhe mirëmbajtjen e pajisjes pa mbikëqyrje.

1.2 Siguria e përgjithshme

- Kjo pajisje përdoret vetëm për gatim.
- Kjo pajisje është krijuar për përdorim shtëpiak në ambient të brendshëm.
- Kjo pajisje mund të përdoret në: zyra, dhoma hoteli, dhoma bujtine, dhoma hoteli rural, si dhe në vende të ngjashme ku përdorimi nuk tejkalon (mesatarisht) nivelet e përdorimit shtëpiak.
- PARALAJMËRIM: Pajisja dhe pjesët e saj të arritshme nxehen gjatë përdorimit. Duhet të keni kujdes që të shmangni preken e elementeve ngrohëse.
- PARALAJMËRIM: Gatimi i pamonitoruar me yndyrë ose vaj mbi pianurë mund të jetë i rrezikshëm dhe mund të shkaktojë zjarr.
- Mos përdor kurrë ujë për të shuar zjarrin nga gatimi. Fik pajisjen dhe mbuloji flakët me, p.sh. një batanije apo kapak.
- PARALAJMËRIM: Pajisja nuk duhet të furnizohet përmes një pajisjeje të jashtme ndezëse, si p.sh. kohëmatës, apo të lidhet me një qark që ndizet dhe fiket rregullisht nga një mjet.
- KUJDES: Procesi i gatimit duhet të mbikëqyret. Proceset e shkurtra të gatimit duhet të mbikëqyren vazhdimisht.

- **PARALAJMËRIM:** Rrezik zjarri: Mos ruani artikuj mbi sipërfaqet e gatimit.
- Objektet metalike si thikat, pirunët, lugët dhe kapakët nuk duhet të vendosen mbi sipërfaqen e pianurës, sepse mund të nxehen.
- Mos e përdorni pajisjen përpara se ta instaloni në strukturën inkaso.
- Mos përdorni pastrues me avull për të pastruar pajisjen.
- Nëse sipërfaqja prej qeramike/xhami kriset, fikeni pajisjen për dhe shkëputeni nga rryma elektrike. Në rast se pajisja është e lidhur me rrymën elektrike direkt duke përdorur kuti lidhëse, hiqeni siguresën për të shkëputur pajisjen nga furnizimi me rrymë. Në çdo rast, kontaktoni me Qendrën e Autorizuar të Shërbimit.
- Në rast të thyerjes së xhamit të furnelës elektrike:
 - fikni menjëherë të gjithë vatrat dhe çdo element ngrohës elektrik dhe izoloni pajisjen nga furnizimi me energji elektrike,
 - mos e prekni sipërfaqen e pajisjes,
 - mos e përdorni pajisjen.
- Për të shmangur rreziqet, nëse kabllot e furnizimit është e dëmtuar, ajo duhet zëvendësuar nga prodhuesi, shërbimi i autorizuar ose persona me kualifikim të ngjashëm.
- Aty ku pajisja lidhet drejtpërdrejt me kabllon elektrike, nevojitet një çelës izolues për të gjitha polet me një hapësirë kontakti. Përfundoni shkëputjen në pajtim me kushtet e specifikuara të mbitensionit të kategorisë III të cilat duhet të garantohen. Kablli tokësor nuk përfshihet në këtë.
- Gjatë drejtimit të kabllot elektrike, sigurohuni që ajo të mos ketë kontakt të drejtpërdrejtë (për shembull, nëpërmjet tubave izolues) me pjesët që mund të arrijnë temperatura më të larta se 50°C mbi temperaturën e dhomës.
- **PARALAJMËRIM:** Përdorni vetëm mbrojtëset e pianurës të përcaktuara nga prodhuesi i pajisjes së gatimit ose të cilësuar si të përshtatshme nga ky i fundit në udhëzimet e

përdorimit, ose mbrojtëset e pianurës të integruara në pajisje. Përdorimi i mbrojtëseve të papërshtatshme mund të shkaktojë aksidente.

2. UDHËZIMET PËR SIGURINË

Kjo pajisje është e përshtatshme për tregjet e mëposhtme : **AL** **MK**

2.1 Instalimi

PARALAJMËRIM!

Vetëm një person i kualifikuar duhet ta instalojë këtë pajisje.

PARALAJMËRIM!

Rrezik plagosjeje ose dëmtim i pajisjes.

- Hiqni të gjithë paketimin.
- Mos instaloni ose mos përdorni një pajisje të dëmtuar.
- Ndiqni udhëzimet e instalimit të dhëna me pajisjen.
- Ruani largësitë minimale nga pajisjet dhe njësitë e tjera.
- Gjithmonë bëni kujdes kur e lëvizni pajisjen sepse është e rëndë. Përdorni gjithnjë doreza sigurie dhe këpucë të mbyllura.
- Mbyllini sipërfaqet e prera me një izolues për të mos lejuar që lagështira të shkaktojë fryrje.
- Mbroni pjesën e poshtme të pajisjes nga avulli dhe lagështira.
- Mos e instaloni pajisjen pranë dyerve ose nën dritare. Duke vepruar kështu do të parandaloni rënien e enëve të nxehta të gatimit nga pajisja kur hapet dera ose dritarja.
- Nëse pajisja instalohet mbi sirtarë sigurohuni që hapësira mes pjesës së poshtme të pajisjes dhe sirtarit të sipërm, të jetë e mjaftueshme për qarkullimin e ajrit.
- Pjesa e poshtme e pajisjes mund të nxehet. Instaloni një panel ndarës me material që nuk digjet poshtë pajisjes për të parandaluar arritjen e pjesës së poshtme.

2.2 Lidhja elektrike

PARALAJMËRIM!

Rrezik zjarri dhe goditjeje elektrike.

- Të gjitha lidhjet elektrike duhet të bëhen nga një electricist i kualifikuar.
- Pajisja duhet tokëzuar.
- Përpara se të kryeni ndonjë veprim, sigurohuni që pajisja të jetë shkëputur nga rryma.
- Sigurohuni që parametrat në pllakën e specifikimeve të përkojnë me vlerat elektrike të rrjetit elektrik.
- Sigurohuni që pajisja të instalohet në rregull. Kabloja ose spina elektrike e lirë ose e papërshtatshme (nëse ka) mund ta nxehtë shumë terminalin.
- Përdorni kabllon e duhur elektrike.
- Mos lejoni të ngatërrohet kabloja elektrike.
- Sigurohuni që të jetë instaluar tokëzimi.
- Vendoseni kabllon në mbërthyesen e lirimit të tensionit.
- Sigurohuni që kabloja ose spina elektrike (nëse ka) të mos prekë pajisjen e nxehtë ose enët e nxehta të gatimit, kur e lidhni pajisjen në prizë.
- Mos përdorni përshtatës me shumë spina dhe kablo zgjatuese.
- Sigurohuni që të mos dëmtoni spinën ose kabllon elektrike (nëse vlen për rastin) ose në kabllon elektrike. Kontaktoni me qendrën e autorizuar të shërbimit ose me një electricist për ndërrimin e kabllos elektrike të dëmtuar.
- Mbrojtja nga goditja e pjesëve me korrent dhe të izoluara duhet të shtrëngohet në mënyrë të tillë që të mos hiqet pa vegla.
- Pajisjen futeni në prizë vetëm në fund të instalimit. Sigurohuni që spina të jetë e arritshme pas montimit të pajisjes.
- Nëse priza është e lirë, mos e futni spinën.
- Mos e shkëputni pajisjen nga rrjeti duke e tërhequr nga kabloja elektrike. Gjithmonë

tërhiqeni kabllon elektrike duke e kapur nga spina.

- Përdorni mjetet e duhura izoluese: çelësat mbrojtës, siguresat (siguresat që vidhosen duhet të hiqen nga foleja), salvavitat dhe kontaktorët.
- Instalimi elektrik duhet të ketë një pajisje instaluese e cila ju lejon të shkëpusni pajisjen nga rryma elektrike në të gjitha polet. Pajisja instaluese duhet të ketë një hapje kontakti me gjerësi minimale 3 mm.

2.3 Linja e gazit

KUJDES!

Kur përdorni cilindër gazi, mbajeni gjithmonë mbi një sipërfaqe të rrafshët dhe horizontale (me valvulën e gazit në pozicion sipër).

- Të gjitha lidhjet e gazit duhen kryer nga një person i kualifikuar.
- Para instalimit, sigurohuni që kushtet e furnizimit lokal (lloji i gazit dhe presioni i gazit) dhe përshtatja e pajisjes të jenë të përputhshme.
- Sigurohuni që rreth pajisjes të qarkullojë ajër.
- Informacioni mbi furnizimin me gaz ndodhet në pllakën e specifikimeve.
- Kjo pajisje nuk është lidhur me një pajisje që nxjerr tymrat e djegies. Sigurohuni që të lidhni pajisjen sipas rregulloreve ekzistuese për instalimin. Ndiqni kërkesat për ajrosjen e mjaftueshme.

2.4 Përdorimi

PARALAJMËRIM!

Rrezik plagosjeje, djegiesh dhe goditjeje elektrike.

KUJDES!

Përdorimi i një pajisjeje gatimi me gaz rezulton në prodhimin e nxehtësisë, lagështisë dhe produkteve të djegies në dhomën në të cilën është instaluar pajisja. Sigurohuni që kuzhina të jetë e ajrosur mirë sidomos kur pajisja është në përdorim.

Përdorimi i zgjatur i pajisjes mund të kërkojë ajrim shtesë, si për shembull rritjen e ajrosjes mekanike kur është e pranishme, ajrim shtesë për të nxjerrë në mënyrë të sigurt produktet e djegies në ajrin e jashtëm (të jashtëm) duke siguruar ndërkohë ndryshimin e ajrit të dhomës me ajrimin shtesë. Konsultohuni me një person të kualifikuar përpara se të instaloni ajrimin shtesë.

- Mos i ndryshoni specifikimet e pajisjes.
- Hiqni të gjithë paketimin, etiketimin dhe filmin mbrojtës (nëse ka) para përdorimit për herë të parë.
- Sigurohuni që vendet e ventilimit të mos jenë bllokuar.
- Mos harroni ta kontrolloni pajisjen gjatë punës.
- Vendosni zonën e gatimit në "fikur" pas çdo përdorimi.
- Mos vendosni takëmë ose kapakë tenxheresh në zonat e gatimit. Ato mund të nxehen.
- Mos e vendosni në punë pajisjen me duar të lagura ose kur keni pasur kontakt me ujë.
- Mos e përdorni pajisjen si sipërfaqe pune ose si sipërfaqe mbështetëse.
- Kur futni ushqim në ujë të nxehtë, mund të krijohen spërkatje.
- Mos përdorni fletë alumini apo materiale të tjera midis sipërfaqes së gatimit dhe enëve të gatimit, përveç rasteve kur specifikohet ndryshe nga prodhuesi i kësaj pajisjeje.
- Përdorni vetëm aksesorët e rekomanduar nga prodhuesi për këtë pajisje.

PARALAJMËRIM!

Rrezik zjarri dhe shpërthimi

- Yndyrat dhe vajrat kur nxehen mund të lëshojnë avuj të ndezshëm. Mbajini flakët

ose objektet e nxehtura larg yndyrave dhe vajrave kur gatuhet me ato.

- Avujt e çliruar nga vajrat e nxehtë mund të shkaktojnë djegie spontane.
- Vajrat e përdorur që përmbajnë mbetje ushqimesh mund të shkaktojnë zjarr në temperaturë më të ulët sesa vajrat e përdorur për herë të parë.
- Mos vendosni produkte që marrin flakë ose sende të lagura me produkte të ndezshme brenda, pranë pajisjes ose mbi të.

PARALAJMËRIM!

Rrezik dëmtimi i pajisjes.

- Mos i mbani enët e nxehta të gatimit në panelin e kontrollit.
- Mos i lini enët e gatimit të thahen duke zier.
- Bëni kujdes të mos lini sende apo enë gatimi të bien mbi pajisje. Sipërfaqja mund të dëmtohet.
- Mos e lini asnjëherë një vatër të ndezur me enë të zbrazëta ose pa enë gatimi.
- Enët e gatimit prej gize, alumini apo me fund të dëmtuar mund të shkaktojnë gërvishje në xham / qeramikën e xhamit. Ngrijini gjithnjë lart këto sende kur t'ju duhet t'i lëvizni në sipërfaqen e gatimit.
- Për të parandaluar derdhjet, përdorni vetëm enë gatimi të qëndrueshme me formën dhe diametrin e duhur, më të madh se përmasat e vatrave.
- Sigurohuni që enët e gatimit të jenë të vendosura në qendër në vatrave.
- Mos përdorni enë të mëdha që kalojnë cepat e pajisjes. Kjo mund të shkaktojë dëmtim të sipërfaqes së planit të punës.
- Sigurohuni që dorezat e tenxheres nuk janë mbi skajin e përparmë të pajisjes.
- Sigurohuni që flaka të mos fiket kur lëvizni shpejt nga pozicioni i nxehtësisë maksimale në atë të nxehtësisë minimale.
- Mos instaloni difuzorë flake mbi vatra.
- Mos përdorni pjata, enë balte, qeramike apo gize me fuqi maksimale për periudha të gjata.
- Mos e vendosni të njëjtën tigan në dy vatra.

- Mos lini lëngje acide, p.sh. uthull, lëng limoni apo pastrues çmërsi, që të prekin pianurën. Kjo mund të shkaktojë njolla mat.
- Çngjyrimi i emalimit ose i inoksit nuk ndikon në funksionimin e pajisjes.

2.5 Kujdesi dhe pastrimi

PARALAJMËRIM!

Mos i hiqni butonat, çelësat apo guarnicionet nga paneli i kontrollit. Mund të futet ujë brenda pajisjes dhe të shkaktojë dëmtim.

- Pastrojeni pajisjen rregullisht për të parandaluar dëmtimin e materialit të sipërfaqes.
- Fikeni pajisjen dhe lëreni të ftohet para se ta pastroni.
- Mos përdorni ujë me spërkatje dhe avull për të pastruar pajisjen.
- Pastrojeni pajisjen me një leckë të butë të lagësht. Përdorni vetëm detergjente neutrale. Mos përdorni produkte gërryese, materiale pastruese të ashpra, tretës ose objekte metalike.
- Mos i pastroni vatrën në lavastovilje.

2.6 Shërbimi

- Për të riparuar pajisjen kontaktoni me qendrën të autorizuar të shërbimit. Përdorni vetëm pjesë rezervë origjinale.

2.7 Hedhja

PARALAJMËRIM!

Rrezik plagosjeje ose mbytjeje.

- Kontaktoni me autoritetin tuaj komunal për informacion se si ta hidhni pajisjen.
- Shkëputeni pajisjen nga rrjeti i furnizimit me energji.
- Priteni kabllon e rrjetit elektrik pranë pajisjes dhe hidhni atë.
- Sheshoni tubat e jashtëm të gazit.

3. INSTALIMI

⚠ PARALAJMËRIM!

Referojuni kapitujve për sigurinë.

3.1 Përpara instalimit

Përpara se të instaloni vatrën, shkruani informacionin e mëposhtëm nga pllaka e specifikimeve. Pllaka e specifikimeve gjendet në pjesën e poshtme të vatrës.

Modeli
PNC
Numri i serisë

3.2 Lidhja e gazit

⚠ PARALAJMËRIM!

Udhëzimet e mëposhtme lidhur me instalimin, lidhjen dhe mirëmbajtjen duhet të kryhen nga një personel i kualifikuar dhe në përputhje me rregulloren në fuqi.

Zgjidhni lidhje të palëvizshme ose përdorni një tub fleksibël prej inoksi në përputhje me rregulloren në fuqi. Nëse përdorni tuba metalikë fleksibël, tregoni kujdes që të mos bien në kontakt me pjesët e lëvizshme ose që të mos shtypen. Gjithashtu, tregoni kujdes kur pianura vjen bashkë me furrë.

i

Sigurohuni që presioni i furnizimit me gaz i pajisjes të përbushë vlerat e rekomanduara. Lidhja e rregullueshme fiksohet në pjerrësinë e zakonshme nëpërmjet një dadoje të filetuar G 1/2". Vidhosni pjesët së bashku me forcë, përshtatni lidhjen në drejtimin e nevojshëm dhe shtrëngoni gjithçka.

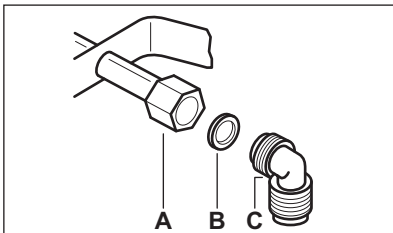

- A. Fundi i boshtit me dado
- B. Guarnicioni jepet me pajisjen
- C. Bërryli jepet me pajisjen

⚠ PARALAJMËRIM!

Është e rëndësishme ta instaloni bërrylin siç duhet. Sigurohuni që shpatulla të jetë në fund të filetimit. Më pas montojeni në tubin e lidhjes së pianurës. Montimi i pasaktë mund të shkaktojë rrjedhje gazi.

Gaz i lëngshëm (nuk zbatohet për Letoninë)

Përdorni mbajtësen prej gome të tubit për gazin e lëngshëm. Aktivizoni gjithmonë guarnicionin. Pastaj vijoni me lidhjen e gazit.

Tubi fleksibël është përgatitur për aplikim kur:

- nuk është më i gjatë se 1500mm;
- nuk tregon bllokime;
- nuk tërhiqet ose rrotullohet;
- nuk bie në kontakt me skajet ose qoshet prerëse;
- mund të vrojtohet lehtësisht në mënyrë që të sigurohet gjendja e tij.

Kontrolli i ruajtjes së tubit fleksibël konsiston në kontrollimin si më poshtë:

- nuk tregon çarje, prerje, shenja të djegies në dy skajet dhe në gjatësinë e plotë të tij;
- materiali nuk është ngurtësuar, por tregon elasticitetin e duhur të tij;
- kapëset e fiksimit nuk janë ndryshkur;
- nuk është duke skaduar.

Nëse duken një ose më shumë defekte, mos e riparoni tubin, por zëvendësojeni atë.

⚠ PARALAJMËRIM!

Kur instalimi të ketë përfunduar, sigurohuni që vula e seclit tub të montuar të jetë e saktë. Përdorni solucion të rrëshqitshëm, jo flakë!

3.3 Zëvendësimi i injektorëve

⚠ PARALAJMËRIM!

Informacion vetëm për instaluesin e autorizuar.

1. Hiqni mbështetëset e tiganit.

2. Hiqni kapakët dhe kurotat e vatrës.
3. Me një çelës me folë 7 hiqni injektorët dhe zëvendësojini me ato që nevojiten për llojin e gazit që përdorni (shihni tabelën në kapitullin "Të dhënat teknike").
4. Mblidh pjesët, ndiq të njëjtën procedurë mbrapsht.
5. Vendosni etiketën me llojin e ri të furnizimit me gaz pranë tubit të furnizimit me gaz. Këtë emërtim mund ta gesh në paketën që vjen me pajisjen.

Nëse presioni i gazit të furnizimit nuk është konstant ose i ndryshëm nga presioni i nevojshëm, instalo një rregullator përkatës të presionit në tubin e furnizimit me gaz.

3.4 Rregullimi i nivelit minimal (nuk vlen për Letoninë)

Për të rregulluar nivelin minimal të vatrave:

1. Ndizni vatrën.
2. Rrotullojeni çelësin në pozicionin e nxehtësisë maksimale.
3. Hiqni çelësin.
4. Me një kaçavidë të hollë, rregulloni pozicionin e vidës devijuese (A).

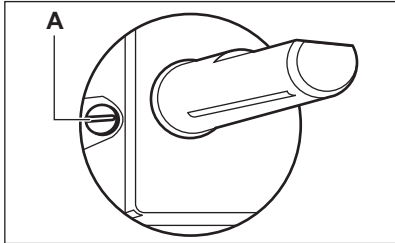

5. Nëse ndryshoni:
 - nga gazi natyror G20 20 mbar / G20Y20 20 mbar në gaz të lëngët, shtrëngoni plotësisht vidën e devijimit deri në fund.
 - nga gazi i lëngët në gaz natyror G20 20 mbar / G20Y20 20 mbar, lironi vidën e devijimit me rreth 1/4 rrotullim.

⚠ PARALAJMËRIM!

Sigurohuni që flaka të mos fiket kur rrotulloni shpejt çelësin nga pozicioni i nxehtësisë maksimale në atë të nxehtësisë minimale.

3.5 Lidhja elektrike

- Sigurohuni që vlerat e tensionit dhe lloji i fuqisë në pllakën e specifikimeve të përkohshme me tensionin dhe fuqinë e rrjetit tuaj elektrik lokal.
- Kjo pajisje është e pajisur me një kablo elektrike. Ajo duhet të pajiset me spinën e duhur, e cila përballon ngarkesën e shënuar në etiketën e specifikimeve. Sigurohuni që të instaloni spinën në një prizë të saktë.
- Përdorni gjithmonë një prizë me tokëzim të instaluar mirë.
- Sigurohuni që spina të jetë e arritshme pas instalimit.
- Mos e shkëputni pajisjen nga rrjeti duke e tërhequr nga kabloja elektrike. Gjithmonë tërhiqeni kabllon duke e kapur nga spina.
- Ka rrezik zjarri kur pajisja lidhet me kablo zgjatuese, përshtatës ose lidhje të shumëfishta. Sigurohuni që tokëzimi të jetë në përputhje me standardet dhe rregulloret.
- Mos lejoni që kabloja e rrymës të nxehet në një temperaturë më të lartë se 90°C.



Sigurohuni që të lidhni telin blu të nulit me terminalin e shënuar me germën "N". Lidhni telin kaf (ose të zi) të fazës me terminalin e shënuar me germën "L". Mbajeni telin e fazës të lidhur në çdo kohë.

3.6 Kabloja e lidhjes

Për të zëvendësuar kabllon lidhëse përdorni vetëm kabllon speciale ose një ekuivalent të saj. Lloji i kabllos është: H03V2V2-F T90.

Sigurohuni që seksioni i kabllos të jetë i përshtatshëm për tensionin dhe temperaturën e punës. Teli i tokëzimit me ngjyrë të verdhë/të gjelbër duhet të jetë afërsisht 2 cm më i gjatë se teli i fazës kaf (ose i zi).

3.7 Montimi

1.

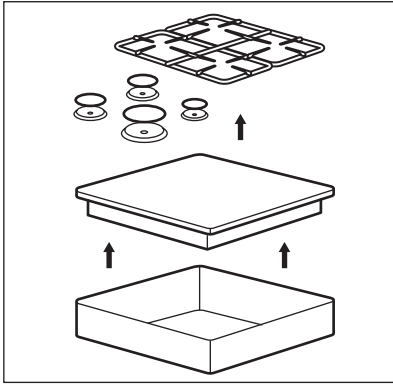

2.

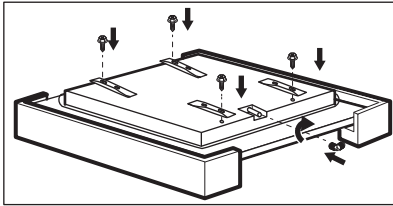

3.

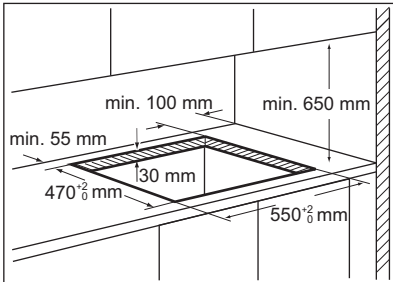

4.

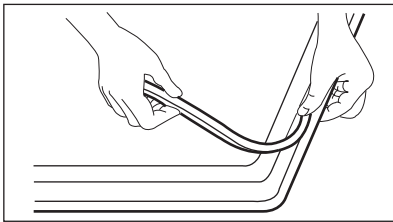

5.

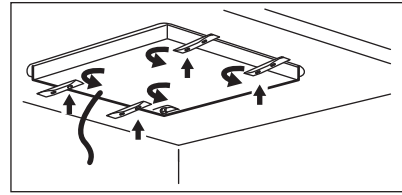

6.

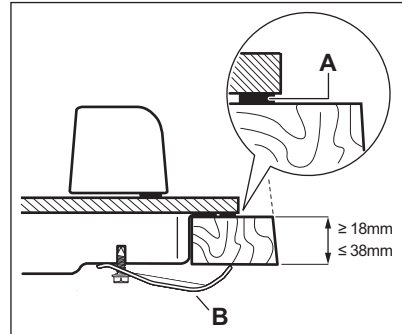

- A. Guarnicioni i dhënë
B. Kllapat e furnizuara

7.

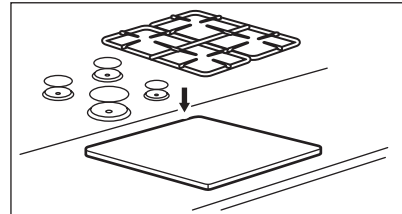

⚠ KUJDES!

Instaloje pajisjen vetëm në një tavolinë pune me sipërfaqe të sheshtë.

3.8 Mundësitë për futje

Paneli i instaluar poshtë pllakës së gatimit duhet të jetë i thjeshtë për ty'u hequr dhe të mundësojë akses jo problematik në rast se është e nevojshme një ndërhyrje e asistencës teknike.

Njësi kuzhine me derë

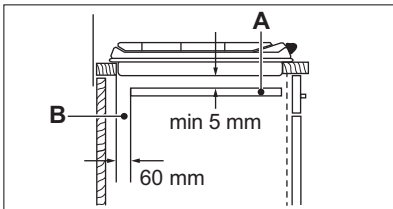
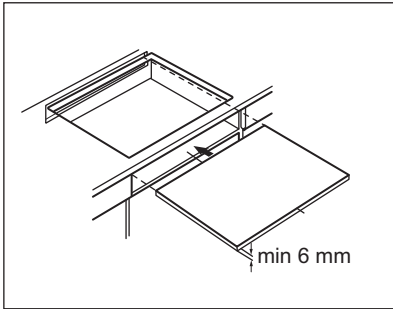

- A. Paneli i çmontueshëm
- B. Hapësira për lidhjet

Njësi kuzhine me furrë

Lidhja elektrike e pianurës dhe e furrës duhet të instalohet veçmas për arsye sigurie dhe për të lejuar që furra të hiqet lehtësisht nga njësia.

4. PËRSHKRIM I PRODUKTIT

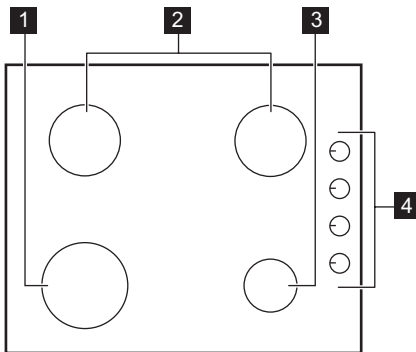

4.1 Skema e sipërfaqes së gatimit



- 1 Vatra e shpejtë

- 2 Vatra gjysmë e shpejtë
- 3 Vatra ndihmëse
- 4 Çelësat e kontrollit

4.2 Çelësi i kontrollit

Simboli	Përshkrimi
●	nuk ka furnizim me gaz/pozicion i fikur
☆ 	pozicioni i ndezjes/furnizimi maksimal me gaz
	furnizimi minimal me gaz

5. PËRDORIMI I PËRDITSHËM

PARALAJMËRIM!

Referojuni kapitujve për sigurinë.

5.1 Përmbledhje e vatrave

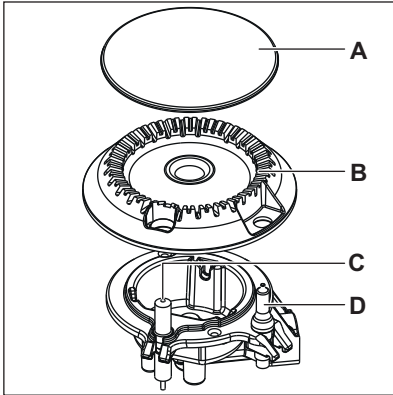

- A. Kapaku i vatrës
- B. Kurora e vatrës
- C. Kandela e ndezjes
- D. Termoçifti

5.2 Ndezja e vatrës



Ndizni gjithnjë vatrën përpara se të vendosni enët mbi të.

PARALAJMËRIM!

Bëni shumë kujdes kur përdorni zjarre në mjedisin e kuzhinës. Prodhuesi nuk mban asnjë përgjegjësi në rast se flaka keqpërdoret.

1. Shtypni çelësin e kontrollit dhe rrotullojeni në drejtim të kundër të akrepave të orës drejt pozicionit të furnizimit maksimal me gaz (☆♁).
2. Mbajeni çelësin e kontrollit të shtypur për 10 sekonda ose më pak. Kjo mundëson ngrohjen e termoçiftit. Në të kundërt, furnizimi me gaz ndërpritet.
3. Rregullojeni flakën pasi të ndizet normalisht.



Nëse pas disa përpjekjesh vatra nuk ndizet, kontrolloni nëse kurora dhe kapaku i saj janë vendosur mirë.

PARALAJMËRIM!

Mos e mbani çelësin e kontrollit të shtypur për më shumë se 15 sekonda. Nëse vatra nuk ndizet pas 15 sekondash, lirojeni çelësin e kontrollit, rrotullojeni atë në pozicionin "off" (fikur) dhe prisni të paktën 1 minutë përpara se të provoni të ndizni vatrën sërish.

KUJDES!

Kur nuk ka rrymë elektrike, mund ta ndizni vatrën pa ndihmën e ndezësit elektrik; në këtë rast afrojeni vatrës një flakë, ktheni çelësin e kontrollit në drejtim të kundërt të akrepave të orës në pozicionin e çlirimit të gazit në maksimum dhe shtyjeni poshtë. Mbajeni dorezën e kontrollit të shtypur për 10 ose më pak sekonda që ta lini termoçiftin të ngrohet.



Nëse vatra fiket aksidentalisht, rrotullojeni çelësin e kontrollit në pozicionin e fikjes dhe riprovoni të ndizni vatrën sërish pas të paktën 1 minute.



Gjeneratori i shkëndijave mund të ndizet automatikisht kur ndizni rrymën elektrike, pas instalimit ose pas një ndërprerjeje të rrymës. Kjo është normale.



Vatra jepet bashkë me valvulat progresive. Ato e bëjnë rregullimin e flakës më të saktë.

5.3 Fikja e vatrës

Për të fikur flakën, rrotullojeni çelësin në pozicionin e fikjes ●.

PARALAJMËRIM!

Gjithnjë uleni flakën ose fikenë atë përpara se të hiqni enët nga vatra.

6. UDHËZIME DHE KËSHILLA

PARALAJMËRIM!

Referojuni kapitujve për sigurinë.

6.1 Diametrat e enëve të gatimit



Përdorni enë gatimi, diametri i të cilave korrespondon me përmasat e vatrave.

Vatra	Diametri i enës së gatimit (mm)
E shpejtë	180 - 260
Gjysmë e shpejtë	120 - 220
Ndihmëse	80 - 180

7. KUJDESI DHE PASTRIMI

PARALAJMËRIM!

Referojuni kapitujve për sigurinë.

7.1 Informacione të përgjithshme

- Pastroni vatrën pas çdo përdorimi.
- Përdorni gjithmonë enë me bazament të pastër.
- Gërvishjtjet ose njollat e errëta mbi sipërfaqe nuk ndikojnë në funksionimin e vatrës.
- Përdorni një pastrues të veçantë të përshtatshëm për sipërfaqen e vatrës.

PARALAJMËRIM!

Mos përdorni thikë, kruajtëse ose instrumente të ngjashme për të pastruar sipërfaqen e xhamit ose vendet midis buzëve të vatrave dhe skeletit (nëse ka).

- Lani pjesët prej inoksi me ujë dhe pastaj thajini me një leckë të butë.

7.2 Skarat mbështetëse të tenxhereve



Skarat e enëve nuk janë rezistente ndaj larjes në enëlarëse. Ato duhet të lahen me dorë.

1. Për ta pastruar më mirë pianurën, hiqni skarat mbështetëse të tenxhereve.



Tregoni shumë kujdes kur t'i rivendosni skarat mbështetëse, për të mos e dëmtuar pjesën e sipërme të pianurës.

2. Veshja prej smalti ndonjëherë mund të ketë cepa të fortë, kështu që bëni kujdes kur të lani me dorë mbështetëset e tiganëve dhe kur t'u thani. Nëse është e nevojshme, hiqni njollat e forta me një pastrues në trajtë paste.
3. Pas pastrimit të skarave mbështetëse të tenxhereve, sigurohuni që ato të vendosen në pozicionin e duhur.
4. Në mënyrë që vatra të funksionojë mirë, sigurohuni që skarat mbështetëse të tenxhereve të futura në zgavrat e pllakave të emaluara.

7.3 Heqja dhe montimi i skarave mbështetëse të tenxhereve

Pas pastrimit të vatrës, sigurohuni që skarat mbështetëse të jenë vendosur në pozicionin e duhur. Për ta vendosur siç duhet skarën mbështetëse të tenxhereve, sigurohuni që krahu i saj të uthitet me të çarat në pjesën e poshtme të vatrës, siç tregohet në figurë. Në këtë mënyrë, skara mbështetëse e tenxhereve është e qëndrueshme dhe e fiksuar.

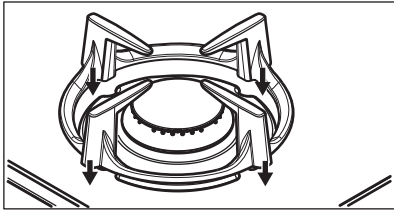

7.4 Pastrimi i pianurës

- **Hiqni menjëherë:** plastmasë të shkrirë, celofan, sheqer dhe ushqime me sheqer, ndryshe pianura mund të dëmtohet nga papastërtia. Kini kujdes të shmangni djegiet.
- **Hiqeni kur pianura të jetë ftohur mjaftueshëm:** njollat e çmërsit, rrëketë e ujit, njollat e yndyrës, çngjyrosjet e ndritshme metalike. Pastrojeni pianurën me një leckë të njomë dhe me detergjent

jo-gërryes. Pas pastrimit, thajeni pianurën me një leckë të butë.

- Për t'i pastruar pjesët e emaluara, bekun dhe kurorën, lajini ato me ujë të ngrohtë dhe sapun dhe thajini me kujdes përpara se t'i vendosni në vend.

7.5 Pastrimi i kandelës së ndezjes

Kjo karakteristikë realizohet nëpërmjet një kandle ndezëse prej qeramike me një elektrodë metalike. Këta elementë mbajini të pastra për të shmangur vështirësitë në ndezje, si dhe kontrolloni që vrimat e kurorës së vatrës të mos jenë të bllokuara.

7.6 Mirëmbajtja periodike

Flisni vazhdimisht me qendrën tuaj lokale të autorizuar të shërbimit që të kontrollojnë gjendjen e tubit të gazit dhe rregulloesin e presionit, nëse është i pranishëm.

8. ZGJIDHJA E PROBLEMEVE

PARALAJMËRIM!

Referojuni kapitujve për sigurinë.

8.1 Si të veprojmë nëse...

Problemi	Shkaku i mundshëm	Zgjidhja
Nuk ka shkëndijë kur mundoheni të aktivizoni ndezësin e shkëndijës.	Pianura nuk është e lidhur me rrjetin elektrik ose nuk është lidhur saktë.	Kontrolloni nëse pianura është lidhur siç duhet me rrjetin elektrik.
	Është djegur siguresa.	Sigurohuni që shkaku i mosfunksionimit është siguresa. Nëse siguresa digjet vazhdimisht, kontaktoni një elektrikist të kualifikuar.
	Kapaku dhe kurora e gatimit janë vendosur të paniveluara.	Vendoseni mirë kapakun dhe kurorën e vatrës.
Flaka fiket menjëherë pas ndezjes.	Termoçifti nuk është nxehur sa duhet.	Pasi të keni ndezur flakën, mbajeni çelësin të shtypur për 10 ose më pak sekonda.
Unaza e flakës nuk është e niveluar.	Kurora e vatrës është e bllokuar nga mbetjet ushqimore.	Sigurohuni që injektori të mos jetë bllokuar si dhe që kurora e vatrës të jetë e pastër.

8.2 Nëse nuk mund të gjeni zgjidhje...

Nëse nuk e gjeni dot vetë një zgjidhje, kontaktoni shitësin tuaj ose me një qendër shërbimi të autorizuar. Jepni të dhënat nga pllaka e specifikimeve. Sigurohuni që pianurën ta keni përdorur saktë. Nëse jo, servisi nga tekniku i shërbimit apo shitësi nuk do të jetë falas, edhe gjatë periudhës së

garancisë. Udhëzimet lidhur me qendrën e shërbimit dhe kushtet e garancisë janë në broshurën e garancisë.

8.3 Etiketat që merren me çantën e aksesoreve

Ngjisni etiketat adezive siç tregohet më poshtë:

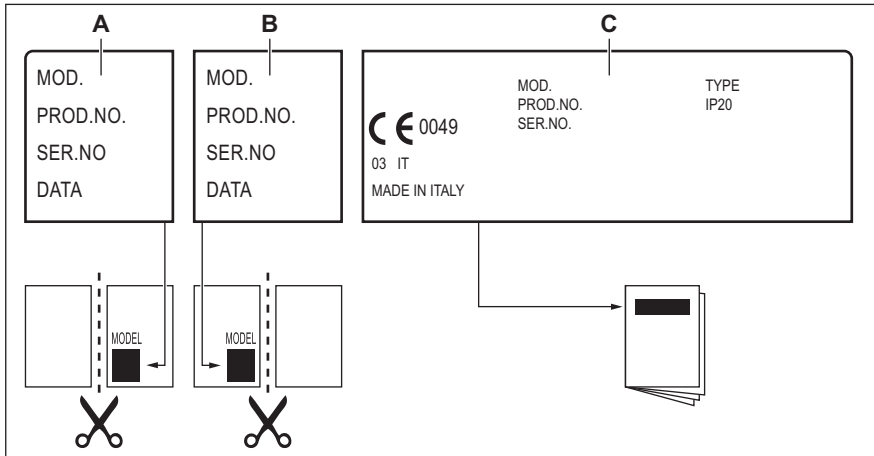

- A. Ngjiteni mbi letrën e garancisë dhe dërgoni këtë pjesë (nëse zbatohet).
- B. Ngjiteni mbi letrën e garancisë dhe mbajeni këtë pjesë (nëse zbatohet).

- C. Ngjiteni mbi librin e udhëzimeve.

9. TË DHËNAT TEKNIKE

9.1 Përmasat e vatrës së gatimit

Gjerësia	590 mm
Thellësia	510 mm

9.2 Diametrat e devijimit

VATRA	Ø DEVIJIMIT 1/100 mm
E shpejtë	52
Gjysmë e shpejtë	35
Ndihmëse	28

9.3 Të dhëna të tjera teknike

KORRENTI GJITHSEJ:	Gazi fillestar:	G20 (2H) 20 mbar G20Y20 (2HY20) 20 mbar	7,65 kW 7,45 kW
	Ndërrimi i gazit:	G30/G31 (3B/P) 30/30 mbar	553 g/h
Linja elektrike:	220-240 V ~ 50-60 Hz		
Kategoria e pajisjes:	I12HY203B/P I2HY20 (LV)		
Lidhja e gazit:	G 1/2"		
Klasi i pajisjes:	3		

9.4 Vatra gazi vetëm për GAZ NATYROR G20 20 mbar

VATRA	FUQIA NORMALE kW	FUQIA MINIMALE kW	MARKA E INJEKTORIT
E shpejtë	2,95	0,75	119°
Gjysmë e shpejtë	1,85	0,6	92
Ndihmëse	1,0	0,33	70

9.5 Vatra gazi për GAZ NATYROR G20Y20 20 mbar

VATRA	FUQIA NORMALE kW	FUQIA MINIMALE kW	MARKA E INJEKTORIT
E shpejtë	2,95	0,75	119°
Gjysmë e shpejtë	1,75	0,6	92
Ndihmëse	1,0	0,33	70

9.6 Vatra gazi për LPG G30/G31 30/30 mbar

VATRA	FUQIA NORMALE kW	FUQIA MINIMALE kW	MARKA E INJEKTORIT	QARKULLIMI NOMINAL I GAZIT në g/h
E shpejtë	2,8	0,95	86	204
Gjysmë e shpejtë	1,9	0,6	71	138
Ndihmëse	1,0	0,33	50	73

10. EFIKASITETI ENERGJETIK

10.1 Informacion i produktit sipas rregullores së BE-së për Eko-dizajnin

Identifikimi i modelit	KGG6407K
Lloji i pianurës	Pianurë inkaso

Numri i vatrave të gazit	4	
Efikasiteti i energjisë për vatër gazi (EE gas burner)	I pasmë i majtë - Gjysmë i shpejtë	62,0%
	I pasmë i djathtë - Gjysmë i shpejtë	62,0%
	Majtas përpara - I shpejtë	61,4%
	I përparmë i djathtë - Ndhmës	dis disponohet
Efikasiteti i energjisë për pianurën e gazit (EE gas hob)	61,8%	

EN 30-2-1: Pajisjet shtëpiake të gatimit me gaz - Pjesa 2-1 : Përdorimi racional i energjisë - Të përgjithshme

10.2 Kursimi i energjisë

- Përpara përdorimit, sigurohuni që vatrave dhe mbështetëset e tiganit janë montuar siç duhet.
- Përdorni enë gatimi me diametra që aplikohen për madhësinë e vatrave.
- Vendoseni tenxheren në mes të vatrës.
- Kur ngrohni ujë, përdorni aq ujë sa ju nevojitet.

- Nëse është e mundur, vendosni gjithmonë kapakët mbi enët e gatimit.
- Kur lëngu fillon të vlijë, ulni flakën që lëngu mezi të ziejë.
- Nëse është e mundur, përdorni një tenxhere me presion. Referojuni manualit të përdorimit të pllakës së gatimit.

10.3 Informacion i produktit për konsumin e energjisë dhe kohën maksimale për të arritur regjimin e fuqisë së ulët

Konsumi i energjisë në regjimin fikur	0.3 W
Koha maksimale e nevojshme që pajisja të arrijë automatikisht regjimin e zbatueshëm të fuqisë së ulët	2 min

11. SHQETËSIME MJEDISORE

Ricikloni materialet me simbolin . Vendoseni paketimin në kutitë përkatëse për ta ricikluar. Ndhmoni në mbrojtjen e mjedisit dhe të shëndetit të njeriut duke ricikluar mbeturinat e pajisjeve elektrike dhe

elektronike. Mos i hidhni pajisjet e shënuara me simbolin  me mbeturinat shtëpiake. Kthejeni produktin në qendrën tuaj lokale të riciklimit ose kontaktoni zyrën tuaj komunale..

Добре дојдовте во Electrolux! Ви благодариме што го избравте нашиот апарат.



Добијте совети за користење, брошури, водич за решавање проблеми, информации за сервисирање и поправка:
www.electrolux.com/support

Можноста за промени е задржана.

СОДРЖИНА

1. БЕЗБЕДНОСНИ ИНФОРМАЦИИ.....	18
2. БЕЗБЕДНОСНИ УПАТСТВА.....	21
3. МОНТАЖА.....	24
4. ОПИС НА ПРОИЗВОДОТ.....	28
5. СЕКОЈДНЕВНА УПОТРЕБА.....	28
6. ПОМОШ И СОВЕТИ.....	29
7. НЕГА И ЧИСТЕЊЕ.....	30
8. РЕШАВАЊЕ НА ПРОБЛЕМИ.....	31
9. ТЕХНИЧКИ ПОДАТОЦИ.....	32
10. ЕНЕРГЕТСКА ЕФИКАСНОСТ.....	33
11. ГРИЖА ЗА ЖИВОТНАТА СРЕДИНА.....	34

1. ⚠ БЕЗБЕДНОСНИ ИНФОРМАЦИИ

Пред монтирање и користење на апаратот, ве молиме внимателно да ги прочитате приложените упатства. Производителот не сноси одговорност за направена повреда или штета кои се резултат на неправилна монтажа или употреба. Секогаш чувајте ги упатствата на сигурно и безбедно место за подоцнежна употреба.

1.1 Безбедност на деца и ранливи лица

- Овој апарат може да го користат деца над 8 години и лица со намалени физички, сетилни или ментални способности или лица без искуство и знаење доколку тоа го прават под надзор или доколку им биле дадени упатства како безбедно да го употребуваат апаратот, и доколку ги разбираат опасностите поврзани со него. Не смее да биде на дофат на деца помали од 8 години и лица со многу обемни и сложени пречки во развојот, освен ако не се под постојан надзор.

- Децата треба да бидат под надзор да не играат со апаратот.
- Држете ја амбалажата подалеку од деца и фрлете ја соодветно.
- ПРЕДУПРЕДУВАЊЕ: Уредот и неговите достапни делови стануваат жешки при употреба. Држете ги децата и милениците подалеку од апаратот кога работи или кога се лади.
- Ако апаратот има уред за заштита на деца, треба да се вклучи.
- Децата не треба да го чистат или да го оддржуваат апаратот без надзор.

1.2 Општа безбедност

- Овој апарат е наменет само за готвење.
- Уредот е наменет да го користи едно домаќинство во домашни услови во затворен простор.
- Уредот може да се користи во канцеларии, хотелски соби, гостилници, фарми со гостилници и други слични сместувања каде неговото користење не надминува (просечно) ниво на користење во домаќинство.
- ПРЕДУПРЕДУВАЊЕ: Уредот и неговите достапни делови стануваат жешки при употреба. Треба да се внимава да не се допираат грејачите.
- ПРЕДУПРЕДУВАЊЕ: Готвењето на површина за готвење со маст или масло без надзор може да биде опасно и да доведе до пожар.
- Никогаш не користете вода за гаснење на пожар од готвење. Исклучете го уредот и покријте го пламенот со на пример огноотпорна покривка или капак.
- ПРЕДУПРЕДУВАЊЕ: Апаратот не смее да биде доставен преку надворешен уред за прекинување, како на пример тајмер или да биде поврзан на струја кога се гаси и пали постојано со помош на уред.

- ПРЕДУПРЕДУВАЊЕ: Процесот на готвење мора да виде надгледуван. Кратките процеси на готвење мора да бидат постојано надгледувани.
- ПРЕДУПРЕДУВАЊЕ: Опасност од оган: Не чувајте предмети на површините за готвење.
- Металните предмети, како што се ножеви, вилушки, лажици и капаци, не треба да се оставаат на површината за готвење бидејќи може да се вжештат.
- Не користете го апаратот пред да го монтирате во вградената структура.
- Не користете чистач на пареа за чистење на уредот.
- Ако стакло-керамичката / стаклената површина е напукната, исклучете го апаратот за да ја избегнете можноста од струен удар. Во случај апаратот да е поврзан со штекерот со разводна кутија, извадете ја спојката за да го исклучите апаратот од струја. Во секој случај контактирајте го Овластениот сервисен центар.
- Во случај на кршење на стаклото на површината за готвење:
 - веднаш исклучете ги сите пламеници и кој било електричен греен елемент и изолирајте го апаратот од напојувањето,
 - не допирајте ја површината на апаратот,
 - не користете го апаратот.
- Доколку кабелот за напојување се оштети, треба да се замени од страна на производителот, овластен сервис или слични квалификувани лица за да се избегне опасност.
- Кога апаратот е директно поврзан на електрично напојување, потребен е четириполен изолиран прекинувач со спојница. Целосно исклучување во согласност со условите наведени во категоријата за пренапојување III мора да биде гарантирано. Кабелот за заземјување е исклучен од тоа.
- Кога ќе го поврзвате кабелот, внимавајте кабелот да не доаѓа во директен контакт (на пример користење

заштитна изолација) со делови кои достигнуваат температури поголеми за 50°C од собната температура.

- **ПРЕДУПРЕДУВАЊЕ:** Користете само заштитници за површина за готвење направени од страна на производителот на апаратот за готвење или оние кои се наведени во упатствата за користење како погодни или заштитници за површина за готвење кои се дел од самиот апарат. Користењето на несоодветни заштитници за површина за готвење може да предизвика незгода.

2. БЕЗБЕДНОСНИ УПАТСТВА

Овој апарат е погоден за следниве пазари:



2.1 Монтажа

ПРЕДУПРЕДУВАЊЕ!

Апаратот мора да биде монтиран само од квалификувано лице.

ПРЕДУПРЕДУВАЊЕ!

Ризик од повреда или оштетување на апаратот.

- Извадете ја целата амбалажа.
- Немојте да монтирате ниту да користите оштетен апарат.
- Следете ги инструкциите за монтирање дадени со апаратот.
- Одржувајте минимална оддалеченост од другите апарати и делови.
- Секогаш внимавајте кога го пренесувате апаратот затоа што е тежок. Секогаш носете заштитни ракавици и приложените обувки.
- Зачепете ги засечените површини со заптивач за да спречите влагата да предизвика надигнување.
- Заштитете го дното на апаратот од пареа и влага.
- Не го монтирајте апаратот во близина на врата или под прозорец. На овој начин ќе спречите некој жешок сад за

готвење да падне од апаратот кога вратата или прозорецот се отворени.

- Ако апаратот е монтиран над фиоки, внимавајте просторот помеѓу дното на апаратот и горната фиока да е доволен за циркулација на воздух.
- Прибор. Уверете се дека сте монтирале незапалива плоча за раздвојување под апаратот за да спречите пристап до дното.

2.2 Поврзување на струја

ПРЕДУПРЕДУВАЊЕ!

Ризик од пожар и струен удар.

- Сите електрични врски треба да ги изврши квалификуван електричар.
- Апаратот мора да биде заземјен.
- Пред да се изведуваат какви било работи, проверете дали апаратот е исклучен од струја.
- Проверете дали параметрите на плочката со спецификации се компатибилни со електричната моќност на мрежата на електрична енергија.
- Погрижете се апаратот да е правилно монтиран. Лабав и несоодветен кабел за струја или приклучок (ако е применливо) може да предизвика прегревање на терминалот.
- Користете соодветен електричен кабел.
- Не дозволувајте електричниот кабел да се заплетка.

- Погрижете се да биде инсталирана заштита од електричен шок.
- Користете стегач за затегнување на кабелот.
- Уверете се дека кабелот за струја или приклучокот (ако е применливо) не го допираат топлиот апарат или топлиите садови за готвење кога го поврзувате апаратот со штекери.
- Не користете адаптери со повеќе приклучоци и продолжни кабли.
- Внимавајте да не го оштетите приклучокот за струја (ако е применливо) или кабелот. Контакттирајте со нашиот овластен сервисен центар или електричар за да смените оштетен кабел.
- Заштитата од електричен удар на активните и изолираните делови мора да се поврзе на таков начин што нема да може да се извади без алатки.
- Поврзете го приклучокот за струја со штекерот на крајот од монтажата. Проверете дали приклучокот за струја е пристапен по монтирањето.
- Доколку штекерот е лабав, не приклучувајте го приклучокот за струја.
- Не влечете го кабелот за да го исклучите апаратот од струја. Секогаш повлекувајте го приклучокот за струја.
- Користете само соодветни уреди за изолација: заштитни прекинувачи на линија, осигурувачи (осигурувачи на вртење извадени од држачот), заземјување и контактори.
- Електричната инсталација мора да има изолациски уред кој што ви овозможува да го исклучите апаратот од приклучокот за струја од сите полови. Изолацискиот уред мора да има контактен отвор со ширина од најмалку 3 мм.

2.3 Врска за гас

ВНИМАНИЕ!

Кога користите боца со гас, секогаш ставајте ја на хоризонтална површина (со вентилот за гас на горната страна).

- Секое поврзување на гас мора да биде направено од квалификувано лице.

- Пред монтирањето, уверете се дека локалните комунални услуги (видот на гасот и притисокот) одговараат на барањата за приклучување на апаратот.
- Овозможете кружење на воздух околу апаратот.
- Информациите за доводот на гас се на плочката со податоци.
- Овој апарат не смее да се поврзува со уред кој служи за евакуација на запаливи производи. Овозможете поврзување на апаратот според тековните прописи за монтажа. Следете ги упатствата за адекватна вентилација.

2.4 Употреба

ПРЕДУПРЕДУВАЊЕ!

Ризик од повреда, изгореници, и струен удар.

ВНИМАНИЕ!

Употребата на апарат за готвење со гас резултира со производство на топлина, влага и производи од согорување во просторијата во која е монтиран. Погрижете се кујната да е добро проветрена, особено кога апаратот е во употреба. Продолжената интензивна употреба на апаратот може да бара дополнителна вентилација, на пример, зголемување на механичката вентилација каде што е присутна, дополнителна вентилација за безбедно отстранување на производите од согорувањето на надворешниот (екстерен) воздух, а истовремено обезбедувајќи промена на воздухот во просторијата со дополнителна вентилација. Консултирајте се со квалификувано лице пред да ја инсталирате дополнителната вентилација.

- Не менувајте ја спецификацијата на овој апарат.
- Отстранете ја целата амбалажа, етикети и заштитниот филм (доколку е применливо) пред првата употреба.
- Осигурајте се дека отворите за вентилација не се блокирани.

- Не го оставајте апаратот да работи без надзор.
- Поставете ја ринглата на „исклучено“ по секоја употреба.
- Не ставајте прибор за јадење или капаци на садови за сос на ринглите. Тие може да станат жешки.
- Не ракувајте со апаратот со мокри раце или кога има контакт со вода.
- Не употребувајте го апаратот како работна површина или површина за складирање.
- Кога ќе ставите храна во врело масло, тоа може да се распрсне.
- Не користете алуминиумска фолија или други материјали помеѓу површината за готвење и садот за готвење, освен ако поинаку не е наведено од производителот на овој апарат.
- Користете само додатоци препорачани за овој апарат од производителот.

ПРЕДУПРЕДУВАЊЕ!

Опасност од пожар и изгореници

- При загревање, маснотиите и маслото можат да испуштаат запаливи пари. Држете го пламенот или загреаните предмети подалеку од маснотиите и маслото кога готвите со нив.
- Испарувањата кои ги испушта многу жешкото масло може да предизвикаат спонтано согоривање.
- Употребеното масло, кое може да содржи остатоци од храна, може да предизвика пожар на пониска температура отколку маслото кое се користи за првпат.
- Не ставајте запаливи производи или предмети кои се мокри заедно со запаливи производи во апаратот, или во негова близина.

ПРЕДУПРЕДУВАЊЕ!

Опасност од оштетување на апаратот.

- Не чувајте жешки садови за готвење на контролната плоча.
- Не оставајте садови за готвење да вријат без вода.
- Внимавајте да не паднат предмети или садови на апаратот. Површината може да се оштети.

- Никогаш не оставајте пламеник со празен сад за готвење или без сад за готвење на него.
- Садовите направени од лиено железо, алуминиум или со оштетено дно може да предизвикаат гребаници на стаклото / стаклокерамиката. Секогаш подигнувајте ги овие предмети нагоре кога треба да ги поместите на површината за готвење.
- За да спречите прелевање, користете само стабилни садови за готвење со правилен облик и дијаметар поголем од димензиите на пламениците.
- Проверете дали садовите за готвење се централно поставени на горилниците.
- Не користете големи садови за готвење кои излегуваат надвор од рабовите на апаратот. Тоа може да предизвика оштетување на површината за готвење.
- Внимавајте рачките на тенџерето да не бидат над предниот раб на апаратот.
- Потрудете се пламенот да не се изгасне кога брзо ќе ја промените брзо поставката за јачина од максималната во минималната положба.
- Не монтирајте дифузери за пламен на пламениците.
- Не користете чинии, глинени, керамички или леани садови со максимална моќност подолг временски период.
- Не ставајте ја истата тава на два пламеници.
- Не дозволувајте кисели течности, на пример, оцет, сок од лимон или отстранувач на бигор да ја допрат плочата за готвење. Тоа може да предизвика мат дамки.
- Обезбојувањето на емајлот или на не'рѓосувачкиот челик нема ефект врз работата на апаратот.

2.5 Нега и чистење

ПРЕДУПРЕДУВАЊЕ!

Не вадете ги копчињата, тркалцата или заптивките од контролната табла. Во апаратот може да навлезе вода и да го оштети.

- Редовно чистете го апаратот за да спречите оштетување на површинскиот материјал.
- Исклучете го апаратот и оставете го да се олади пред чистењето.
- Не користете воден спреј и пареа за чистење на апаратот.
- Чистете го апаратот со мека, влажна крпа. Користете само неутрални детергенти. Не користете абразивни производи, абразивни сунгери за чистење, растворувачи или метални предмети.
- Не чистете ги пламениците во машина за миење садови.

2.6 Сервис

- За да го поправите апаратот, контактирајте со овластениот сервисен

центар. Користете само оригинални резервни делови.

2.7 Отстранување

⚠ ПРЕДУПРЕДУВАЊЕ!

Ризик од повреда или задушување.

- Контактирајте со вашите општински органи за да добиете информации за тоа како да се ослободите од апаратот.
- Исклучете го апаратот од приклучокот за струја.
- Извадете го електричниот кабел блиску до апаратот и фрлете го.
- Израмнете ги надворешните цевки за гас.

3. МОНТАЖА

⚠ ПРЕДУПРЕДУВАЊЕ!

Видете во поглавјата за заштита и сигурност.

3.1 Пред монтажата

Пред да ја монтирате површината за готвење, напишете ги информациите подолу од плочката за спецификации. Плочката со спецификации се наоѓа на дното од кукиштето на апаратот.

Опис на моделот
 Број на производ (PNC)
 Сериски број (S.N.)

3.2 Врска за гас

⚠ ПРЕДУПРЕДУВАЊЕ!

Следниве упатства за монтажа, поврзување и одржување мора да ги изведуваат квалификувани техничари во согласност со стандардите и локалните важечки прописи.

Одберете фиксен приклучок или употребете флексибилна цевка од

не'рѓосувачки челик во согласност со важечките закони. Ако користите флексибилни метални цевки, внимавајте да не дојдат во допир со подвижните делови или да не бидат смачкани. Исто така, внимавајте кога површината за готвење се става заедно со рерната.



Внимавајте притисокот на напојувањето со гас на апаратот да ги почитува препорачаните вредности. Спојката што може да се прилагоди се приклучува на широката рампа со помош на навртка со навој R 1/2". Завртете ги деловите без употреба на сила, прилагодете ја врската во потребната насока и затегнете се.

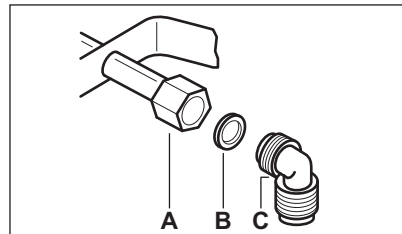

- A. Крај на вратилото со навртка
- B. Завртка испорачана со апаратот
- C. Колено испорачано со апаратот

⚠ ПРЕДУПРЕДУВАЊЕ!

Важно е да се монтира точно коленото. Проверете дали коленото е на крајот од навојот. Потоа монтирајте го цревето за поврзување со површината за готвење. Погрешно монтирање може да предизвика протекување на гас.

Течен гас (не се применува за Летонија)

Користете гумен држач за цевка за течен гас. Секогаш користете го дихтунгот. Потоа продолжете со поврзувањето на гас.

Флексибилната цевка е подготвена за употреба кога:

- не е подолга од 1500 мм;
- не покажува придушвање;
- не подлежи на влечење или торзија;
- не ги допира острите рабови или агли;
- може лесно да се прегледа за да се утврди во каква состојба е.

Контролата на состојбата на флексибилната цевка се состои од проверување дека:

- не покажува пукнатини, засеци, траги од изгореници на двата краја и по целата должина;
- материјалот не е стврднат, туку покажува точна еластичност;
- клампите за поврзување не се за'ргани;
- рокот на истекување не е надминат.

Ако се видливи еден или повеќе дефекти, не ја поправајте цевката, туку заменете ја.

⚠ ПРЕДУПРЕДУВАЊЕ!

Кога монтирањето е готово, внимавајте заптивката на секоја цевка да биде точна. Користете сапунест раствор, не пламен!

3.3 Замена на вбризгувачите

⚠ ПРЕДУПРЕДУВАЊЕ!

Информации само за овластени монтажери.

1. Извадете ја потпората за тава.
2. Извадете ги капаците и круните на пламениците.
3. Со приклучен клуч 7 извадете ги инјекторите и заменете ги со оние што се неопходни за типот на гас што го користите (видете ја табелата во поглавјето „Технички податоци“).
4. Скопете ги деловите, следете ја истата постапка наназад.
5. Етикетата ставете ја со новиот тип на снабдувач на гас во близина на цевката за снабдување со гас. Можете да ја најдете оваа етикета во пакувањето која се обезбедува со апаратот.

Ако притисокот за гас е променлив или се разликува од потребниот притисок, инсталирајте приспособувач на притисок на цевката за напојување со гас.

3.4 Прилагодување на минималното ниво (не е применливо за Латвија)

За регулирање на минималното ниво на пламениците:

1. Запалете го пламеникот.
2. Завртете го копчето на минималната позиција.
3. Извадете го копчето .
4. Со тенок штрафцигер, приспособете ја позицијата на штрафот на бајпасот (A).

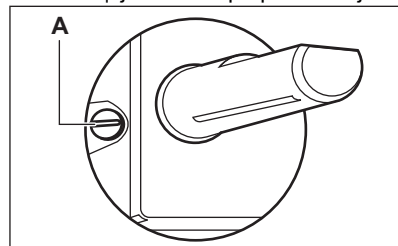

5. Ако промените:
 - од природен гас G20 20 mbar / G20Y20 20 mbar на течен гас, целосно затегнете го штрафот на бајпасот.
 - од течен гас на природен гас G20 20 mbar / G20Y20 20 mbar, одвртете го штрафот за бајпас за околу 1/4 вртење.

⚠ ПРЕДУПРЕДУВАЊЕ!

Потрудете се пламенот да не се изгасне кога брзо ќе ја промените брзо поставката за јачина од максималната во минималната положба.

3.5 Поврзување на струја

- Погрижете се номиналниот напон и типот на струјата наведени на плочката со спецификации да одговараат на напонот и струјата на локалната мрежа.
- Овој апарат се испорачува со кабел за напојување. Треба да биде испорачан со соодветен приклучок што може да го издржи оптеретувањето означено на плочката со спецификации. Внимавајте да го ставите приклучокот во точниот штекер.
- Секогаш користете правилно монтиран штекер отпорен на струјни удари.
- Осигурете се дека приклучокот за струја е пристапен по монтирањето.
- Не влечете го кабелот за да го исклучите апаратот од струја. Секогаш повлекувајте го приклучокот за струја.
- Постои ризик од пожар кога апаратот е поврзан со продолжен кабел, адаптер или многукратен приклучок. Осигурете се дека заземјувањето е направено во согласност со стандардите и правилата.
- Не го оставајте кабелот за струја да се загрее на температура повисока од 90°C.



Внимавајте да го поврзете синиот неутрален кабел со приклучокот со буквата „N“ на него. Поврзете го кафениот (или црниот) фазен кабел со приклучокот со буквата „L“. Фазниот кабел треба да биде поврзан цело време.

3.6 Кабел за поврзување

За да го замените кабелот за поврзување, употребете само специјален кабел или кабел еквивалентен на него. Видот на кабел е: H03V2V2-F T90.

Проверете дали делот од кабелот е соодветен за напонот и работната

температура. Жолтата/зелената жица за заземјување мора да биде подолга околу 2 cm од кафеавата (или црната) жица за фаза.

3.7 Склопување

1.

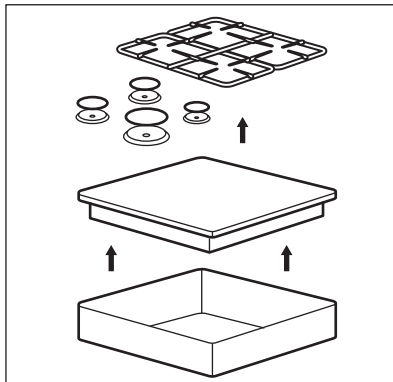

2.

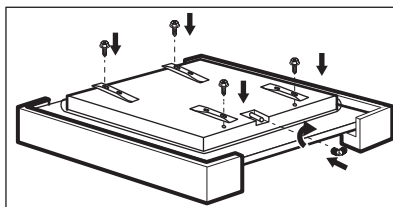

3.

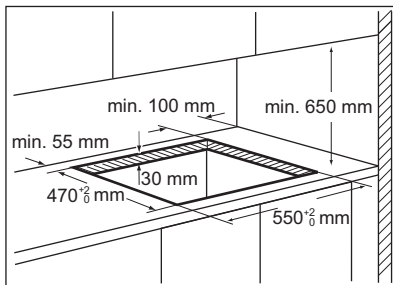

4.

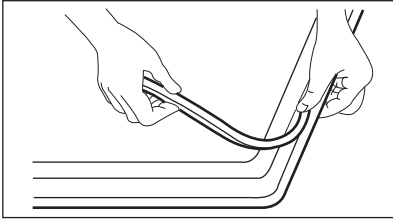

5.

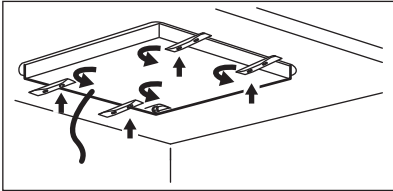

6.

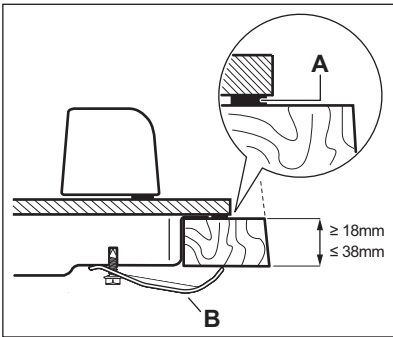

A. Приложена заптивка

B. Испорачани држачи

7.

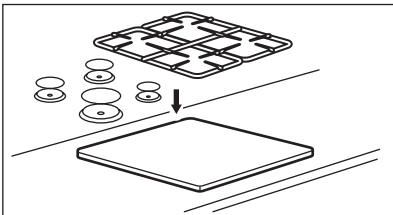

⚠ ВНИМАНИЕ!

Монтирајте го апаратот само на работна плоча со рамна површина.

3.8 Можности за вметнување

Панелот поставен под плочата за готвење мора лесно да се отстрани и да има лесен пристап во случај да е неопходна интервенција за техничка помош.

Кујнски шкаф со врата

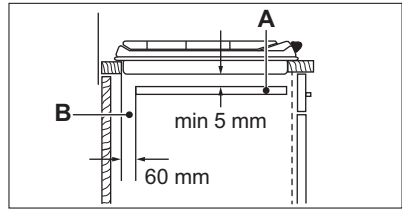
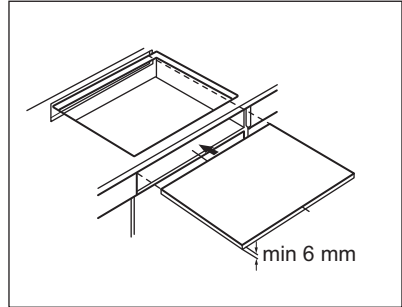

A. Плоча што се вади

B. Простор за поврзувања

Кујнски шкаф со рерна

Електричното поврзување на плочата за готвење и рерната мора да се монтираат посебно од безбедносни причини за да се овозможи лесно отстранување на рерната од уредот.

4. ОПИС НА ПРОИЗВОДОТ

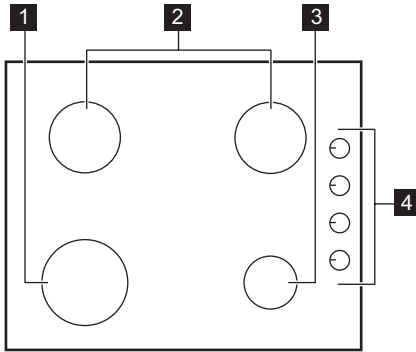

4.1 Распоред на површината за готвење



1 Брз пламеник

- 2 Полубрз пламеник
- 3 Помошен пламеник
- 4 Контролни копчиња

4.2 Контролно копче

Симбол	Опис
●	без снабдување со гас / позиција исклучено
	позиција на запалување / максимално напојување со гас
	минимално напојување со гас

5. СЕКОЈДНЕВНА УПОТРЕБА

ПРЕДУПРЕДУВАЊЕ!

Видете во поглавјата за заштита и сигурност.

5.1 Преглед на пламеникот

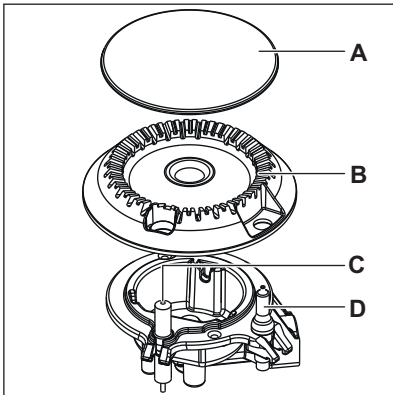

- A. Капаче за пламеникот
- B. Круна на пламеникот
- C. Свеќичка за палење
- D. Термопар

5.2 Палење на пламеникот



Секогаш прво палете го пламеникот пред да ставите сад за готвење.



ПРЕДУПРЕДУВАЊЕ!

Бидете многу внимателни кога користите отворен оган во кујната. Производителот одбива секаква одговорност во случај на злоупотреба на пламенот.

1. Притиснете го контролното копче надолу и завртете го налево до положба за максимален довод на гас ().
2. Држете го контролното копче притиснато околу 10 секунди или помалку. Ова ќе овозможи загревање на термоелементот. Ако не, доводот на гас ќе се прекине.
3. Регулирајте го пламенот откако ќе се стабилизира.



Ако не можете да го запалите пламеникот и по неколку обиди, проверете дали круната и капачето се правилно наместени.

ПРЕДУПРЕДУВАЊЕ!

Не држете го копчето притиснато подолго од 15 секунди. Ако пламеникот не се запали по 15 секунди, отпуштете го контролното копче, свртете го во исклучена положба и обидете се повторно да го запалите пламеникот по минимум 1 минута.

ВНИМАНИЕ!

Ако нема струја, пламеникот можете да го запалите без електричен уред; во ваков случај, приближете пламен до пламеникот, свртете го контролното копче налево на положба за максимален проток на гас. Држете го притиснато контролното копче најмногу 10 секунди за да се загрее термоелементот.



Доколку пламеникот случајно се изгасне, свртете го контролното копче на позиција за исклучување и обидете се повторно да го запалите пламеникот после минимум 1 минута.



Свеќичката се вклучува автоматски кога ќе го вклучите приклучокот на струја, после монтажата или после прекин на електричната струја. Тоа е нормално.



Површината за готвење има вентили. Тие ја прават регулацијата на пламенот попрецизна.

5.3 Гасење на пламеникот

За да го изгаснете пламенот, свртете го копчето во положба на исклучено ●.

ПРЕДУПРЕДУВАЊЕ!

Намалете го или исклучете го пламенот пред да ги тргнете тенџерињата од пламеникот.

6. ПОМОШ И СОВЕТИ

ПРЕДУПРЕДУВАЊЕ!

Видете во поглавјата за заштита и сигурност.

6.1 Дијаметри на садовите за готвење



Користете само садови за готвење со дијаметар кој одговара на димензиите на пламениците.

Пламеник	Дијаметар на садови за готвење (mm)
Брзо	180 - 260
Полу-брзо	120 - 220
Помошно	80 - 180

7. НЕГА И ЧИСТЕЊЕ

ПРЕДУПРЕДУВАЊЕ!

Видете во поглавјата за заштита и сигурност.

7.1 Општи информации

- Чистете ја површината за готвење по секоја употреба.
- Секогаш употребувајте садови за готвење со чисто дно.
- Гребаниците или темните дамки на површината не влијаат врз работата на површината за готвење.
- Користете специјално средство за чистење наменето за површини за готвење.

ПРЕДУПРЕДУВАЊЕ!

Не користете ножеви, стругалки или слични инструменти за да ја исчистите површината на стаклото или помеѓу рабовите на пламениците и на рамката (ако ги има).

- Измијте ги деловите од не'рѓосувачки челик со вода, а потоа избришете ги со мека крпа.

7.2 Држачи за садови



Држачите за садови не се отпорни на миење во машина за миење садови. Тие мора да се мијат рачно.

1. За полесно чистење на површината за готвење, можете да ги извадите држачите за садови.



Бидете многу внимателни при враќањето на држачите за садови за да спречите оштетување на горниот дел на површината за готвење.

2. Облогата од емајл понекогаш може да има остри рабови, па бидете внимателни кога ги миете и бришете држачите за садови. Ако е потребно,

отстранете ги тврдокорните дамки со крем-детергент.

3. Откако ќе ги исчистите држачите за садови, проверете дали се наместени на точната положба.
4. За да работат пламениците правилно, погрижете се рачките на држачите за садови да бидат вметнат во вдлабнатините на емајлираните плочи.

7.3 Вадење и склопување на држачите на тавата

По чистењето на површината за готвење, внимавајте држачите за тави да се правилно наместени. За да ги поставите правилно држачите за тави, проверете дали нејзините рачки се вклопуваат во засеците ставени на дното од пламеникот како што е прикажано на сликата. Така, држачот за садови ќе биде стабилен и фиксиран.

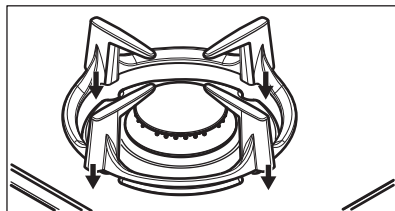

7.4 Чистење на плочата за готвење

- **Веднаш отстранете:** стопена пластика, пластична фолија, шеќер и храна со шеќер, во спротивно, нечистотијата може да ја оштети плочата за готвење. Внимавајте да не се изгорите.
- **Извадете ги откако апаратот е доволно изладен:** прстени од бигор, вода, дамки од маснотии, светкави метални промени на бојата. Чистете ја плочата за готвење со влажна крпа и неабразивен детергент. По чистењето, избришете ја плочата за готвење со мека крпа.
- За чистење на емајлираните делови, капакот и круната, измијте ги со топла

сапуница и исушете ги внимателно пред да ги вратите назад.

7.5 Чистење на свеќичката

Оваа функција се добива преку керамичка свеќичка за палење со метална електрода. Секогаш држете ги овие компоненти многу чисти за да избегнете отежнато палење и

редовно проверувајте да не се затнати дупките од круната на пламеникот.

7.6 Периодично одржување

Повремено разговарајте со вашиот локален сервисен центар за да ја проверат состојбата на цревето за довод на гас и на регулаторот на притисокот, ако го има.

8. РЕШАВАЊЕ НА ПРОБЛЕМИ

ПРЕДУПРЕДУВАЊЕ!

Видете во поглавјата за заштита и сигурност.

8.1 Што да направите ако...

Проблем	Можна причина	Решение
Нема искра кога се обидува да го вклучите генераторот на искри.	Апаратот не е поврзан со напојување за струја или не е правилно поврзан.	Проверете дали површината за готвење е правилно поврзана со електрично напојување.
	Избил осигурувач.	Проверете дали осигурувачот е причина за дефектот. Ако осигурувачот постојано прегорува, разговарајте со квалификуван електричар.
Пламенот се гаси веднаш по палењето.	Капата и круната на пламениците не се точно поставени.	Ставете ги капата и круната на пламениците правилно.
	Термоелементот не е доволно загреан.	Откако ќе го запалите пламенот, притискајте на копчето рамномерно или помалку од 10 секунди.
Прстенот со пламен е нерамномерен.	Круната на пламеникот е затната со остатоци од храна.	Проверете да не е затнат вбризувачот и да не има остатоци од храна на круната од пламеникот.

8.2 Ако не можете да најдете решение...

Ако не можете самите да го решите проблемот, обратете се кај вашиот продавач или во овластениот сервисен центар. Наведете ги податоците од плочката за спецификации. Осигурете се дека правилно работите со површината за готвење. Ако неправилно сте ракувале со површината за готвење, сервисирањето

од страна на сервисниот техничар или на продавачот нема да биде бесплатно, дури и во гарантниот период. Упатствата за службата за односи со корисниците и за условите на гаранцијата се наведени во гарантниот лист.

8.3 Обезбедени етикети со приборот

Залепете ги лепливите етикети како што е прикажано долу:

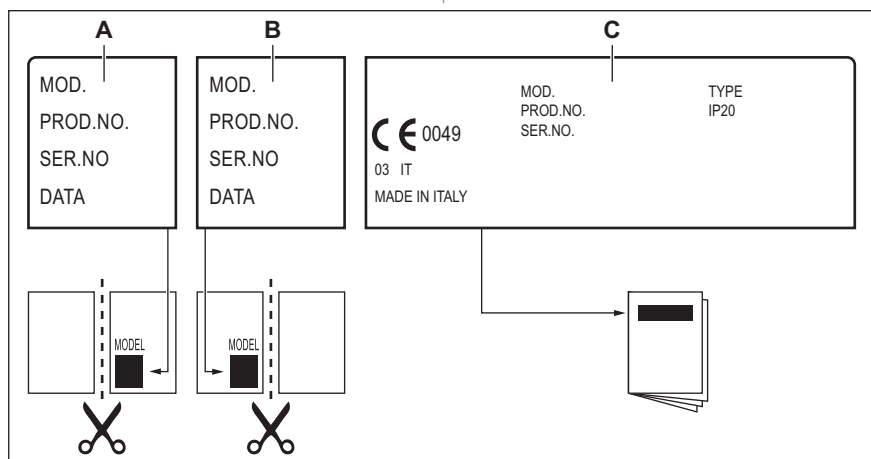

- A. Залепете го на Гаранцијата и испратете го овој дел (ако е применливо).
- B. Залепете го на Гаранцијата и чувајте го овој дел (ако е применливо).

- C. Залепете го на упатството.

9. ТЕХНИЧКИ ПОДАТОЦИ

9.1 Димензии на површината за готвење

Широчина	590 мм
Длабочина	510 мм

9.2 Дијаметри на бајпас

ПЛАМЕНИК	Ø БАЈПАС 1/100 mm
Брзо	52
Полу-брзо	35
Помошно	28

9.3 Други технички податоци

ВКУПНА МОКНОСТ:	Гас оригинал:	G20 (2H) 20 mbar G20Y20 (2HY20) 20 mbar	7,65 kW 7,45 kW
	Замена на гас:	G30/G31 (3B/P) 30/30 mbar	553 g/h
Електрично напојување:	220-240 V ~ 50-60 Hz		
Категорија на апарат:	I12HY203B/P I2HY20 (LV)		
Врска за гас:	G 1/2"		
Класа на апарат:	3		

9.4 Пламеници за ПРИРОДЕН ГАС G20 20 mbar

ПЛАМЕНИК	НОРМАЛНА МОКНОСТ kW	МИНИМАЛНА МОКНОСТ kW	МАРКА НА ИНЈЕКТОР
Брзо	2,95	0,75	119°
Полу-брзо	1,85	0,6	92
Помошно	1,0	0,33	70

9.5 Пламеници на гас за ПРИРОДЕН ГАС G20Y20 20 mbar

ПЛАМЕНИК	НОРМАЛНА МОКНОСТ kW	МИНИМАЛНА ЈАЧИНА kW	МАРКА НА ИНЈЕКТОР
Брзо	2,95	0,75	119°
Полу-брзо	1,75	0,6	92
Помошно	1,0	0,33	70

9.6 Пламеници за гас за LPG G30/G31 30/30 mbar

ПЛАМЕНИК	НОРМАЛНА МОКНОСТ kW	МИНИМАЛНА МОКНОСТ kW	МАРКА НА ИНЈЕКТОР	ДОТЕК НА НОМИНАЛЕН ГАС g/h
Брзо	2,8	0,95	86	204
Полу-брзо	1,9	0,6	71	138
Помошно	1,0	0,33	50	73

10. ЕНЕРГЕТСКА ЕФИКАСНОСТ

10.1 Информации за производот според Регулативата на ЕУ за екодизајн

Идентификација на модел	KGG6407K
-------------------------	----------

Тип на плоча за готвење		Вградена плоча за готвење
Број на пламеници		4
Енергетска ефикасност по пламеник (EE gas burner)	Лев заден - Полубрз	62,0%
	Десен заден - полубрз	62,0%
	Лев преден - брз	61,4%
	Десен преден - помошен	не е применливо
Енергетска ефикасност за плочата за готвење на гас (EE gas hob)		61,8%

EN 30-2-1: Домашни апарати за готвење кои согоруваат гас - Дел 2-1: Рационална употреба на енергија - Општо

10.2 Заштеда на енергија

- Пред употреба, проверете дали пламениците и држачите за тавата се правилно склопени.
- Користете садови за готвење со дијаметар кој соодветствува на големината на пламениците.
- Центрирајте го тенџерето на пламеникот.
- Кога загревате вода, користете само колку што ви треба.

- Ако е можно, секогаш ставајте ги капаците на садовите за готвење.
- Кога течноста ќе почне да врие, намалете го огнот за тивко да се динста течноста.
- Ако е можно, користете сад за готвење под притисок.. Видете во упатството за користење.

10.3 Информации за производот за потрошувачката на енергија и максималното време за постигнување на применливиот режим со мала моќност

Потрошувачка на енергија со исклучен режим	0.3 W
Максимално време потребно за опремата автоматски да го достигне применливиот режим со мала моќност	2 мин

11. ГРИЖА ЗА ЖИВОТНАТА СРЕДИНА

Рециклирајте материјали со симболот . Ставете го пакувањето во соодветни контејнери за да го рециклирате. Помогнете во заштитата на животната средина и здравјето на луѓето со рециклирање на отпад од електрични и електронски апарати. Не фрлајте ги

апаратите означени со симболот  со отпадот од домаќинството. Вратете го производот во вашиот локален објект за рециклирање или контактирајте со општинската канцеларија.



electrolux.com

867345766-F-452025



CE