



EOC9P3XH

EOC9P3XT

KOCAP3XH

KOCAP3XT

LOC9P3XZ

**SQ** Udhëzimet për përdorim | **Furrë me avull**

3

**MK** Упатство за ракување | **Печка на пара**

27



# INSTALIMI / МОНТАЖА



# Mirë se vini në Electrolux! Faleminderit që keni zgjedhur pajisjen tonë.



Merrni këshilla të përdorimit, broshura, informacion për ndreqjen e problemeve, shërbimin dhe riparimin:  
[www.electrolux.com/support](http://www.electrolux.com/support)

Rezervohet mundësia e ndryshimeve.

## PËRMBAJTJA

1. INFORMACIONI I SIGURISË.....	3
2. UDHËZIMET PËR SIGURINË.....	5
3. PËRSHKRIMI I PRODUKTIT.....	8
4. PANELI I KONTROLLIT.....	9
5. PËRPARA PËRDORIMIT TË PARË.....	9
6. PËRDORIMI I PËRDITSHËM.....	10
7. FUNKSIONE SHITESË.....	14
8. FUNKSIONET E ORËS.....	15
9. PËRDORIMI I AKSESORËVE.....	16
10. UDHËZIME DHE KËSHILLA.....	18
11. KUJDESI DHE PASTRIMI.....	20
12. ZGJIDHJA E PROBLEMEVE.....	23
13. EFIKASITET ENERGJIE.....	24
14. ÇËSHTJE QË LIDHEN ME AMBIENTIN.....	26

## 1. ⚠ INFORMACIONI I SIGURISË

Përpara instalimit dhe përdorimit të pajisjes, lexoni me kujdes udhëzimet e ofruara. Prodhuesi nuk është përgjegjës për lëndimet apo dëmet si rezultat i instalimit apo përdorimit të papërshtatshëm. Gjithmonë mbajini udhëzimet në një vend të sigurt dhe ku mund të arrihen lehtë për t'iu referuar në të ardhmen.

### 1.1 Siguria e fëmijëve dhe personave me probleme

- Kjo pajisje mund të përdoret nga fëmijë të moshës 8 vjeç e sipër dhe persona me aftësi të kufizuara fizike, ndijimesh ose mendore ose që nuk kanë eksperiencë dhe njohuri, nëse këta mbahen nën mbikëqyrje ose udhëzohen për përdorimin e sigurt të pajisjes dhe i kuptojnë rreziqet e përdorimit. Fëmijët nga nën 8 vjeç dhe personat me aftësi

të kufizuara shumë të theksuara dhe komplekse duhet të mbahen larg nga pajisja, përveçse kur mbahen nën monitorim të vazhdueshëm.

- Fëmijët duhet të mbikqyren për t'u siguruar atëherë nuk luajnë me pajisjen dhe pajisjet celulare me aplikacionin.
- Mbajeni të gjithë paketimin larg nga fëmijët dhe hidheni atë siç kërkohet.
- **PARALAJMËRIM:** Pajisja dhe pjesët e saj të arritshme nxehen gjatë përdorimit. Mbajini fëmijët dhe kafshët shtëpiake larg pajisjes gjatë kohës që ajo është në përdorim dhe kur ftohet.
- Nëse pajisja ka një mekanizëm për sigurinë e fëmijëve, ai duhet aktivizuar.
- Fëmijët nuk duhet të kryejnë pastrimin dhe mirëmbajtjen e pajisjes pa mbikëqyrje.

## **1.2 Siguria e përgjithshme**

- Kjo pajisje përdoret vetëm për gatim.
- Kjo pajisje është krijuar për përdorim shtëpiak në ambient të brendshëm.
- Kjo pajisje mund të përdoret në zyra, dhoma hoteli, dhoma bujtine, dhoma hoteli rural, si dhe në vende të ngjashme ku përdorimi nuk tejkalon (mesatarisht) nivelet e përdorimit shtëpiak.
- Vetëm një person i kualifikuar duhet ta instalojë këtë pajisje dhe të ndërrojë kabllon.
- Mos e përdorni pajisjen përpara se ta instaloni në strukturën inkaso.
- Përpara mirëmbajtjes, shkëputeni pajisjen nga rrjeti elektrik.
- Nëse kordoni i energjisë elektrike është i dëmtuar, duhet të zëvendësohet nga prodhuesi, qendra e autorizuar e shërbimit e tij ose persona me kualifikim të ngjashëm për të shmangur një rrezik elektrik.
- **PARALAJMËRIM:** Për të shmangur mundësinë e goditjes elektrike, sigurohuni që pajisja të fiket përpara se të ndërroni llambën.

- **PARALAJMËRIM:** Pajisja dhe pjesët e saj të arritshme nxehen gjatë përdorimit. Duhet pasur kujdes për të shmangur prekjen e elementëve të ngrohjes ose sipërfaqes së brendësisë së pajisjes.
- Përdorni gjithmonë doreza furre për të hequr ose për të futur aksesorët ose enët për furrë.
- Përdorni vetëm sensorin e ushqimit (sensorin e temperaturës) që rekomandohet për këtë pajisje.
- Për të hequr mbajtëset e rafteve, në fillim hiqni pjesën e përparme të mbajtëses së raftit dhe pastaj pjesën e pasme nga muret anësore. Montojini mbajtëset e rafteve në rendin e kundërt.
- Mos përdorni pastrues me avull për të pastruar pajisjen.
- Mos përdorni pastrues gërryes të fortë ose kruajtëse të mprehta metalike për të pastruar derën prej xhami, pasi mund të gërvishtet sipërfaqja, gjë e cila mund të shkaktojë krisjen e xhamit.
- Hiqini të gjithë aksesorët dhe depozitimet/derdhjet e tepërta nga brenda pajisjes përpara pastrimit pirolitik.

## 2. UDHËZIMET PËR SIGURINË

### 2.1 Instalimi

#### **PARALAJMËRIM!**

Vetëm një person i kualifikuar duhet ta instalojë këtë pajisje.

- Hiqni të gjithë paketimin.
- Mos instaloni ose mos përdorni një pajisje të dëmtuar.
- Ndiqni udhëzimet e instalimit të disponueshme në faqen tonë në internet.
- Gjithmonë bëni kujdes kur e lëvizni pajisjen sepse është e rëndë. Përdorni gjithnjë doreza sigurie dhe këpucë të mbyllura.
- Mos e tërhiqni pajisjen nga doreza.
- Instalojeni pajisjen në një vend të sigurt dhe të përshtatshëm që plotëson kërkesat e instalimit.

- Ruani largësitë minimale nga pajisjet dhe njësitë e tjera.
- Përpara montimit të pajisjes, kontrolloni nëse dera e pajisjes hapet pa pengesë.
- Pajisja vjen me një sistem elektrik ftohjeje. Duhet vënë në punë përmes lidhjes nga priza.

### 2.2 Lidhja elektrike

#### **PARALAJMËRIM!**

Rrezik zjarri dhe goditjeje elektrike.

- Të gjitha lidhjet elektrike duhen kryer nga një electricist i kualifikuar.
- Pajisja duhet tokëzuar.
- Sigurohuni që parametrat në pllakën e specifikimeve të përkojnë me vlerat elektrike të rrjetit elektrik.
- Përdorni gjithmonë një prizë të tokëzuar të instaluar si duhet.

- Mos përdorni përshtatës me shumë spina dhe kablllo zgjatuese.
- Sigurohuni që të mos dëmtoni prizën dhe kabllon elektrike. Nëse kabllloja elektrike duhet zëvendësuar, kjo duhet bërë nga Qendra jonë e autorizuar e shërbimit.
- Mos i lini kabllot elektrike që të prekin derën e pajisjes ose t'i afrohen asaj apo hapësirës poshtë pajisjes, veçanërisht kur është në punë ose dera është e nxehtë.
- Mbrojtja nga goditja e pjesëve me korrent dhe të izoluar duhet të shtrëngohet në mënyrë të tillë që të mos hiqet pa vegla.
- Pajisjen futeni në prizë vetëm në fund të instalimit. Sigurohuni që spina të jetë e arritshme pas montimit të pajisjes.
- Nëse priza është e lirë, mos e futni spinën.
- Mos e shkëputni pajisjen nga rrjeti duke e tërhequr nga kabllloja elektrike. Gjithmonë tërhiqeni kabllon elektrike duke e kapur nga spina.
- Përdorni mjetet e duhura izoluese: çelësat mbrojtës, siguresat (siguresat që vidhosen duhet të hiqen nga foleja), salvavitat dhe kontaktorët.
- Instalimi elektrik duhet të ketë një pajisje instaluese e cila ju lejon të shkëpusni pajisjen nga rryma elektrike në të gjitha polet. Pajisja instaluese duhet të ketë një hapje kontakti me gjerësi minimale 3 mm.
- Mbylleni plotësisht derën e pajisjes, përpara se të lidhni spinën e rrymës me prizën e rrymës.
- Kjo pajisje ofrohet me spinë dhe kordon elektrik.

**Llojet e kablllove të përshtatshme për instalim ose zëvendësim për Evropën:**

H07 RN-F, H05 RN-F, H05 RRF, H05 VV-F, H05 V2V2-F (T90), H05 BB-F

Për prerjen e kablllos, shikoni fuqinë totale në pllakën e specifikimeve. Mund t'i referoheni edhe tabelës:

Korrenti gjithsej (W)	Seksioni i kordonit (mm <sup>2</sup> )
maksimumi 1380	3x0.75
maksimumi 2300	3x1
maksimumi 3680	3x1.5

Kordoni i tokëzimit (kablllo e gjelbër/verdhë) duhet të jetë 2 cm më i gjatë sesa kabllot kafe të fazës dhe blu të nultit.

## 2.3 Përdorimi

### PARALAJMËRIM!

Rrezik plagosjeje, djegiesh dhe goditjeje elektrike ose shpërthimi.

- Mos i ndryshoni specifikimet e pajisjes.
- Sigurohuni që vendet e ventilimit të mos jenë bllokuar.
- Mos harroni ta kontrolloni pajisjen gjatë punës.
- Çaktivizojeni pajisjen pas çdo përdorimi.
- Tregoni kujdes në hapjen e derës së pajisjes kur pajisja është në punë. Mund të çlirohet ajër i nxehtë.
- Mos e ndizni pajisjen me duar të lagura ose kur bie në kontakt me ujin.
- Mos ushtroni presion mbi derën e hapur.
- Mos e përdorni pajisjen si sipërfaqe pune ose si sipërfaqe mbështetëse.
- Hapeni derën e pajisjes me kujdes. Përdorimi i përbërësve me alkool mund të krijojë një përzierje alkooli dhe ajri.
- Mos lejoni që pajisja të bjerë në kontakt me shkëndija apo flakë të hapura kur hapni derën.
- Përdorni gjithnjë qelq dhe kavanoza të miratuara për qëllime konservimi.
- Mos vendosni produkte që marrin flakë ose sende të njomura me produkte të ndezshme brenda, pranë pajisjes ose mbi të.
- Mos e ndani fjalëkalimin tuaj të Wi-Fi.

### PARALAJMËRIM!

Rrezik i dëmtimit të pajisjes.

- Për të parandaluar dëmtimin ose shlyerjen e smaltit:
  - mos fusni enët e furrës ose gjëra të tjera në pajisje drejtpërsëdrejti në fund të hapësirës së brendshme të pajisjes.
  - mos fusni letër alumini drejtpërdrejt në pjesën e poshtme të hapësirës së pajisjes.
  - mos hidhni ujë drejtpërdrejt në pajisjen e nxehtë.
  - mos lini enët të lagura dhe ushqim në pajisje pasi të keni mbaruar gatimin.

- bëni kujdes kur hiqni ose vendosni aksesorët.
- Shlyerja e smaltit ose i inoksit nuk ndikon në funksionimin e pajisjes.
- Përdorni tepsi të thellë për kekë të butë. Lëngjet e frutave shkaktajnë njolla që mund të mbesin përgjithmonë.
- Përdorni vetëm aksesorë që jepen me këtë pajisje ose të rekomanduar nga prodhuesi.
- Gatvani gjithmonë me derën e pajisjes të mbyllur.
- Nëse pajisja është instaluar pas një paneli mobilieje (p.sh. një derë), sigurohuni që dera të mos mbyllet asnjëherë kur pajisja është në punë. Pas një paneli të mbyllur mobilieje mund të akumulohet nxehtësi dhe lagështi, të cilat mund të shkaktajnë si rrjedhim dëme në pajisje, banesë apo dysheme. Mos e mbyllni panelin e mobilies derisa pajisja të jetë ftohur plotësisht pas përdorimit.

## 2.4 Kujdesi dhe pastrimi

### PARALAJMËRIM!

Rrezik plagosjeje, zjarri ose dëmtimi të pajisjes.

- Përpara mirëmbajtjes, çaktivizoni pajisjen dhe hiqeni spinën nga priza.
- Sigurohuni që dera e pajisjes të jetë e mbyllur. Panelet prej xhami rrezikojnë të thyhen.
- Zëvendësojini menjëherë panelet prej xhami të derës nëse janë të dëmtuara. Kontaktoni qendrën e shërbimit të autorizuar.
- Kini kujdes kur hiqni derën nga pajisja, dera është e rëndë.
- Pastrojeni pajisjen rregullisht për të parandaluar dëmtimin e materialit të sipërfaqes.
- Pastrojeni pajisjen me copë të butë e të njomë. Përdorni vetëm detergjente neutrale. Mos përdorni produkte gërryese, materiale të ashpra pastruese, tretës ose objekte metalike.
- Nëse përdorni spërkatës për furrën, ndiqni udhëzimet e sigurisë në paketim.

## 2.5 Pastrimi pirolitik

### PARALAJMËRIM!

Rrezik plagosjeje/zjarri/emetimesh kimike (avuj) në regjimin pirolitik.

- Para se të kryeni pastrimin pirolitik dhe të bëni ngrohjen paraprake, hiqni nga hapësira e brendshme e furrës:
  - çdo mbetje të tepërt ushqimore, vaj apo yndyrë të derdhur / depozituar.
  - çdo objekt të lëvizshëm (duke përfshirë raftet, mbajtëset e anës, etj. që kanë ardhur me produktin) veçanërisht çdo tenxhere, tigan, tavë, takëme etj., që nuk ngjisin.
- Lexoni me kujdes të gjitha udhëzimet për pastrimin pirolitik.
- Mbajini fëmijët larg pajisjes, gjatë kohës që pastrimi pirolitik është në funksionim. Pajisja bëhet shumë e nxehtë dhe del ajër i nxehtë nga vrimat e ftohjes së parme.
- Pastrimi pirolitik është një funksion me temperaturë të lartë që mund të çlirojë avuj nga mbetjet e gatimit dhe materialet e ndërtimit, si p.sh. konsumatorëve u këshillohet të:
  - sigurojnë ajrim të mirë gjatë dhe pas pastrimit pirolitik.
  - sigurojnë ajrim të mirë gjatë dhe pas nxehtjes paraprake fillestare.
- Mos derdhni apo hidhni ujë në derën e furrës gjatë dhe pas pastrimit pirolitik për të shmangur dëmtimin e paneleve prej xhami.
- Avujt e lëshuar nga furrat pirolitike/mbetjet e gatimit siç përshkruhet nuk janë të dëmshme për njerëzit, duke përfshirë fëmijët ose personat me probleme mjekësore.
- Mbani larg kafshët shtëpiake nga pajisja gjatë dhe pas pastrimit pirolitik dhe nxehtjes paraprake. Kafshët shtëpiake të vogla (sidomos zogj dhe zvarranikë) mund të jenë shumë të ndjeshëm ndaj ndryshimeve të temperaturës dhe avujve të nxjerrë.
- Sipërfaqet jongjitëse në tenxhere, tiganë, tepsi, takëme etj. mund të dëmtohen nga pastrimi pirolitik në temperaturë të larë i të gjitha furrave pirolitike dhe mund të jetë dhe burim avujsh të dëmshëm në nivel të ulët.

## 2.6 Gatimi me avull

### **⚠ PARALAJMËRIM!**

Rrezik djegieje dhe dëmtimi të pajisjes.

- Avulli i çliruar mund të shkaktojë djegie:
  - Mos e hapni derën e pajisjes gjatë gatimit me avull.
  - Hapeni derën e pajisjes me kujdes pas gatimit me avull.

## 2.7 Ndryçimi i brendshëm

### **⚠ PARALAJMËRIM!**

Rrezik goditjeje elektrike.

- Në lidhje me llambat brenda produktit dhe llambat e pjesëve të këmbimit të shitura veçmas: Këto llamba janë prodhuar për kushte ekstreme fizike në pajisjet elektroshtëpiake, si p.sh. temperaturë, dridhje, lagështirë, ose janë prodhuar për të sinjalizuar informacion rreth statusit të përdorimit të pajisjes. Ato nuk janë

prodhuar për t'u përdorur në aplikacione të tjera dhe nuk janë të përshtatshme për ndryçim në ambiente shtëpiake.

- Ky produkt përmban një burim drite të klasit G të efikasitetit të energjisë.
- Përdorni vetëm llamba me të njëjtat specifike.

## 2.8 Shërbimi

- Për të riparuar pajisjen kontaktoni me qendrën e autorizuar të shërbimit.
- Përdorni vetëm pjesë rezervë origjinale.

## 2.9 Hedhja

### **⚠ PARALAJMËRIM!**

Rreziku i lëndimit ose mbytjes.

- Kontaktoni me autoritetin tuaj komunal për informacion se si ta hidhni pajisjen.
- Shkëputeni pajisjen nga korrenti.
- Priteni kabllo e rrjetit elektrik pranë pajisjes dhe hidhni atë.

## 3. PËRSHKRIMI I PRODUKTIT

### 3.1 Pasqyra e përgjithshme

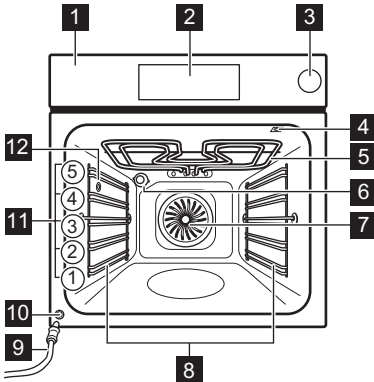

- 1 Paneli i kontrollit
- 2 Ekran
- 3 Depozita e ujit
- 4 Priza e sensorit të ushqimit
- 5 Elementi i ngrohjes
- 6 Llamba
- 7 Ventilimi
- 8 Mbështetje e raftit, i lëvizshëm
- 9 Tubi i shkarkimit
- 10 Valvula e daljes së ujit
- 11 Poyicioni i raftit
- 12 Dalja e avullit

## 4. PANELI I KONTROLLIT

### 4.1 Përmbledhje e panelit të kontrollit

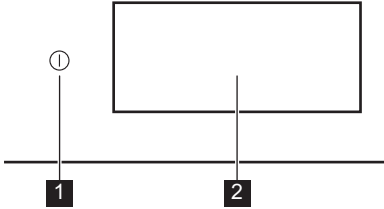

- |          |                     |  |
|----------|---------------------|--|
| <b>1</b> | AKTIV / JOAKTI<br>V | Shtypeni dhe mbajeni për të ndezur e fikur pajisjen. |
| <b>2</b> | Ekran               | Tregon cilësimet aktuale të pajisjes.                |

Paneli i kontrollit ofron akses në funksione dhe lloje të ndryshme gatimi. Gjithashtu shfaq informacionin rreth statusit aktual të funksionimit.

### 4.2 Ekran

Ekran është plotësisht ndëraktiv, i rrëshqitshëm dhe i ndarë në seksione të përcaktuara. Mund të rrëshqitni nëpër ekran për të lëvizur majtas ose djathtas.

- |     |   |
|-----|---|
| OK  | Për të konfirmuar përzgjedhjen / cilësimin.               |
| > < | Për të kaluar në nivelin tjetër ose të mëparshëm në menu. |

- |  |   |
|--|---|
|  | Për të hyrë dhe rregulluar cilësimet shitesë.                               |
|  | Për të ruajtur cilësimet aktuale në: Të preferuara.                         |
|  | Për të fshirë cilësimet aktuale në: Të preferuara.                          |
|  | Për të ndezur dhe fikur llambën.  |
|  | Për të aktivizuar dhe çaktivizuar opsionet.                                 |
|  | Pajisja është e kyçur.  |
|  | Bjери alarmit është aktivizuar.   |
|  | Bjери alarmit dhe ndalo gatimin është aktivizuar.                           |
|  | Vetëm dritaren e mesazhit është i aktivizuar.                               |
|  | Shtyrja e programit është aktivizuar.                                       |
|  | Për të mbyllur mesazhin në dritaren me kërcim ose për të anuluar cilësimin. |
|  | lidhja Wi-Fi është e aktivizuar.  |
|  | lidhja Wi-Fi është e çaktivizuar.   |
|  | Funksionimi në distancë është e ndezur.                                     |
|  | Depozita e ujit është bosh.   |
|  | Depozita e ujit është gjysmë e mbushur.                                     |
|  | Depozita e ujit është plot.   |
|  | Funksioni me modalitetin e kursimit të energjisë.                           |

## 5. PËRPARA PËRDORIMIT TË PARË

### PARALAJMËRIM!

Referojuni kapitujve për sigurinë.

### 5.1 Lidhja e parë

Në ekran shfaqet mesazhi i mirëseardhjes pas lidhjes së parë. Mund të zgjidhni midis

fillimit ose anashkalimit të procesit të hyrjes. Cilësimet mund të rishikohen dhe modifikohen sa herë që është e nevojshme.

Rregulloni cilësimet: Gjuha, Ora Ditore, Lidhja me valë.

## 5.2 Lidhja me valë

Pajisja mundëson lidhjen me rrjetin Wi-Fi dhe lidhjen e pajisjes celulare. Mund të merrni njoftime, të kontrolloni dhe monitoroni pajisjen tuaj nga pajisja juaj celulare.

Për të lidhur pajisjen ju nevojitet:

- Rrjet me valë me lidhje në internet.
  - Pajisje portative e lidhur në rrjetin me valë.
1. Për të shkarkuar aplikacionin, skanoni kodin QR që ndodhet në kapakun e pasëm të manualit të përdoruesit. Gjithashtu mund ta shkarkoni aplikacionin direkt nga dyqani i aplikacioneve.
  2. Ndiqni udhëzimet e hyrjes në aplikacion.
  3. Ndiqni pajisjen.
  4. Shtypni  dhe rrëshqitni majtas për të hyrë te menyuja. Zgjidhni: Cilësimet / Lidhjet.
  5. Shtypni për ta aktivizuar ose çaktivizuar: Wi-Fi.

Moduli me valë i pajisjes fillon brenda 90 sek.

Frekuenca	2.4 GHz WLAN : 2400 - 2483.5 MHz
	Bluetooth: 2400 - 2483.5 MHz
Fuqia maksimale	2.4 GHz WLAN : EIRP < 20 dBm (100 mW)
	Bluetooth: EIRP < 20 dBm (100 mW)
Protokolli	2.4 GHz WLAN : IEEE 802.11bgn

## 5.3 Licencat e softuerit



Softueri në këtë produkt përmban përbërës që bazohen në softuerë falas dhe me burim të hapur. Electrolux me mirënjohje i pranon kontributet e softuerëve të hapur dhe të

komuniteteve të robotikës në projektin e zhvillimit.

Për të hapur kodin burimor të këtyre përbërësve të softuerëve falas dhe me burim të hapur, kushtet e licencës së të cilave duhen publikuar, dhe për të parë informacionin e tyre të plotë për të drejtat e autorit dhe kushtet e zbatueshme të licencës, shkoni te: <http://electrolux.opensource.repository.com> (dosja NIU6).

## 5.4 Ngrohja paraprake dhe pastrimi fillestar

Ngrohni paraprakisht pajisjen e zbrazët përpara përdorimit të parë dhe kontaktit me ushqimin. Pajisja mund të lëshojë erë të pakëndshme dhe tym. Ajrosni dhomën gjatë ngrohjes paraprake.

1. Hiqni të gjithë aksesorët dhe mbajtëset e rafteve që mund të hiqen nga pajisja.
2. Hyni në menu dhe zgjidhni: Funkzionet.
3. Vendosni funksionin . Vendosni temperaturën maksimale. Lëreni pajisjen të funksionojë për 1 o.
4. Vendosni funksionin . Vendosni temperaturën maksimale. Lëreni pajisjen të funksionojë për 15 min.
5. Fikni pajisjen dhe prisni derisa është e ftohur.
6. Pastroni pajisjen dhe aksesorët vetëm me një copë me mikrofibra me ujë të ngrohtë dhe një detergjent të butë.
7. Futini aksesorët dhe mbajtëset e heqshme të rafteve sërish në pozicionet e tyre fillestare.

# 6. PËRDORIMI I PËRDITSHËM



## PARALAJMËRIM!

Referojuni kapitujve për sigurinë.

## 6.1 Menyja

Shtypni  dhe rrëshqitni majtas për të hyrë te menyja.

- Gatime
- Funkzionet

- Të preferuara
- Mirëmbajtje
- Cilësimet

## 6.2 Funkzionet

Nënmenuja përfshin një listë të funksioneve të gatimit.

Lista e funksioneve mund të ndryshojë në varësi të versionit të softuerit.

1. Hyni në menu dhe zgjidhni: Funkzionet.
2. Zgjidhni funksionin e nxehtës.
3. Rregulloni cilësimet.
4. Shtypni **START** . Mund ta lidhni Sensorin e ushqimit në çdo kohë para ose gjatë gatimit. Referojuni kapitullit "Përdorimi i aksesoreve, Sensori i ushqimit".
5.  $\wedge$  - shtypeni për të rregulluar cilësimet gjatë gatimit.
6. **STOP** - shtypeni për të çaktivizuar funksionin e nxehtës.



Regjim i shpejtë Ngrohe pahrarakisht disponohet vetëm për disa funksione ngrohjeje. Për informacion të mëtejshëm mbi opsionet e parangrohjes, referojuni kapitullin "Përdorimi ditor", Cilësimet, Nënmenuja: Preferenca.



#### Lart

Nxehtësi intensive për përzhitje të shpejtë nga sipër.



#### Poshtë

Përcëlloni në mënyrë të njëtrajtshme pjesën e poshtme të ushqimit. I mirë për pica ose byrek, si dhe për përfundimin e kekut ose të quiches. Ngrohni paraprakisht furrën dhe përdorni nivelin më të ulët të raftit.



#### Ajër i nxehtë

Për gatim të përditshëm në nivele të shumta. Merrni pjatanca të gatuar në mënyrë të njëtrajtshme pa përzierë e shijeve. Vendosni një temperaturë më të ulët se për Lart & Poshtë.



#### Lart & Poshtë

Për gatim të përditshëm në një nivel të vetëm. I mirë për të gjitha ushqimet, si tava dhe ushqime të pjekura.



#### Ajër i nxehtë & Lart

Bëni rosto të kyçeve të mëdha të mishit dhe shpezë me kocka për rezultate të buta dhe një sipërfaqe krokante.



#### Ajër i nxehtë, Lart & Poshtë

Ky funksion është ideal për ushqime të gatshme.



#### Ajër i nxehtë, në fund dhe avull

Më e mira për pjekjen e picave dhe të pjatave të tjera që kërkojnë më shumë nxehtësi nga poshtë.



#### Pak avull

Funksioni është i përshtatshëm për mish, gatesë furre dhe tavë. Kombinimi i avullit dhe nxehtësisë krijon një strukturë delikate dhe sipërfaqe krokante.



#### Ventilatori i ruajtjes së ngrohtësisë

Kurseni energji duke përdorur nxehtësin e mbetur për të gatuar. Më i mirë për ëmbëlsira.



#### Ringrohje

Ky funksion ringroh butësisht ushqimet e mbetura me avull.



#### Skarë

Gatuani në skarë ose skuqni në mënyrë të njëtrajtshme zarzavate ose mish. Gjithashtu i mirë për thekjen e bukës.



#### Ardhja e brumit

Temperaturë e optimizuar për fryrje të shpejtë.



#### Freskoni

Kthen prapa aromën e freskët dhe butësinë tullit të bukës ose ushqimeve të pjekura të së djeshmes.



#### Shkrirja

Shkrirje e lehtë për përgatitje të mëtejshme.



#### Ziej

Merrni çomlek të butë, plot lëng duke zier të gjithë përbërësit së bashku.



#### Rosto

Merrni një shtresë të jashtme krokante dhe të brendshme të butë për mish, shpezë ose zarzavate.



#### Pjekja e bukës

Përdoreni këtë funksion për të pjekur bukë dhe simite me rezultate profesionale për sa i përket fortësisë, ngjyrës dhe shkëlqimit të kores.



#### Gatim i ngadaltë

Gatimi i ngadaltë rrit kohën e gatimit, por do të merrni rezultate të gatimit më të mira. Përpara se ta vendosni mishin në furrë, skuqeni.



#### Ruaj

Merrni fruta dhe zarzavate plot lëng të përgatitura në temperaturë të ulët. Vendosni kavanozat që i rezistojnë nxehtësisë në një tavë për pjekje të mbushur me ujë.



#### Ngrohja e pjatës.

Për të ngrohur paraprakisht pjatat përpara servirjes.



### Mbaj ngrohtë

Mbajini gatimet e ngrohta për servirje. Vini re se disa ushqime mund të vazhdojnë të gatohen dhe të thahen ndërsa mbahen të ngrohta. Mbulojini gatimet nëse është e nevojshme.



### Hiqni ujin

Thani në mënyrë të njëtrajtshme fruta, erëza dhe zarzavate në një temperaturë të ulët. Hapeni derën herë pas here gjatë tharjes për të përmirësuar rezultatin e tharjes.



Llamba mund të fiket automatikisht në një temperaturë nën 80 °C gjatë disa funksioneve të nxehtës.

## 6.3 Gatime

Nënmenuja Gatime përbëhet nga një grup programesh që janë krijuar për gatime të përkushtuara. Çdo pjatë në këtë nënmenu ofrohet me një cilësim të përshtatshëm. Koha dhe temperatura mund të rregullohen gjatë gatimit.

Për disa prej gatime ju mund të gatuar gjithashtu me Sensori i ushqimit.

1. Hyni në menu dhe zgjidhni: Gatime.
2. Zgjidhni një gatim ose lloj ushqimi.
3. Rregulloni cilësimet sipas preferencave të gatimit. Rregulloni peshën. Opsioni ofrohet për pjatat e zgjedhura. Shtypni OK.
4. Vendoseni ushqimin brenda pajisjes sipas udhëzimeve të disponueshme në ekran.
5. Shtypni START.

Kur funksioni mbaron, kontrolloni nëse ushqimi është gati. Zgjatni kohën e gatimit, nëse është e nevojshme.

## 6.4 Të preferuara



Ky funksion ofrohet vetëm për modelet e zgjedhura.

Mund të ruani deri në 20 nga cilësimet tuaja të preferuara, si p.sh. funksioni i ngrohjes, funksioni i enëve ose i pastrimit.

Për të ruajtur cilësimin, zgjidhni cilësimin e preferuar dhe shtypni

## Zgjidhni: Të preferuara

1. Hyni në menu dhe shtypni: Të preferuara për të kontrolluar cilësimet e ruajtura.
2. Zgjidhni një nga cilësimet e ruajtura.
3. Shtypni START për të filluar gatimin.

## Fshini: Të preferuara

1. Hyni në menu dhe shtypni: Të preferuara për të kontrolluar cilësimet e ruajtura.
2. Shtypni: për të fshirë cilësimet e ruajtura.

## 6.5 Mirëmbajtje

Nënmenuja përfshin një listë të programeve të pastrimit.

Pastrimi pirolitik	Ky program djeg papastërtitë e mbetura në pajisje. Mund të zgjidhni nga nivele të ndryshëm të pastrimit. Referojuni kapitullit "Kujdesi dhe pastrimi".
--------------------	--

## 6.6 Cilësimet

Kjo nënmenu përfshin një listë cilësimesh.

### Nënmenuja: Konfigurimi

Gjuha	Për të vendosur gjuhën e pajisjes.
Ora Ditore	Për të vendosur orën aktuale.
Drita e ekranit	Për të vendosur ndriçimin e ekranit.
Tingujt e butonave	Për të aktivizuar dhe fikur tingullin e fushave të prekjeve. Nuk është e mundur t'i heshtni tingujt për
Volumi i ziles	Për të vendosur volumin e tingujve dhe të sinjaleve të tasteve.
Njësia e temperaturës	Për të treguar njësinë aktuale të temperaturës.

## Nënmenuja: Shërbimi

Regjimi demo	Kodi i aktivizimit / çaktivizimit: 2468
Versioni i softuerit	Informacion rreth versionit të softuerit.
Rivendos të gjitha cilësimet	Rivendos cilësimet e fabrikës.

## Nënmenuja: Preferenca



Të lehta	Ndez dhe fik llambën.
Blokimi për fëmijët	Parandalon aktivizimin aksidental të pajisjes.
Ngrohja paraprake/ Nxehta	Asnjë - mënyra e zakonshme e parangrohjes së pajisjes. Është vendosur si opsion i paracaktuar dhe disponohet për të gjitha funksionet e gatimit. Preferenca mund të ndryshohet në një lloj tjetër parangrohjeje.
	Eco - parangrohja e pajisjes me më pak konsum të energjisë. Është e disponueshme për të gjitha funksionet e gatimit.
	Regjimi i shpejtë - shkurtor kohën e ngrohjes. Është e disponueshme vetëm për disa nga funksionet.
Kujtuesi Për Pastrimin	Ju kujton kur duhet të pastroni pajisjen.
Personalizim i i ekranit në pritje	Për të personalizuar veçoritë dhe shkurtoret e ekranit.

## Nënmenuja: Lidhjet

Lidhuni Me Wi-Fi	Për të lidhur pajisjen me rrjetin me valë.
Wi-Fi	Për të aktivizuar ose çaktivizuar: Wi-Fi.
Rrjeti	Për të kontrolluar statusin e rrjetit dhe fuqinë e sinjalit të: Wi-Fi.
Harroje rrjetin	Për të çaktivizuar rrjetin aktual nga lidhja automatike me pajisjen.

Funksionimi në distancë	Për të nisur automatikisht përdorimin në distancë pas shtypjes së START. Opsioni i dukshëm vetëm pasi aktivizoni: Wi-Fi.
-------------------------	--

## 6.7 Funksionet e ngrohjes me avull

Funksionet:  Pak avull,  Ajër i nxehtë, në fund dhe avull ju lejojnë të përdorni nxehtësi dhe avull për t'i mbajtur ushqimet krokante dhe me lëng.

1. Hyni në menu dhe zgjidhni: Funksionet.
2. Vendosni funksionin e nxehtes me avull. Ekranit tregon cilësimet e disponueshme.
3. Vendosni temperaturën dhe nivelin e avullit, nëse disponohet.
4. Shtypni START dhe ndiqni udhëzimet në ekran.
5. Shtypni kapakun e depozitës së ujit për ta hapur.
6. Mbushni rezervuarin e ujit me ujë të ftohtë deri në nivelin maksimal (rreth 900 ml), derisa të bjerë sinjali ose ekranit të shfaqë mesazhin. Mos e mbushni rezervuarin e ujit mbi kapacitetin maksimal të tij. Ekziston rreziku i rrjedhjes së ujit, derdhjes së ujit dhe dëmtimit të mobilies.

### PARALAJMËRIM!

Përdorni vetëm ujë të ftohtë rubineti. Mos përdorni ujë të çmineralizuar ose të distiluar. Mos hidhni lëngje të djegshme ose alkoolike në rezervuarin e ujit.

7. Shtyjeni depozitën e ujit në pozicionin e saj fillestar. Kur pajisja arrin temperaturën e vendosur, dëgjohe sinjali.
8. Kur rezervuarit të ujit i mbaron uji, bie sinjali. Rimbushni rezervuarin e ujit.
9. Fikni pajisjen.
10. Zbrazni depozitën e ujit.
11. Pas gatimit, hapni me kujdes derën e furrës. Ujë i mbetur mund të kondensohet në brendësi të furrës. Prisni të paktën 60 min pas çdo përdorimi, për të shmangur daljen e ujit të nxehtë nga valvula e shkarkimit të ujit.

## **⚠ PARALAJMËRIM!**

Pajisja është e nxehtë. Ekziston mundësia e djegies. Kini kujdes gjatë zbrazjes së depozitës.

### **6.8 Zbrazja e depozitës së ujit**

Zbrazeni depozitën pas çdo gatimi me avull për të parandaluar mbetjet e çmërsit.

1. Fikni pajisjen. Lëreni derën e furrës të hapur dhe prisni derisa pjesa e brendshme të ftohet.
2. Lidhni tubin e kullimit **C** në valvulën e daljes **A** përmes lidhësit **B**.

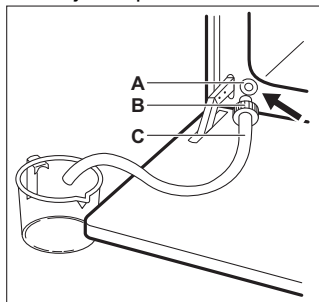

3. Mbani fundin e tubit nën nivelin e **A** dhe shtypni **B** dhe shtypni në mënyrë të përsëritur për të mbledhur ujin e mbetur.

4. Shkëpusni **C** dhe **B** dhe thani furrën me një sfungjer të butë.



Mos e përdorni ujin e kulluar për të mbushur sërish depozitën e ujit.

### **6.9 Shënime mbi: Ventilatori i ruajtjes së ngrohtësisë**

Ky funksion ishte përdorur për të qenë në pajtim me kategorinë e efikasitetit energjetik dhe kërkesat e ekodizajnit (sipas EU 65/2014 dhe EU 66/2014). Testimet sipas: IEC/EN 60350-1.

Dera e furrës duhet të mbyllet gjatë gatimit në mënyrë që funksioni të mos ndërpritet dhe që furra të funksionojë me efikasitetin më të lartë të mundshëm të energjisë.

Kur përdorni këtë funksion llamba fiket automatikisht pas 30 sekondash.

Për udhëzimet e gatimit referojuni Udhëzime dhe këshilla, Ventilatori i ruajtjes së ngrohtësisë. Për rekomandime të përgjithshme të kursimit të energjisë, referojuni Efikasitet energjie, Këshilla të kursimit të energjisë..

## **7. FUNKSIONE SHITESË**

### **7.1 Bllokimi për fëmijët**

Ky funksion parandalon funksionimin aksidental të pajisjes. Mund të aktivizohet në çdo kohë.

1. Hyni në menu.
2. Zgjidhni: Cilësimet / Preferenca / Bllokimi për fëmijët.

Bllokimi për fëmijët është i aktivizuar. Për të aktivizuar përdorimin e pajisjes, shtypni shkronjat e kodit sipas rendit alfabetik.

### **7.2 Fikja automatike**

Për arsyë sigurie, nëse funksioni i nxehjes është aktiv dhe s'ka ndryshuar asnjë cilësim, pajisja do të fiket automatikisht pas një periudhe të caktuar.



(°C)



(o)

30 - 115

12.5

120 - 195

8.5

200 - 245

5.5

250 - maksimumi

3

Nëse keni ndërmend të përdorni një funksion nxehjeje për një kohëzgjatje që tejkalon kohën e fikjes automatike, caktoni kohëzgjatjen e gatimit. Referojuni Funksionet e orës.



## 7.3 Ventilatori i ftohjes

Kur pajisja është në punë, ventilatori i ftohjes ndizet automatikisht për t'i mbajtur sipërfaqet

e pajisjes të ftohta. Nëse fikni pajisjen, ventilatori ftohës mund të vazhdojë të punojë derisa të ftohet pajisja.

## 8. FUNKSIONET E ORËS

### 8.1 Përshkrimi i funksioneve të orës

Funksion i	Përshkrimi
<b>Kohëmatësi</b>	Për të vendosur kohëzgjatjen e gatimit. Maksimumi është 23 o 59 min. Për të vendosur se çfarë ndodh kur mbaron koha, zgjidhni preferencën: Përfundo veprimin. Kohëmatësi mund të përdoret në mënyrë të pavarur, edhe kur furra nuk funksionon.
<b>Përfundo veprimin</b>	 <b>Bjери alarmit</b> Kur mbaron koha, sinjali bie. Ky funksion mund të vendoset në çdo kohë, edhe kur pajisja është e fikur.
	 <b>Bjери alarmit dhe ndalo gatimin</b> Kur mbaron koha, sinjali bie dhe funksioni i ngrohjes fiket.
	 <b>Vetëm dritaren e mesazhit</b> Kur të mbarojë koha, mesazhi shfaqet në ekran. Ky funksion nuk ndikon në funksionimin e pajisjes.
<b>Shtyrja e programit</b>	Për të shtyrë fillimin dhe / ose përfundimin e gatimit.
<b>Kohë shtesë</b>	Për të zgjatur kohën e gatimit.
<b>Kohëmatësi me rritje</b>	Për të treguar sa kohë pajisja funksionon. Maksimumi është 23 o 59 min. Fillon automatikisht kur fillon një proces në furrë dhe ndalon kur procesi përfundon. Është i dukshëm në ekranin kryesor në rast se nuk është vendosur kohëmatësi tjetër. Ky funksion nuk ndikon në funksionimin e pajisjes.

### 8.2 Kohëmatësi

1. Zgjidhni funksionin e nxehtë dhe vendosni temperaturën.

2. Shtypni: Kohëmatësi.
3. Vendosni kohëzgjatjen. Mund të zgjidhni veprimin e preferuar të përfundimit duke shtypur një nga simbolet.
4. Shtypni OK për ta konfirmuar dhe për t'u kthyer në ekranin kryesor.

### 8.3 Shtyrja e programit

1. Zgjidhni funksionet e nxehtë dhe rregulloni cilësimet.
2. Shtypni \*\*.
3. Shtypni: Shtyrja e programit.
4. Rrëshqitni për të vendosur kohën e dëshiruar të fillimit dhe shtypni OK.
5. Tani mund të vendosni Koha e përfundimit sipas dëshirës ose të shtypni OK për ta kapërcyer këtë hap.
6. Shtypni OK për t'u kthyer në ekranin kryesor.

### 8.4 Ora Ditore

1. Ndizni pajisjen.
2. Shtypni: Cilësimet / Konfigurimi / Ora Ditore.
3. Vendosni kohën.
4. Shtypni OK.

### 8.5 Ndryshimi i cilësimeve të kohëmatësit

Mund ta ndryshoni kohën e caktuar gjatë gatimit në çdo moment.

1. Shtypni ^ / Kohëmatësi.
2. Vendosni vlerën e re të kohëmatësit. Shtypni OK.

## 9. PËRDORIMI I AKSESORËVE

### PARALAJMËRIM!

Referojuni kapitujve për sigurinë.

### 9.1 Futja e aksesoreve

Aksesorët në dispozicion në varësi të modelit. Skanoni kodin QR për të kontrolluar se si të përdorni aksesoret e dhënë me pajisjen tuaj. Mund të porosisni veçmas aksesore opsionalë. Për më tepër informacion, lutemi të kontaktoni me furnitorin tuaj më të afërt.



Një dhëmbëzim i vogël në pjesën e sipërme rrit sigurinë dhe siguron mbrojtje nga animi. Dhëmbëzimet janë gjithashtu pajisje kundër animit. Buzët përreth skarës parandalojnë rrëshqitjen nga rafti të enës.

Fusni aksesorin (raftin me rrjetë/tavë) midis shufrave udhëzuese të mbajtësit të raftit. Sigurohuni që rafti të prekë pjesën e pasme të brendësisë së furrës dhe këmbët të drejtohen poshtë.

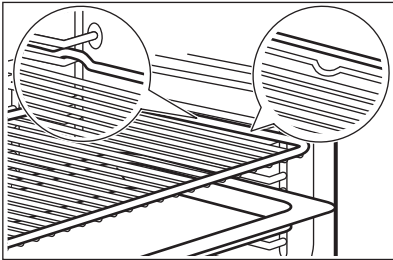

Nëse tava juaj ka buzë të pjerrët, pozicionojeni drejt anës së pasme të brendësisë së furrës.

Nëse ka mbishkrim në aksesor, sigurohuni që të jetë me drejtim nga ju.

Nëse jeni duke përdorur një tavë me vrima, vendoseni tavën / tepsinë poshtë, për të mbledhur lëngjet që pikojnë.

### 9.2 Sensori i ushqimit

Mat temperaturën brenda ushqimit.

Duhet të vendosen dy temperatura të ndryshme:

- °C - temperatura brenda pajisjes. Duhet të jetë të paktën 25°C më e lartë sesa temperatura e qendrës së ushqimit.

- ℞ - temperatura e brendshme e ushqimit. Rekomandimet:

- Përbërësit duhet të jenë në temperaturë dhome.
- mos e përdorni për gatime të lëngshme.
- Gjatë gatimit, gjilpëra e sensorit të ushqimit duhet të futet plotësisht në ushqim.

Gatimi me: Sensori i ushqimit

### PARALAJMËRIM!

Ekziston rreziku i djegieve duke qënë se Sensori i ushqimit dhe mbajtëset e raftit nxehen. Mos e prekni dorezën e Sensorit të ushqimit me duar të zhveshura. Gjithmonë përdorni dorezat e furrës.

1. Zgjidhni një funksion ngrohjeje nga menjuja: Funksonet ose një gatimi nga menjuja: Gatime.
2. Vendosni temperaturën e furrës dhe kohën e gatimit, nëse është e nevojshme.
3. Shtypni OK.
4. Shtypni START.
5. Futni Sensorin e ushqimit brenda gatimit: **Mish, pulë dhe peshk**  
Vendosni të gjithë gjilpërën e Sensorit të ushqimit në mish ose peshk, në pjesën më të trashë të tij.

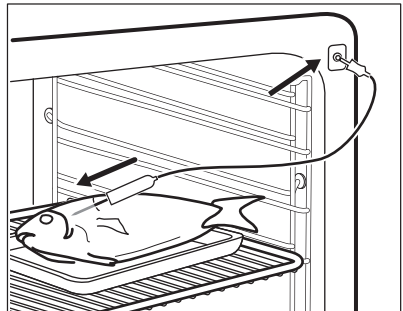

## Tavë

Futni majën e sensorit të ushqimit saktësisht në qendër të tavës. Sensori i ushqimit duhet të stabilizohet në një vend gjatë gatimit. Përdorni një përbërës të ngurtë për të arritur këtë. Përdorni buzët e tavës së pjekjes për të mbajtur dorezën prej silikoni të sensorit të ushqimit. Maja e sensorit të ushqimit nuk duhet të prekë fundin e tavës së pjekjes.

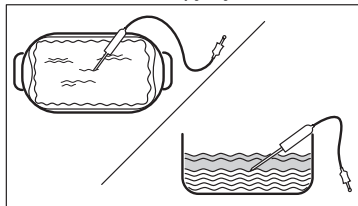

6. Fusni sensorin e ushqimit në prizën e vendosur brenda pajisjes. Referojuni kapitullit "Përshkrimi i produktit".

Ekрани tregon simbolin dhe temperaturën aktuale të sensorit të ushqimit.

7. ^ - shtypeni për të rregulluar cilësimet.  
8. Zgjidhni kartën Sensori i ushqimit për të vendosur temperaturën bazë të sensorit ose konfiguroni opsionin e preferuar:

- Bjeri alarmit - kur ushqimi arrin temperaturën e brendshme, dëgjohej sinjali.
- Bjeri alarmit dhe ndalo gatimin - kur ushqimi arrin temperaturën e brendshme, bie sinjali dhe gatimi ndalon.
- Vetëm dritaren e mesazhit - kur ushqimi arrin temperaturën bazë, mesazhi shfaqet në ekran.

9. Shtypni **OK**.

10. Kur ushqimi arrin temperaturën e caktuar, dëgjohej sinjali. Kontrolloni nëse ushqimi është gati. Zgjatni kohën e gatimit, nëse është e nevojshme.

11. **STOP** - shtypeni për të çaktivizuar funksionin e nxehtë.  
12. Hiqni prizën e Sensorit të ushqimit nga priza dhe hiqni gatimin nga pajisja.

## 9.3 Tenxhere me avull për gatim me avull



Tenxherja me avull nuk jepet me pajisjen. Për më tepër informacion, kontaktoni furnitorin tuaj vendor.

Tenxherja e avullit përbëhet nga:

- A. Tubi i injektorit - për gatim me avull,
- B. Kapaku,
- C. Skara prej çeliku,
- D. Tasi prej qelqi.

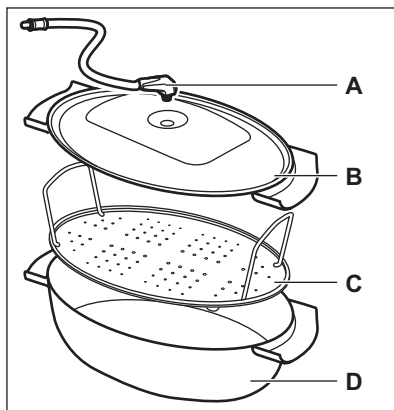

Mos:

- vendosni tenxheren me avull të nxehtë në sipërfaqe të ftohta / të njoma.
- hidhni lëngje të ftohtë në tenxheren me avull kur është e nxehtë.
- përdorni tenxheren me avull në një sipërfaqe të nxehtë të gatimit.
- pastroni tenxheren me avull me abrazivë, detergjentë ose pluhura gërryes.

## 9.4 Gatimi me avull në tenxheren me avull

1. Futni ushqimin nga skara prej çeliku në tenxheren me avull dhe mbulojeni me kapak.
2. Vendoseni tubin e injeksionit brenda vrimës së kapakut.
3. Vendoseni tenxheren me avull në pozicionin e raftit të dytë nga poshtë.
4. Lidhni tubin e injeksionit me hyrjen e avullit. Referojuni Përshkrimi i produktit.

5. Vendoseni pajisjen në funksionin e gatimit me avull.

## 10. UDHËZIME DHE KËSHILLA

### 10.1 Rekomandimet e gatimit

Temperatura dhe kohët e gatimit në tabela janë vetëm për udhëzim. Ato varen nga recetat, cilësia dhe sasia e përbërësve të përdorur.





Pajisja juaj mund të pjekë apo të skuqë ndryshe nga pajisja juaj e mëparshme. Udhëzimet e mëposhtme tregojnë cilësimet e rekomanduara për temperaturën, kohën e gatimit dhe pozicionin e skarës për lloje të veçanta ushqimi.

Numërojini pozicionet e rafteve të furrës nga poshtë.

Nëse nuk gjeni cilësimet për një recetë të veçantë, kërkoni për një të përafërt.

Për këshilla të kursimit të energjisë referojuni Efikasitet energjie.

#### Simbolet e përdorura në tabela:

	Lloji i ushqimit
	Funksioni e ngrohjes
	Temperaturë
	Aksesori

 Niveli i furrës

 Koha e gatimit (min)

### 10.2 Ventilatori i ruajtjes së ngrohtësisë - aksesorët e rekomanduar





Përdorni tava me formë dhe enë të errëta dhe joreflektuese. Ato e thithin më mirë nxehtësinë se enët me ngjyrë të çelur dhe reflektuese.

- **Tavë pice** - e errët, jo-reflektuese, diametri 28 cm
- **Tavë pjekjeje** - e errët, jo-reflektuese, diametri 26 cm
- **Ramekins** - qeramike, diametri 8 cm, lartësia 5 cm
- **Tavë me formë për ëmbëlsira** - e errët, jo-reflektuese, diametri 28 cm

### 10.3 Ventilatori i ruajtjes së ngrohtësisë





Për rezultate optimale ndiqni sugjerimet e listuara në tabelën më poshtë.





				
Role të ëmbla, 16 copë	tavë për pjekje ose tavë e thellë	180	2	20 - 30
Simite, 9 copë	tavë për pjekje ose tavë e thellë	180	2	30 - 40
Picë, e ngrirë, 0,35 kg	rafti me rrjetë	220	2	10 - 15
Role biskotash	tavë për pjekje ose tavë e thellë	170	2	25 - 35
Kekë Brownie	tavë për pjekje ose tavë e thellë	175	3	25 - 30
Sufle, 6 copë	tasa qeramike në raftin e telit	200	3	25 - 30

		°C		
Bazë pudingu pandispanje	tavë baze pandispanje në raft teli	180	2	15 - 25
Sandviç Viktoria	tavë pjekjeje mbi raft me rrjetë	170	2	40 - 50
Peshk i zier, 0,3 kg	tavë për pjekje ose tavë e thellë	180	3	20 - 25
Peshk i plotë, 0,2 kg	tavë për pjekje ose tavë e thellë	180	3	25 - 35
Fileta peshku, 0,3 kg	tavë pice mbi raft teli	180	3	25 - 30
Mish i zier, 0,25 kg	tavë për pjekje ose tavë e thellë	200	3	35 - 45
Shashlik, 0,5 kg	tavë për pjekje ose tavë e thellë	200	3	25 - 30
Biskota, 16 copë	tavë për pjekje ose tavë e thellë	180	2	20 - 30
Amareta, 24 copë	tavë për pjekje ose tavë e thellë	180	2	25 - 35
Kek me kupa, 12 copë	tavë për pjekje ose tavë e thellë	170	2	30 - 40
Pasta me kripë, 20 copë	tavë për pjekje ose tavë e thellë	180	2	25 - 30
Biskota me kore të shkrifët, 20 copë	tavë për pjekje ose tavë e thellë	150	2	25 - 35
Tarta të vogla, 8 copë	tavë për pjekje ose tavë e thellë	170	2	20 - 30
Perime, të ziera, 0,4 kg	tavë për pjekje ose tavë e thellë	180	3	35 - 45
Omëletë vegjetariane	tavë pice mbi raft teli	200	3	25 - 30
Perime mesdhetare, 0,7 kg	tavë për pjekje ose tavë e thellë	180	4	25 - 30

## 10.4 Informacion për institutet e testimit

Testimet sipas IEC 60350-1.

				°C	
Kekë të vegjël, 20 për tepsi	Lart & Poshtë	Tava e pjekjes	3	170	20 - 35
Kekë të vegjël, 20 për tepsi	Ajër i nxehtë	Tava e pjekjes	3	150 - 160	20 - 35
Kekë të vegjël, 20 për tepsi	Ajër i nxehtë	Tava e pjekjes	2 dhe 4	150 - 160	20 - 35

					
Ëmbëlsirë me mollë, 2 tava Ø20 cm	Lart & Poshtë	Rafti me rrjetë	2	180	70 - 90
Ëmbëlsirë me mollë, 2 tava Ø20 cm	Ajër i nxehtë	Rafti me rrjetë	2	160	70 - 90
Pandispanjë pa yndyrë, formë keku Ø 26 cm <sup>1)</sup>	Lart & Poshtë	Rafti me rrjetë	2	170	40 - 50
Pandispanjë pa yndyrë, formë keku Ø 26 cm <sup>1)</sup>	Ajër i nxehtë	Rafti me rrjetë	2	160	40 - 50
Pandispanjë pa yndyrë, formë keku Ø 26 cm <sup>1)</sup>	Ajër i nxehtë	Rafti me rrjetë	2 dhe 4	160	40 - 60
Amareta	Ajër i nxehtë	Tava e pjekjes	3	140 - 150	20 - 40
Amareta	Ajër i nxehtë	Tava e pjekjes	2 dhe 4	140 - 150	25 - 45
Amareta	Lart & Poshtë	Tava e pjekjes	3	140 - 150	25 - 45
Bukë e thekur <sup>1)</sup>	Skarë	Rafti me rrjetë	4	maks.	1 - 5

1) Ngrohni pajisjen paraprakisht për 10 minuta.

## 11. KUJDESI DHE PASTRIMI

### PARALAJMËRIM!

Referojuni kapitujve për sigurinë.

### 11.1 Shënime për pastrimin

#### Produktet e pastrimit

- Pastroni vetëm me një copë me mikrofibra pjesën ballore të pajisjes me ujë të ngrohtë dhe një detergjent të butë.
- Përdorni një solucion pastrues për të pastruar sipërfaqet metalike.
- Pastroni njollat me një detergjent të butë.

#### Përdorimi i përditshëm

- Fshini pjesën e brendshme të pajisjes pas çdo përdorimi të saj. Grumbullimi i yndyrës ose mbetjeve të tjera mund të shkaktojë zjarr.
- Në pajisje ose në panelet e dyerve prej xhami mund të kondensohet lagështi. Për të ulur kondensimin, lëreni pajisjen të punojë për 10 minuta para gatimit. Mos ruani ushqim në pajisje për më shumë se

20 minuta. Thajeni pjesën e brendshme të pajisjes vetëm me një copë me mikrofibër pas çdo përdorimi.

#### Aksesorët

- Pastrojini të gjithë aksesorët pas çdo përdorimi dhe lëreni të thahen. Përdorni vetëm një leckë me mikrofibra me ujë të ngrohtë dhe detergjent të butë. Mos i pastroni aksesorët në lavastovilje.
- Mos i pastroni aksesorët që nuk ngjisin duke përdorur pastrues agresivë ose objekte me majë të mprehtë.

### 11.2 Heqja e mbajtëseve të rafteve

Hiqni mbajtëset e rafteve për të pastruar pajisjen.

1. Fikni pajisjen dhe prisni derisa është e ftohur.
2. Tërhiqni pjesën ballore të mbajtëses nga pareti anësor.
3. Tërhiqni pjesën e pasme të mbajtëses së rafteve jashtë murit anësor dhe hiqeni.

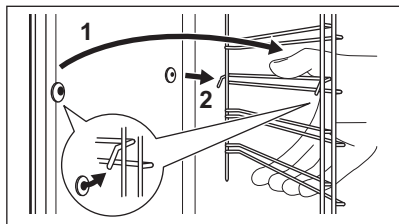

#### 4. Montojini mbajtëset e rafteve në rendin e kundërt.

Nëse jepet shina teleskopike, kunjat mbajtëse të saj duhet të drejtohen përpara.

### 11.3 Pastrimi pirolitik

Ky program djeg papastërtitë e mbetura në pajisje. Kur të përfundojë cikli i pastrimit dhe pajisja të ftohet, thjesht fshini hirin. Përdoreni sa herë që pajisja juaj ka nevojë për pastrim të thellë.

#### **⚠ PARALAJMËRIM!**

Ekziston mundësia e djegies.

#### **⚠ KUJDES!**

Nëse është instaluar pianurë mbi furrë ose nëse ka pajisje të tjera të instaluar në të njëjtën ndarje, mos i përdorni njëkohësisht me këtë funksion. Kjo mund t'i shkaktojë dëmtim furrës.

Mos e nisni funksionin nëse nuk e keni mbyllur plotësisht derën e furrës.

1. Sigurohuni që dera e pajisjes të jetë e mbyllur.
2. Hiqni të gjithë aksesoret.
3. Pastroni tabanin e furrës dhe xhamin e derës së brendshme për të hequr ndonjë grimcë të mbetura të ushqimit. Përdorni ujë të ngrohtë, një leckë të butë dhe një detergjent të lehtë.
4. Shtypni: Mirëmbajtje / Pastrimi pirolitik.
5. Zgjidhni mënyrën e pastrimit dhe shtypni START . Ndiqni udhëzimet në ekran.

Opsion	Kohëzgjatja
Pastrim pirolitik, i shpejtë	1 h

Pastrim pirolitik, normal	1 h 30 min
Pastrim pirolitik, intensiv	2 h 30 min

Kur nis pastrimi, dera e furrës kyçet. Ventilatori funksionon me shpejtësi më të lartë.

6. Do të bjerë sinjali kur përfundon pastrimi.
7. Kur pajisja është e ftohur, pastroni dysheën e furrës me një leckë të njomë dhe të butë



Kur ky funksion është aktiv, drita fiket.

### 11.4 Pastrimi i depozitës së ujit.

1. Fikni pajisjen.
  2. Hidhni ujë në rezervuarin e ujit: 650 ml. Shtoni acid laktik: 250 ml. Prisni për 60 min.
  3. Zbrazni depozitën e ujit. Referojuni Përdorimi i përditshëm, Zbrazja e depozitës së ujit.
  4. Shpëlajeni depozitën e ujit dhe pastroni mbejtjet e çmërsit me një leckë të butë.
  5. Pastroni tubin e shkarkimit me ujë të ngrohtë dhe detergjent të butë.
- Kontakttoni furnizuesin tuaj të ujit për të kontrolluar nivelin e fortësisë së ujit.

Klasifikimi i ujit:	Pastroni depozitën e ujit çdo:
i butë	120 o - 16 muaj
relativisht i fortë	90 o - 12 muaj
i fortë	60 o - 8 muaj
shumë i fortë	30 o - 4 muaj

### 11.5 Kujtuesi Për Pastrimin

Kur shfaqet kujtuesi, rekomandohet pastrimi. Përdorni funksionin: Pastrimi pirolitik.

### 11.6 Heqja dhe instalimi i derës

Mund të hiqni derën e furrës dhe panelet e brendshme prej xhami për t'i pastruar. Lexoni të gjithë udhëzimin "Heqja dhe instalimi i derës" përpara se të hiqni panelet prej xhami.

### **KUJDES!**

Mos e përdorni pajisjen pa panelet prej xhami.

1. Hapeni derën plotësisht dhe mbani të dyja menteshat.

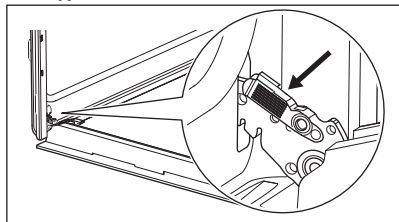

2. Ngrini dhe tërhiqni shulat derisa të klikojnë.

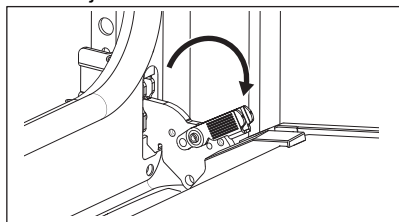

3. Mbylleni derën e furrës në pozicionin e parë të hapjes. Më pas ngrini dhe tërhiqeni për ta hequr derën nga vendi.

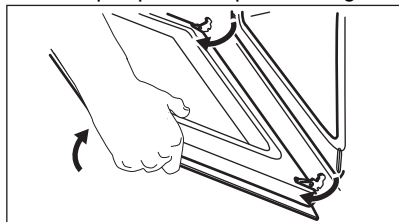

4. Vëreni derën mbi një pëlhurë të butë mbi një sipërfaqe të qëndrueshme.
5. Mbani shtërnguar në të dy anët kornizën **A** e sipërme të derës dhe shtyjeni nga brenda për ta çliruar nga kllapa.

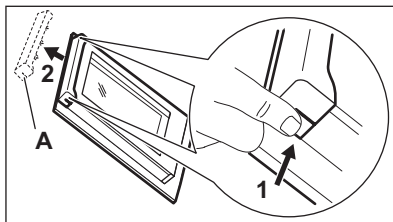

6. Tërhiqeni kornizën e derës drejt vetes për ta hequr.
7. Mbani panelet prej xhami të derës nga cepat e sipërm njëri pas tjetrit dhe tërhiqini nga sipër për t'i nxjerrë nga vendi. Sigurohuni që xhami të rrëshqasë jashtë mbështetëseve krejtësisht.

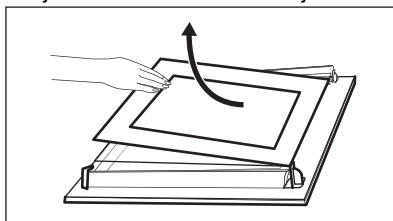

8. Pastrojini panelet prej xhami me ujë dhe sapun. Thajini me kujdes panelet prej xhami. Mos i pastroni panelet prej xhami në pjatlarëse.
  9. Pas pastrimit, instaloni panelet e xhamit dhe derën e furrës. Sigurohuni që t'i rivendosni panelet e xhamit sipas rradhës së duhur. Kontrolloni për simbolin / printimin në anën e panelit të xhamit. Nëse dera është montuar saktë, do të dëgjoni një klikim kur mbyllni shulat.
- Zona e pritimit duhet të jetë e kthyer nga ana e brendshme e derës (me drejtim nga brenda furrës).

## 11.7 Ndërrimi i llambës

### **PARALAJMËRIM!**

Rrezik goditjeje elektrike.  
Llamba mund të jetë e nxehtë.

1. Fikni pajisjen dhe prisni derisa është e ftohur.
2. Shkëputeni pajisjen nga korrenti.
3. Vendoseni leckën në dyshtemenë e furrës.

### **KUJDES!**

Gjithnjë mbajeni llampën halogjene me një leckë për të parandaluar që mбетjet e yndyrës të digjen në llampë.

#### Llamba e pasme

1. Rrotullojeni kapakun e llambës për ta hequr.

2. Pastroni kapakun prej xhami.
3. Zëvendësoni llambën me një llambë të përshtatshme që i reziston nxehtësisë 300°C.
4. Instaloni kapakun prej xhami.

## 12. ZGJIDHJA E PROBLEMEVE

### **PARALAJMËRIM!**

Referojuni kapitujve për sigurinë.

### 12.1 Çfarë duhet bërë nëse...

Përshkrimi i produktit	Shkaku dhe ndreqja
Nuk mund të aktivizoni ose përdorni pajisjen.	Pianura nuk është e lidhur me rrjetin elektrik ose nuk është lidhur saktë.
Pajisja nuk nxehet.	Nuk është vendosur ora. Për të caktuar orën referojuni Funksionet e orës. Dera nuk është mbyllur siç duhet. Është djegur siguresa. Sigurohuni që shkaku i problemit është siguresa. Nëse problemi përsëritet, kontaktoni një elektrikist të kualifikuar. Bllokimi për fëmijët është i aktivizuar.
Llamba është e fikur.	Llamba është djegur. Ndërroni llambën. Për detaje, referojuni Kujdesi dhe pastrimi.
Në pjesën e brendshme të pajisjes ka ujë.	Depozita e ujit ishte e mbushur me shumë ujë.
Gatimi me avull nuk funksionon.	Ka mbetje çmërsi në hapjen e hyrjes së avullit. Nuk ka ujë në depozitën e ujit.
Duhen më shumë se 3 min për të zbrazur depozitën e ujit ose uji rrjedh nga hapja e hyrjes së avullit.	Ka mbetje çmërsi në hapjen e hyrjes së avullit. Pastroni depozitën e ujit.
 Ndërprerja e energjisë e ndalon gjithmonë pastrimin. Përsëritni pastrimin nëse ndërpritet nga ikja e dritave.	
Problem me sinjalin e rrjetit me valë.	Kontrolloni nëse pajisja celulare është e lidhur me rrjetin me valë. Kontrolloni rrjetin me valë dhe ruterin. Rindizeni ruterin.
Është instaluar ruter i ri ose ka ndryshuar konfigurimi i ruterit.	Për të rikonfiguruar pajisjen dhe pajisjen portative, referojuni Përpara përdorimit të parë, Lidhja me valë.

Përshkrimi i produktit	Shkaku dhe ndreqja
Sinjali i rrjetit me valë është i dobët.	Lëvizeni ruterin sa më pranë pajisjes që të jetë e mundur.
Sinjali me valë ndërpritet nga një pajisje mikrovalë të vendosur pranë pajisjes.	Fikni furrën mikrovalë. Shmangni përdorimin njëherësh të furrës mikrovalë dhe të Funkzionimit në distancë të pajisjes. Mikrovalët ndërpresin sinjalin Wi-Fi.

## 12.2 Kodet e defekteve

Kur ndodh një gabim softueri, ekrani shfaq mesazhin e gabimit. Listën e problemeve do ta gjeni në tabelën e mëposhtme.

Kodi dhe përshkrimi	Ndreqja
<b>F102</b> - dera e furrës nuk është e mbyllur plotësisht ose bllokimi i derës është i prishur. <b>1)</b>	Mbyllni derën. Ndizni dhe fikni pajisjen.
<b>F111</b> - Sensori i ushqimit nuk është futur saktë në prizë.	Fusni plotësisht Sensori i ushqimit në prizë.
<b>F240, F239</b> - fushat e prekjes në ekran nuk funksionojnë siç duhet.	Pastroni sipërfaqen e ekranit. Sigurohuni që të mos ketë papastërti në fushat me prekje.
<b>F908</b> - sistemi i pajisjes nuk mund të lidhet me panelin e kontrollit.	Ndizni dhe fikni pajisjen.
<b>F602, F603</b> - Wi-Fi nuk është i disponueshëm. <b>1)2)</b>	Ndizni dhe fikni pajisjen.

**1)** Kur mesazhi i mëposhtëm i gabimit vazhdon të shfaqet në ekran, kjo do të thotë se një nënsistem me defekt mund të jetë çaktivizuar. Në rast të tillë, kontaktoni shitësin tuaj ose një qendër të autorizuar shërbimi.

**2)** Nëse ndodh një nga këto gabime, pjesa tjetër e funksioneve të pajisjes do të vazhdojë të funksionojë si zakonisht.

## 12.3 Të dhënat e shërbimit

Nëse nuk e gjeni dot vetë një zgjidhje, kontaktoni me shitësin tuaj ose me një qendër shërbimi të autorizuar.

Të dhënat e nevojshme për qendrën e shërbimit ndodhen në pllakën e specifikimeve. Pllaka e specifikimeve ndodhet në kornizën e përparme të pajisjes. Ajo është e dukshme kur hapni derën. Mos e hiqni pllakën e specifikimeve nga pajisja.

### Ju rekomandojmë t'i shkruani të dhënat këtu:

Modeli (MOD.):

Numri i produktit (PNC):

Numri i serisë (S.N.):

## 13. EFIKASITET ENERGJIE

### 13.1 Fleta e informacionit të produktit dhe Informacioni i produktit sipas Rregulloreve të etiketimit dhe ekodizajnit për energjinë të BE-së

Emri i furnizuesit

Electrolux

Identifikimi i modelit	EOC9P3XH 949494931 EOC9P3XT 949494930 KOCAP3XH 949494932 KOCAP3XT 949494934 LOC9P3XZ 949494933	
Indeksi i Eficiencës së Energjisë	61.2	
Klasi i efikasitetit energjetik	A++	
Konsumi i energjisë me ngarkesë standarde, regjimi tradicional	0.93 kWh/cikël	
Konsumi i energjisë me ngarkesë standarde, regjimi me ventilim të detyruar	0.52 kWh/cikël	
Numri i zgavrave	1	
Burimi i nxehtësisë	Elektriciteti	
Volumi	72 l	
Lloji i furrës	Furrë e integruar	
Sasi	EOC9P3XH	32.9 kg
	EOC9P3XT	33.2 kg
	KOCAP3XH	33.2 kg
	KOCAP3XT	33.3 kg
	LOC9P3XZ	33.6 kg

IEC/EN 60350-1 - Pajisje shtëpiake gatimi me energji elektrike - Pjesa 1: Gama, furrat, furrat me avull dhe skarat - Metodat për matjen e performancës.

## 13.2 Informacion i produktit për konsumin e energjisë elektrike dhe kohën maksimale për të arritur regjimin me fuqi të ulët

Konsumi i energjisë në gatishmëri	0.8 W
Konsumi i energjisë në gatishmëri në rrejt	2.0 W
Koha maksimale e nevojshme që pajisja të arrijë automatikisht regjimin e zbatueshëm të fuqisë së ulët	20 min

Për udhëzime sesi të aktivizoni dhe çaktivizoni lidhjen e rrejtit me valë, referojuni Përpara përdorimit të parë.

### 13.3 Këshilla për kursimin e energjisë

Këshillat në vijim më poshtë do t'ju ndihmojnë të kurseni energji kur përdorni pajisjen tuaj.

Sigurohuni që dera e pajisjes të jetë e mbyllur mirë kur pajisja është në punë. Mos e hapni derën e pajisjes shumë shpesh gjatë gatimit.

Mbajeni guarnicionin e derës të pastër dhe sigurohuni që të jetë i fiksuar mirë në vend.

Përdorni enë gatimi metalike dhe të errëta, kënaçe joreflektuese dhe vazo për të përmirësuar kursimin e energjisë.

Mos e ngrohni pajisjen përpara gatimit, përveç nëse rekomandohet në mënyrë specifike.

Mbajeni periudhat e pushimit mes gatimeve sa më të shkurtra që të jetë e mundur kur përgatitni pak gatime njëkohësisht.

### **Gatimi me ventilator**

Kur është e mundur, përdorni funksionet e gatimit me ventilator për të kursyer energji.

### **Nxehtësia e mbetur**

Kur gatimi zgjat më shumë se 30 minuta, reduktoni temperaturën e pajisjes minimalisht 3 - 10 minuta përpara përfundimit të gatimit. Nxehtësia e mbetur brenda pajisjes do të vazhdojë të gatuajë.

Përdoreni nxehtësinë e mbetur për ta mbajtur ushqimin të ngrohtë ose për të ngrohur gatimet e tjera.

Kur fikni pajisjen, ekrani tregon nxehtësinë e mbetur ose temperaturën.

Nëse aktivizohet një program me Kohëmatësi dhe koha e gatimit është më e gjatë se 30 minuta, elementet nxehtëse çaktivizohen automatikisht më shpejt në disa funksione të pajisjes.

### **Për ta mbajtur ushqimin të ngrohtë**

Zgjidhni cilësimin më të ulët të mundshëm të temperaturës për ta përdorur nxehtësinë e mbetur dhe për ta mbajtur ushqimin të ngrohtë. Në ekran shfaqet treguesi ose temperatura e nxehtësisë së mbetur.

### **Gatimi me llambë të fikur**

Fikeni llambën gjatë gatimit. Ndizeni vetëm kur t'ju nevojitet.

### **Ventilatori i ruajtjes së ngrohtësisë**

Funksion i projektuar për të kursyer energjinë gjatë gatimit.

Kur përdorni këtë funksion llamba fiket automatikisht pas 30 sekondash. Mund ta ndizni llambën sërish, por ky veprim do të reduktojë kursimin e pritshëm të energjisë.

## **14. ÇËSHTJE QË LIDHEN ME AMBIENTIN**

Ricikloni materialet me simbolin . Vendoseni ambalazhin te kontejnerët e riciklimit nëse ka. Ndihmuni në mbrojtjen e mjedisit dhe shëndetit të njerëzve dhe në riciklimin e mbetjeve të pajisjeve elektrike dhe

elektronike. Mos hidhni pajisjet e shënuara me simbolin  e mbeturinave shtëpiake. Ktheni produktin në pikën lokale të riciklimit ose kontaktoni me zyrën komunale.

**Добре дојдовте во Electrolux! Ви благодариме што го избравте нашиот апарат.**



Добијте совети за користење, брошури, водич за решавање проблеми, информации за сервисирање и поправка:  
[www.electrolux.com/support](http://www.electrolux.com/support)

Можноста за промени е задржана.

## СОДРЖИНА

1. БЕЗБЕДНОСНИ ИНФОРМАЦИИ.....	27
2. БЕЗБЕДНОСНИ УПАТСТВА.....	29
3. ОПИС НА ПРОИЗВОДОТ.....	33
4. КОНТРОЛНА ПЛОЧА.....	33
5. ПРЕД ПРВА УПОТРЕБА.....	34
6. СЕКОЈДНЕВНА УПОТРЕБА.....	35
7. ДОПОЛНИТЕЛНИ ФУНКЦИИ.....	39
8. ФУНКЦИИ НА ЧАСОВНИК.....	40
9. КОРИСТЕЊЕ НА ДОДАТОЦИТЕ.....	41
10. НАПОМЕНИ И КОРИСНИ СОВЕТИ.....	43
11. НЕГА И ЧИСТЕЊЕ.....	46
12. РЕШАВАЊЕ ПРОБЛЕМИ.....	49
13. ЕНЕРГЕТСКА ЕФИКАСНОСТ.....	50
14. ГРИЖА ЗА ОКОЛИНАТА.....	52

## 1. ⚠ БЕЗБЕДНОСНИ ИНФОРМАЦИИ

Пред монтирање и користење на апаратот, ве молиме внимателно да ги прочитате приложените упатства. Производителот не сноси одговорност за направена повреда или штета кои се резултат на неправилна монтажа или употреба. Секогаш чувајте ги упатствата на сигурно и безбедно место за подоцнежна употреба.

### 1.1 Сигурност за деца и ранлива категорија на лица

- Овој апарат може да го користат деца над 8 години и лица со намалени физички, сетилни или ментални способности или лица без искуство и знаење доколку тоа го прават под надзор или доколку им биле дадени упатства како безбедно да го употребуваат апаратот, и

доколку ги разбираат опасностите поврзани со него. Не смее да биде на дофат на деца помали од 8 години и лица со многу обемни и сложени пречки во развојот, освен ако не се под постојан надзор.

- Децата треба да бидат под надзор да не играат со апаратот и мобилните уреди со апликацијата.
- Држете ја амбалажата подалеку од деца и фрлете ја соодветно.
- ПРЕДУПРЕДУВАЊЕ: Уредот и неговите достапни делови стануваат жешки при употреба. Држете ги децата и милениците подалеку од апаратот кога работи или кога се лади.
- Ако апаратот има уред за заштита на деца, треба да се вклучи.
- Децата не треба да го чистат или да го оддржуваат апаратот без надзор.

## **1.2 Општа безбедност**

- Овој апарат е наменет само за готвење.
- Уредот е наменет да го користи едно домаќинство во домашни услови во затворен простор.
- Уредот може да се користи во канцеларии, хотелски соби, гостилници, фарми со гостилници и други слични сместувања каде неговото користење не надминува (просечно) ниво на користење во домаќинство.
- Само квалификувано лице може да го монтира уредот и да го замени кабелот.
- Не користете го апаратот пред да го монтирате во вградената структура.
- Пред одржување, исклучете го апаратот од напојувањето.
- Доколку се оштети кабелот за напојување, тој мора да биде заменет од страна на производителот, негов овластен центар за сервисирање или слично квалификувани лица за да се избегне електрична опасност.

- **ПРЕДУПРЕДУВАЊЕ:** Осигурајте се дека апаратот е исклучен пред да ја замените светилката за да избегнете струен шок.
- **ПРЕДУПРЕДУВАЊЕ:** Уредот и неговите достапни делови стануваат жешки при употреба. Треба да внимавате да не ги допрете грејните елементи или површината на шуплината на апаратот.
- Секогаш ставајте заштитни ракавици за вадење или ставање додатоци или садови за во перна.
- Користете го само сензорот за храна (сензорот за температура на средината) препорачан за овој апарат.
- Да ги отстраните полиците, прво повлечете го предниот дел од полицата, а потоа задниот од страничните сидови. Ставете ги полиците по обратен редослед.
- Не користете чистач на параа за чистење на уредот.
- Не користете силно абразивни средства или остри метални стругалки за да го чистите стаклото на капациите со шарки на површината за готвење бидејќи тоа може да предизвика прскање на стаклото.
- Извадете го сиот дополнителен прибор и непотребните работи/истурените течности од апаратот пред чистење со пиролиза.

## 2. БЕЗБЕДНОСНИ УПАТСТВА

### 2.1 Монтажа

#### ПРЕДУПРЕДУВАЊЕ!

Апаратот мора да биде монтиран само од квалификувано лице.

- Извадете ја целата амбалажа.
- Немојте да монтирате ниту да користите оштетен апарат.
- Следете ги упатствата за монтирање достапни на нашата интернет-страница.
- Секогаш внимавјте кога го пренесувате апаратот затоа што е тежок. Секогаш носете заштитни ракавици и приложените обувки.
- Не влечете го апаратот за рачката.

- Монтирајте го апаратот во сигурно и pogodно место кое ги исполнува потребите за монтажа.
- Одржувајте минимална оддалеченост од другите апарати и делови.
- Пред да го монтирате апаратот, проверете дали вратата на апаратот се отвара со леснотија.
- Апаратот е опремен со систем за електрично ладење. Мора да се ракува со напојување.

### 2.2 Поврзување на струјата

#### ПРЕДУПРЕДУВАЊЕ!

Ризик од пожар и струен удар.

- Секое поврзување со струја треба да биде направено од квалификуван електричар.
- Апаратот мора да биде заземјен.
- Проверете дали параметрите на плочката со спецификации се компатибилни со електричната моќност на мрежата на електрична енергија.
- Секогаш користете правилно монтиран штекер отпорен на струјни удари.
- Не користете адаптери со повеќе приклучоци и продолжни кабли.
- Погрижете се да не ги оштетите приклучокот за струја и кабелот. Доколку кабелот за струја на апаратот треба да се замени, тоа мора да го направи нашиот Овластен сервисен центар.
- Не дозволувајте кабелот да дојде во допир со или да биде близу до вратата на апаратот, особено кога работи или кога вратата е жешка.
- Заштитата од електричен удар на активните и изолираните делови мора да се поврзе на таков начин што нема да може да се извади без алатки.
- Поврзете го приклучокот за струја со штекерот на крајот од монтажата. Проверете дали приклучокот за струја е пристапен по монтирањето.
- Доколку штекерот е лабав, не приклучувајте го приклучокот за струја.
- Не влечете го кабелот за да го исклучите апаратот од струја. Секогаш повлекувајте го приклучокот за струја.
- Користете само соодветни уреди за изолација: заштитни прекинувачи на линија, осигурувачи (осигурувачи на вртење извадени од држачот), заземјување и контактори.
- Електричната инсталација мора да има изолациски уред кој што ви овозможува да го исклучите апаратот од приклучокот за струја од сите полови. Изолацискиот уред мора да има контактен отвор со ширина од најмалку 3 мм.
- Целосно затворете ја вратата на апаратот пред да го поврзите главниот штекер со приклучокот за струја.
- Апаратот е снабден со приклучок и кабел за струја.

**Типови на кабли кои може да се монтираат или да се заменуваат за Европа:**

H07 RN-F, H05 RN-F, H05 RRF, H05 VV-F, H05 V2V2-F (T90), H05 BB-F

За делот на кабелот, видете ја вкупната моќност на плочката со спецификации. Можете да погледнете и во табелата:

Вкупна јачина (W)	Пресек на кабелот (мм <sup>2</sup> )
максимум 1380	3x0.75
максимум 2300	3x1
максимум 3680	3x1.5

Кабелот за заземјување (зелен / жолт кабел) мора да биде 2 см подолг од кафеавата фаза и сините неутрални кабли.

### 2.3 Употреба

**⚠ ПРЕДУПРЕДУВАЊЕ!**

Опасност од повреда, изгореници и струен удар или експлозија.

- Не менувајте ја спецификацијата на овој апарат.
- Осигурајте се дека отворите за вентилација не се блокирани.
- Не го оставајте апаратот да работи без надзор.
- Исклучете го апаратот по секоја употреба.
- Бидете внимателни кога ја отворате вратата на апаратот додека работи. Може да испушти жешок воздух.
- Не ракувајте со апаратот со мокри раце или кога е во контакт со вода.
- Не ја притискајте отворената врата.
- Не употребувајте го апаратот како работна површина или површина за складирање.
- Внимателно отворете ја вратата на апаратот. Користењето состојки со алкохол може да предизвика мешање на алкохол и воздух.

- Не дозволувајте искрите или отворен оган да дојдат во контакт со апаратот кога ќе ја отворите вратата.
- Секогаш користете стакло и тегли одобрени за конзервирање.
- Не ставајте запаливи производи или предмети натопени со запаливи производи во апаратот, или во негова близина.
- Не ја споделувајте вашата Wi-Fi лозинка.

### ПРЕДУПРЕДУВАЊЕ!

Опасност од оштетување на апаратот.

- За да спречите оштетување или избледување на емајлот:
  - не ставајте садови во рерна или други предмети директно на дното од внатрешноста на апаратот.
  - не ставајте алуминиумска фолија директно на дното на внатрешноста на апаратот.
  - не ставајте вода директно на жешкиот апарат.
  - не чувајте влажни јадења и храна во апаратот откако ќе завршите со готвење.
  - внимавајте кога ги отстранувате или монтирате додатоците.
- Избледувањето на емајлот или на нерѓосувачкиот челик нема ефект врз работата на апаратот.
- Користете длабок сад за влажни колачи. Овошните сокови предизвикуваат дамки кои може да бидат трајни.
- Користете само додатоци испорачани со овој апарат или препорачани од производителот.
- Секогаш гответе кога вратата на апаратот е затворена.
- Ако апаратот е монтиран зад плоча од мебел (на пр. врата), вратата не смее да се затвора кога апаратот е во функција. Може да се насобере топлина и влага зад затворена плоча на мебелот што може да предизвика последователно оштетување на апаратот, на мебелот или на подот. Не затворајте ја плочата на мебелот додека апаратот целосно не се излади по употребата.

## 2.4 Нега и чистење

### ПРЕДУПРЕДУВАЊЕ!

Опасност од повреда, пожар или оштетување на апаратот.

- Пред одржувањето, исклучете го апаратот и извадете го приклучокот за струја од главниот штекер.
- Проверете дали апаратот е студен. Постои ризик стаклените панели да се скршат.
- Веднаш заменете ги стаклените панели на вратата кога се оштетени. Контактирајте со овластен сервисен центар.
- Бидете внимателни кога ја отстранувате вратата од апаратот, вратата е тешка.
- Редовно чистете го апаратот за да спречите оштетување на површинскиот материјал.
- Чистете го апаратот со влажна мека крпа. Користете само неутрални детергенти. Не користете абразивни производи, абразивни сунѓери за чистење, растворувачи или метални предмети.
- Доколку користите спреј за печка, следете ги безбедносните инструкции на пакувањето.

## 2.5 Чистење со пиролиза

### ПРЕДУПРЕДУВАЊЕ!

Опасност од повреди / Пожари / Хемиски испарувања (гасови) во режим на пиролиза.

- Пред чистење со пиролиза и првично предзагревање, извадете ги од рерната:
  - сите остатоци од храна, масло или протекувања / наслаги од маснотии.
  - Сите предмети што можат да се извадат (вклучително решетките, шините итн., обезбедени со апаратот), особено нелепливите тенџериња, тепсии, тави, приборот итн.
- Внимателно прочитајте ги сите упатства за чистење со пиролиза.

- Држете ги децата подалеку од апаратот додека работи чистењето со пиролиза. Апаратот станува многу жежок и жешкиот воздух се испушта од доводите за ладење.
- Чистењето со пиролиза е операција со висока температура кое може да ослободи гасови од остатоците од лутењето и градежни материјали, и според тоа се препорачува:
  - да обезбедите добра вентилација за време и по секое чистење со пиролиза.
  - да обезбедите добра вентилација за време и по првичното предзагревање.
- Не истурајте и не нанесувајте вода на вратата на рерната за време и по чистењето со пиролиза за да избегнете оштетување на стаклените плочи.
- Испарувањата што ги испуштаат сите пиролитички рерни / остатоци од готвење се опишани како нештетни за луѓето, вклучително и за мали деца, или лица со хронични болести.
- Држете ги миленичињата настрана од апаратот за време на чистењето со пиролиза и првичното предзагревање и потоа. Малите миленичиња (особено птиците и рептилите) може да бидат многу чувствителни на температурните промени и испарувања.
- Нелепливите површини на тенџерињата, тавите, приборот за јадење и сл., може да се оштетат од високите температури на операцијата. Чистење со пиролиза на сите пиролитички рерни и да бидат извор на ниски нивоа на штетни гасови.

## 2.6 Готвење на пареа

### ПРЕДУПРЕДУВАЊЕ!

Опасност од изгореници и оштетување на апаратот.

- Испуштената пареа може да предизвика изгореници:

- Не ја отворајте вратата на апаратот за време на операцијата на готвење со пареа.
- Внимателно отворете ја вратата на апаратот после готвењето со пареа.

## 2.7 Внатрешна светилка

### ПРЕДУПРЕДУВАЊЕ!

Опасност од електричен шок.

- Во однос на светилите во внатрешноста на овој производ и резервните светилки што се продаваат посебно: Овие светилки се предвидени да издржат екстремни физички услови во апаратите за домаќинство, како што се температура, вибрации, влажност или се предвидени за давање сигнали за работната состојба на апаратот. Тие не се предвидени да се користат за други намени и не се погодни за осветлување простории во домот.
- Овој производ содржи извор на светлина од класа на енергетска ефикасност G.
- Користете само светилки со истите спецификации.

## 2.8 Сервис

- За да го поправите апаратот, контактирајте со овластениот сервисен центар.
- Користете само оригинални резервни делови.

## 2.9 Отстранување

### ПРЕДУПРЕДУВАЊЕ!

Ризик од повреда или задушување.

- Контактирајте со вашите општински органи за да добиете информации за тоа како да се ослободите од апаратот.
- Исклучете го апаратот од напојувањето.
- Извадете го електричниот кабел блиску до апаратот и фрлете го.

## 3. ОПИС НА ПРОИЗВОДОТ

### 3.1 Општ преглед

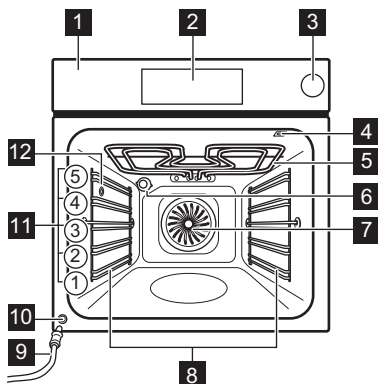

- 1 Контролна плоча
- 2 Екран
- 3 Сад за вода
- 4 Штекер за сензорот за храна
- 5 Елемент за греење
- 6 Светилка
- 7 Вентилатор
- 8 Потпора за полици, мобилна
- 9 Цевка за цедење
- 10 Вентил за испуштање пара
- 11 Позиции на полици
- 12 Отвор за пара

## 4. КОНТРОЛНА ПЛОЧА

### 4.1 Преглед на контролната плоча

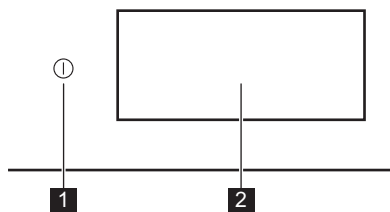

1

Вклучен о / Исклучено  
Притиснете и задржете за вклучување и исклучување на апаратот.

2

Екран  
Ги прикажува тековните поставки на апаратот.





Контролната плоча овозможува пристап до различни функции за готвење и јадења. Исто така, ги прикажува информациите за тековниот работен статус.





### 4.2 Екран

Екранот е целосно интерактивен, може да се поместува и е поделен на дефинирани

делови. Можете да поминете низ екранот за да се движите лево или десно.

- |  |   |
|--|---|
|  | За потврда на изборот / поставката.                       |
|  | За да отидете на следното или претходното ниво во менито. |
|  | За пристап и прилагодување на дополнителни поставки.      |
|  | За да ги зачувате тековните поставки во: Омилени.         |
|  | За да ги избришете тековните поставки во: Омилени.        |
|  | За вклучување и исклучување на светлото.                  |
|  | За вклучување и исклучување на опциите.                   |
|  | Апаратот е заклучен.                                      |
|  | Звучен аларм е активирана.                                |
|  | Звучен аларм и запрете со готвењето е активирана.         |
|  | Само појавна порака е вклучена.                           |

	Одложено активирање е активирана.
	За да ја затворите пораката што се појавува или да ја откажете поставката.
	Wi-Fi поврзувањето е вклучено.
	Wi-Fi поврзувањето е исклучено.
	Работење на далечина е вклучен.

	Резервоарот за вода е празен.
	Резервоарот за вода е полн до половина.
	Резервоарот за вода е полн.
	Функционира со режим за заштеда на енергија.

## 5. ПРЕД ПРВА УПОТРЕБА

### ПРЕДУПРЕДУВАЊЕ!

Видете во поглавјата за заштита и сигурност.

### 5.1 Прво поврзување

Екранот покажува порака за добредојде после првото поврзување. Можете да изберете помеѓу започнување или прескокнување на процесот на вклучување. Поставките може да се ревидираат и менуваат секогаш кога е потребно.

Прилагодете ги поставките: Јазик, Време во денот, Безжично поврзување.

### 5.2 Безжично поврзување

Апаратот овозможува поврзување со Wi-Fi мрежа и поврзување на мобилниот уред. Можете да добивате известувања, да го контролирате и следите апаратот од вашиот мобилен уред.

За поврзување на апаратот, потребно е:

- Безжична мрежа со поврзување со Интернет.
  - Мобилен уред поврзан со истата безжична мрежа.
1. За да ја преземете апликацијата, скенирајте го QR-кодот што се наоѓа на задната страна на упатството за употреба. Можете исто така да ја преземете апликацијата директно од продавницата за апликации.
  2. Следете ги упатствата за вклучување на апликацијата.
  3. Вклучете го апаратот.

4. Притиснете < и повлечете налево за да влезете во менито. Изберете: Нагодувања / Врски.

5. Притиснете за вклучување или исклучување: Wi-Fi.

Безжичниот модул на апаратот ќе стартува за 90 сек.

Фреквенција	2.4 GHz WLAN : 2400 - 2483.5 MHz
	Bluetooth: 2400 - 2483.5 MHz
Максимално напојување	2.4 GHz WLAN : EIRP < 20 dBm (100 mW)
	Bluetooth: EIRP < 20 dBm (100 mW)
Протокол	2.4 GHz WLAN : IEEE 802.11bgn

### 5.3 Лиценца за софтвер

Софтверот во овој производ содржи компоненти кои се базираат на слободен и отворен софтвер. Electrolux со благодарност го признава придонесот на заедниците за отворен софтвер и роботика во развојниот проект.

За да пристапите до изворниот код на овие компоненти со слободен и отворен софтвер чии условите за лиценца бараат објавување, и за да ги видите целосните информации за авторски права и важечките услови за лиценца, посетете ја страницата: <http://electrolux.opensourcerepository.com> (папка NIU6).

## 5.4 Почетно предзагревање и чистење

Загрејте го празниот апарат пред првата употреба и контакт со храна. Уредот може да испушта непријатна миризба и чад. Проветрете ја собата за време на предзагревање.

1. Извадете го сиот дополнителен прибор и држачите на решетките што се вадат од апаратот.
2. Влезете во мени и изберете: Функции.
3. Поставете ја функцијата . Поставете ја максималната температура. Оставете го апаратот да работи околу 1 ч.

4. Поставете ја функцијата . Поставете ја максималната температура. Оставете го апаратот да работи околу 15 мин.
5. Исклучете го апаратот и почекајте да се олади.
6. Исчистете го апаратот и додатоците само со крпа од микровлакна, топла вода и благо средство за чистење.
7. Ставете ги додатоците и држачите на решетките кои се вадат назад на својата почетна положба.

## 6. СЕКОЈДНЕВНА УПОТРЕБА

### ПРЕДУПРЕДУВАЊЕ!

Видете во поглавјата за заштита и сигурност.

### 6.1 Мени

Притиснете  и повлечете налево за да влезете во менито.

- Јадења
- Функции
- Омилени
- Одржување
- Нагодувања

### 6.2 Функции

Подменито вклучува листа на функции за готвење.

Листата на функции може да се разликува во зависност од верзијата на софтверот.

1. Влезете во мени и изберете: Функции.
2. Одберете ја функцијата на греење.
3. Прилагодете ги поставките.
4. Притиснете **START**. Можете да го приклучите Сензорот за храна во кое било време пред или за време на готвењето. Видете во поглавјето „Користење на додатоците“, Сензор за храна.

5.  - притиснете за да ги прилагодите поставките за време на готвењето.
6. **STOP** - притиснете го за да ја исклучите функцијата за греење.



Брзо Предзагревање е достапно само за некои функции на греење. За повеќе информации за опциите за предзагревање погледнете во поглавјето „Секојдневна употреба“, поставки, подмени: Претпочитани поставки.



#### Горе

Интензивно подгревање за брзо потпекување на врвот.



#### долу

Рамномерно потпечете го дното на храната. Добро за пици или пити и за допекување колачи или пити со јајца. Загрејте ја рерната однапред и користете го најниското ниво на решетката.



#### Жежок воздух

За секојдневно готвење на повеќе нивоа. Добијте рамномерно варени јадења без мешање на вкусови. Поставете пониска температура од онаа за Горе и долу.



#### Горе и долу

За секојдневно готвење на едно ниво. Добро за сите јадења, како гувеч/потпечени јадења и печива.



#### Топол воздух & горе

Печете месо и месо од живина со коски за меко јадење и крчкава кора.



#### Топол воздух, горе и долу

Оваа функција е идеална за готови оброци.



#### Жежок воздух, дно и пареа

Најдобро за печење пица и други јадења за кои е потребна поголема топлина одоздола.



#### Ниско ниво на пареа

Функцијата е погодна за месо, јадења во рерна и гувеч/потпечени јадења. Комбинацијата на пареа и топлина создава пријатна текстура и крчкава површина.



#### Вентилатор за заштеда на топлина

Заштедете енергија со користење на преостаната топлина за готвење. Најдобро за бели печива.



#### Повторно загревање

Оваа функција нежно ги подгрева остатоците со пареа.



#### Скара

Рамномерно испечете на скара или потпечете зеленчук и месо. Исто така добро и за потпекување леб.



#### Киснато тесто

Оптимизирана температура за брзо надигнување.



#### Освежување

Потсетете се на свежиот мирис и меката внатрешност на лебот или печивата од старите времиња.



#### Одмрзување

Делумно одмрзување за натамошна подготовка.



#### Чорба

Добијте меки, сочни чорби со крчкање на сите состојки заедно.



#### Печено месо

Добијте крчкава надворешност и мека внатрешност за месо, живина или зеленчук.



#### Печење На Леб

Користете ја оваа функција за правење леб и кифлички со многу добри професионални резултати во однос на крчкавост, боја и сјајна кора.



#### Бавно готвење

Бавното готвење го зголемува времето, но дава подобар резултат. Пред да го ставите месото во рерна, пропржете го.



#### Конзервирање

Добијте сочно овошје и зеленчук со конзервирање на ниска температура. Ставете ги огноотпорните тегли за конзервирање на плех за печење наполнети со вода.



#### Топлење на чинии.

За предзагревање на чиниите пред sluжуење.



#### Одржување на топлина

Држете ги чиниите топли за сервирање. Треба да знаете дека некои јадења можеби ќе продолжат да се готват и да се сушат додека се чуваат топли. Покријте ги јадењата доколку е потребно.



#### Дехидрирај

Рамномерно исушете ги овошјето, билките и зеленчукот на ниска температура. Отворете ја вратата повремено за време на сушењето за да го подобрите резултатот од сушењето.



Светилката може автоматски да се деактивира на температура под 80 °C во текот на некои функции на греење.

## 6.3 Јадења

Јадења подменито се состои од збир на програми кои се наменети за специјални јадења. Секое јадење во ова подмени е обезбедено со соодветна поставка. Можете да ги прилагодите времето и температурата за време на готвењето.

Кај некои јадења, исто така, може да готвите со Сензор за храна.

1. Влезете во мени и изберете: Јадења.
2. Одберете јадење или тип храна.
3. Прилагодете ги поставките според претпочитаните поставки за готвење. Прилагодете ја тежината. Опцијата е

достапна за избраните јадења.

Притиснете на **OK**.

- Ставете ја храната внатре во апаратот според упатствата достапни на екранот.

- Притиснете **START**.

Кога ќе заврши функцијата, проверете дали храната е готова. Продолжете го времето за готвење, доколку е потребно.

## 6.4 Омилени



Оваа функционалност е достапна само за избрани модели.

Можете да зачувате до 20 од вашите омилени поставки, како што се функцијата за греење, јадења или функцијата за чистење.

За да ја зачувате поставката, изберете ја омилената поставка и притиснете

Изберете: Омилени

- Влезете во менито и притиснете: Омилени за да ги проверите зачуваните поставки.
- Изберете една од зачуваните поставки.
- Притиснете **START** за да го започнете готвењето.

Избриши: Омилени

- Влезете во менито и притиснете: Омилени за да ги проверите зачуваните поставки.
- Притиснете: за да ги избришете зачуваните поставки.

## 6.5 Одржување

Подменито вклучува листа на програми за чистење.

Чистење со пиролиза	Оваа програма ја согорува преостанатата нечистотија во апаратот. Можете да избирате од различни нивоа на чистење. Видете го поглавјето „Нега и чистење“.
---------------------	--

## 6.6 Нагодувања

Ова подмени вклучува листа на поставки.

Подмени: Поставка

Јазик	За да го поставите јазикот на апаратот.
Време во денот	За да го поставите тековното време.
Осветленост на екранот	За да ја поставите осветленоста на екранот.
Тоновни на копчиња	За да го вклучите и исклучите тонот на полињата за допир. Не е можно да се исклучат тоновите за .
Јачина на звучниот сигнал	За да го поставите волуменот на тонот на копчињата и сигналите.
Единица на температура	За да се прикаже моменталната температурна единица.

Подмени: Сервисирање

Демо Режим	Код за активирање / деактивирање: 2468
Верзија на софтвер	Информации за верзијата на софтверот.
Ресетирај ги сите нагодувања	Ги враќа фабричките поставки.

Подмени: Претпочитани поставки



Светло	Го вклучува и исклучува светлото.
Блок за безбедност на децата	Спречува ненадејно вклучување на апаратот.

Предзагревање/ Загревање	Ништо - конвенционален начин на предзагревање на апаратот. Поставен е како стандарден и достапен за сите функции за готвење. Претпочитаната поставка може да се смени на друг тип на предзагревање.
	Еко - предзагревање на апаратот со помала потрошувачка на енергија. Достапен е за сите функции за готвење.
	Брзо - го намалува времето на загревање. Ова е достапно само за некои функции.
Потсетник за чистење	Ве потсетува кога да го исчистите апаратот.
Персонализ. на екранот во мирување	За да ги приспособите функциите и кратенките на екранот.

## Подмени: Врска

Поврзете се на Wi-Fi	За да го поврзете апаратот со безжичната мрежа.
Wi-Fi	За вклучување и исклучување: Wi-Fi.
Мрежа	За да го проверите статусот на мрежата и јачината на сигналот на: Wi-Fi.
Заборавете ги наредувањата на мрежата	За исклучување на сегашната мрежа од автоматска конекција со апаратот.
Работење на далечина	За започнување автоматски на далечинска операција по притискање на START. Опцијата е видлива само откако ќе го вклучите: Wi-Fi.

## 6.7 Функции на греење на пареа

Функциите:  Ниско ниво на пареа,  Жежок воздух, дно и пареа ви овозможуваат да користите топлина и пареа за јадењата да бидат крцкави и сочни.

1. Влезете во менито и изберете: Функции.

2. Подесете ја функцијата за загревање на пареа. Екранот прикажува достапни поставки.
3. Поставете ја температурата и нивото на пареа, доколку е достапно.
4. Притиснете на START и следете ги упатствата на екранот.
5. Притиснете на капакот за садот за вода за да го отворите.
6. Наполнете го садот за вода со ладна вода до максималното ниво (околу 900 ml), додека не се огласи звучен сигнал или не се покаже порака на екранот. Не полнете го садот за вода над неговиот максимален капацитет. Постои ризик од прелевање на водата, поплавување и оштетување на мебелот.

### ПРЕДУПРЕДУВАЊЕ!

Користете само студена вода од чешма. Не користете деминерализирана или дестилирана вода. Не истурајте запаливи или алкохолни течности во садот за вода.

7. Турнете го садот за вода во неговата почетна состојба.

Кога ќе се постигне одредената температура на јадењето, се огласува акустичен звучен сигнал.

8. Кога садот за вода нема вода, се огласува сигнал. Наполнете го садот за вода.
9. Исклучете го апаратот.
10. Празнење на садот за вода
11. По готвењето, внимателно отворете ја вратата на печката. Преостаната вода може да кондензира во внатрешноста на рерната. Почekaјте најмалку 60 мин по секое користење за да спречите излегување на топла вода од вентил за испуштање пареа.

### ПРЕДУПРЕДУВАЊЕ!

Апаратот е жежок. Постои ризик од изгореници. Внимавајте додека го празните садот за вода.

## 6.8 Празнење на садот за вода

За да спречите појава на наслаги од бигор, испразнете го садот за вода после секое готвење со пара.

1. Исклучете го апаратот. Оставете ја вратата на рерната отворена и почекајте додека апаратот не се исуши.
2. Поврзете ја цевката за цедење **C** со вентилот за испуштање **A** преку конекторот **B**.

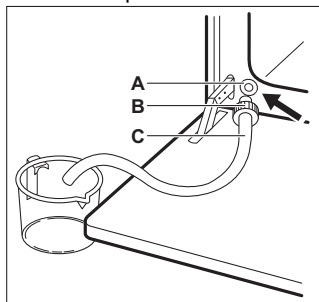

3. Држете го крајот на цевката под нивото на **A** и притиснете го **B** повеќепати за да ја соберете преостанатата вода.
4. Откачете ги **C** и **B** и исушете ја внатрешноста на рерната со мек сунѓер.



Не користете ја испуштената вода за повторно да го наполните резервоарот за вода.

## 6.9 Забелешки за: Вентилатор за заштеда на топлина

Оваа функција беше искористена за усогласување со класата за енергетска ефикасност и барањата за екодизајн (во согласност со EU 65/2014 и EU 66/2014). Тестови според: IEC/EN 60350-1.

Вратата на рерната треба да биде затворена за време на готвењето со што функцијата не би се прекинала и за да се осигурате дека рерната работи со највисока можна енергетска ефикасност.

Кога ќе ја користите оваа функција, светлото автоматски се исклучува после 30 секунди.

За упатства за готвење видете во Напомени и корисни совети, Вентилатор за заштеда на топлина. За општи препораки за заштеда на енергија видете во Енергетска ефикасност, Совети за штедење енергија.

## 7. ДОПОЛНИТЕЛНИ ФУНКЦИИ

### 7.1 Блок. за безбедност на децата



Оваа функција го спречува случајното вклучување на апаратот. Може да се активира во секое време.

1. Влезете во менито.
2. Изберете: Нагодувања / Претпочитани поставки / Блок. за безбедност на децата.

Блок. за безбедност на децата е вклучена. За да овозможите употреба на апаратот, притиснете ги кодираниите букви во азбучен ред.

### 7.2 Автоматско исклучување



Заради безбедносни причини, ако функцијата за греење е вклучена и не се сменат поставките, апаратот автоматски ќе се исклучи по одреден временски период.

 (°C)	 (ч)
30 - 115	12.5
120 - 195	8.5
200 - 245	5.5
250 - максимум	3

Ако имате намера да ја вклучите функцијата за греење за времетраење што го надминува времето на автоматско исклучување, поставете го времето на готвење. Погледнете во Функции на часовник.

## 8. ФУНКЦИИ НА ЧАСОВНИК

### 8.1 Опис на функции на часовникот

Функција	Опис
Тајмер	За да го поставите времетраењето на готвењето. Максимумот е 23 ч 59 мин. За да го поставите што ќе се случи кога ќе истече времето одберете претпочитано: Заврши го дејството. Тајмерот може да се користи независно, дури и кога рерната не работи.
Заврши го дејството	<p> <b>Звучен аларм</b> Кога ќе истече времето, се огласува звучен сигнал. Можете да ја поставите оваа функција кога било, дури и кога апаратот е исклучен.</p> <p> <b>Звучен аларм и запрете со готвењето</b> Кога времето завршува се огласува сигнал и се исклучува функцијата на греење.</p> <p> <b>Само појавна порака</b> Кога времето завршува се појавува порака на екранот. Оваа функција нема ефект на работата на апаратот.</p>
Одложено активирање	За одложување на почетокот и/или крајот на готвењето.
Дополнително Време	За да се продолжи времето на готвење.

### 7.3 Вентилатор

Кога работи апаратот, вентилаторот се вклучува автоматски за да ги одржува ладни површините на апаратот. Ако го исклучите апаратот, вентилаторот продолжува да работи додека апаратот не се излади.

Функција	Опис
Време на работење	За да покаже колку долго работи апаратот. Максимумот е 23 ч 59 мин. Почнува автоматски кога ќе започне процесот на рерната и престанува кога процесот ќе заврши. Тоа е видно на главниот екран во случај кога не е поставен друг тајмер. Оваа функција нема ефект на работата на апаратот.

### 8.2 Тајмер

1. Одберете ја функцијата за греење и поставете ја температурата.
2. Притиснете: Тајмер.
3. Поставете го траењето. Можете да го изберете претпочитаното Заврши го дејството со притискање на еден од симболите.
4. Притиснете **OK** за да потврдите и да се вратите на главниот екран.

### 8.3 Одложено активирање

1. Одберете ја функцијата за греење и приспособете ги поставките.
2. Притиснете **\*\*\***.
3. Притиснете: Одложено активирање.
4. Вртете за да го поставите саканото време за почеток и притиснете **OK**.
5. Сега можете да го поставите саканото Крај на готвење или притиснете **OK** за да го прескокнете овој чекор.
6. Притиснете **OK** за да се вратите на главниот екран.

### 8.4 Време во денот

1. Вклучете го апаратот.

2. Притиснете: Нагодувања / Поставка / Време во денот.
3. Поставете го времето.
4. Притиснете ОК.

## 8.5 Промена на поставките на тајмерот

Поставеното време можете да го смените кога сакате за време на готвењето.

1. Притиснете на  $\wedge$  / Тајмер.
2. Поставете нова вредност на тајмерот. Притиснете ОК.

## 9. КОРИСТЕЊЕ НА ДОДАТОЦИТЕ

### ПРЕДУПРЕДУВАЊЕ!

Видете во поглавјата за заштита и сигурност.

### 9.1 Вметнување на додатоци

Достапни додатоци во зависност од моделот. Скенирајте го QR-кодот за да проверите како да користите додатоци испорачани со вашиот апарат. Можете да нарачате дополнителна опрема посебно. За повеќе информации, ве молиме контактирајте го локалниот добавувач.



Мало вовлекување на горниот дел ја зголемува сигурноста и обезбедува заштита од навалување. Сите вдлабнувања се и уреди за спречување превртување. Работ околу решетката ги спречува садовите за готвење да се излизгаат.

Вметнете го додатокот (решетката / тавата) меѓу водилките на држачот за решетката. Погрижете се решетката да го допира задниот дел од внатрешноста на рерната и ногалките да се свртени надолу.

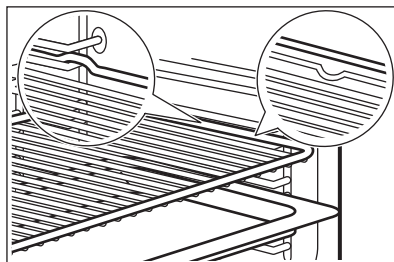

Ако вашата тава има наклон, поставете ја кон задниот дел од внатрешноста на рерната.

Ако има натпис на додатокот, проверете дали е свртен кон вас.

Ако користите плех со отвори, ставете го плехот/тавата одоздола, за да се соберат течностите што капат.

### 9.2 Сензор за храна

Ја мери температурата внатре во храната.

Има две температури за поставување:

- $^{\circ}\text{C}$  - температурата во внатрешноста на апаратот. Треба да биде најмалку  $25^{\circ}\text{C}$  повисока од температурата во средината на храната.
- $\mathcal{R}$  - температура во средината на храната.

Препораки:

- Состојките треба да се на собна температура.
- - не користете го со течни јадења.
- За време на готвењето, иглата на сензорот за храна мора да биде целосно ставена во јадењето.

## Готвење со: Сензор за храна

### ПРЕДУПРЕДУВАЊЕ!

Постојат ризици од изгореници бидејќи сензорот за храна и држачите за решетки се вжештуваат. Не допирајте ја рачката на сензорот за храна со голи раце. Секогаш користете нараквизи за рерна.

1. Изберете ја функцијата за греење во менито: Функции или јадење од менито: Јадења.
2. Поставете ја температурата на рерната и времето за готвење, доколку е потребно.
3. Притиснете **OK**.
4. Притиснете **START**.
5. Вметнете го сензорот за храна во јадењето:

#### **Месо, живина и риба**

Ставете ја целата игла на сензорот за храна во месото или рибата на најдебелиот дел.

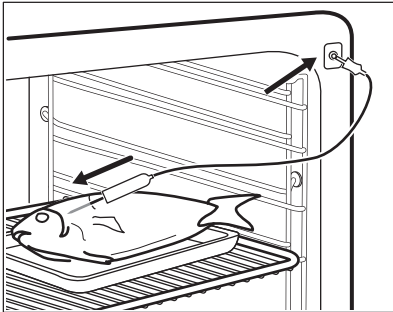

#### **Ѓувеч**

Поставете го врвот на сензорот за храна во центарот на ѓувечот. Сензорот за храна треба да се стабилизира на едно место за време на печењето. Употребете цврста состојка за да го направите тоа. Употребете го работ на садот за печење за да ја потпрете силиконската дршка на сензорот за храна. Врвот на сензорот за храна не треба да го допира дното на садот за готвење.

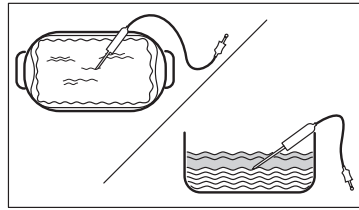

6. Приклучете го Сензорот за храна во приклучницата што се наоѓа во внатрешноста на апаратот. Погледнете во поглавјето „Опис на производот“.
- На екранот е прикажан симболот и моменталната температура на сензорот за храна.
7. **^** - притиснете за да ги прилагодите поставките.
  8. Изберете Сензор за храна картичка за да ја поставите температурата на средината на сензорот или да ја поставите претпочитаната функција:
    - Звучен аларм - кога храната ја достигнува температурата на средината, се огласува звук.
    - Звучен аларм и запрете со готвењето - кога храната ја достигнува температурата на средината, се огласува звук и печењето запира.
    - Само појавна порака - кога храната ќе ја достигне температурата на средината, порака се појавува на екранот.
  9. Притиснете **OK**.
  10. Кога храната ја достигнува поставената температура, се огласува сигнал. Проверете дали храната е готова. Продолжете го времето за готвење, доколку е потребно.
  11. **STOP** - притиснете го за да ја исклучите функцијата за греење.
  12. Исклучете го сензорот за храна од приклучницата и извадете го јадењето од апаратот.

### 9.3 Лонец за пареа за готвење на пареа



Лонецот за пареа не е обезбеден со апаратот. За повеќе информации, ве молиме контактирајте го локалниот добавувач.

Сад за готвење на пареа се состои од:

- A. Цевката за вбригување - за готвење на пареа,
- B. Капак,
- C. Челична скара,
- D. Стаклена чинија.

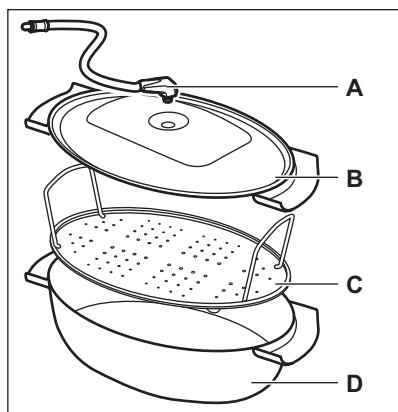

Не:

- ставете го жешкиот лонец за пареа на студени/мокри површини
- истурајте ладни течности во лонецот за пареа кога е жежок.
- користете го лонецот за пареа на жешка површина за готвење.
- чистете го лонецот за пареа со абразиви, средства за чистење и прашоци.

### 9.4 Готвење на пареа во лонец за пареа

1. Поставете ја храната на челичната скара во лонецот за пареа и покријте го со капакот.
2. Поставете ја цевката за вбригување во отворот на капакот.
3. Поставете го лонецот за пареа на вториот рафт од долу.
4. Поврзете ја цевката за вбригување на излезот на пареа. Погледнете во Опис на производот.
5. Поставете го апаратот на функција за готвење на пареа.

## 10. НАПОМЕНИ И КОРИСНИ СОВЕТИ

### 10.1 Препораки за готвење

Температурата и времињата на печење во табелите се само водич. Тие зависат од рецептите и квалитетот и квантитетот на употребените состојки.

Вашиот апарат може да го пече тестото или месото различно од апаратот што сте го имале претходно. Насоките подолу покажуваат препорачани поставки за температура, време на готвење и позиција на решетки за одредени видови на храна.

Бројте ги нивоата на решетката од дното на рерната.

Ако не можете да ги најдете нагудувањата за конкретниот рецепт, побарајте нешто слично.

За совети за штедење на енергија, погледнете во Енергетска ефикасност.

#### Симболи користени во табелите:



Вид на храна



Функција на греење



Температура



Додаток



Позиции на полици



Време на готвење (мин)

## 10.2 Вентилатор за заштеда на топлина - препорачани додатоци





Употребете темни плехови и садови кои ја одбиваат светлината. Тие подобро ја апсорбираат топлината од светлата боја и садовите кои ја одбиваат светлината.





- **Тавче за пица** - темно, кое не одбива светлина, дијаметар 28 см

- **Тавче за печење** - темно, кое не одбива светлина, дијаметар 26 см
- **Керамичко тавче** - керамичко, дијаметар 8 см, висина 5 см
- **Плех за основа за колач** - темен, кој не одбива светлина, дијаметар 28 см

## 10.3 Вентилатор за заштеда на топлина





За најдобри резултати следете ги препораките дадени во табелата подолу.







		°C		
Кифлички, благи, 16 парчиња	плех за печење или длабока тава	180	2	20 - 30
Кифлички, 9 парчиња	плех за печење или длабока тава	180	2	30 - 40
Пица, замрзната, 0,35 кг.	решетка	220	2	10 - 15
Швајцарски ролат	плех за печење или длабока тава	170	2	25 - 35
Колаче	плех за печење или длабока тава	175	3	25 - 30
Суфле, 6 парчиња	керамичко тавче на решетка	200	3	25 - 30
Флан со пандишпан	основа за флан на решетка	180	2	15 - 25
Викторијанска торта со џем	потпечено јадење на решетка	170	2	40 - 50
Динстана риба, 0,3 кг.	плех за печење или длабока тава	180	3	20 - 25
Цела риба, 0,2 кг.	плех за печење или длабока тава	180	3	25 - 35
Филети од риба, 0,3 кг.	тавче за пица на решетка	180	3	25 - 30
Динстано месо, 0,25 кг.	плех за печење или длабока тава	200	3	35 - 45
Шаслик, 0,5кг.	плех за печење или длабока тава	200	3	25 - 30
Колачиња, 16 парчиња	плех за печење или длабока тава	180	2	20 - 30
Макарон-колач, 24 парчиња	плех за печење или длабока тава	180	2	25 - 35

		°C		
Мафини, 12 парчиња	плех за печење или длабока тава	170	2	30 - 40
Солено пециво, 20 парчиња	плех за печење или длабока тава	180	2	25 - 30
Колачиња од суво тесто, 20 парчиња	плех за печење или длабока тава	150	2	25 - 35
Мали тортички, 8 парчиња	плех за печење или длабока тава	170	2	20 - 30
Зеленчук, динстан, 0,4 кг.	плех за печење или длабока тава	180	3	35 - 45
Вегетаријански омлет	тавче за пица на решетка	200	3	25 - 30
Зеленчук на медитерански начин, 0,7 кг.	плех за печење или длабока тава	180	4	25 - 30

## 10.4 Информации за тестирање

Тестови според IEC 60350-1.

				°C	
Мали колачиња, 20 парчиња по плех	Горе и долу	Плех за печење	3	170	20 - 35
Мали колачиња, 20 парчиња по плех	Жежок воздух	Плех за печење	3	150 - 160	20 - 35
Мали колачиња, 20 парчиња по плех	Жежок воздух	Плех за печење	2 и 4	150 - 160	20 - 35
Пита со јаболка, 2 плеха Ø 20 см	Горе и долу	Решетка	2	180	70 - 90
Пита со јаболка, 2 плеха Ø 20 см	Жежок воздух	Решетка	2	160	70 - 90
Пандишпан безмасен, калап за колач Ø 26 см 1)	Горе и долу	Решетка	2	170	40 - 50
Пандишпан безмасен, калап за колач Ø 26 см 1)	Жежок воздух	Решетка	2	160	40 - 50
Пандишпан безмасен, калап за колач Ø 26 см 1)	Жежок воздух	Решетка	2 и 4	160	40 - 60
Леб	Жежок воздух	Плех за печење	3	140 - 150	20 - 40

					
Леб	Жежок воздух	Плех за печење	2 и 4	140 - 150	25 - 45
Леб	Горе и долу	Плех за печење	3	140 - 150	25 - 45
Тост <sup>1)</sup>	Скара	Решетка	4	макс.	1 - 5

<sup>1)</sup> Претходно загрејте го апаратот 10 минути.

## 11. НЕГА И ЧИСТЕЊЕ

### ПРЕДУПРЕДУВАЊЕ!

Видете во поглавјата за заштита и сигурност.

### 11.1 Белешки околу чистењето

#### Средства за чистење

- Предниот дел на апаратот чистете го само со крпа од микрофибер натопена со топла вода и умерено средство за чистење.
- Користете раствор за чистење за да ги исчистите металните површини.
- Чистете ги дамките со благ детергент.

#### Секојдневна употреба

- Исчистете ја внатрешноста на апаратот по секоја употреба. Насобирањето мрснотии или други остатоци од храна може да резултира со пожар.
- На апаратот или на стаклените плочи на вратата може да се кондензира влага. За да ја намалите кондензацијата, пуштете го апаратот да работи околу 10 минути пред готвењето. Не чувајте храна во апаратот подолго од 20 минути. Исушете ја внатрешноста на апаратот само со крпа од микровлакна после секоја употреба.

#### Додатоци

- Чистете ги сите додатоци по секоја употреба и оставете ги да се исушат. Користете само крпа од микрофибер натопена со топла вода и умерено средство за чистење. Не чистете го приборот во машината за миење садови.

- Не чистете ги додатоците што не се лепат со употреба на абразивни средства за чистење или предмети со остри рабови.

### 11.2 Држачи на решетки што се вадат

Извадете ги држачите за решетки за да го исчистите апаратот.

1. Исклучете го апаратот и почекајте да се олади.
2. Повлечете го предниот дел од држачите настрана од страничниот сид.
3. Повлечете го задниот дел на држачите на решетката настрана од страничниот сид и извадете ја.

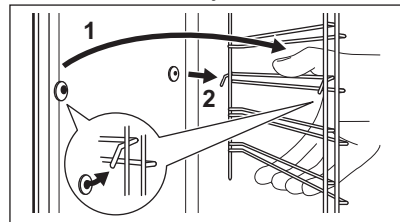

4. Ставете ги полиците по обратен редослед.

Ако телескопските шини се испорачани, иглите за потпирање мора да бидат насочени кон предната страна.

### 11.3 Чистење со пиролиза

Оваа програма ја согорува преостанатата нечистотија во апаратот. Кога ќе заврши циклусот на чистење и ќе се олади апаратот, избришете ја пепелта.

Користите го секогаш кога вашиот апарат има потреба од длабинско чистење.

### ПРЕДУПРЕДУВАЊЕ!

Постои ризик од изгореници.

### ВНИМАНИЕ!

Ако површината за готвење е монтирана над печката или ако има други апарати монтирани во истиот плакар, немојте да ги користите истовремено со оваа функција. Тоа може да ја оштети печката.

Не почнувајте ја функцијата ако не сте ја затвориле целосно вратата на рерната.

1. Проверете дали апаратот е студен.
2. Извадете ги сите додатоци.
3. Исчистете го подот на рерната и внатрешното стакло на вратата за да ги отстраните преостанатите остатоци од храна. Користете топла вода, мека крпа и средство за чистење.
4. Притиснете: Одржување / Чистење со пиролиза.
5. Изберете го режимот за чистење и притиснете START . Следете ги упатствата на екранот.

Опција	Траење
Пиролитичко чистење, брзо	1 h
Пиролитичко чистење, нормално	1 h 30 min
Пиролитичко чистење, интензивно	2 h 30 min

Кога ќе започне чистењето, вратата на рерната е заклучена. Вентилаторот за ладење работи со поголема брзина.

6. Сигналот се огласува кога ќе заврши чистењето.
7. Кога апаратот ќе се олади, исчистете го подот на рерната со влажна мека крпа.



Кога е вклучена функцијата, светилката е исклучена.

## 11.4 Чистење на садот за вода

1. Исклучете го апаратот.
2. Сипете вода во садот за вода: 650 ml. Додадете млечна киселина: 250 ml. Почекајте 60 мин.
3. Празнење на садот за вода Видете во Секојдневна употреба, „Празнење на садот за вода“.
4. Исчистете го садот за вода и исчистете го остатокот од бигор со мека крпа.
5. Исчистете ја цевката за цедење на печката со топла вода и мек детергент. Контакттирајте со локалното претпријатие за водовод да го провери нивото на тврдост на вода.

Класификација на водата:	Исчистете го садот за вода на секои:
мека	120 ч - 16 месеци
малку тврда	90 ч - 12 месеци
тврда	60 ч - 8 месеци
многу тврда	30 ч - 4 месеци

## 11.5 Потсетник за чистење

Кога се појавува потсетник, се препорачува чистење.

Користете ја функцијата: Чистење со пиролиза.

## 11.6 Вадење и монтирање на вратата

Можете да ја отстраните вратата на печката и внатрешните стаклени плочи за да ги исчистите. Прочитајте го целосното упатство „Вадење и монтирање на вратата“ пред да ги извадите стаклените плочи.

### ВНИМАНИЕ!

Не користете го апаратот без стаклените плочи.

1. Отворете ја вратата целосно и држете ги двете шарки.

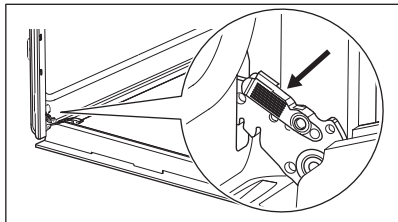

2. Подигнете ги и повлечете ги резињата додека не кликнат.

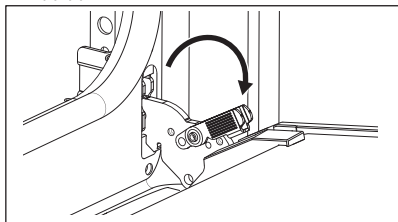

3. Затворете ја вратата на рерната до првата позиција. Потоа кренете и повлечете за да ја извадите вратата од лежиштето.

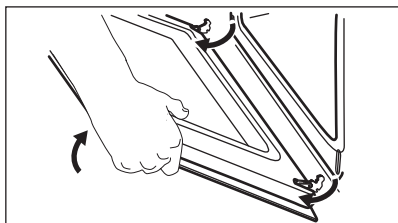

4. Положете ја вратата врз мека крпа на стабилна површина.  
5. Држете ја облогата на вратата **A** на горниот раб на вратата на двете страни и турнете навнатре за да се отпушти заптивката.

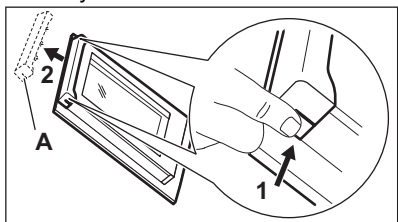

6. Повлечете ја облогата на вратата напред и извадете ја.  
7. Држете ги стаклените плочи на вратата на горниот раб една по една и повлечете ги нагоре за да ги извадите

од водилката. Осигурете се дека стаклото целосно се излизнало од држачите.

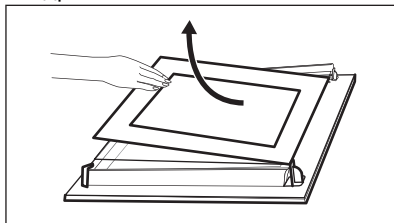

8. Исчистете ги стаклените плочи со вода и сапун. Внимателно избришете ги стаклените плочи. Не чистете ги стаклените плочи во машина за миење садови.  
9. По чистењето, монтирајте ги стаклените плочи и вратата на печката. Погрижете се да ги вратите стаклените плочи назад по точен редослед. Проверете го симболот / печатот на страната на стаклената плоча. Ако вратата е правилно монтирана, ќе слушнете клик кога ги затворате рачките.

Отпечатеното место мора да гледа во внатрешната страна на вратата (свртено кон внатрешноста на печката).

## 11.7 Замена на светилката

### ⚠ ПРЕДУПРЕДУВАЊЕ!

Опасност од електричен шок.  
Ламбата може да биде жешка.

1. Исклучете го апаратот и почекајте да се олади.
2. Исклучете го апаратот од електричната мрежа.
3. Ставете ја крпата на подот на рерната.

### ⚠ ВНИМАНИЕ!

Секогаш држете ја халогената светилка со крпа за да спречите согорување на остатоците од маснотии на светилката.

## Задно светло

1. Свртете го стакленото капаче за да го извадите.

2. Исчистете го стакленото капаче.
3. Заменете ја светилката со соодветна светилка отпорна на топлина до 300°C.

4. Ставете го стакленото капаче.

## 12. РЕШАВАЊЕ ПРОБЛЕМИ

### ПРЕДУПРЕДУВАЊЕ!

Видете во поглавјата за заштита и сигурност.

### 12.1 Што да се направи ако...

Опис на проблемот	Причина и решение
Не можете да го вклучите или да ракувате со апаратот.	Апаратот не е поврзан со електрично напојување или не е правилно поврзан.
Апаратот не се загрева.	Часовникот не е поставен. За да го поставите часовникот погледнете во Функции на часовник. Вратата не е добро затворена. Избил осигурувач. Проверете дали осигурувачот е причина за проблемот. Ако проблемот и понатаму се појавува, стапете во контакт со квалификуван техничар. Блок. за безбедност на децата е вклучена.
Светлото е исклучено.	Светилката е прегорена. Заменете ја светилката. За повеќе детали видете во Нега и чистење.
Во внатрешноста на апаратот има вода.	Резервоарот за вода беше наполнет со премногу вода.
Готвењето со пареа не работи.	Има остатоци од бигор во отворот на довод на пареата. Нема вода во резервоарот за вода.
Потребни се повеќе од 3 мин за празнење на садот за вода или да истече водата од отворот на доводот на пареа.	Има остатоци од бигор во отворот на довод на пареата. Исчистете го садот за вода.
 Прекин на електричната енергија секогаш го запира чистењето. Повторете го чистењето ако не е прекинато од прекинон на електрична енергија.	
Проблем со бежичниот сигнал.	Проверете дали вашиот паметен уред е поврзан со бежичната мрежа. Проверете ги домашната мрежа и рутерот. Рестартирајте го рутерот.
Инсталиран е нов рутер или се сменил рутерот за конфигурација.	За да го конфигурирате апаратот и мобилниот уред повторно, видете Пред прва употреба, Бежично поврзување.
Јачината на сигналот на бежичната врска е слаб.	Ставете го рутерот колку што може поблиску до апаратот.

Опис на проблемот	Причина и решение
Безжичниот сигнал е прекинат од микробранова печка која е ставена до апаратот.	Исклучете ја микробрановата печка. Избегнувајте да користите микробранова печка и работење на далечина на апаратот во исто време. Микробрановите го прекинуваат WiFi сигналот.

## 12.2 Кодови за грешки

Кога ќе се појави код со грешка, екранот покажува порака со грешка. Ќе најдете листа со проблеми во табелата подолу.

Код и опис	Решение
<b>F102</b> - вратата не е целосно затворена или бравата на вратата е скршена. <b>1)</b>	Затворете ја вратата. Исклучете го апаратот и повторно вклучете го.
<b>F111</b> - Сензор за хранане е точно ставен во приклучокот.	Ставете го Сензор за храна до крај во штекерот.
<b>F240, F239</b> - полињата со допир на екранот не работат соодветно.	Исчистете ја површината на екранот. Проверете далсе полињата за допир се валкани.
<b>F908</b> - системот на апаратот не може да се поврзе со контролната плоча.	Исклучете го апаратот и повторно вклучете го.
<b>F602, F603</b> - Wi-Fi е недостапна. <b>1)2)</b>	Исклучете го апаратот и повторно вклучете го.

**1)** Кога една од овие грешки се уште се појавува на екранот, значи дека можеби е исклучен погрешен подсистем. Во тој случај контактирајте го дилерот или овластениот сервисен центар.

**2)** Ако една од овие грешки се појавува, преостанатиот дел од функциите на апаратот ќе продолжи да работи како и обично.

## 12.3 Сервисни податоци

Ако не можете самите да го решите проблемот, обратете се кај Вашиот дилер или во овластениот сервисен центар.

Потребните податоци за сервисниот центар се на плочката со спецификации. Плочката со спецификации се наоѓа на предната рамка на апаратот. Се гледа кога ќе ја отворите вратата. Не отстранувајте ја плочката со спецификации од апаратот.

### Препорачуваме овде да ги запишете податоците:

Модел (MOD.):

Број на производ (PNC):

Сериски број (S.N.):

## 13. ЕНЕРГЕТСКА ЕФИКАСНОСТ

### 13.1 Лист со информации за производот и информации за производот според регулативите за енергетско обележување и еко-дизајн на ЕУ

Име на добавувачот

Electrolux

Идентификација на модел	EOC9P3XH 949494931 EOC9P3XT 949494930 KOCAP3XH 949494932 KOCAP3XT 949494934 LOC9P3XZ 949494933	
Индекс на енергетска ефикасност	61.2	
Класа на енергетска ефикасност	A++	
Потрошувачка на енергија кај нормално полнење, конвенционален режим	0.93 kWh/cycle	
Потрошувачка на енергија кај нормално полнење, режим на вентилатор	0.52 kWh/cycle	
Број на вградени	1	
Извор на топлина	Електрична енергија	
Волумен	72 l	
Тип на печка	Вградена печка	
Маса	EOC9P3XH	32.9 кг.
	EOC9P3XT	33.2 кг.
	KOCAP3XH	33.2 кг.
	KOCAP3XT	33.3 кг.
	LOC9P3XZ	33.6 кг.

IEC/EN 60350-1 - Електрични апарати за готвење за домаќинства - Дел 1: Опсеги, печки, печки на пара и скари - Методи за мерење на перформансите.

### 13.2 Информации за производот за потрошувачката на енергија и максималното време за постигнување на применливиот режим со мала моќност

Потрошувачка на енергија кога мрежата е во мирување	0.8 W
Потрошувачка на енергија во режим на мирување	2.0 W
Максимално време потребно за опремата автоматски да го достигне применливиот режим со мала моќност	20 мин

За упатства како да ја вклучите и исклучите безжичната мрежна врска, погледнете во Пред прва употреба.

### 13.3 Совети за штедење енергија

Следниве совети подолу ќе ви помогнат да заштедите енергија кога го користите вашиот апарат.

Проверете дали вратата на апаратот е правилно затворена кога работи апаратот.

Не отворајте ја вратата на апаратот многу често за време на готвењето. Оддржувајте го чист дихтунгот на вратата и проверете дали е добро фиксиран на својата позиција.

Користете метални садови и темни плехови и садови кои ја одбиваат светлината за да го зголемите штедењето на енергија.

Не предзагревајте го апаратот пред готвење освен ако не е посебно препорачано.

Правете колку што е можно помали паузи меѓу готвењето кога правите повеќе јадења истовремено.

#### **Готвење со вентилатор**

Кога е можно, користете ги функциите за готвење со вентилатор за да заштедите енергија.

#### **Преостаната топлина**

Кога траењето на готвењето е подолго од 30 минути, намалете ја температурата на апаратот за минимум 3 - 10 минути пред крајот од готвењето. Преостанатата топлина во апаратот ќе продолжи да готви.

Користете ја преостанатата топлина за да ја задржите храната топла или да ги загреете другите јадења.

Кога ќе го исклучите апаратот, екранот ја покажува преостанатата топлина или температура.

Ако е активирана програма со Тајмер и времето за готвење е подолго од 30 мин,

грејните елементи автоматски се исклучуваат порано во некои функции на апаратот.

#### **Одржување на топлина кај храната**

Одберете ја најниската поставка за температура за да ја искористите преостанатата топлина и да ја одржите храната топла. Показателот за преостаната топлина или температура се појавува на екранот.

#### **Готвење со исклучена светилка**

Исклучете ја светилката за време на готвењето. Вклучете ја кога ќе имате потреба.

#### **Вентилатор за заштеда на топлина**

Функција за штедење на електрична енергија за време на готвењето.

Кога ја користите оваа функција, лампата автоматски се исклучува по 30 сек.

Можете да ја вклучите светилката повторно но оваа акција ќе ги намали очекуваните штедења на енергија.

## 14. ГРИЖА ЗА ОКОЛИНАТА

Рециклирајте ги материјалите со симболот



Ставете ја амбалажата во соодветни контејнери за да ја рециклирате.

Помогнете во заштитата на животната средина и човековото здравје и рециклирајте го отпадот од електрични и електронски апарати. Не фрлајте ги

апаратите озанчени со симболот  во отпадот од домаќинството. Вратете го производот во вашиот локален капацитет за рециклирање или контактирајте ја вашата општинска канцеларија.







