



Electrolux



electrolux.com/register



ENP7MD19S

| | |
|---|----|
| DE Benutzerinformation Kühl - Gefrierschrank | 2 |
| EN User Manual Fridge Freezer | 23 |
| ES Manual de instrucciones Frigorífico-congelador | 40 |
| МК Упатство за ракување Фрижидер со замрзнувач | 59 |
| SQ Udhëzimet për përdorim Frigorifer me Ngrirje | 78 |

MONTAGE / INSTALLATION / INSTALACIÓN / МОНТАЖА / INSTALIMI

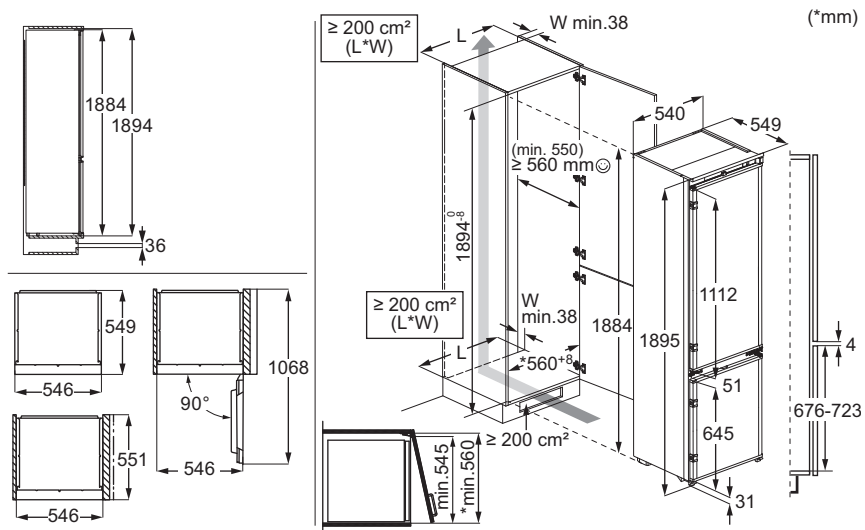

GERÄUSCHE / NOISES / RUIDOS / БУЧАБА / ЗHУРМА

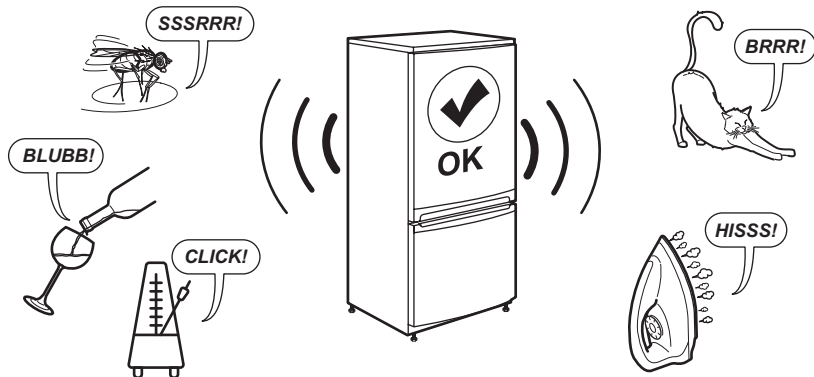

| | | | |
|-----------------------------------|----|--|----|
| 1. SICHERHEITSINFORMATIONEN | 3 | 7. FEHLERBEHEBUNG..... | 17 |
| 2. SICHERHEITSHINWEISE..... | 5 | 8. TECHNISCHE DATEN..... | 20 |
| 3. BEDIENFELD..... | 7 | 9. INFORMATIONEN FÜR PRÜFINSTITUTE | 21 |
| 4. TÄGLICHER GEBRAUCH..... | 10 | 10. INFORMATIONEN ZUR ENTSORGUNG | 21 |
| 5. HINWEISE UND TIPPS..... | 14 | | |
| 6. REINIGUNG UND PFLEGE..... | 15 | | |

1. SICHERHEITSINFORMATIONEN

Lesen Sie vor der Installation und Verwendung des Geräts sorgfältig die mitgelieferten Anweisungen durch. Bei Verletzungen oder Schäden infolge nicht ordnungsgemäßer Montage oder Verwendung übernimmt der Hersteller keine Haftung. Bewahren Sie die Anleitung zum Nachschlagen an einem sicheren und zugänglichen Ort auf.

1.1 Sicherheit von Kindern und schutzbedürftigen Personen

- Das Gerät kann von Kindern ab 8 Jahren und Personen mit eingeschränkten physischen, sensorischen oder geistigen Fähigkeiten oder mit mangelnder Erfahrung / mangelndem Wissen benutzt werden, wenn sie durch eine für ihre Sicherheit zuständige Person be-

aufsichtigt werden oder von dieser Person Anweisungen erhalten haben, wie das Gerät sicher zu bedienen ist und welche Gefahren bei nicht ordnungsgemäßer Bedienung bestehen. Kinder im Alter von 3 bis 8 Jahren und Personen mit sehr umfangreichen und komplexen Behinderungen dürfen das Gerät unter der Voraussetzung, dass sie ordnungsgemäß angewiesen wurden, be- und entladen. Halten Sie Kinder unter 3 Jahren vom Gerät fern, wenn sie nicht ständig beaufsichtigt werden.

- Kinder sollten beaufsichtigt werden, damit sie nicht mit dem Gerät spielen.
- Kinder dürfen keine Reinigung und Wartung des Geräts ohne Beaufsichtigung durchführen.

- Halten Sie sämtliches Verpackungsmaterial von Kindern fern und entsorgen Sie es ordnungsgemäß.

1.2 Allgemeine Sicherheit

- Dieses Gerät ist nur zur Lagerung von Lebensmitteln und Getränken bestimmt.
- Dieses Gerät ist für den häuslichen Gebrauch im Haushalt in Innenräumen konzipiert.
- Dieses Gerät darf in Büros, Hotelzimmern, Gästezimmern in Pensionen, Bauernhöfen und anderen ähnlichen Unterkünften verwendet werden, wenn diese Nutzung das (durchschnittliche) Nutzungsniveau im Haushalt nicht überschreitet.
- Um eine Kontaminierung von Lebensmitteln zu vermeiden, beachten Sie die folgenden Hinweise:
 - Öffnen Sie die Tür nicht über längere Zeit hinweg;
 - reinigen Sie regelmäßig Oberflächen, die mit Lebensmitteln in Kontakt kommen können, und zugängliche Ablaufsysteme;
- lagern Sie rohes Fleisch und Fisch in geeigneten Behältern im Kühlschrank, so dass sie nicht mit anderen Lebensmitteln in Berührung kommen oder auf diese tropfen.
- **ACHTUNG:** Halten Sie die Lüftungsöffnungen im Gerätegehäuse oder in der Einbaunische frei von Hindernissen.
- **ACHTUNG:** Versuchen Sie nicht, den Abtauvorgang durch andere als vom Hersteller empfohlene mechanische oder sonstige Hilfsmittel zu beschleunigen.
- **ACHTUNG:** Achten Sie darauf, den Kältekreislauf nicht zu beschädigen.
- **ACHTUNG:** Betreiben Sie in den Lebensmittelfächern des Geräts keine anderen als die vom Hersteller empfohlenen Elektrogeräte.
- Reinigen Sie das Gerät nicht mit Wasserspray oder Dampf.
- Reinigen Sie das Gerät mit einem weichen, feuchten Lappen. Verwenden Sie ausschließlich Neutralreiniger. Verwenden Sie keine Scheuermittel, Scheuerschwämme, scharfe Rei-

nigungsmittel oder Metallgegenstände.

- Wenn das Gerät längere Zeit leer steht, schalten Sie es aus, tauen Sie es ab, reinigen und trocknen Sie es und lassen Sie die Tür offen, um Schimmelbildung im Gerät zu vermeiden.
- Bewahren Sie keine explosiven Substanzen wie Ae-

rosoldosen mit brennbarem Treibgas in diesem Gerät auf.

- Wenn das Netzkabel beschädigt ist, muss es vom Hersteller, einem autorisierten Servicezentrum oder einer ähnlich qualifizierten Person zur Vermeidung einer Gefahrenquelle ersetzt werden.

2. SICHERHEITSHINWEISE

2.1 Montage

WARNUNG!

Nur eine qualifizierte Fachkraft darf die Montage des Geräts vornehmen.

- Entfernen Sie das gesamte Verpackungsmaterial.
- Montieren Sie ein beschädigtes Gerät nicht und benutzen Sie es nicht.
- Verwenden Sie das Gerät aus Sicherheitsgründen nicht, bevor es in den Einbauschrank gesetzt wird.
- Befolgen Sie die separaten Anweisungen für die Installation des Geräts und die Türumkehrung, die auf unserer Website zur Verfügung stehen.
- Seien Sie beim Umsetzen des Gerätes vorsichtig, da es sehr schwer ist. Tragen Sie stets Sicherheitshandschuhe und festes Schuhwerk.
- Stellen Sie sicher, dass die Luft um das Gerät zirkulieren kann.
- Warten Sie nach der ersten Inbetriebnahme oder dem Wechsel des Türanschlags mindestens 4 Stunden, bevor Sie das Gerät an die Stromversorgung anschließen. So kann das Öl in den Kompressor zurückfließen.
- Ziehen Sie den Stecker aus der Steckdose, bevor Sie am Gerät arbeiten (z. B. Wechsel des Türanschlags).
- Stellen Sie das Gerät nicht in der Nähe von Heizkörpern oder Herden, Backöfen oder Kochfeldern auf, es sei denn, in der Installationsanleitung ist etwas anderes angegeben.

- Setzen Sie das Gerät nicht dem Regen aus.
- Installieren Sie das Gerät nicht an einem Ort mit direkter Sonneneinstrahlung.
- Stellen Sie dieses Gerät nicht in Bereichen auf, die zu feucht oder kalt sind.
- Wenn Sie das Gerät verschieben, heben Sie es an der Vorderkante an, um den Fußboden nicht zu verkratzen.
- Schützen Sie den Boden beim Umkehren der Gerätetür vor Kratzern.
- Das Gerät enthält einen Beutel mit Trockenmittel. Dieser Beutel ist kein Spielzeug. Dieser Beutel ist kein Lebensmittel. Bitte entsorgen Sie ihn umgehend.

2.2 Elektrischer Anschluss

WARNUNG!

Brand- und Stromschlaggefahr.

WARNUNG!

Achten Sie bei der Montage des Geräts darauf, dass das Netzkabel nicht eingeklemmt oder beschädigt wird.

WARNUNG!

Verwenden Sie keine Mehrfachsteckdosen und Verlängerungskabel.

VORSICHT!

Alle elektrischen Arbeiten, die zur Installation dieses Geräts erforderlich sind, sollten von einem/einer qualifizierten Elektriker*in durchgeführt werden.

- Stellen Sie sicher, dass die Daten auf dem Typenschild mit den elektrischen Nennwerten der Netzspannung übereinstimmen.
- Das Gerät muss geerdet sein.
- Verwenden Sie immer eine korrekt installierte Schutzkontaktsteckdose.
- Wenn die Steckdose nicht geerdet ist, schließen Sie das Gerät gemäß den geltenden Vorschriften an eine separate Erdung an und wenden Sie sich an eine(n) qualifizierte(n) Elektriker*in.
- Achten Sie darauf, die elektrischen Bauteile nicht zu beschädigen (z. B. Netzstecker, Netzkabel, Kompressor). Wenden Sie sich zum Austausch elektrischer Bauteile an das autorisierte Servicezentrum oder eine(n) Elektriker*in.
- Das Netzkabel muss unterhalb des Netzsteckers liegen.
- Stecken Sie den Netzstecker erst nach Abschluss der Montage in die Steckdose. Stellen Sie sicher, dass der Netzstecker nach der Montage noch zugänglich ist.
- Trennen Sie das Gerät nicht, indem Sie am Netzkabel ziehen. Ziehen Sie immer am Netzstecker.
- Dieses Gerät ist mit einem 13 A-Netzstecker ausgestattet. Muss die Sicherung im Netzstecker ausgetauscht werden, setzen Sie nur eine 13 A ASTA (BS 1362) Sicherung ein (nur GB und Irland).

2.3 Gebrauch

WARNUNG!

Es besteht Verletzungs-, Verbrennungs-, Stromschlag- oder Brandgefahr.



Das Gerät enthält brennbares Gas, Isobutan (R600a), ein umweltfreundliches Erdgas. Achten Sie darauf, den Kältekreislauf, der Isobutan enthält, nicht zu beschädigen.

- Nehmen Sie keine technischen Änderungen am Gerät vor.
- Jegliche Verwendung des eingebauten Produkts als freistehendes Produkt ist strengstens untersagt.

- Dieses Gerät ist für den Einsatz bei einer Umgebungstemperatur von 10°C bis 43°C vorgesehen. Der korrekte Betrieb des Geräts kann nur innerhalb des angegebenen Temperaturbereichs garantiert werden.
- Stellen Sie keine elektrischen Geräte (z. B. Eisbereiter) in das Gerät, wenn solche Geräte nicht ausdrücklich vom Hersteller für diesen Zweck zugelassen sind.
- Wird der Kältekreislauf beschädigt, stellen Sie bitte sicher, dass keine Flammen und Zündquellen im Raum vorhanden sind. Lüften Sie den Raum.
- Achten Sie darauf, dass keine heißen Gegenstände auf die Kunststoffteile des Geräts gelangen.
- Geben Sie keine Softdrinks in das Gefrierfach. Dadurch entsteht Druck auf den Getränkebehälter.
- Lagern Sie keine brennbaren Gase und Flüssigkeiten im Gerät.
- Platzieren Sie keine entflammaren Produkte oder Gegenstände, die mit entflammaren Produkten benetzt sind, im Gerät, auf dem Gerät oder in der Nähe des Geräts.
- Berühren Sie nicht den Kompressor oder den Kondensator. Diese sind heiß.
- Nehmen Sie keine Gegenstände aus dem Gefrierfach und berühren Sie diese nicht, falls Ihre Hände nass oder feucht sind.
- Frieren Sie aufgetaute Lebensmittel nicht wieder ein.
- Befolgen Sie die Hinweise auf der Verpackung zur Aufbewahrung tiefgekühlter Lebensmittel.
- Wickeln Sie die Lebensmittel in Lebensmittelkontaktmaterial ein, bevor Sie sie in das Gefrierfach legen.
- Achten Sie darauf, dass keine Lebensmittel mit den Innenwänden der Gerätefächer in Berührung kommen.

2.4 Innenbeleuchtung

WARNUNG!

Stromschlaggefahr.

- Dieses Produkt enthält eine oder mehrere Lichtquellen der Energieeffizienzklasse G.
- Bezüglich der Lampe(n) in diesem Gerät und separat verkaufter Ersatzlampen: Diese Lampen müssen extremen physikalischen Bedingungen in Haushaltsgeräten standhalten, wie z. B. Temperatur, Vibration, Feuchtigkeit, oder sollen Informationen über den

Betriebszustand des Gerätes anzeigen. Sie sind nicht für den Einsatz in anderen Geräten vorgesehen und nicht für die Raumbeleuchtung geeignet.

2.5 Reinigung und Pflege

⚠️ WARNUNG!

Andernfalls besteht Verletzungsgefahr und das Gerät könnte beschädigt werden.

- Vor Wartungsarbeiten das Gerät deaktivieren und den Stecker des Anschlusskabels aus der Steckdose ziehen.
- Dieses Gerät enthält Kohlenwasserstoffe in der Kühleinheit. Das Gerät darf nur von einer qualifizierten Fachkraft gewartet werden.
- Wechseln Sie den Luftfilter alle 6 Monate aus. Wenden Sie sich an Ihren Händler vor Ort, um ein Ersatzteil zu erwerben.

2.6 Service

- Wenden Sie sich zur Reparatur des Geräts an das autorisierte Servicezentrum. Verwenden Sie nur Original-Ersatzteile.
- Bitte beachten Sie, dass eigene Reparaturen oder Reparaturen, die nicht von Fachkräften durchgeführt werden, die Sicherheit des Geräts beeinträchtigen und zum Erlöschen der Garantie führen können.
- Die folgenden Ersatzteile werden auch nach der Einstellung des Modells 7 Jahre

lang vorgehalten: Thermostate, Temperatursensoren, Platinen, Lichtquellen, Türgriffe, Türscharniere, Einsätze und Körbe. Türdichtungen sind mindestens 10 Jahre lang nach Einstellung des Modells erhältlich. Die Dauer kann in Ihrem Land länger sein. Für weitere Informationen besuchen Sie bitte unsere Website.

- Bitte beachten Sie, dass einige dieser Ersatzteile nur an Reparaturbetriebe geliefert werden können und nicht alle Ersatzteile für alle Modelle relevant sind.

2.7 Entsorgung

⚠️ WARNUNG!

Verletzungs- und Erstickungsgefahr.

- Trennen Sie das Gerät von der Stromversorgung.
- Schneiden Sie das Netzkabel ab, und entsorgen Sie es.
- Entfernen Sie die Tür, um zu verhindern, dass sich Kinder oder Haustiere in dem Gerät einschließen.
- Der Kältekreislauf und die Isolierungsmaterialien dieses Gerätes sind ozonfreundlich.
- Die Isolierung enthält entzündliches Gas. Für Informationen zur korrekten Entsorgung des Gerätes wenden Sie sich an Ihre kommunale Behörde.
- Achten Sie darauf, dass die Kühleinheit in der Nähe des Wärmetauschers nicht beschädigt wird.

3. BEDIENFELD

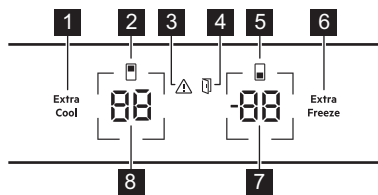

- 1 Extra Cool Taste / Anzeige
- 2 Anzeige Kühlschrankschrank
- 3 Alarmanzeige
- 4 Alarmanzeige Tür offen
- 5 Anzeige Gefrierfach
- 6 Extra Freeze Taste / Anzeige

- 7 Temperaturtaste / -anzeige Gefrierschrank

- 8 Temperaturtaste / -anzeige Kühlschrankschrank

3.1 EIN/AUS schalten

Einschalten

Stecken Sie den Netzstecker in die Steckdose.

Informationen zur Auswahl einer anderen eingestellten Temperatur finden Sie unter „Temperaturregelung“.

Wenn auf dem Display dE on erscheint, Sehen Sie „Fehlerbehebung“.

Schalten Sie die

1. Halten Sie die Temperaturtaste für den Kühlschrank und die Temperaturtaste für

den Gefrierschrank gleichzeitig 5 Sek lang gedrückt.

Das Display zeigt ein blinkendes OF.

2. Wenn das Display OF anzeigt, trennen Sie den Hauptstecker von der Steckdose.

3.2 Temperaturregelung

Der Temperaturbereich kann zwischen -15°C und -24°C für den Gefrierschrank (empfohlen -18°C) und zwischen 2°C und 8°C für den Kühlschrank (empfohlen 4°C) variieren.

Drücken Sie die Temperaturtasten, um die Temperatur des Geräts einzustellen.

Die Temperaturanzeigen zeigen die eingestellte Temperatur an.

i Die eingestellte Temperatur wird innerhalb von 24 Std erreicht. Nach einem Stromausfall stellt das Gerät die eingestellte Temperatur wieder her.

3.3 Ein- und Ausschalten des Kühlraums

Zum Ausschalten:

1. Halten Sie die Temperaturtaste des Kühlschranks 5 Sek lang gedrückt. Das Display zeigt ein blinkendes OF.
2. Nach dem Ausschalten des Kühlraums wird im Display OF angezeigt.

Zum Einschalten:

1. Halten Sie die Temperaturtaste des Kühlschranks 5 Sek lang gedrückt. Das Display zeigt ein blinkendes On.
2. Der Kühlraum wird eingeschaltet und die zuvor eingestellte Temperatur wird wiederhergestellt.

3.4 Ein- und Ausschalten des Kühlraums

Zum Ausschalten:

1. Halten Sie die Temperaturtaste des Gefriergeräts 5 Sek lang gedrückt. Das Display zeigt ein blinkendes OF.
2. Nach dem Ausschalten des Gefrierfachs wird im Display OF angezeigt.

Zum Einschalten:

1. Halten Sie die Temperaturtaste des Gefriergeräts 5 Sek lang gedrückt. Das Display zeigt ein blinkendes On.

2. Das Gefrierfach wird eingeschaltet und die zuvor eingestellte Temperatur wird wiederhergestellt.

3.5 MultiSwitch

Mit dieser Funktion können Sie das Gefrierfach in einen Kühlschrank umwandeln.

i Bevor Sie die MultiSwitch Funktion aktivieren, nehmen Sie die Tiefkühlgerichte aus dem Gefrierfach.

So wandeln Sie das Fach um:

1. Drücken Sie wiederholt die Temperaturtaste des Gefriergeräts, bis im Display - - angezeigt wird.
2. Drücken Sie - - innerhalb der nächsten 7 Sek. Wenn Sie die Taste nicht innerhalb dieser Zeit drücken, wird das Gefrierfach nicht in einen Kühlschrank umgewandelt.
3. Die Temperaturanzeige des Gefrierschranks zeigt die Temperatur des MultiSwitch Fachs an (4°C).

i Warten Sie 24 Std, bevor Sie das MultiSwitch-Fach verwenden.

Wenn die MultiSwitch-Funktion auf Hochtemperaturalarm deaktiviert ist, ist es ist nicht möglich, die Funktion Extra Freeze zu aktivieren.

Die MultiSwitch-Funktion wird ausgeschaltet, wenn Sie das Gerät oder das umgebaute Fach ausschalten.

Die MultiSwitch Funktion nimmt den Betrieb wieder auf, sobald die Stromversorgung nach einem Stromausfall wiederhergestellt ist.

i Bevor Sie die MultiSwitch Funktion deaktivieren, nehmen Sie die Lebensmittel aus dem MultiSwitch Fach.

So wandeln Sie das MultiSwitch-Fach zurück:

1. Drücken Sie die Temperaturtaste des Gefriergeräts, bis - - zu blinken beginnt.
2. Drücken Sie - - innerhalb der nächsten 7 Sek. Wenn Sie die Taste nicht innerhalb dieser Zeit drücken, wird das MultiSwitch Fach nicht wieder in einen Gefrierschrank umgewandelt.
3. Die Temperaturanzeige des Gefrierschranks zeigt die Temperatur des Gefrierfachs an.

❗ Das MultiSwitch Fach erreicht die eingestellte Temperatur nach 24 Std. Warten Sie, bis das MultiSwitch Fach die eingestellte Temperatur erreicht hat, bevor Sie es verwenden.

Der Hochtemperaturalarm beginnt 1 Std nach dem Deaktivieren der MultiSwitch Funktion wieder zu arbeiten.

3.6 Extra Cool-Funktion

Mit dieser Funktion können Sie große Mengen warmer Lebensmittel schnell kühlen, ohne bereits im Kühlraum gelagerte Lebensmittel zu erwärmen.

Drücken Sie zum Einschalten der Funktion die Taste Extra Cool.

Die Anzeige Extra Cool leuchtet auf. Wenn die Extra Cool Funktion eingeschaltet ist, funktioniert der Lüfter möglicherweise automatisch.

Die Funktion wird nach etwa 6 Std automatisch ausgeschaltet. Sobald die Funktion ausgeschaltet ist, erlischt die Anzeige Extra Cool.

Drücken Sie die Taste Extra Cool, um die Funktion Extra Cool auszuschalten, bevor sie automatisch beendet wird.

❗ Um eine andere Kühlschranktemperatur einzustellen, schalten Sie die Funktion Extra Cool aus.

3.7 Extra Freeze-Funktion

Die Funktion Extra Freeze dient dazu, das Gefrierfach auf das Vorgefrieren und anschließende Schnellgefrieren der Lebensmittel vorzubereiten. Diese Funktion beschleunigt das Einfrieren von frischen Lebensmitteln und schützt die bereits gelagerten Lebensmittel vor dem Aufwärmen.

❗ Um frische Lebensmittel einzufrieren, schalten Sie die Extra Freeze-Funktion mindestens 24 Std, bevor Sie die einzufrierenden Lebensmittel in das Gefrierfach hineinlegen, ein, um das Vorgefrieren abzuschließen.

Drücken Sie zum Einschalten dieser Funktion die Taste Extra Freeze.

Die Anzeige Extra Freeze leuchtet auf. Die Funktion Extra Freeze stoppt automatisch nach maximal 52 Std.

Drücken Sie die Taste Extra Freeze, um die Funktion auszuschalten, bevor sie automatisch beendet wird.

3.8 Hochtemperaturalarm

Wenn die Temperatur im Gefrierraum steigt, blinkt die Alarmanzeige, die Temperaturanzeige des Gefrierraums H° und das Signal ertönt.

Um den Alarm auszuschalten, drücken Sie eine beliebige Taste.

Die Alarmanzeige und der Signalton werden ausgeschaltet. Die Temperaturanzeige des Gefriergeräts zeigt 5 Sek Sekunden H° lang an, bevor wieder die Temperatur des Gefriergeräts angezeigt wird.

❗ Der Alarm wird 1 Std nach Deaktivierung neu gestartet, bis die normalen Bedingungen wiederhergestellt sind. Wenn Sie keinen Knopf drücken, schaltet sich der Ton nach 1Std aus.

3.9 Alarm - Tür offen

Die Alarmanzeige für offene Tür leuchtet auf, wenn die Kühlschranktür für 5 Min offen gelassen wird, oder wenn die Gefrierschranktür für 80 Sek offen gelassen wird.

Der Signalton erlischt nach dem Schließen der Tür. Drücken Sie eine beliebige Taste, um den Ton auszuschalten.

❗ Wenn Sie keinen Knopf drücken, schaltet sich der Ton nach 1 Stunde automatisch aus.

3.10 Einstellmodus

Im Einstellmodus können Sie die Töne, den Sabbath Modus, den Demo-Modus aktivieren oder deaktivieren, das Gerät auf die Werkeinstellungen zurücksetzen und die Temperatureinheiten von °C auf °F ändern:

Aktivieren des Einstellmodus

1. Halten Sie die Extra Cool Taste für etwa 3 Sek gedrückt. Das Display zeigt ein blinkendes SE tt.
2. Sobald der Einstellmodus eingeschaltet ist, zeigt das Display tS an.
3. Halten Sie die Extra Cool Taste für etwa 3 Sek gedrückt, um den Einstellmodus zu deaktivieren.

Der Einstellmodus wird deaktiviert, wenn Sie das Bedienfeld 60 Sek lang nicht betätigen.

Navigieren im Einstellmodus

Tippen Sie auf Extra Cool, um den Parameter zu ändern. Tippen Sie auf die Taste für die Kühlschranktemperatur, um den Parameterwert zu ändern.

| Display | Standard-Parameter |
|---------|---------------------|
| tS on | Tastengeräusche |
| CF °C | Temperatureinheiten |
| Sb OF | Sabbath-Modus |
| dE OF | Demo-Modus |
| FS 03 | Werkseinstellungen |

Tastengeräusche

Zum Aktivieren oder Deaktivieren der Töne:

1. Aktivieren Sie den Einstellmodus.
2. Navigieren Sie im Einstellmodus, bis auf dem Display tS angezeigt wird. Tippen Sie auf die Kühlschranktemperatur-Taste, um die Töne ein- oder auszuschalten. Die Anzeige wechselt zu On für die aktivierten oder zu OF für die deaktivierten Töne.
3. Beenden Sie den Einstellmodus.

Temperatureinheiten

Zum Ändern der Temperatureinheit:

1. Aktivieren Sie den Einstellmodus.
2. Navigieren Sie im Einstellmodus, bis auf dem Display CF und °C angezeigt wird. Tippen Sie auf die Kühlschranktemperatur-Taste, um zwischen °C für Celsius und °F für Fahrenheit zu wählen.
3. Beenden Sie den Einstellmodus.

Sabbath Modus

Der Sabbath-Modus deaktiviert die folgenden Funktionen während religiöser Feiertage:

- alle Tasten außer der Tastenkombination, die zum Deaktivieren des Modus erforderlich ist
- Ton, außer dem für Hochtemperaturalarm
- Alarmanzeigen, mit Ausnahme von Hochtemperaturalarm.

So schalten Sie den Sabbath Modus ein:

1. Aktivieren Sie den Einstellmodus.
2. Navigieren Sie im Einstellmodus, bis auf dem Display Sb angezeigt wird. Tippen

Sie auf die Kühlschranktemperatur-Taste, um den Sabbath Modus ein- oder auszuschalten. Die Anzeige wechselt zu On für den aktivierten oder zu OF für den deaktivierten Sabbath Modus.

3. Beenden Sie den Einstellmodus.

Nach dem Einschalten des Sabbath Modus, wird auf dem Display Sb und On angezeigt. Der Zugriff auf alle anderen Einstellungen ist gesperrt.

Demo Modus

Der Demo-Modus simuliert den Betrieb des Geräts ohne Kühlung. Er ist nur für Showroom- oder Ausstellungszwecke konzipiert.

 Sie können Lebensmittel nicht lagern, wenn der Demo-Modus eingeschaltet ist.

So schalten Sie den Demo Modus ein:

1. Aktivieren Sie den Einstellmodus.
2. Navigieren Sie im Einstellmodus, bis auf dem Display dE angezeigt wird. Tippen Sie auf die Kühlschranktemperatur-Taste, um den Modus ein- oder auszuschalten. Die Anzeige wechselt zu On für den aktivierten oder zu OF für den deaktivierten Demo Modus.
3. Beenden Sie den Einstellmodus.

Werkseinstellungen

Diese Funktion stellt jede Einstellung auf die Werkseinstellungen zurück. Zum Zurücksetzen auf die werkseitigen Einstellungen:

1. Aktivieren Sie den Einstellmodus.
2. Navigieren Sie im Einstellmodus, bis auf dem Display FS angezeigt wird. Tippen Sie auf die Kühlschranktemperatur-Taste, um die Werkseinstellungen wiederherzustellen. Das Display zeigt on an und wechselt zu 03.
3. Beenden Sie den Einstellmodus.

4. TÄGLICHER GEBRAUCH

4.1 Positionieren der Türablagen

Die Türschiene ermöglichen die Neuordnung der Regale.

Umsetzen der Ablagen/Türfächer:

1. Bewegen Sie Ablage bzw. das Türfach in Pfeilrichtung.

2. Bringen Sie die Ablage/das Türfach in die gewünschte Position und setzen Sie sie/es vorsichtig in die Schiene ein.

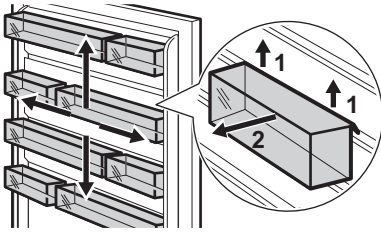

4.2 Bewegliche Ablagen

Die Wände des Kühlschranks sind mit Schienen ausgestattet. Sie können die Positionen der Regale ändern.

Dieses Gerät ist mit einer flexiblen Ablage ausgestattet. Die vordere Hälfte des Regals kann unter der zweiten Hälfte platziert werden.

1. Nehmen Sie die vordere Hälfte vorsichtig heraus.
2. Schieben Sie sie in die untere Führung und unter die zweite Hälfte.

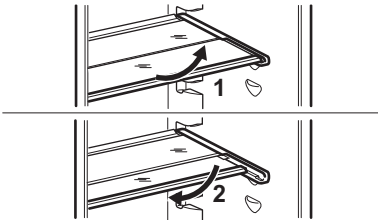

ⓘ Die Glasablage über der Gemüseschublade sollten jedoch nicht verstellt werden, um eine korrekte Luftzirkulation zu gewährleisten.

4.3 GreenZone-Schublade

Das GreenZone ist eine ausziehbare Schublade, die mit  gekennzeichnet ist und sich unten im Kühlschranksfach befindet.

Sie verfügt über eine Abdichtung, die die optimale Feuchtigkeit im Inneren der Schublade bewahrt.

4.4 Entnehmen der GreenZone Schublade

1. Leeren Sie die Schublade.
2. Ziehen Sie die Schublade aus dem Kühlschrank.

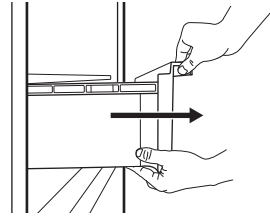

3. Heben Sie die Vorderseite der Schublade an.
4. Ziehen Sie die Schublade heraus, während Sie sie anheben.

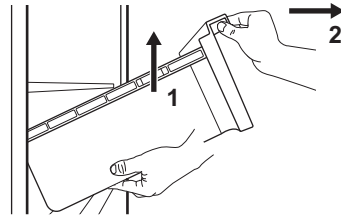

4.5 Entfernen der Glasabdeckung der Schublade

1. Entriegeln Sie die seitlichen Klemmen von beiden Seiten gleichzeitig.

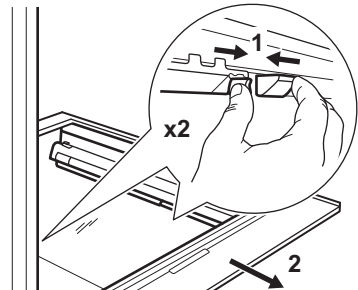

2. Ziehen Sie den Glasbodenträger zu sich heran.

4.6 Feuchtigkeitsregelung

Die Glasablage der GreenZone-Schublade ist mit einer Vorrichtung ausgestattet, die für eine optimale Luftfeuchtigkeit im Inneren der Schublade sorgt.

ⓘ Legen Sie keine Lebensmittel auf die Vorrichtung zur Feuchtigkeitskontrolle.

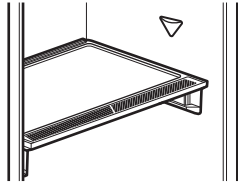

So entfernen Sie die Vorrichtung zur Feuchtigkeitskontrolle:

1. Öffnen Sie die Schublade unter der Glasablage und ziehen Sie die Abdeckung heraus.

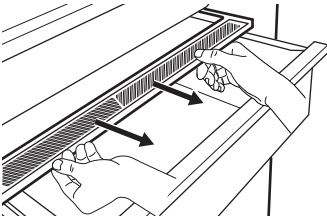

2. Um die weiße Membran des Geräts zu ersetzen, greifen Sie das Gerät in der Mitte und trennen Sie die Membran von der Abdeckung, indem Sie an der Abdeckung ziehen.

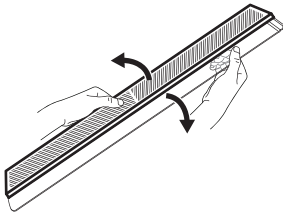

3. Setzen Sie eine neue Membran in die Abdeckung ein, indem Sie den Rand der Membran in die Abdeckung drücken.

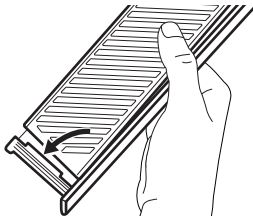

4. Setzen Sie die Feuchtigkeitsregelung wieder in die Schublade ein.

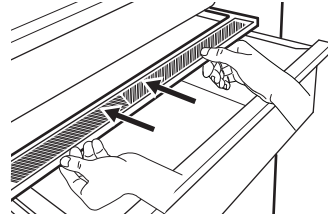

ⓘ Es kann zu Kondensation in der Green-Zone-Schublade kommen. Mit einem weichen Lappen entfernen.

4.7 Entfernen der ExtraChill

Über der GreenZone-Schublade befindet sich eine Schublade.

Entnehmen der Schublade:

1. Ziehen Sie die Schublade aus dem Kühlschrank.

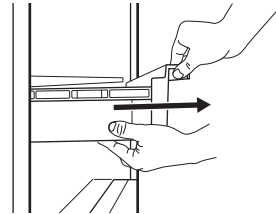

2. Heben Sie die Vorderseite der Schublade an.

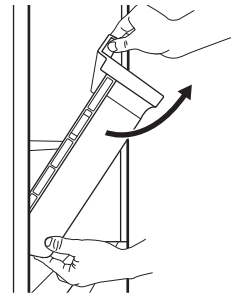

3. Heben und drehen Sie die Schublade, um sie aus dem Gerät zu ziehen.

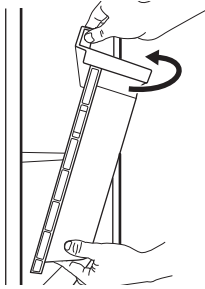

4.8 Temperaturanzeige

An der Seitenwand des Geräts befindet sich eine Temperaturanzeige. Das Symbol zeigt den kältesten Bereich im Kühlschrank an.

Wenn OK angezeigt wird (A), legen Sie frische Lebensmittel in den Bereich, der durch das Symbol gekennzeichnet ist. Wenn nicht (B), warten Sie mindestens 12 Std und überprüfen Sie es erneut.

Wenn es immer noch nicht OK (B) ist, stellen Sie eine kältere Temperatur ein.

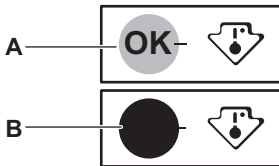

4.9 MULTIFLOW

Das Kühlschrankfach ist mit dem MULTIFLOW-Ventilator ausgestattet, der das schnelle und effektive Abkühlen von Lebensmitteln ermöglicht und eine gleichmäßige Temperatur im Fach aufrechterhält.

Der Ventilator wird automatisch aktiviert und ist nur bei geschlossener Tür in Betrieb.

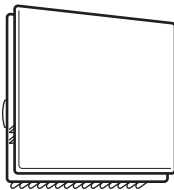

ⓘ Die Lüftungsschlitze nicht blockieren.

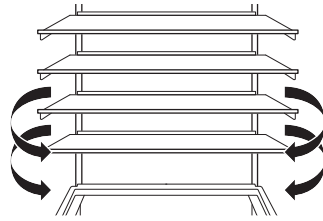

ⓘ Entfernen Sie das MULTIFLOW Panel nicht. Anweisungen zur Reinigung finden Sie im Kapitel „Reinigung und Pflege“.

4.10 CleanAir+ Filter

Im Gerät kann sich ein CleanAir+ Aktivkohle-Filter des Herstellers befinden.

Der Aktivkohle-Filter reinigt die Luft von unangenehmen Gerüchen im Kühlschrankfach und verbessert die Lagerqualität.

Bei Lieferung befinden sich der Filter und sein Kunststoffgehäuse in einem Kunststoffbeutel (für die Installation siehe Abschnitt „Einbau und Austausch des CleanAir+ -Filters“ in Kapitel „Reinigung und Pflege“).

4.11 Flaschenhalter

In der voreingestellten Flaschenablage können Flaschen (mit der Öffnung nach vorn) gelagert werden.

ⓘ Legen Sie nur geschlossene Flaschen auf das Regal.

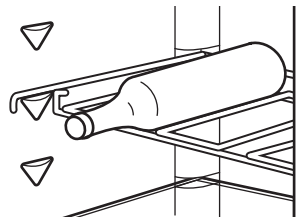

4.12 Einfrieren frischer Lebensmittel

Verwenden Sie das Gefrierfach zum Einfrieren frischer Lebensmittel und zur langfristigen Aufbewahrung gefrorener und tiefgefrorener Lebensmittel.

ⓘ Vor dem Einfrieren sind die Lebensmittel in lebensmittelgeeignetes Kontaktmaterial einzuwickeln.

Schalten Sie die Funktion Extra Freeze mindestens 24 Std, bevor Sie die einzufrierenden Lebensmittel in das Gefrierfach hineinlegen, ein.

Lagern Sie frische Lebensmittel gleichmäßig verteilt im ersten Fach oder der ersten Schublade von oben.

Überschreiten Sie nicht die maximale Menge an Lebensmitteln, die eingefroren werden kann, ohne dass andere frische Lebensmittel innerhalb von 24 Std hinzukommen (siehe Typenschild).

Nach Abschluss des Gefriervorgangs kehrt das Gerät automatisch auf die vorherige Temperatureinstellung zurück (siehe „Extra Freeze-Funktion“).

Weitere Informationen finden Sie unter „Tipps zum Einfrieren“.

4.13 Lagerung von Tiefkühlgerichten

Wenn Sie das Gerät zum ersten Mal oder nach längerem Nichtgebrauch einschalten, aktivieren Sie die Funktion Extra Freeze mindestens 3 Std, bevor Sie Lebensmittel in das Gefrierfach legen.

Um große Mengen an Lebensmitteln zu lagern, entfernen Sie die Schubladen und legen Sie die Lebensmittel direkt auf die Regale, in einem Abstand von mindestens 15 mm von der Tür.

VORSICHT!

Wenn der Strom länger als die auf dem Typenschild unter „Anstiegszeit“ angezeigte Zeit ausgefallen ist, müssen die aufgetauten Lebensmittel sofort verbraucht werden. Siehe „Hochtemperaturalarm“.

4.14 Eiswürfelproduktion

Dieses Gerät ist mit einer oder mehreren Schalen zur Herstellung von Eiswürfeln ausgestattet.

 Verwenden Sie keine Metallgegenstände, um die Schalen aus dem Gefrierschrank zu entfernen.

5. HINWEISE UND TIPPS

5.1 Tipps zum Energiesparen

- Gefriergerät: Die ursprüngliche Konfiguration gewährleistet die effizienteste Nutzung von Energie.
- Kühlschrank: Die effizienteste Energienutzung wird erreicht, wenn die Schubladen im unteren Teil des Geräts eingesetzt und die Ablagen gleichmäßig angeordnet sind. Die Position der Türablagen wirkt sich nicht auf den Energieverbrauch aus.
- Öffnen Sie die Tür nicht zu häufig, und lassen Sie diese nicht länger offen als notwendig.
- Gefriergerät: Je kälter die eingestellte Temperatur, desto höher der Energieverbrauch.
- Kühlschrank: Stellen Sie die Temperatur nicht zu hoch ein, es sei denn, dies ist wegen der Beschaffenheit der Lebensmittel erforderlich.
- Wenn die Umgebungstemperatur hoch ist, der Temperaturregler auf eine niedrige Temperatur eingestellt und das Gerät voll beladen ist, kann es zu andauerndem Betrieb des Kompressors und damit zu

Reif- oder Eisbildung am Verdampfer kommen. Stellen Sie in diesem Fall den Temperaturregler auf eine höhere Temperatur, um das automatische Abtauen zu ermöglichen.

- Bedecken Sie die Belüftungsgitter oder -öffnungen nicht.
- Stellen Sie sicher, dass die Lebensmittel im Inneren des Geräts eine Luftzirkulation durch die Öffnungen im hinteren Teil des Geräts zulassen.

5.2 Tipps zum Einfrieren

- Frieren Sie Flaschen oder Dosen mit Flüssigkeiten, insbesondere kohlendioxidhaltigen Getränken, nicht ein. Sie können beim Einfrieren explodieren.
- Geben Sie keine heißen Lebensmittel in den Gefrierraum.
- Stellen Sie frische, nicht gefrorene Lebensmittel nicht direkt neben bereits gefrorene Lebensmittel.
- Essen Sie Eiswürfel, Wassereis oder Eislutscher nicht sofort, nachdem Sie sie aus dem Gefrierschrank genommen haben, um Erfrierungen zu vermeiden.

- Frieren Sie aufgetaute Lebensmittel nicht wieder ein.

5.3 Hinweise zur Lagerung von Tiefkühlgerichten

- Das Gefrierfach ist gekennzeichnet mit 
- Eine gute Temperatureinstellung, die die Konservierung von Tiefkühlgerichten sicherstellt, ist eine Temperatur von weniger oder gleich -18 °C.
- Eine höhere Temperatureinstellung im Gerät kann die Haltbarkeit verkürzen.
- Der gesamte Gefrierraum ist für die Lagerung von Tiefkühlprodukten geeignet.
- Lassen Sie ausreichend Platz um die Lebensmittel herum, damit die Luft frei zirkulieren kann.

5.4 Lagerdauer im Gefrierfach

| Lebensmittel | Lagerdauer (Monate) |
|---|---------------------|
| Brot | 3 |
| Früchte (außer Zitrusfrüchten) | 6 - 12 |
| Gemüse | 8 - 10 |
| Reste ohne Fleisch | 1 - 2 |
| Molkereiprodukte: | |
| Butter | 6 - 9 |
| Weichkäse (z. B. Mozzarella) | 3 - 4 |
| Hartkäse (z. B. Parmesan, Cheddar) | 6 |
| Meeresfrüchte: | |
| Fetthaltiger Fisch (z. B. Lachs, Makrele) | 2 - 3 |
| Fettarmer Fisch (z. B. Dorsch, Flunder) | 4 - 6 |
| Shrimps | 12 |
| Muscheln und Miesmuscheln ohne Schale | 3 - 4 |
| Gekochter Fisch | 1 - 2 |
| Fleisch: | |

| Lebensmittel | Lagerdauer (Monate) |
|-------------------|---------------------|
| Geflügel | 9 - 12 |
| Rindfleisch | 6 - 12 |
| Schweinefleisch | 4 - 6 |
| Lamm | 6 - 9 |
| Wurst | 1 - 2 |
| Schinken | 1 - 2 |
| Reste mit Fleisch | 2 - 3 |

5.5 Hinweise für die Kühlung von Lebensmitteln

 Das Fach für frische Lebensmittel ist der Raum über der GreenZone-Schublade.

- Eine gute Temperatureinstellung, die die Konservierung von frischen Lebensmitteln sicherstellt, ist eine Temperatur von weniger oder gleich +4 °C.
- Verwenden Sie immer geschlossene Behälter für Flüssigkeiten und Lebensmittel, um Dünfte oder Gerüche im Fach zu vermeiden.
- Um eine Kreuzkontamination zwischen gekochten und rohen Lebensmitteln zu vermeiden, decken Sie die gekochten Lebensmittel ab und trennen Sie sie von den rohen.
- Wickeln Sie das Fleisch ein und legen Sie es auf die Glasablage über der Gemüseschublade.
- Tauen Sie die Lebensmittel im Kühlschrank auf.
- Stellen Sie keine warmen Lebensmittel in das Gerät.
- Reinigen Sie Obst und Gemüse und legen Sie sie in eine dafür vorgesehene Schublade (Gemüseschublade).
- Bewahren Sie exotische Früchte nicht im Kühlschrank auf.
- Bewahren Sie Gemüse wie Tomaten, Kartoffeln, Zwiebeln und Knoblauch nicht im Kühlschrank auf.
- Schließen Sie die Flaschen, bevor Sie sie in den Kühlschrank stellen.

6. REINIGUNG UND PFLEGE

WARNUNG!

Sehen Sie Kapitel „Sicherheitshinweise“.

6.1 Reinigung des Innenraums

Reinigen Sie das Innere und alle Zubehörteile vor dem ersten Gebrauch mit lauwarmem

Wasser und neutraler Seife und trocknen Sie sie anschließend.

⚠ VORSICHT!

Das Zubehör und die Teile des Geräts sind nicht zur Reinigung im Geschirrspüler geeignet.

⚠ VORSICHT!

Reinigen Sie das Bedienfeld mit einem feuchten Tuch. Verwenden Sie keine Reinigungsmittel. Wischen Sie das Bedienfeld mit einem weichen Lappen trocken.

6.2 Regelmäßige Reinigung

Reinigen Sie das Gerät regelmäßig:

- Reinigen Sie die Innenseite und das Zubehör mit lauwarmem Wasser und etwas neutraler Seife. Spülen Sie sie ab und wischen Sie sie trocken.
- Wischen Sie die Türdichtungen regelmäßig ab.

6.3 Abtauen des Kühlschranks

Der Kühlraum taut automatisch ab. Das dabei angesammelte Wasser läuft in einen Behälter am Kompressor und verdunstet. Der Behälter kann nicht entfernt werden.

6.4 Abtauen des Gefriergeräts

Das Gefrierfach ist frostfrei. Während des Betriebs des Geräts setzt sich weder an den Innenwänden noch an den Lebensmitteln Frost an.

6.5 Einbau und Austausch des CleanAir+ -Filters

i Gehen Sie vorsichtig mit dem Luftfilter um, um Kratzer auf der Oberfläche zu vermeiden. Der Luftfilter ist dem Gerät in einem Kunststoffbeutel beigelegt, damit seine Leistungsfähigkeit nicht beeinträchtigt wird.

Installieren Sie den Luftfilter, bevor Sie das Gerät einschalten.

1. Öffnen Sie das Kunststoffgehäuse und legen Sie die plissierte Oberfläche auf das Gitter, indem Sie den Filter in den markierten Bereich auf der gitterförmigen Oberfläche einsetzen.

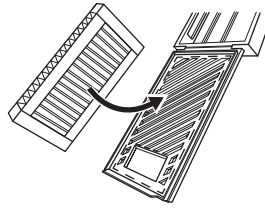

2. Halten Sie den Filter gedrückt, während Sie das Kunststoffgehäuse schließen, bis Sie ein Klicken hören.

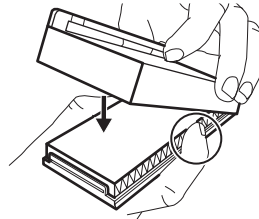

3. Nehmen Sie die obere Glasablage aus dem Kühlraum. Schieben Sie das Kunststoffgehäuse mit dem Luftfilter auf die linke Seite der Glasablage.

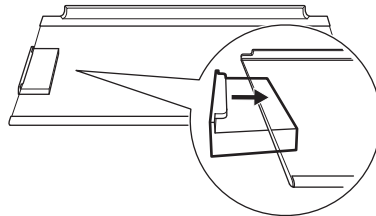

4. Setzen Sie die Glasablage wieder in den Kühlraum ein. Beschädigen Sie den Filter nicht.

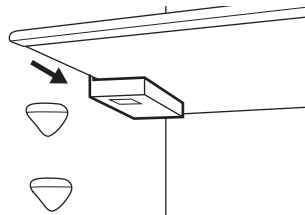

Austausch des Luftfilters

1. Öffnen Sie das Filtergehäuse.

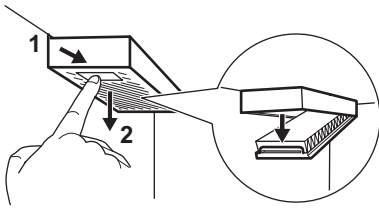

2. Entfernen Sie den gebrauchten Luftfilter.
3. Setzen Sie den neuen Luftfilter in das Gehäuse ein und schließen Sie es.

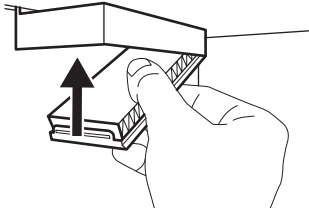

Wechseln Sie den Luftfilter alle 6 Monate aus.

i Der Luftfilter ist ein Verbrauchsmaterial und daher nicht von der Garantie abgedeckt. Sie können neue Luftfilter bei Ihrem Händler vor Ort erwerben.

6.6 Entfernen der CustomFlex Kunststoffschienen

1. Entfernen Sie alle Fächer, Behälter und Clips aus der Tür.

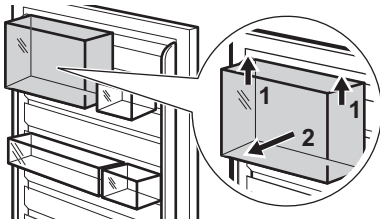

2. Entfernen Sie die obere Schiene, indem Sie sie an der Mitte fassen und anheben.

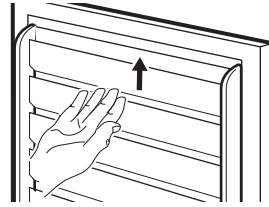

3. Schieben Sie die anderen Schienen nach oben, um sie zu entfernen (sie bilden ein Teil).

Setzen Sie die Türausstattung in umgekehrter Reihenfolge wieder ein.

6.7 Stillstandszeiten

Bei längerem Stillstand des Geräts müssen Sie folgende Vorkehrungen treffen:

1. Trennen Sie das Gerät von der Stromversorgung.
2. Entfernen Sie alle Lebensmittel.
3. Reinigen Sie das Gerät und alle Zubehörteile.
4. Lassen Sie die Türen geöffnet, um unangenehme Gerüche zu vermeiden.

7. FEHLERBEHEBUNG

⚠ WARNUNG!

Sehen Sie Kapitel „Sicherheitshinweise“.

7.1 Was zu tun ist, wenn ...

| Problem | Mögliche Ursache | Lösung |
|--|--|---|
| Das Gerät funktioniert nicht. | Das Gerät ist ausgeschaltet. | Schalten Sie das Gerät ein. |
| | Der Netzstecker ist nicht richtig in die Netzsteckdose eingesteckt. | Stecken Sie den Netzstecker richtig in die Netzsteckdose. |
| Das Gerät ist laut. | Die Netzsteckdose hat keine Netzspannung. | Schließen Sie ein anderes Elektrogerät an der Netzsteckdose an. Wenden Sie sich an eine qualifizierte Elektrofachkraft. |
| | Das Gerät ist nicht ordnungsgemäß abgestützt. | Prüfen Sie, ob sich das Gerät in einer stabilen Position befindet. |
| Es wird ein akustisches oder optisches Alarmsignal ausgelöst. | Das Gerät wurde vor kurzem eingeschaltet. | Siehe „Hochtemperaturalarm“ oder „Alarm - Tür offen“. |
| | Die Temperatur im Gerät ist zu hoch. | Siehe „Hochtemperaturalarm“ oder „Alarm - Tür offen“. |
| | Die Tür ist offen. | Schließen Sie die Tür. |
| Der Kompressor arbeitet ständig. | Die Temperatur ist falsch eingestellt. | Siehe Kapitel „Bedienfeld“. |
| | Es werden zu viele Lebensmittel auf einmal hineingegeben. | Warten Sie einige Stunden und prüfen Sie erneut die Temperatur. |
| | Die Raumtemperatur ist zu hoch. | Siehe Kapitel „Montage“. |
| | Die in das Gerät gegebenen Lebensmittel sind zu warm. | Lassen Sie die Lebensmittel vor deren Aufbewahrung auf Raumtemperatur abkühlen. |
| | Die Tür ist nicht richtig geschlossen. | Siehe Abschnitt „Schließen der Tür“. |
| | Die Funktion Extra Freeze ist eingeschaltet. | Siehe Abschnitt „Funktion Extra Freeze“. |
| | Die Funktion Extra Cool ist eingeschaltet. | Siehe Abschnitt „Funktion Extra Cool“. |
| Der Kompressor schaltet sich nicht sofort ein, nachdem Sie „Extra Freeze“ oder „Extra Cool“ gedrückt oder die Temperatur auf einen anderen Wert eingestellt haben. | Der Kompressor startet nach einer gewissen Zeit. | Das ist normal; es ist kein Fehler aufgetreten. |
| Die Tür ist falsch ausgerichtet oder beeinträchtigt das Lüftungsgitter. | Das Gerät ist nicht ausgerichtet. | Siehe Montageanleitung. |
| Die Tür lässt sich nicht leicht öffnen. | Sie haben versucht, die Tür unmittelbar nach dem Schließen erneut zu öffnen. | Warten Sie einige Sekunden zwischen dem Schließen und erneutem Öffnen der Tür. |
| Die Lampe funktioniert nicht. | Die Lampe ist im Standby-Modus. | Schließen Sie die Tür und öffnen Sie die Tür wieder. |

| Problem | Mögliche Ursache | Lösung |
|--|--|--|
| | Die Lampe ist defekt. | Wenden Sie sich an das autorisierte Servicezentrum. |
| Zu viel Frost und Eis. | Die Tür ist nicht richtig geschlossen. | Siehe Abschnitt „Schließen der Tür“. |
| | Die Dichtung ist verzogen oder verschmutzt. | Siehe Abschnitt „Schließen der Tür“. |
| | Lebensmittel sind nicht richtig verpackt. | Verpacken Sie das Essen richtig. |
| | Die Temperatur ist falsch eingestellt. | Siehe Kapitel „Bedienfeld“. |
| | Das Gerät ist voll von Lebensmitteln und auf die niedrigste Temperatur eingestellt. | Stellen Sie eine höhere Temperatur ein. Siehe Kapitel „Bedienfeld“. |
| | Die eingestellte Temperatur im Gerät ist zu niedrig, und die Umgebungstemperatur ist zu hoch. | Stellen Sie eine höhere Temperatur ein. Siehe Kapitel „Bedienfeld“. |
| Wasser fließt an der Rückwand des Kühlschranks herunter. | Während des automatischen Abtauprozesses taut das Eis an der Rückwand ab. | Das ist richtig. |
| Im Kühlschrank befindet sich zu viel Kondenswasser. | Die Tür wurde zu häufig geöffnet. | Öffnen Sie die Tür nur bei Bedarf. |
| | Die Tür wurde nicht vollständig geschlossen. | Achten Sie darauf, dass die Tür vollständig geschlossen ist. |
| | Die aufbewahrten Lebensmittel waren nicht verpackt. | Packen Sie die Lebensmittel richtig ein, bevor Sie diese in das Gerät legen. |
| | Es ist normal, dass sich im Sommer und Herbst aufgrund der erhöhten Luft- und Lebensmittelfeuchtigkeit mehr Kondensation bilden kann. Ein Kühlschrank produziert keine Feuchtigkeit. Nach dieser Zeit nimmt die Luftfeuchtigkeit im Kühlschrank von selbst ab. | Stellen Sie den Kühlschrank im Sommer und Herbst auf die wärmere Temperatur ein (ca. 6-7 °C). |
| Auf den Glasregalen befinden sich Wassertropfen. | Im Kühlschrank befindet sich zu viel Feuchtigkeit. | Wischen Sie die Glasablagen mit einem Tuch ab, um die Wassertropfen zu entfernen. |
| Wasser fließt auf den Boden. | Der Tauwasserablauf ist nicht an die Verdampfungsschale über dem Kompressor angeschlossen. | Bringen Sie den Tauwasserablauf an der Verdampfungsschale an. |
| Die Temperatur kann nicht eingestellt werden. | Die Extra Freeze Funktion oder die Extra Cool Funktion ist eingeschaltet. | Schalten Sie die Extra Freeze Funktion oder Extra Cool Funktion manuell aus oder warten Sie, bis sie sich automatisch deaktiviert. Siehe Abschnitt „Funktion Extra Freeze“ oder „Funktion Extra Cool“. |

| Problem | Mögliche Ursache | Lösung |
|--|---|---|
| Die Temperatur im Gerät ist zu niedrig / zu hoch. | Die Temperatur ist nicht richtig eingestellt. | Stellen Sie eine höhere / niedrigere Temperatur ein. |
| | Die Tür ist nicht richtig geschlossen. | Siehe Abschnitt „Schließen der Tür“. |
| | Die Lebensmittel sind zu heiß. | Lassen Sie die Lebensmittel vor der Aufbewahrung abkühlen. |
| | Zu viele Lebensmittel werden gleichzeitig aufbewahrt. | Bewahren Sie weniger Lebensmittel gleichzeitig auf. |
| | Die Tür wurde zu oft geöffnet. | Öffnen Sie die Tür nur bei Bedarf. |
| | Die Funktion Extra Freeze ist eingeschaltet. | Siehe Abschnitt „Funktion Extra Freeze“. |
| | Die Funktion Extra Cool ist eingeschaltet. | Siehe Abschnitt „Funktion Extra Cool“. |
| | Im Gerät herrscht keine Kaltluftzirkulation. | Stellen Sie sicher, dass kalte Luft im Gerät zirkuliert. Siehe Kapitel „Hinweise und Tipps“. |
| dE on erscheint auf dem Display. | Das Gerät befindet sich im Demo-Modus. | |
| Er CE erscheint und die Alarmanzeige leuchtet. | Kommunikationsproblem. | Wenden Sie sich an das autorisierte Servicezentrum. Das Kühlsystem hält die Lebensmittel weiterhin kalt, aber eine Temperaturanpassung ist nicht möglich. |
| Er t1 oder Er t3 oder Er t5 und die aktuelle Einstellung erscheinen abwechselnd für 5 Sek und die Alarmanzeige leuchtet. | Problem mit dem Temperatursensor. | Wenden Sie sich an das autorisierte Servicezentrum. Das Kühlsystem hält die Lebensmittel weiterhin kalt, aber eine Temperaturanpassung ist nicht möglich. |

i Wenn das Problem weiterhin besteht, wenden Sie sich an das autorisierte Servicezentrum.

7.2 Austauschen der Lampe

Wenden Sie sich an das autorisierte Servicezentrum, um die Lampe auszutauschen.

7.3 Schließen der Tür

1. Reinigen Sie die Türdichtungen.

2. Informationen zum Einstellen der Tür finden Sie in den Installationsanweisungen.
3. Um die defekten Türdichtungen auszutauschen, wenden Sie sich an das autorisierte Servicezentrum.

8. TECHNISCHE DATEN

Die technischen Informationen finden Sie auf dem Energielabel und auf dem Typenschild des Geräts, das sich am oder im Gerät befinden kann.

Nur für die Schweiz

Spannung 220-240 V

Frequenz: 50 Hz

Nur für die EU

Der QR-Code auf der Energieplakette des Geräts bietet einen Web-Link zu Informationen über die Geräteleistung in der EU EP-REL-Datenbank. Bewahren Sie daher die Energieplakette als Referenz zusammen mit dieser Bedienungsanleitung und allen anderen Unterlagen, die mit dem Gerät geliefert wurden, auf. Es ist auch möglich, die gleichen Informationen in EPREL zu finden, indem Sie den Link <https://eprel.ec.europa.eu> sowie den Modellnamen und die Produktnummer, die Sie auf dem Typenschild des Geräts finden,

verwenden. Beachten Sie den Link www.theenergylabel.eu bezüglich detaillierter Informationen zur Energieplakette.

Nur für Großbritannien

Der QR-Code auf der Energieplakette des Geräts bietet einen Web-Link zu Informationen über die Geräteleistung. Bewahren Sie daher die Energieplakette als Referenz zusammen mit dieser Bedienungsanleitung und allen anderen Unterlagen, die mit dem Gerät geliefert wurden, auf.

9. INFORMATIONEN FÜR PRÜFINSTITUTE

Die Installation und die Vorbereitung des Geräts für eine eventuelle EcoDesign-Prüfung müssen wie folgt übereinstimmen:

| | |
|---------------------|-------------|
| UK | BS EN 62552 |
| EU, Schweiz, Israel | EN 62552 |
| Australien | IEC 62552 |
| Südafrika | SANS 62552 |

| | |
|-----|-------------------|
| VAE | UAE.S 5010-3:2022 |
| GCC | SASO-2892_2018 |

Die Lüftungsanforderungen, die Abmessungen der Einbaunische und die Mindestabstände sind in dieser Bedienungsanleitung unter „Montage“ beschrieben. Weitere Informationen erhalten Sie vom Hersteller, einschließlich der Beladungspläne.

10. INFORMATIONEN ZUR ENTSORGUNG

Ihre Pflichten als Endnutzer



Dieses Elektro- bzw. Elektronikgerät ist mit einer durchgestrichenen Abfalltonne auf Rädern gekennzeichnet. Das Gerät darf deshalb nur getrennt vom unsortierten Siedlungsabfall gesammelt und zurückgenommen werden, es darf also nicht in den Hausmüll gegeben werden. Das Gerät kann z. B. bei einer kommunalen Sammelstelle oder ggf. bei einem Verteiler (siehe zu deren Rücknahmepflichten unten) abgegeben werden. Das gilt auch für alle Bauteile, Unterbaugruppen und Verbrauchsmaterialien des zu entsorgenden Altgeräts.

Bevor das Altgerät entsorgt werden darf, müssen alle Altbatterien und Altakkumulato-

ren vom Altgerät getrennt werden, die nicht vom Altgerät umschlossen sind. Das gleiche gilt für Lampen, die zerstörungsfrei aus dem Altgerät entnommen werden können. Der Endnutzer ist zudem selbst dafür verantwortlich, personenbezogene Daten auf dem Altgerät zu löschen.

Hinweise zum Recycling

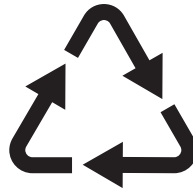

Helfen Sie mit, alle Materialien zu recyceln, die mit diesem Symbol gekennzeichnet sind. Entsorgen Sie solche Materialien, insbesondere Verpackungen, nicht im Hausmüll sondern über die bereitgestellten Recyclingbehälter oder die entsprechenden örtlichen Sammelsysteme.

Recyceln Sie zum Umwelt- und Gesundheitsschutz auch elektrische und elektronische Geräte.

Rücknahmepflichten der Verreiber in Deutschland

Wer auf mindestens 400 m² Verkaufsfläche Elektro- und Elektronikgeräte vertreibt oder sonst geschäftlich an Endnutzer abgibt, ist verpflichtet, bei Abgabe eines neuen Geräts ein Altgerät des Endnutzers der gleichen Geräteart, das im Wesentlichen die gleichen Funktionen wie das neue Gerät erfüllt, am Ort der Abgabe oder in unmittelbarer Nähe hierzu unentgeltlich zurückzunehmen. Das gilt auch für Verreiber von Lebensmitteln mit einer Gesamtverkaufsfläche von mindestens 800 m², die mehrmals im Kalenderjahr oder dauerhaft Elektro- und Elektronikgeräte anbieten und auf dem Markt bereitstellen. Solche Verreiber müssen zudem auf Verlangen des Endnutzers Altgeräte, die in keiner äußeren Abmessung größer als 25 cm sind (kleine Elektrogeräte), im Einzelhandelsgeschäft oder in unmittelbarer Nähe hierzu unentgeltlich zurückzunehmen; die Rücknahme darf in diesem Fall nicht an den Kauf eines Elektro- oder Elektronikgerätes geknüpft, kann aber auf drei Altgeräte pro Geräteart beschränkt werden.

Ort der Abgabe ist auch der private Haushalt, wenn das neue Elektro- oder Elektronikgerät dorthin geliefert wird; in diesem Fall ist die Abholung des Altgerätes für den Endnutzer kostenlos.

Die vorstehenden Pflichten gelten auch für den Vertrieb unter Verwendung von Fernkommunikationsmitteln, wenn die Verreiber Lager- und Versandflächen für Elektro- und Elektronikgeräte bzw. Gesamtlager- und -versandflächen für Lebensmittel vorhalten, die den oben genannten Verkaufsflächen entsprechen. Die unentgeltliche Abholung von

Elektro- und Elektronikgeräten ist dann aber auf Wärmeüberträger (z. B. Kühlschrank), Bildschirme, Monitore und Geräte, die Bildschirme mit einer Oberfläche von mehr als 100 cm² enthalten, und Geräte beschränkt, bei denen mindestens eine der äußeren Abmessungen mehr als 50 cm beträgt. Für alle übrigen Elektro- und Elektronikgeräte muss der Verreiber geeignete Rückgabemöglichkeiten in zumutbarer Entfernung zum jeweiligen Endnutzer gewährleisten; das gilt auch für kleine Elektrogeräte (s.o.), die der Endnutzer zurückgeben will, ohne ein neues Gerät zu kaufen.

Rücknahmepflichten von Verreibern und andere Möglichkeiten der Entsorgung von Elektro- und Elektronikgeräten in der Region Wallonien

Verreiber, die Elektro- und Elektronikgeräte verkaufen, sind verpflichtet, bei der Lieferung von Neugeräten Altgeräte desselben Typs, die im Wesentlichen die gleichen Funktionen wie die Neugeräte erfüllen, kostenlos vom Endverbraucher zurückzunehmen. Dies gilt auch bei der Lieferung von neuen Elektro- und Elektronikgeräten oder beim Fernabsatz.

Darüber hinaus ist jeder, der Elektro- und Elektronikgeräte auf einer Verkaufsfläche von mindestens 400 m² verkauft, verpflichtet, Altgeräte, die in keiner äußeren Abmessung größer als 25 cm sind (Elektrokleingeräte), im Ladengeschäft oder in unmittelbarer Nähe kostenlos zurückzunehmen; die Rücknahme darf in diesem Fall nicht vom Kauf eines Elektro- oder Elektronikgerätes abhängig gemacht werden.

Die Rücknahme von Elektro- und Elektronikgeräten kann auch auf Containerplätzen oder zugelassenen Recyclinghöfen erfolgen. Für weitere Informationen wenden Sie sich bitte an Ihre Gemeindeverwaltung.

| | | | |
|-----------------------------|----|------------------------------------|----|
| 1. SAFETY INFORMATION..... | 23 | 7. TROUBLESHOOTING..... | 36 |
| 2. SAFETY INSTRUCTIONS..... | 25 | 8. TECHNICAL DATA..... | 39 |
| 3. CONTROL PANEL..... | 27 | 9. INFORMATION FOR TEST INSTITUTES | |
| 4. DAILY USE..... | 30 | | 39 |
| 5. HINTS AND TIPS..... | 33 | 10. ENVIRONMENTAL CONCERNS..... | 39 |
| 6. CARE AND CLEANING..... | 34 | | |

1. SAFETY INFORMATION

Before the installation and use of the appliance read the supplied instructions carefully. The manufacturer is not responsible for any injuries or damage that result from incorrect installation or usage. Always keep the instructions in a safe and accessible location for future reference.

1.1 Children and vulnerable people safety

- This appliance can be used by children aged from 8 years and above and persons with reduced physical, sensory or mental capabilities or lack of experience and knowledge if they have been given supervision or instruction concerning the use of the appliance in a safe way and understand the hazards involved. Children aged from 3 to 8 years and persons with very ex-

tensive and complex disabilities are allowed to load and unload the appliance provided that they have been properly instructed. Children of less than 3 years of age should be kept away from the appliance unless continuously supervised.

- Children should be supervised to ensure that they do not play with the appliance.
- Children shall not carry out cleaning and user maintenance of the appliance without supervision.
- Keep all packaging away from children and dispose of it appropriately.

1.2 General Safety

- This appliance is for storing food and beverages only.
- This appliance is designed for single household do-

mestic use in an indoor environment.

- This appliance may be used in, offices, hotel guest rooms, bed & breakfast guest rooms, farm guest houses and other similar accommodation where such use does not exceed (average) domestic usage levels.
- To avoid contamination of food respect the following instructions:
 - do not open the door for long periods;
 - clean regularly surfaces that can come in contact with food and accessible drainage systems;
 - store raw meat and fish in suitable containers in the refrigerator, so that it is not in contact with or drip onto other food.
- **WARNING:** Keep ventilation openings, in the appliance enclosure or in the built-in structure, clear of obstruction.
- **WARNING:** Do not use mechanical devices or other means to accelerate the defrosting process, other than those recommended by the manufacturer.
- **WARNING:** Do not damage the refrigerant circuit.
- **WARNING:** Do not use electrical appliances inside the food storage compartments of the appliance, unless they are of the type recommended by the manufacturer.
- Do not use water spray and steam to clean the appliance.
- Clean the appliance with a moist soft cloth. Only use neutral detergents. Do not use abrasive products, abrasive cleaning pads, solvents or metal objects.
- When the appliance is empty for long period, switch it off, defrost, clean, dry and leave the door open to prevent mould from developing within the appliance.
- Do not store explosive substances such as aerosol cans with a flammable propellant in this appliance.
- If the supply cord is damaged, it must be replaced by the manufacturer, its Authorised Service Centre or similarly qualified persons in order to avoid a hazard.

2. SAFETY INSTRUCTIONS

2.1 Installation

WARNING!

Only a qualified person must install this appliance.

- Remove all the packaging.
- Do not install or use a damaged appliance.
- Do not use the appliance before installing it in the built-in structure due to safety manner.
- Follow the separate instructions for the appliance installation and door reversing available on our website.
- Always take care when moving the appliance as it is heavy. Always use safety gloves and enclosed footwear.
- Make sure the air can circulate around the appliance.
- At first installation or after reversing the door, wait at least 4 hours before connecting the appliance to the power supply. This is to allow the oil to flow back in the compressor.
- Before carrying out any operations on the appliance (e.g. reversing the door), remove the plug from the power socket.
- Do not install the appliance close to radiators or cookers, ovens, or hobs, unless otherwise specified in the installation instructions.
- Do not expose the appliance to the rain.
- Do not install the appliance where there is direct sunlight.
- Do not install this appliance in areas that are too humid or too cold.
- When you move the appliance, lift it by the front edge to avoid scratching the floor.
- Protect the floor from scratches when reversing the appliance door.
- The appliance contains a bag of desiccant. This is not a toy. This is not food. Please dispose of it immediately.

2.2 Electrical connection

WARNING!

Risk of fire and electric shock.

WARNING!

When positioning the appliance, ensure the supply cord is not trapped or damaged.

WARNING!

Do not use multi-plug adapters and extension cables.

CAUTION!

Any electrical work required to install this appliance should be carried out by a qualified electrician.

- Make sure that the parameters on the rating plate are compatible with the electrical ratings of the mains power supply.
- The appliance must be earthed.
- Always use a correctly installed shockproof socket.
- If the domestic power supply socket is not earthed, connect the appliance to a separate earth in compliance with current regulations, consulting a qualified electrician.
- Make sure not to cause damage to the electrical components (e.g. mains plug, mains cable, compressor). Contact the Authorised Service Centre or an electrician to change the electrical components.
- The mains cable must stay below the level of the mains plug.
- Connect the mains plug to the mains socket only at the end of the installation. Make sure that there is access to the mains plug after the installation.
- Do not disconnect the appliance by pulling on the mains cable. Always pull on the mains plug.
- This appliance is fitted with a 13 A mains plug. If it is necessary to change the mains plug fuse, use only a 13 A ASTA (BS 1362) fuse (UK and Ireland only).

2.3 Use

WARNING!

Risk of injury, burns, electric shock or fire.



The appliance contains flammable gas, isobutane (R600a), a natural gas with a high level of environmental compatibility. Be careful not to cause damage to the refrigerant circuit containing isobutane.

- Do not change the specification of the appliance.
- Any use of the built-in product as free-standing is strictly prohibited.
- This appliance is intended to be used at ambient temperature ranging from 10°C to 43°C. The specified temperature range guarantees the correct operations of the appliance.
- Do not put electrical appliances (e.g. ice cream makers) in the appliance unless they are stated applicable by the manufacturer.
- If damage occurs to the refrigerant circuit, make sure that there are no flames and sources of ignition in the room. Ventilate the room.
- Do not let hot items to touch the plastic parts of the appliance.
- Do not put soft drinks in the freezer compartment. This will create pressure on the drink container.
- Do not store flammable gas and liquid in the appliance.
- Do not put flammable products or items that are wet with flammable products in, near or on the appliance.
- Do not touch the compressor or the condenser. They are hot.
- Do not remove or touch items from the freezer compartment if your hands are wet or damp.
- Do not freeze again food that has been thawed.
- Follow the storage instructions on the packaging of frozen food.
- Wrap the food in any food contact material before putting it in the freezer compartment.
- Do not allow food to come in contact with the inner walls of the appliance compartments.

2.4 Internal lighting

WARNING!

Risk of electric shock.

- This product contains one or more light sources of energy efficiency class G.
- Concerning the lamp(s) inside this product and spare part lamps sold separately:

These lamps are intended to withstand extreme physical conditions in household appliances, such as temperature, vibration, humidity, or are intended to signal information about the operational status of the appliance. They are not intended to be used in other applications and are not suitable for household room illumination.

2.5 Care and cleaning

WARNING!

Risk of injury or damage to the appliance.

- Before maintenance, deactivate the appliance and disconnect the mains plug from the mains socket.
- This appliance contains hydrocarbons in the cooling unit. Only a qualified person must do the maintenance and the recharging of the unit.
- Replace the air filter every 6 months. Contact your local dealer to purchase a replacement.

2.6 Service

- To repair the appliance contact the Authorised Service Centre. Use only original spare parts.
- Please note that self-repair or non-professional repair can have safety consequences and might void the guarantee.
- The following spare parts are available for at least 7 years after the model has been discontinued: thermostats, temperature sensors, printed circuit boards, light sources, door handles, door hinges, trays and baskets. Door gaskets are available for at least 10 years after the model has been discontinued. The duration may be longer in your country. For further information, please visit our website.
- Please note that some of these spare parts are only available to professional repairers, and that not all spare parts are relevant for all models.

2.7 Disposal

WARNING!

Risk of injury or suffocation.

- Disconnect the appliance from the mains supply.
- Cut off the mains cable and discard it.
- Remove the door to prevent children and pets to be closed inside of the appliance.

- The refrigerant circuit and the insulation materials of this appliance are ozone-friendly.
- The insulation foam contains flammable gas. Contact your municipal authority for

information on how to discard the appliance correctly.

- Do not cause damage to the part of the cooling unit that is near the heat exchanger.

3. CONTROL PANEL

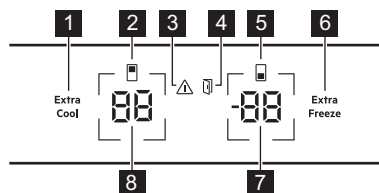

- 1 Extra Cool button / indicator
- 2 Fridge compartment indicator
- 3 Alarm indicator
- 4 Door open alarm indicator
- 5 Freezer compartment indicator
- 6 Extra Freeze button / indicator
- 7 Freezer temperature button / indicator
- 8 Fridge temperature button / indicator

3.1 Switching on/off

Switch on

Connect the mains plug to the power socket.

To select a different set temperature, refer to "Temperature regulation".

If dE on appears on the display, refer to "Troubleshooting".

Switch off

1. Press and hold the fridge temperature button and freezer temperature button simultaneously for 5 sec

The display shows blinking OF.

2. When display reads OF, disconnect the main plug from the power socket.

3.2 Temperature regulation

The temperature range may vary between -15°C and -24°C for freezer (recommended -18°C) and between 2°C and 8°C for fridge (recommended 4°C).

Press the temperature buttons to set the temperature of the appliance.

The temperature indicators show the set temperature.

i The set temperature will be reached within 24 h. After a power failure, the appliance restores to the set temperature.

3.3 Switching off/on the fridge compartment

To switch off:

1. Press and hold the fridge temperature button for 5 sec. The display shows blinking OF.
2. Once the fridge compartment is switched off, the display reads OF.

To switch on:

1. Press and hold the fridge temperature button for 5 sec. The display shows blinking On.
2. The fridge compartment is switched on and the previous set temperature is restored.

3.4 Switching off/on the freezer compartment

To switch off:

1. Press and hold the freezer temperature button for 5 sec. The display shows blinking OF.
2. Once the freezer compartment is switched off, the display reads OF.

To switch on:

1. Press and hold the freezer temperature button for 5 sec. The display shows blinking On.
2. The freezer compartment is switched on and the previous set temperature is restored.

3.5 MultiSwitch

This function allows you to convert the freezer compartment into a fridge.

i Before activating the MultiSwitch function remove the frozen food from the freezer compartment.

To convert the compartment:

1. Tap the freezer temperature button repeatedly until the display shows blinking - -.
2. Press - - within the next 7 sec. If you do not press the button within this time, the freezer compartment will not convert into a fridge.
3. The freezer temperature indicator shows the temperature of the MultiSwitch compartment (4°C).

i Wait 24 h before using the MultiSwitch compartment.

When the MultiSwitch function is on the High temperature alarm is disabled and it is not possible to activate the Extra Freeze function.

The MultiSwitch function deactivates when you switch off the appliance or switch off the converted compartment.

The MultiSwitch function resumes operation once the power is restored after a power failure.

i Before deactivating the MultiSwitch function, remove the food from the MultiSwitch compartment.

To convert the MultiSwitch compartment back:

1. Press the freezer temperature button until - - starts blinking.
2. Press - - within the next 7 sec. If you do not press the button within this time, the MultiSwitch compartment will not convert back into a freezer.
3. The freezer temperature indicator shows the temperature of the freezer compartment.

i The MultiSwitch compartment reaches the set temperature after 24 h. Wait until the MultiSwitch compartment has reached the set temperature before using it.

The High temperature alarm starts working again 1 h after deactivating the MultiSwitch function.

3.6 Extra Cool function

This function allows you to rapidly cool large amounts of warm food without warming food already stored in the fridge compartment.

To activate the function, press the Extra Cool button.

The Extra Cool indicator lights up. When the Extra Cool function is on, the fan may work automatically.

This function stops automatically after approximately 6 h. Once the function is off, the Extra Cool indicator goes out.

Press the Extra Cool button to deactivate the Extra Cool function before it automatically ends.

i To set a different fridge temperature, switch off the Extra Cool function.

3.7 Extra Freeze function

Extra Freeze function is used to pre-freeze and fast freeze in sequence in the freezer compartment. This function accelerates the freezing of fresh food and protects foodstuffs already stored from warming.

i To freeze fresh food, activate the Extra Freeze function at least 24 h before placing the food to complete pre-freezing.

Press the Extra Freeze button to activate this function.

The Extra Freeze indicator lights up. The Extra Freeze function stops automatically after a maximum of 52 h.

Press the Extra Freeze button to deactivate the function before it automatically ends.

3.8 High temperature alarm

When the temperature in the freezer compartment increases, the alarm indicator flashes, the freezer temperature indicator shows blinking H° and the sound is on.

To deactivate the alarm, press any button.

The alarm indicator and sound turn off. The freezer temperature indicator shows H° for 5 sec before indicating the freezer temperature again.

i The alarm restarts 1 h after deactivation until the normal conditions are restored. If you do not press any button, the sound switches off automatically after 1h.

3.9 Door open alarm

The door open alarm indicator turns on with the sound if the fridge door is left open for 5 min. or if the freezer door is left open for 80 sec.

The alarm stops after closing the door. Press any button to switch off the sound.

i If you do not press any button, the sound switches off automatically after 1 hour.

3.10 Setting mode

The Setting mode allows you to enable or disable the sounds, the Sabbath mode, Demo mode, to reset the appliance factory settings and to change the temperature units from °C to °F.:

Activating the Setting mode

1. Press and hold the Extra Cool button for approx. 3 sec. The display shows blinking SE tt.
2. Once the Setting mode is switched on, the display shows tS on.
3. Press and hold the Extra Cool button for approx. 3 sec to deactivate the Setting mode.

The Setting mode deactivates if you do not interact with the control panel for 60 sec.

Navigating the Setting mode

Tap the Extra Cool to change the parameter. Tap the fridge temperature button to change the parameter value.

| Display | Default parameters |
|---------|--------------------|
| tS on | Button sounds |
| CF °C | Temperature units |
| Sb OF | Sabbath mode |
| dE OF | Demo mode |
| FS 03 | Factory settings |

Button sounds

To enable or disable the sounds:

1. Activate the Setting mode.
2. Navigate the Setting mode until the display shows tS. Tap the fridge temperature button to switch the sounds on or off. The indicator will change to On for the enabled or OF for the disabled sounds.
3. Exit the Setting mode.

Temperature units

To change the temperature unit:

1. Activate the Setting mode.
2. Navigate the Setting mode until the display shows CF and °C. Tap the fridge temperature button to select between °C for Celsius and °F for Fahrenheit.
3. Exit the Setting mode.

Sabbath mode

Sabbath mode disables the following features during religious holidays:

- all buttons except for the button combination necessary to deactivate the mode
- sound, except for the High temperature alarm
- alarm indicators, except for the High temperature alarm.

To switch on the Sabbath mode:

1. Activate the Setting mode.
2. Navigate the Setting mode until the display shows Sb. Tap the fridge temperature button to switch Sabbath mode on or off. The indicator will change to On for the enabled or OF for the disabled Sabbath mode.
3. Exit the Setting mode.

After switching on the Sabbath mode, the display shows Sb and On. Accessing any other setting is blocked.

Demo mode

The Demo mode simulates the operation of the appliance without cooling. It is designed for showroom or display purposes only.

i You can not store food when Demo Mode is on.

To switch on the Demo mode:

1. Activate the Setting mode.
2. Navigate the Setting mode until the display shows dE. Tap the fridge temperature button to switch the mode on or off. The indicator will change to On for the enabled or OF for the disabled Demo mode.
3. Exit the Setting mode.

Factory settings

This function restores each setting to the factory default settings. To restore the factory default settings:

1. Activate the Setting mode.
2. Navigate the Setting mode until the display shows FS. Tap the fridge temperature button to restore the factory settings. The display shows on and turns into 03.
3. Exit the Setting mode.

4. DAILY USE

4.1 Positioning door shelves

The door runners allow to rearrange the shelves.

To reposition the door shelves/bins:

1. Move the shelf/bin in the direction of the arrows.
2. Place the shelf/bin in position and carefully insert it into the runner.

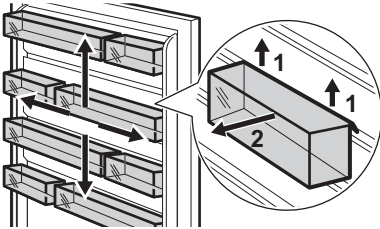

4.2 Movable shelves

The walls of the fridge are equipped with runners. You can change the position of the shelves.

This appliance is equipped with a flexible shelf. The front half of the shelf can be placed under the second half:

1. Take out the front half carefully.
2. Slide it into the lower rail and under the second half.

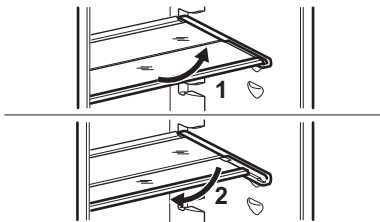

ⓘ Do not move the glass shelf above the vegetable drawer to ensure correct air circulation.

4.3 GreenZone drawer

The GreenZone is a pull-out drawer marked with  and located at the bottom of the fridge compartment.

It has a sealing that provides the optimal humidity inside the drawer.

4.4 Removing GreenZone drawer

1. Empty the drawer.
2. Pull out the drawer from the fridge.

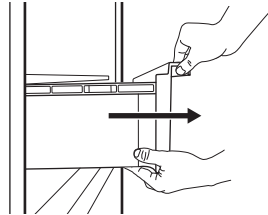

3. Lift up the front of the drawer.
4. Pull the drawer out while lifting it up.

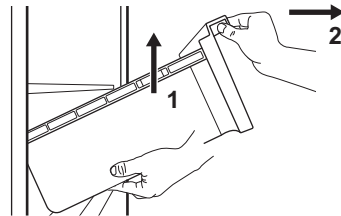

4.5 Removing the glass cover of the drawers

1. Unlock lateral gripping from both sides simultaneously.

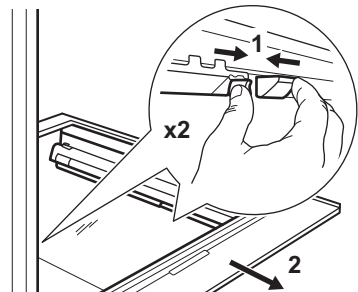

2. Pull the glass shelf support towards yourself.

4.6 Humidity control

The glass shelf of the GreenZone drawer features a device that provides for optimal humidity inside the drawer.

i Do not place any food products on the humidity control device.

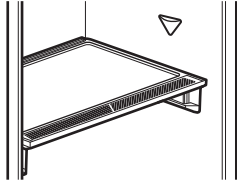

To remove the humidity control device:

1. Open the drawer below the glass shelf and pull out the cover.

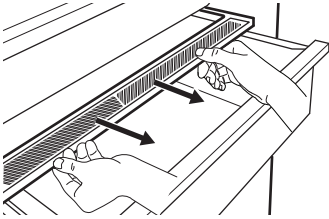

2. To replace the device's white membrane, grab the device in the middle and separate the membrane from the cover by pulling the cover.

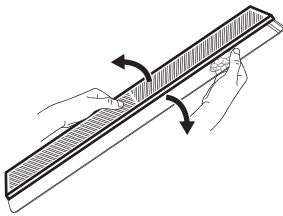

3. Assemble a new membrane into the cover by pressing the edge of the membrane into the cover.

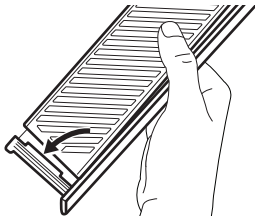

4. Reassemble the humidity control back on the drawer.

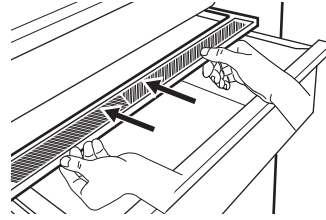

i Condensation may occur in the GreenZone drawer. Remove it using a soft cloth.

4.7 Removing ExtraChill

There is a drawer above the GreenZone drawer.

To remove the drawer:

1. Pull out the drawer from the fridge.

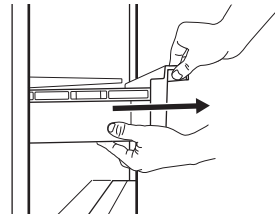

2. Lift up the front of the drawer.

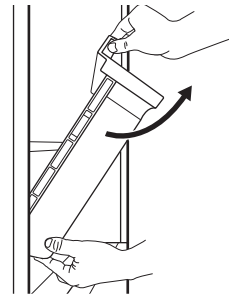

3. Lift and turn the drawer to pull it out of the appliance.

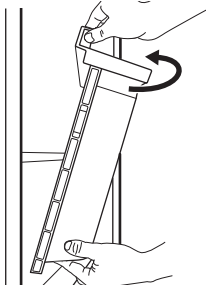

4.8 Temperature indicator

There is a temperature indicator on the side wall of the appliance. The symbol indicates the coldest area in the fridge.

If OK is displayed (A), put fresh food into area indicated by the symbol. If not (B), wait at least 12 h and check again.

If it is still not OK (B), set a colder temperature.

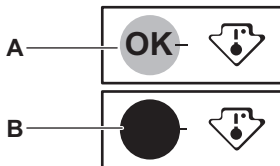

4.9 MULTIFLOW

The fridge compartment is equipped with the MULTIFLOW fan that allows for rapid and effective cooling of food, and keeps uniform temperature in the compartment.

The fan activates automatically and operates only when the door is closed.

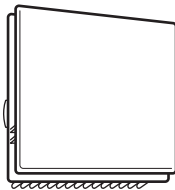

i Do not block the air vents.

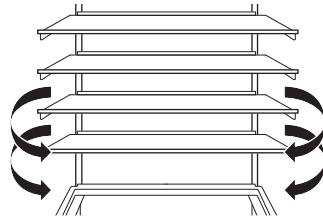

i Do not remove the MULTIFLOW panel. For cleaning instructions, refer to the "Care and cleaning" chapter.

4.10 CleanAir+ filter

In the appliance, there can be a CleanAir+ carbon filter provided by manufacturer.

The carbon filter purifies the air from odours in the fridge compartment, improving the storage quality.

On delivery, the filter and its plastic housing are in a plastic bag (refer to the "Installing and replacing the CleanAir+ filter" section in the "Care and cleaning" chapter for the installation).

4.11 Bottle rack

Place the bottles (with the opening facing front) in the pre-positioned shelf.

i Place only closed bottles on the shelf.

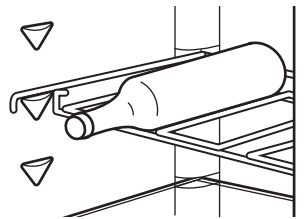

4.12 Freezing fresh food

Use the freezer compartment for freezing fresh food and storing frozen and deep-frozen food for a long time.

i Wrap the food in any food contact material before putting it into the freezer.

Activate the Extra Freeze function at least 24 h before placing the food to be frozen in the freezer compartment.

Store the fresh food evenly distributed in the first compartment or drawer from the top.

Do not exceed the max. amount of food that can be frozen without adding other fresh food within 24 h (refer to the rating plate).

When the freezing process is complete, the appliance automatically returns to the previous temperature setting (see "Extra Freeze function").

For more information refer to "Hints for freezing".

4.13 Storage of frozen food

When activating the appliance for the first time or after a period out of use, activate the Extra Freeze function at least 3 h before putting the products in the freezing compartment.

To store large quantities of food, remove the drawers and place the food directly on the shelves, at least 15 mm away from the door.

⚠ CAUTION!

If the power has been off for longer than the value shown on rating plate under "rising time", the defrosted food must be consumed immediately. Refer to "High temperature alarm".

4.14 Ice-cube production

This appliance is equipped with one or more trays for the production of ice-cubes.

ⓘ Do not use metallic instruments to remove the trays from the freezer.

5. HINTS AND TIPS

5.1 Hints for energy saving

- Freezer: The original configuration ensures the most efficient use of energy.
- Fridge: The configuration with the drawers in the bottom part of the appliance and shelves evenly distributed ensures the most efficient use of energy. Position of the door bins does not affect energy consumption.
- Do not open the door frequently or leave it open longer than necessary.
- Freezer: The colder the temperature setting, the higher the energy consumption.
- Fridge: Do not set too high temperature unless it is required by the characteristics of the food.
- If the ambient temperature is high and the temperature control is set to low temperature and the appliance is fully loaded, the compressor may run continuously, causing frost or ice formation on the evaporator. In this case, set the temperature control toward higher temperature to allow automatic defrosting.
- Do not cover the ventilation grilles or holes.
- Ensure that food products inside the appliance allow air circulation through holes in the rear interior of the appliance.

5.2 Hints for freezing

- Do not freeze bottles or cans with liquids, in particular drinks containing carbon

dioxide. They may explode during freezing.

- Do not put hot food in the freezer compartment.
- Do not place fresh unfrozen food directly next to already frozen food.
- Do not eat ice cubes, water ices or ice lollies immediately after taking them out of the freezer to avoid frostbites.
- Do not re-freeze defrosted food.

5.3 Hints for storage of frozen food

- Freezer compartment is marked with .
- Good temperature setting that ensures preservation of frozen food products is a temperature less than or equal to -18°C.
- Higher temperature setting inside the appliance may lead to shorter shelf life.
- The whole freezer compartment is suitable for storage of frozen food products.
- Leave enough space around the food to allow air to circulate freely.

5.4 Shelf life for freezer compartment

| Type of food | Shelf life (months) |
|------------------------|---------------------|
| Bread | 3 |
| Fruits (except citrus) | 6 - 12 |
| Vegetables | 8 - 10 |

| Type of food | Shelf life (months) |
|--------------------------------------|---------------------|
| Leftovers without meat | 1 - 2 |
| Dairy food: | |
| Butter | 6 - 9 |
| Soft cheese (e.g. mozzarella) | 3 - 4 |
| Hard cheese (e.g. parmesan, cheddar) | 6 |
| Seafood: | |
| Fatty fish (e.g. salmon, mackerel) | 2 - 3 |
| Lean fish (e.g. cod, flounder) | 4 - 6 |
| Shrimps | 12 |
| Shucked clams and mussels | 3 - 4 |
| Cooked fish | 1 - 2 |
| Meat: | |
| Poultry | 9 - 12 |
| Beef | 6 - 12 |
| Pork | 4 - 6 |
| Lamb | 6 - 9 |
| Sausage | 1 - 2 |
| Ham | 1 - 2 |

| Type of food | Shelf life (months) |
|---------------------|---------------------|
| Leftovers with meat | 2 - 3 |

5.5 Hints for food refrigeration

 Fresh food compartment is the space above the GreenZone drawer.

- Good temperature setting that ensures preservation of fresh food is a temperature less than or equal to +4°C.
- Always use closed containers for liquids and for food, to avoid flavours or odours in the compartment.
- To avoid the cross-contamination between cooked and raw food, cover the cooked food and separate it from the raw one.
- Wrap and place meat on the glass shelf above the vegetable drawer.
- Defrost the food inside the fridge.
- Do not insert hot food inside the appliance.
- Clean fruit and vegetables and place in a dedicated drawer (vegetable drawer).
- Do not keep exotic fruits in the fridge.
- Do not keep vegetables like tomatoes, potatoes, onions, and garlic in the fridge.
- Close the bottles before you put them into the fridge.

6. CARE AND CLEANING

WARNING!

Refer to Safety chapters.

6.1 Cleaning the interior

Before first use clean the interior and all accessories with lukewarm water and neutral soap, then dry.

CAUTION!

The accessories and parts of the appliance are not suitable for washing in a dishwasher.

CAUTION!

Clean the control panel with a moist cloth. Do not use any detergents. Wipe the control panel dry with a soft cloth.

6.2 Periodic cleaning

Clean the equipment regularly:

- Clean the inside and accessories with lukewarm water and neutral soap. Rinse and wipe them dry.
- Wipe down the door seals regularly.

6.3 Defrosting of the refrigerator

Defrosting of the fridge compartment is automatic. The water that condenses flows into a recipient on the compressor and evaporates. The recipient cannot be removed.

6.4 Defrosting of the freezer

The freezer compartment is frost free. There is no build up frost on the internal walls nor on the foods, when the appliance is in operation.

6.5 Installing and replacing the CleanAir+ filter

ⓘ Handle the air filter carefully to avoid scratching its surface. On delivery, the air filter is in a plastic bag to preserve performance.

Install the air filter before activating the appliance.

1. Open the plastic housing and put the pleated surface on the grid, fitting the filter inside the marked area on the gridded surface.

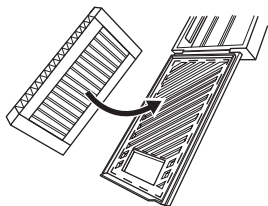

2. Hold the filter down while closing the plastic housing until you hear a click.

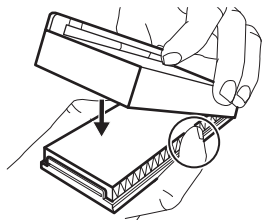

3. Remove the top glass shelf from the fridge compartment. Slip the plastic housing with the air filter on the left side of the glass shelf.

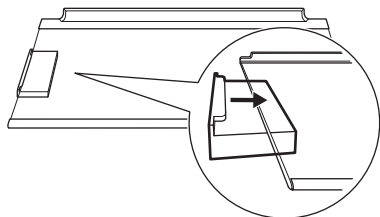

4. Insert the glass shelf back in the fridge compartment. Do not hit the filter.

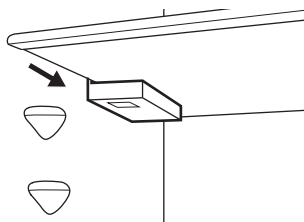

Replacing the air filter

1. Open the filter housing.

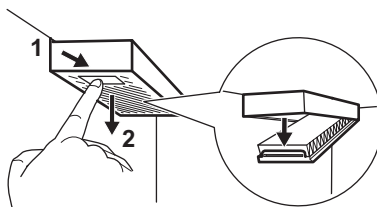

2. Remove the used air filter.
3. Insert the new air filter in the housing and close it.

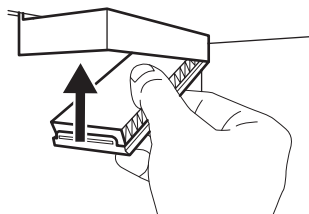

Replace the air filter every 6 months.

ⓘ The air filter is a consumable accessory and as such is not covered by the guarantee. You can purchase new air filters from your local dealer.

6.6 Removing CustomFlex plastic runners

1. Remove all bins, boxes and clips from the door.

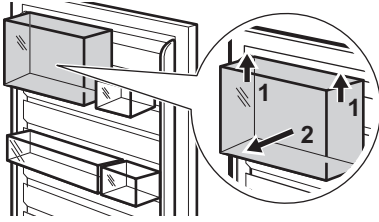

2. Remove the upper rail grabbing and lifting it from the center.

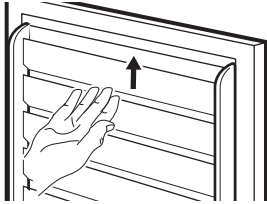

3. Slide upwards the other runners to remove them (they constitute one part).

Install back all the door equipment in a reverse order.

6.7 Period of non-operation

When the appliance is not in use for long period, take the following precautions:

1. Disconnect the appliance from electricity supply.
2. Remove all food.
3. Clean the appliance and all accessories.
4. Leave the doors open to prevent unpleasant smells.

7. TROUBLESHOOTING

⚠ WARNING!

Refer to Safety chapters.

7.1 What to do if...

| Problem | Possible cause | Solution |
|--------------------------------------|--|--|
| The appliance does not operate. | The appliance is switched off. | Switch on the appliance. |
| | The mains plug is not connected to the mains socket correctly. | Connect the mains plug to the mains socket correctly. |
| | There is no voltage in the mains socket. | Connect a different electrical appliance to the mains socket. Contact a qualified electrician. |
| The appliance is noisy. | The appliance is not supported properly. | Check if the appliance stands stable. |
| Acoustic or visual alarm is on. | The cabinet has been recently switched on. | Refer to "High temperature alarm" or "Door open alarm". |
| | The temperature in the appliance is too high. | Refer to "High temperature alarm" or "Door open alarm". |
| | The door is left open. | Close the door. |
| The compressor operates continually. | Temperature is set incorrectly. | Refer to "Control panel" chapter. |
| | Too much food is put in at the same time. | Wait a few hours and then check the temperature again. |

| Problem | Possible cause | Solution |
|---|--|---|
| | The room temperature is too high. | Refer to "Installation" chapter. |
| | Food placed in the appliance is too warm. | Allow food to cool to room temperature before storing. |
| | The door is not closed correctly. | Refer to "Closing the door" section. |
| | The Extra Freeze function is switched on. | Refer to "Extra Freeze function" section. |
| | The Extra Cool function is switched on. | Refer to "Extra Cool function" section. |
| The compressor does not start immediately after pressing the "Extra Freeze" or "Extra Cool", or after changing the temperature. | The compressor starts after a period of time. | This is normal, no error has occurred. |
| Door is misaligned or interferes with ventilation grill. | The appliance is not levelled. | Refer to installation instructions. |
| Door does not open easily. | You attempted to re-open the door immediately after closing. | Wait a few seconds between closing and re-opening of the door. |
| The lamp does not work. | The lamp is in stand-by mode. | Close and open the door. |
| | The lamp is defective. | Contact the Authorized Service Centre. |
| There is too much frost and ice. | The door is not closed correctly. | Refer to "Closing the door" section. |
| | The gasket is deformed or dirty. | Refer to "Closing the door" section. |
| | Food is not wrapped properly. | Wrap the food properly. |
| | Temperature is set incorrectly. | Refer to "Control panel" chapter. |
| | Appliance is fully loaded and is set to the lowest temperature. | Set a higher temperature. Refer to "Control panel" chapter. |
| | Temperature set in the appliance is too low and the ambient temperature is too high. | Set a higher temperature. Refer to "Control panel" chapter. |
| Water flows on the rear plate of the refrigerator. | During the automatic defrosting process, frost melts on the rear plate. | This is correct. |
| There is too much condensed water inside the fridge. | Door was opened too frequently. | Open the door only when necessary. |
| | Door was not closed completely. | Make sure the door is closed completely. |
| | Stored food was not wrapped. | Wrap food in suitable packaging before storing it in the appliance. |

| Problem | Possible cause | Solution |
|---|---|--|
| | This is normal that during summer and autumn more condensation can form due to the increased air and food humidity. Fridge does not produce any moisture. After this period, the humidity in the fridge decreases itself. | In summer and autumn, set the warmer temperature in the refrigerator (approx. 6-7°C). |
| There are water drops on the glass shelves. | There is too much moisture inside the fridge. | Wipe the glass shelves with a cloth to remove water drops. |
| Water flows on the floor. | The melting water outlet is not connected to the evaporative tray above the compressor. | Attach the melting water outlet to the evaporative tray. |
| Temperature cannot be set. | The Extra Freeze function or Extra Cool function is switched on. | Switch off Extra Freeze function or Extra Cool function manually, or wait until it deactivates automatically. Refer to "Extra Freeze function" or "Extra Cool function" section. |
| The temperature in the appliance is too low/too high. | The temperature is not set correctly. | Set a higher/lower temperature. |
| | The door is not closed correctly. | Refer to the "Closing the door" section. |
| | The food is too hot. | Let the food cool down before storage. |
| | Too much food is stored at the same time. | Store less food at the same time. |
| | The door has been opened often. | Open the door only if necessary. |
| | The Extra Freeze function is switched on. | Refer to the "Extra Freeze function" section. |
| | The Extra Cool function is switched on. | Refer to the "Extra Cool function" section. |
| | There is no cold air circulation in the appliance. | Ensure cold air circulation in the appliance. Refer to the "Hints and tips" chapter. |
| dE on appears on the display. | The appliance is in the demo mode. | |
| Er CE appears and the alarm indicator is on. | Communication problem. | Contact the Authorised Service Centre. The cooling system will continue to keep food cold, but temperature adjustment will not be possible. |
| Er t1 or Er t3 or Er t5 and the current setting appear alternately for 5 sec and the alarm indicator is on. | Temperature sensor problem. | Contact the Authorised Service Centre. The cooling system will continue to keep food cold, but temperature adjustment will not be possible. |

 If the problem persists, contact the Authorized Service Centre.

7.2 Replacing the lamp

For replacing the lamp, contact the Authorized Service Centre.

7.3 Closing the door

1. Clean the door gaskets.
2. To adjust the door, refer to installation instructions.
3. To replace the defective door gaskets, contact the Authorized Service Centre.

8. TECHNICAL DATA

The technical information is on the energy label and on the appliance rating plate, which may be located on or inside the appliance.

For Switzerland only

Voltage: 220-240 V

Frequency: 50 Hz

For EU only

The QR code on the energy label supplied with the appliance provides a web link to the information related to the performance of the appliance in the EU EPREL database. Keep the energy label for reference together with the user manual and all other documents pro-

vided with this appliance. It is also possible to find the same information in EPREL using the link <https://eprel.ec.europa.eu> and the model name and product number that you find on the rating plate of the appliance. See the link www.theenergylabel.eu for detailed information about the energy label.

For UK only

The QR code on the energy label supplied with the appliance provides a web link to the information related to the performance of the appliance. Keep the energy label for reference together with the user manual and all other documents provided with this appliance.

9. INFORMATION FOR TEST INSTITUTES

Installation and preparation of the appliance for any EcoDesign verification shall be compliant with:

| | |
|-------------------------|-------------|
| UK | BS EN 62552 |
| EU, Switzerland, Israel | EN 62552 |
| Australia | IEC 62552 |
| South Africa | SANS 62552 |

| | |
|-----|-------------------|
| UAE | UAE.S 5010-3:2022 |
| GCC | SASO-2892_2018 |

Ventilation requirements, recess dimensions and minimum rear clearances shall be as stated in this User Manual in "Installation". Contact the manufacturer for any other further information, including loading plans.

10. ENVIRONMENTAL CONCERNS

Recycle materials with the symbol . Put the packaging in relevant containers to recycle it. Help protect the environment and human health by recycling waste of electrical and electronic appliances. Do not dispose of ap-

pliances marked with the symbol  with the household waste. Return the product to your local recycling facility or contact your municipal office.

| | | | |
|-------------------------------------|----|--|----|
| 1. INFORMACIÓN SOBRE SEGURIDAD..... | 40 | 7. SOLUCIÓN DE PROBLEMAS..... | 54 |
| 2. INSTRUCCIONES DE SEGURIDAD..... | 42 | 8. DATOS TÉCNICOS..... | 57 |
| 3. PANEL DE CONTROL..... | 44 | 9. INFORMACIÓN PARA INSTITUTOS DE PRUEBAS..... | 57 |
| 4. USO DIARIO..... | 47 | 10. ASPECTOS MEDIOAMBIENTALES..... | 58 |
| 5. CONSEJOS..... | 51 | | |
| 6. LIMPIEZA Y MANTENIMIENTO..... | 52 | | |

1. INFORMACIÓN SOBRE SEGURIDAD

Antes de instalar y utilizar el aparato, lea atentamente las instrucciones facilitadas. El fabricante no se hace responsable de lesiones o daños producidos como resultado de una instalación o un uso incorrectos. Conserve siempre estas instrucciones en lugar seguro y accesible para futuras consultas.

1.1 Seguridad de niños y personas vulnerables

- Este aparato puede ser utilizado por niños de 8 años en adelante y personas cuyas capacidades físicas, sensoriales o mentales estén disminuidas o que carezcan de la experiencia y conocimientos suficientes para manejarlo, siempre que cuenten con las instrucciones o la supervisión sobre el uso del electrodoméstico de forma segura y comprendan los riesgos. Los niños de 3 a 8 años y las personas con discapacidades muy extensas y complejas pueden cargar y descargar el aparato siempre que hayan sido debidamente instruidos. Es necesario mantener alejados del aparato a los niños de menos de 3 años salvo que estén bajo supervisión continua.
- Es necesario vigilar a los niños para que no jueguen con el aparato.
- La limpieza y mantenimiento de usuario del producto no podrán ser realizados por niños sin supervisión.
- Mantenga todo el material de embalaje fuera del alcance de los niños y deséchelo de forma adecuada.

1.2 Instrucciones generales de seguridad

- Este aparato está diseñado únicamente para almacenar alimentos y bebidas.
- Este aparato está diseñado para uso doméstico en interiores.
- Este aparato se puede utilizar en oficinas, habitaciones de hotel, habitaciones de Bed&Breakfast, casas de campo y otros alojamientos similares donde dicho uso no exceda (en promedio) los niveles de uso doméstico.
- Para evitar la contaminación alimentaria, respete las siguientes instrucciones:
 - no abra la puerta durante largos periodos de tiempo;
 - limpie regularmente las superficies que pueden entrar en contacto con los alimentos y los sistemas de drenaje accesibles;
 - guarde la carne y el pescado crudos en recipientes adecuados en el frigorífico, de manera que no estén en contacto con otros alimentos ni goteen sobre ellos.
- ADVERTENCIA: Mantenga libres de obstrucciones las aberturas de ventilación del alojamiento del aparato o de la estructura empotrada.
- ADVERTENCIA: No utilice dispositivos mecánicos u otros medios para acelerar el proceso de descongelación, excepto los recomendados por el fabricante.
- ADVERTENCIA: No dañe el circuito de refrigerante.
- ADVERTENCIA: No utilice aparatos eléctricos dentro de los compartimentos de almacenamiento de alimentos del aparato, a menos que sean del tipo recomendado por el fabricante.
- No utilice agua pulverizada ni vapor para limpiar el aparato.
- Limpie el aparato con un paño suave humedecido. Utilice solo detergentes neutros. No utilice productos abrasivos, estropajos duros, disolventes ni objetos de metal.
- Cuando el aparato esté vacío durante un largo período, apáguelo, descongélelo, límpielo, séquelo y deje la puerta abierta para evitar

que se desarrolle moho en el interior del aparato.

- No almacene sustancias explosivas tales como latas de aerosol con un propulsor inflamable en este aparato.

- Si el cable de alimentación sufre algún daño, el fabricante, su servicio técnico autorizado o un profesional tendrán que cambiarlo para evitar riesgos.

2. INSTRUCCIONES DE SEGURIDAD

2.1 Instalación

ADVERTENCIA!

Sólo un técnico cualificado puede instalar el aparato.

- Retire todo el embalaje.
- No instale ni utilice un aparato dañado.
- No utilice el aparato antes de instalarlo en la estructura empotrada por motivos de seguridad.
- Siga las instrucciones específicas de instalación del aparato y sobre invertir la puerta que están en nuestro sitio web.
- Tenga cuidado al mover el aparato, porque es pesado. Utilice siempre guantes de protección y calzado cerrado.
- Asegúrese de que el aire pueda circular alrededor del aparato.
- En la primera instalación otras invertir el sentido de apertura de la puerta, espere al menos 4 horas antes de conectar el aparato al suministro eléctrico. Esto es para permitir que el aceite regrese al compresor.
- Desenchufe siempre el aparato de la toma de corriente antes de llevar a cabo cualquier operación, (por ejemplo cambiar el sentido de apertura de la puerta).
- No instale el aparato cerca de radiadores, cocinas, hornos o placas de cocción, a menos que se especifique lo contrario en las instrucciones de instalación.
- No exponga el aparato a la lluvia.
- No instale el aparato en lugares con luz solar directa.
- No instale este aparato en áreas excesivamente húmedas o frías.
- Cuando mueva el aparato, levántelo por el borde delantero para evitar rayar el suelo.
- Proteja el suelo de arañazos al invertir la puerta del aparato.

- El aparato contiene una bolsa de desecante. No se trata de un juguete. No es un alimento. No olvide desecharlo inmediatamente.

2.2 Conexión eléctrica

ADVERTENCIA!

Riesgo de incendios y descargas eléctricas.

ADVERTENCIA!

Al colocar el producto, asegúrese de que el cable de alimentación no queda atrapado o doblado.

ADVERTENCIA!

No utilice adaptadores múltiples ni cables prolongadores.

PRECAUCIÓN!

Cualquier trabajo eléctrico necesario para instalar este aparato debe realizarlo un electricista cualificado.

- Asegúrese de que los parámetros de la placa de características son compatibles con los valores eléctricos del suministro eléctrico.
- El aparato debe estar conectado a tierra.
- Utilice siempre una toma con aislamiento de conexión a tierra correctamente instalada.
- Si la toma de corriente doméstica no está conectada a tierra, conecte el aparato a una toma de tierra independiente de acuerdo con la normativa vigente, con el asesoramiento de un electricista cualificado.
- Asegúrese de no provocar daños en los componentes eléctricos (p. ej., enchufe,

cable de alimentación, compresor). Póngase en contacto con el Centro de servicio autorizado o un electricista para cambiar los componentes eléctricos.

- El cable de alimentación debe permanecer por debajo del nivel del enchufe.
- Conecte el enchufe a la toma de corriente únicamente cuando haya terminado la instalación. Asegúrese de que haya acceso al enchufe después de la instalación.
- No desconecte el aparato tirando del cable de alimentación. Tire siempre del enchufe.
- Este aparato se suministra con un enchufe de 13 A. Si fuera necesario cambiar el fusible del enchufe de alimentación, use exclusivamente un fusible ASTA (BS 1362) de 13 A (solo para Reino Unido e Irlanda).

2.3 Uso

ADVERTENCIA!

Existe riesgo de lesiones, quemaduras, descargas eléctricas o incendios.



El aparato contiene un gas inflamable, isobutano (R600a), un gas natural con alto grado de compatibilidad medioambiental. Tenga cuidado para no dañar el circuito de refrigerante que contiene isobutano.

- No cambie las especificaciones de este aparato.
- Está estrictamente prohibido usar el producto incorporado de forma autónoma.
- Este aparato está diseñado para utilizarse en un margen de temperatura ambiente de 10°C a 43°C. El margen de temperatura especificado garantiza un funcionamiento correcto del aparato.
- No utilice otros aparatos eléctricos (como máquinas de hacer helados) dentro de aparatos de refrigeración, salvo que el fabricante haya autorizado su utilización.
- Si se daña el circuito de refrigerante, asegúrese de que no haya llamas ni fuentes de ignición en la sala. Ventile la sala.
- No deje que los objetos calientes toquen las partes de plástico del aparato.
- No coloque refrescos en el congelador. De esta forma se creará presión en el contenedor de bebidas.
- No almacene gases ni líquidos inflamables en el aparato.

- No coloque productos inflamables o artículos mojados con productos inflamables dentro, cerca o sobre el aparato.
- No toque el compresor ni el condensador. Están calientes.
- No retire ni toque elementos del compartimento del congelador si sus manos están mojadas o húmedas.
- No vuelva a congelar los alimentos que se hayan descongelado.
- Siga las instrucciones del envase de los alimentos congelados.
- Envuelva los alimentos en cualquier material adecuado antes de ponerlos en el congelador.
- No permita que los alimentos entren en contacto con las paredes interiores de los compartimentos del aparato.

2.4 Iluminación interna

ADVERTENCIA!

Riesgo de descarga eléctrica.

- Este producto contiene una o más fuentes de luz con clase de eficiencia energética G.
- En relación con la(s) lámpara(s) contenidas en este producto y las lámparas de repuesto a la venta por separado: Estas lámparas están previstas para soportar condiciones físicas extremadas en aparatos de uso doméstico, como temperatura, vibración o humedad, o para ofrecer información sobre el estado operativo del aparato. No están previstas para su uso en otras aplicaciones y no son aptas para alumbrado en viviendas.

2.5 Limpieza y mantenimiento

ADVERTENCIA!

Podría sufrir lesiones o dañar el aparato.

- Antes de proceder con el mantenimiento, apague el aparato y desconecte el enchufe de la red.
- Este aparato contiene hidrocarburos en la unidad de refrigeración. Solo una persona cualificada debe realizar el mantenimiento y la recarga de la unidad.
- Sustituya el filtro de aire cada 6 meses. Póngase en contacto con su distribuidor local para comprar un repuesto.

2.6 Asistencia técnica

- Para reparar el aparato, póngase en contacto con el centro de servicio autorizado. Utiliza solamente piezas de repuesto originales.
- Tenga en cuenta que la autorreparación o la reparación no profesional puede tener consecuencias de seguridad y podría anular la garantía.
- Los siguientes repuestos están disponibles al menos durante 7 años después de que el modelo se haya retirado del mercado: termostatos, sensores de temperatura, placas de circuito impreso, fuentes de luz, manijas de puertas, bisagras de puertas, bandejas y cestas. Las juntas de las puertas están disponibles al menos durante 10 años tras la retirada del modelo. La duración puede ser mayor en su país. Visite nuestro sitio web para obtener más información.
- Tenga en cuenta que algunas de estas piezas de recambio solo están disponibles para los reparadores profesionales, y que

no todas las piezas de recambio son relevantes para todos los modelos.

2.7 Desecho

⚠ ADVERTENCIA!

Existe riesgo de lesiones o asfixia.

- Desconecte el aparato de la red.
- Corte el cable de conexión a la red y deséchelo.
- Retire la puerta para evitar que los niños y las mascotas queden encerrados en el aparato.
- El circuito del refrigerante y los materiales aislantes de este aparato no dañan la capa de ozono.
- La espuma aislante contiene gas inflamable. Póngase en contacto con las autoridades locales para saber cómo desechar correctamente el aparato.
- No dañe la parte de la unidad de refrigeración que está cerca del intercambiador de calor.

3. PANEL DE CONTROL

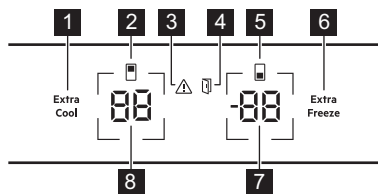

- 1 Extra Cool botón / indicador
- 2 Indicador del compartimento frigorífico
- 3 Indicador de alarma
- 4 Indicador de alarma de puerta abierta
- 5 Indicador del compartimento congelador
- 6 Extra Freeze botón / indicador
- 7 Botón/indicador de temperatura del congelador
- 8 Botón/indicador de temperatura del frigorífico

3.1 Encendido/Apagado

Encender

Enchufe el aparato a la toma de corriente.

Para seleccionar un ajuste de temperatura diferente, consulte "Regulación de temperatura".

Si dE on aparece en la pantalla, consulte "Solución de problemas".

Apague la

1. Mantenga pulsados simultáneamente el botón de temperatura del frigorífico y el botón de temperatura del congelador durante 5 seg

La pantalla muestra OF parpadeando.

2. Cuando la pantalla muestre OF, desconecte el enchufe principal de la toma de corriente.

3.2 Regulación de temperatura

El rango de temperatura puede variar entre -15°C y -24°C para el congelador (recomendado -18°C) y entre 2°C y 8°C para el frigorífico (recomendado 4°C).

Pulse los botones de temperatura para ajustar la temperatura del aparato.

Los indicadores de temperatura muestran la temperatura programada.

❗ La temperatura programada se alcanza en un plazo de 24 h. Después de un fallo de alimentación, el aparato se restablece a la temperatura ajustada.

3.3 Apagar/Encender el compartimento frigorífico

Para apagarlo:

1. Mantenga pulsado el botón de temperatura del frigorífico durante 5 seg. La pantalla muestra OF parpadeando.
2. Una vez apagado el compartimento frigorífico, la pantalla muestra OF.

Para encenderlo:

1. Mantenga pulsado el botón de temperatura del frigorífico durante 5 seg. La pantalla muestra On parpadeando.
2. El compartimento frigorífico se enciende y se restablece la temperatura ajustada anterior.

3.4 Cómo encender/apagar el compartimento congelador

Para apagarlo:

1. Mantenga pulsado el botón de temperatura del congelador durante 5 seg. La pantalla muestra OF parpadeando.
2. Una vez apagado el compartimento congelador, la pantalla muestra OF.

Para encenderlo:

1. Mantenga pulsado el botón de temperatura del congelador durante 5 seg. La pantalla muestra On parpadeando.
2. El compartimento congelador se enciende y se restablece la temperatura ajustada anterior.

3.5 MultiSwitch

Esta función permite convertir el compartimento congelador en un frigorífico.

❗ Antes de activar la función MultiSwitch, retire los alimentos congelados del compartimento congelador.

Para convertir el compartimento:

1. Pulse repetidamente el botón de temperatura del congelador hasta que - - parpadee en la pantalla.
2. Pulse - - durante los siguientes 7 seg. Si no pulsa el botón durante este tiempo, el compartimento congelador no se convertirá en frigorífico.
3. El indicador de temperatura del congelador muestra la temperatura del compartimento MultiSwitch (4°C).

❗ Espere 24 h antes de utilizar el compartimento MultiSwitch.

Cuando la función MultiSwitch está activada, Alarma de temperatura alta se desactiva y no es posible activar la función Extra Freeze.

La función MultiSwitch se desactiva cuando se apaga el aparato o el compartimento convertido.

La función MultiSwitch vuelve a estar operativa cuando se restablece la energía después de un corte del suministro.

❗ Antes de desactivar la función MultiSwitch, retire los alimentos del compartimento MultiSwitch.

Para volver a convertir el compartimento MultiSwitch:

1. Pulse el botón de temperatura del congelador hasta que - - empiece a parpadear.
2. Pulse - - durante los siguientes 7 seg. Si no pulsa el botón durante este tiempo, el compartimento MultiSwitch no se volverá a convertir en un congelador.
3. El indicador de temperatura del congelador muestra la temperatura del compartimento congelador.

❗ El compartimento MultiSwitch alcanza la temperatura ajustada después de 24 h. Espere hasta que el compartimento MultiSwitch haya alcanzado la temperatura ajustada antes de usarlo.

Alarma de temperatura alta vuelve a funcionar 1 h después de desactivar la función MultiSwitch.

3.6 Función Extra Cool

Esta función le permite enfriar rápidamente grandes cantidades de alimentos calientes sin calentar los alimentos que ya están almacenados en el compartimento frigorífico.

Para activar la función, pulse el botón Extra Cool.

Se enciende el indicador Extra Cool. Cuando la Extra Cool función está activada, el ventilador puede funcionar automáticamente.

Esta función se detiene automáticamente después de aproximadamente 6 h. Cuando la función está desactivada, el indicado Extra Cool se apaga.

Pulse el botón Extra Cool para desactivar la función Extra Cool antes de que se desactive automáticamente.

i Para ajustar otra temperatura del frigorífico, apague la función Extra Cool.

3.7 Función Extra Freeze

La función Extra Freeze se utiliza para realizar primero una congelación previa y después una congelación rápida del compartimento congelador. Esta función acelera la congelación de alimentos frescos e impide que se calienten los alimentos ya almacenados.

i Para congelar alimentos frescos, active la función Extra Freeze al menos 24 h antes de colocar los alimentos para completar la pre congelación.

Para activar esta función, pulse el botón Extra Freeze.

Se enciende el indicador Extra Freeze. La función Extra Freeze se detiene automáticamente después de un máximo de 52 h.

Pulse el botón Extra Freeze para desactivar la función antes de que se desactive automáticamente.

3.8 Alarma de temperatura alta

Cuando la temperatura del compartimento congelador aumenta, el indicador de alarma parpadea, el indicador de temperatura del congelador muestra H° y parpadea y el sonido se activa.

Para desactivar la alarma, pulse cualquier botón.

El indicador de alarma y el sonido se apagan. El indicador de temperatura del congelador muestra H° durante 5 seg antes de volver a indicar la temperatura del congelador.

i La alarma se reinicia 1 h después de la desactivación hasta que se restablecen las condiciones normales. Si no se pulsa ningún botón, el sonido se apaga automáticamente tras 1h.

3.9 Alarma de puerta abierta

El indicador de alarma de puerta abierta se enciende con el sonido si la puerta del frigorífico se deja abierta durante 5 min, o si la puerta del congelador se deja abierta durante 80 seg.

La alarma se detiene después de cerrar la puerta. Pulse cualquier botón para apagar el sonido

i Si no se pulsa ningún botón, el sonido se apaga automáticamente tras 1 hora.

3.10 Modo de ajuste

El modo de ajuste permite activar o desactivar los sonidos, el modo Sabbath y el modo demo para restablecer los ajustes de fábrica del aparato y cambiar las unidades de temperatura de °C a °F.:

Activación del modo de ajuste

1. Mantenga pulsado el botón Extra Cool durante aprox. 3 seg. La pantalla muestra SE tt parpadeando.
2. Una vez activado el modo de ajuste, en la pantalla aparece tS on.
3. Para desactivar el modo de ajuste, mantenga pulsado el botón Extra Cool durante aprox. 3 seg.

El modo de ajuste se desactiva si no se interaccúa con el panel de control durante 60 seg.

Navegar por el modo de ajuste

Toque Extra Cool para cambiar el parámetro. Toque el botón de temperatura del frigorífico para cambiar el valor del parámetro.

| Pantalla | Parámetros predeterminados |
|----------|----------------------------|
| tS on | Sonidos del botón |
| CF °C | Unidades de temperatura |
| Sb OF | Modo Sabbath |
| dE OF | Modo Demo |
| FS 03 | Ajustes de fábrica |

Sonidos del botón

Para activar o desactivar los sonidos:

1. Activar el modo de ajuste.
2. Navegue por el modo de ajuste hasta que la pantalla muestre tS. Pulse el botón de temperatura del frigorífico para activar o desactivar los sonidos. El indicador cambiará a On para los sonidos activados o OF para desactivados.
3. Salga del modo de ajuste.

Unidades de temperatura

Para cambiar la unidad de temperatura:

1. Activar el modo de ajuste.
2. Navegue por el modo de ajuste hasta que la pantalla muestre CF y °C. Pulse el botón de temperatura del frigorífico para seleccionar entre °C para Celsius y °F para Fahrenheit.
3. Salga del modo de ajuste.

Sabbath modo

El modo Sabbath desactiva las siguientes funciones durante los días festivos religiosos:

- todos los botones excepto la combinación de botones necesaria para desactivar el modo
- sonido, excepto para los Alarma de temperatura alta
- indicadores de alarma, excepto para el Alarma de temperatura alta.

Para activar el modo Sabbath:

1. Activar el modo de ajuste.
2. Navegue por el modo de ajuste hasta que la pantalla muestre Sb. Pulse el botón de temperatura del frigorífico para activar o desactivar el modo Sabbath. El indicador

cambiará a On para el modo activado o OF para el modo Sabbath desactivado.

3. Salga del modo de ajuste.

Después de activar el modo Sabbath, la pantalla muestra Sb y On. El acceso a cualquier otra configuración está bloqueado.

Demo modo

El modo Demo simula el funcionamiento del aparato sin refrigeración. Está pensado únicamente para demostraciones o exposiciones.

i No se pueden guardar alimentos si el modo de demostración está activado.

Para activar el modo Demo:

1. Activar el modo de ajuste.
2. Navegue por el modo de ajuste hasta que la pantalla muestre dE. Pulse el botón de temperatura del frigorífico para activar o desactivar el modo. El indicador cambiará a On para el modo activado o OF para el modo Demo desactivado.
3. Salga del modo de ajuste.

Ajustes de fábrica

Esta función restaura cada ajuste a los ajustes predeterminados de fábrica. Para restaurar los ajustes predeterminados de fábrica:

1. Activar el modo de ajuste.
2. Navegue por el modo de ajuste hasta que la pantalla muestre FS. Pulse el botón de temperatura del frigorífico para restaurar los ajustes de fábrica. La pantalla muestra on y pasa a 03.
3. Salga del modo de ajuste.

4. USO DIARIO

4.1 Colocación de los estantes de la puerta

Los carriles deslizantes de la puerta permiten reorganizar los estantes.

Para recolocar los estantes/las bandejas de la puerta:

1. Mueva el estante/recipiente en la dirección de las flechas.
2. Coloque el estante/recipiente en la posición que desee, introduciéndolo suavemente en la guía deslizante.

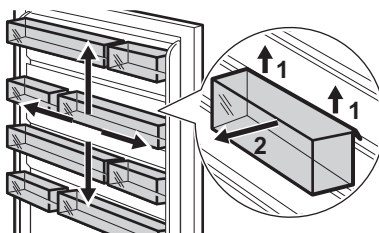

4.2 Estantes móviles

Las paredes del frigorífico disponen de guías deslizantes. Puede cambiar la posición de los estantes.

Este aparato incorpora un estante flexible. La mitad delantera del estante puede colocarse bajo la segunda mitad:

1. Tire de la mitad delantera con cuidado.
2. Deslícela en la guía inferior bajo la segunda mitad.

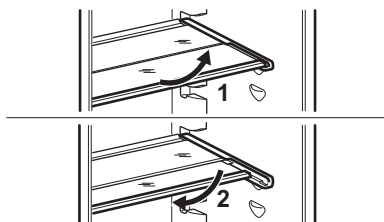

i No coloque el estante de vidrio por encima del cajón de verduras para no impedir la correcta circulación del aire.

4.3 Cajón GreenZone

GreenZone es un cajón extraíble marcado con  y situado en la parte inferior del compartimento frigorífico.

Tiene un sellado que proporciona la humedad óptima dentro del cajón.

4.4 Extracción del cajón GreenZone

1. Vacíelo.
2. Tire hacia afuera del cajón del frigorífico.

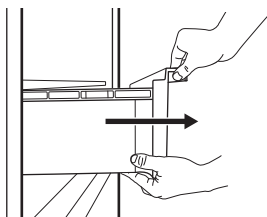

3. Levante la parte delantera del cajón.
4. Saque el cajón al mismo tiempo que lo levanta.

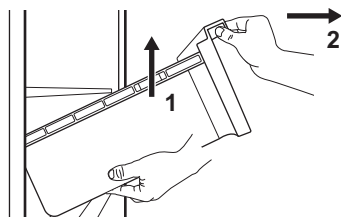

4.5 Para retirar la cubierta de vidrio de los cajones

1. Desbloquee el agarre lateral desde ambos lados simultáneamente.

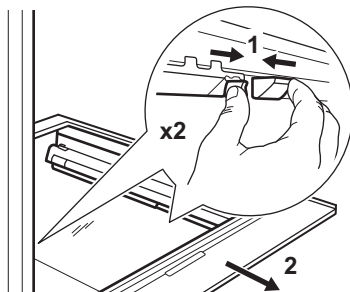

2. Tire del soporte del estante de cristal hacia usted.

4.6 Control de humedad

El estante de vidrio del cajón GreenZone incorpora un dispositivo que proporciona una humedad óptima en su interior.

i No coloques ningún producto alimenticio en el dispositivo de control de humedad.

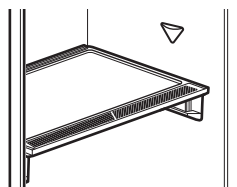

Para retirar el dispositivo de control de humedad:

1. Abra el cajón debajo del estante de vidrio y saque la tapa.

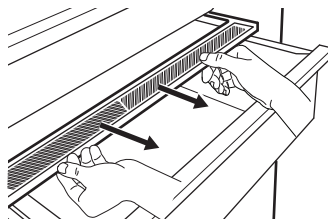

2. Para sustituir la membrana blanca del dispositivo, sujete el dispositivo por la parte central y separe la membrana de la tapa tirando de ella.

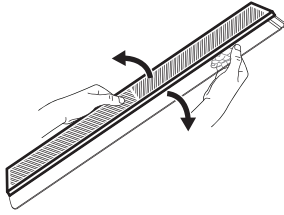

3. Coloque una nueva membrana en la tapa presionando el borde de la membrana sobre ella.

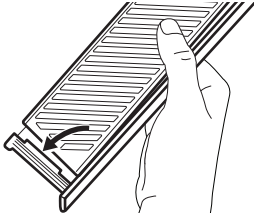

4. Vuelva a montar el control de humedad en el cajón.

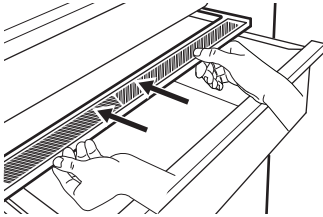

ⓘ Puede producirse condensación en el cajón GreenZone. Retírela con un paño suave.

4.7 Extracción de ExtraChill

Hay un cajón encima del cajón GreenZone. Para retirar el cajón:

1. Tire hacia afuera del cajón del refrigerador.

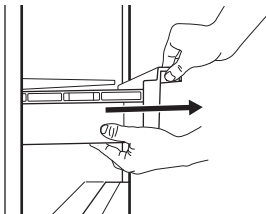

2. Levante la parte delantera del cajón.

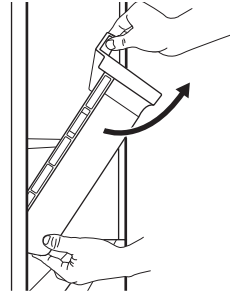

3. Levante y gire el cajón para sacarlo del aparato.



4.8 Indicador de temperatura

Hay un indicador de temperatura en la pared lateral del aparato. El símbolo indica la zona más fría del refrigerador.

Si se muestra OK (A), ponga los alimentos frescos en la zona indicada por el símbolo. Si (B) no aparece, espere al menos 12 h y vuelva a comprobarlo.

Si OK (B) sigue sin aparecer, ajuste una temperatura más fría.

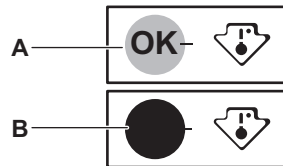

4.9 MULTIFLOW

El compartimento refrigerador cuenta con un ventilador MULTIFLOW que permite enfriar los alimentos con rapidez y eficacia, manteniendo una temperatura uniforme dentro del compartimento.

El ventilador se pone en marcha automáticamente y solo funciona con la puerta cerrada.

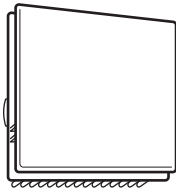

i No bloquee las salidas de aire.

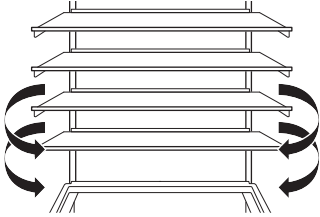

i No retire el panel MULTIFLOW. Para conocer las instrucciones de limpieza, consulte el capítulo "Limpieza y mantenimiento".

4.10 Filtro CleanAir+

En el aparato, puede haber un filtro de carbono CleanAir+ proporcionado por el fabricante.

El filtro de carbono purifica el aire para evitar olores en el compartimento frigorífico mejorando la calidad del almacenamiento.

Al recibir el producto, el filtro y su carcasa de plástico se hallan en una bolsa de plástico (consulte la sección "Instalación y sustitución del filtro CleanAir+ " en el capítulo "Limpieza y mantenimiento" para la instalación).

4.11 Estante botellero

Coloque las botellas (con la parte del tapón hacia fuera) en el estante botellero provisto al efecto.

i Coloque solo botellas cerradas en el estante.

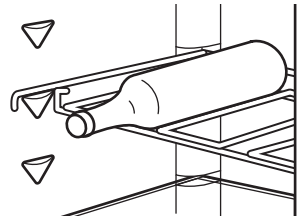

4.12 Congelación de alimentos frescos

Use el compartimento congelador para congelar alimentos frescos y conservar a largo plazo los alimentos congelados y ultracongelados.

i Envuelva los alimentos en cualquier material adecuado para ello antes de ponerlos en el congelador.

Active la función Extra Freeze al menos 24 h antes de introducir los alimentos en el compartimento congelador.

Guarde los alimentos frescos distribuidos uniformemente en el primer compartimento o cajón desde la parte superior.

No supere la cantidad máxima de alimentos que se pueden congelar sin añadir otros alimentos frescos 24 h (consulte la placa de características).

Cuando haya finalizado el proceso de congelación, el aparato vuelve automáticamente al ajuste de temperatura anterior (consulte "Función Extra Freeze").

Para obtener más información, consulte "Sugerencias para congelar".

4.13 Almacenamiento de alimentos congelados

Al poner en marcha un aparato por primera vez o tras un periodo sin uso, active la función Extra Freeze al menos durante 3 h antes de colocar productos en el compartimento congelador.

Para guardar gran cantidad de alimentos, retire los cajones y coloque la comida directamente en los estantes, separados al menos 15 mm de la puerta.

PRECAUCIÓN!

Si ha estado desconectado del suministro eléctrico durante más tiempo que el valor que indica la placa de características bajo "tiempo de subida", los alimentos descongelados deben consumirse inmediatamente. Consulte "Alarma de temperatura alta".

4.14 Producción de cubitos de hielo

Este aparato va provisto de una o varias bandejas para producir cubitos de hielo.

-  No utilice instrumentos metálicos para retirar las bandejas del compartimento del congelador.

5. CONSEJOS

5.1 Consejos para ahorrar energía

- Congelador: Su posición original garantiza el consumo de energía más eficiente.
- Frigorífico: La posición con los cajones en la parte inferior del aparato y los estantes distribuidos uniformemente garantiza el consumo más eficiente de energía. La posición de los contenedores de la puerta no afecta al consumo de energía.
- No abra la puerta con frecuencia ni la deje abierta más tiempo del necesario.
- Congelador: Cuanto más fría sea la temperatura ajustada, mayor será el consumo de energía.
- Frigorífico: No fije una temperatura demasiado alta a menos que lo requieran las características del alimento.
- Si la temperatura ambiente es elevada y el control de temperatura se ajusta a baja temperatura y el aparato está totalmente cargado, el compresor puede funcionar de manera continua, provocando la formación de escarcha o hielo en el evaporador. En tal caso, ajuste el control de temperatura a un valor más elevado para permitir la descongelación automática.
- No cubra las rejillas o los orificios de ventilación.
- Asegúrese de que los productos alimenticios dentro del aparato permitan la circulación de aire a través de los orificios del interior trasero del aparato.

5.2 Sugerencias para congelar

- No congele las botellas o latas con líquidos, en particular las bebidas que contienen dióxido de carbono. Pueden explotar durante la congelación.
- No coloque alimentos calientes en el compartimento del congelador.

- No ponga alimentos frescos sin congelar directamente junto a alimentos ya congelados.
- No coma cubitos de hielo, sorbetes o helados inmediatamente después de sacarlos del congelador para evitar congelaciones.
- No vuelva a congelar los alimentos descongelados.

5.3 Consejos para el almacenamiento de alimentos congelados

- El compartimento congelador está marcado con .
- Un buen ajuste de la temperatura que garantice la conservación de los alimentos congelados es una temperatura inferior o igual a -18 °C.
- Una temperatura más alta en el interior del aparato puede reducir la vida útil.
- Todo el compartimento congelador es adecuado para el almacenamiento de alimentos congelados.
- Deje suficiente espacio alrededor de los alimentos para permitir que el aire circule libremente.

5.4 Vida útil en el congelador

| Tipo de alimento | Vida útil (meses) |
|----------------------------------|-------------------|
| Pan | 3 |
| Frutas (excepto cítricos) | 6 - 12 |
| Verduras | 8 - 10 |
| Sobras sin carne | 1 - 2 |
| Lácteos: | |
| Mantequilla | 6 - 9 |
| Queso blando (p. ej. mozzarella) | 3 - 4 |

| Tipo de alimento | Vida útil (meses) |
|---|-------------------|
| Queso duro (p. ej. parmesano, cheddar) | 6 |
| Marisco: | |
| Pescado graso (p. ej. salmón, caballa) | 2 - 3 |
| Pescado magro (p. ej. bacalao, platija) | 4 - 6 |
| Langostinos | 12 |
| Almejas y mejillones desconchados | 3 - 4 |
| Pescado cocinado | 1 - 2 |
| Carne: | |
| Aves | 9 - 12 |
| Vacuno | 6 - 12 |
| Cerdo | 4 - 6 |
| Cordero | 6 - 9 |
| Salchichas | 1 - 2 |
| Jamón | 1 - 2 |
| Sobras con carne | 2 - 3 |

5.5 Consejos para la refrigeración de alimentos

 El compartimento para alimentos frescos es el espacio situado encima del cajón GreenZone.

- Un buen ajuste de temperatura que asegure la conservación de los alimentos frescos es una temperatura menor o igual a +4°C.
- Utilice siempre recipientes cerrados para líquidos y para alimentos, para evitar sabores u olores en el compartimento.
- Para evitar la contaminación cruzada entre alimentos cocidos y crudos, cubra la comida cocinada y sepárela de la cruda.
- Envuelva y ponga la carne en el estante de vidrio sobre el cajón de las verduras.
- Descongele alimentos dentro del frigorífico.
- No coloque alimentos calientes dentro del aparato.
- Limpie las frutas y verduras y colóquelas en el cajón correspondiente (cajón de verduras).
- No guarde frutas exóticas en el frigorífico.
- No guarde verduras como tomates, patatas, cebollas o ajos en el frigorífico.
- Cierre las botellas antes de meterlas en el frigorífico.

6. LIMPIEZA Y MANTENIMIENTO

ADVERTENCIA!

Consulte los capítulos sobre seguridad.

6.1 Limpieza del interior

Antes del primer uso, limpie el interior y todos los accesorios con agua tibia y jabón neutro, secándolos a continuación.

PRECAUCIÓN!

Los accesorios y las piezas del aparato no deben lavarse en lavavajillas.

PRECAUCIÓN!

Limpie el panel de control con un paño húmedo. No utilice ningún detergente. Seque el panel de control con un paño suave.

6.2 Limpieza periódica

Limpie el equipo con regularidad:

- Limpie el interior y los accesorios con agua tibia y jabón neutro. Enjuáguelos y séquelos.
- Limpie las juntas de la puerta con regularidad.

6.3 Descongelación del frigorífico

La descongelación del compartimento frigorífico es automática. El agua que se condensa fluye a un recipiente del compresor y se evapora. El recipiente no se puede quitar.

6.4 Descongelación del congelador

El compartimento congelador no tiene escarcha. No hay acumulación de escarcha en las paredes internas ni en los alimentos cuando el aparato está en funcionamiento.

6.5 Instalación y sustitución del filtro CleanAir+

i Manipule el filtro de aire con cuidado para evitar rayar su superficie. El filtro de aire se suministra en una bolsa de plástico que garantiza su rendimiento.

Instale el filtro de aire antes de activar el aparato.

1. Abra la carcasa de plástico y coloque la superficie plisada en la rejilla, colocando el filtro dentro del área marcada en la superficie reticulada.

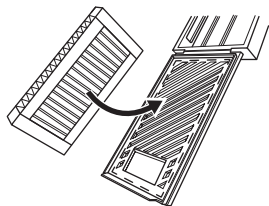

2. Sujete el filtro hacia abajo mientras cierra la carcasa de plástico hasta que oiga un clic.

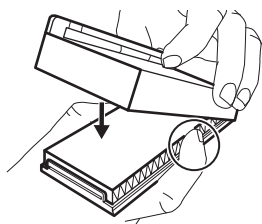

3. Retire el estante de cristal superior del compartimento frigorífico. Deslice la carcasa de plástico con el filtro de aire en el lado izquierdo del estante de cristal.

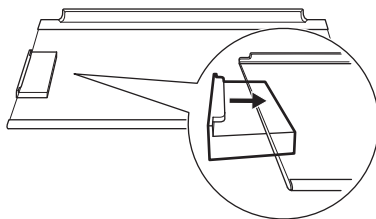

4. Vuelva a introducir el estante de cristal en el compartimento frigorífico. No golpee el filtro.

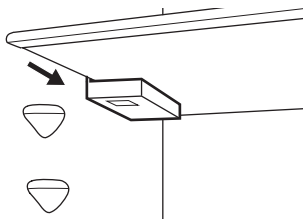

Sustitución del filtro de aire

1. Abra la carcasa del filtro.

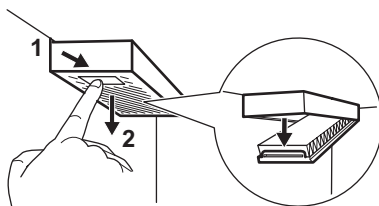

2. Retire el filtro de aire usado.
3. Inserte el nuevo filtro de aire en la carcasa y ciérrela.

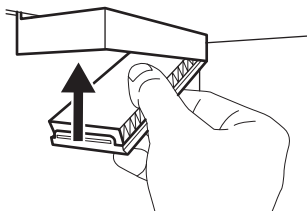

Sustituya el filtro de aire cada 6 meses.

i El filtro de aire es un accesorio consumible y, como tal, no está cubierto por la garantía. Puede comprar filtros de aire nuevos a su distribuidor local.

6.6 Extracción de las guías de plástico CustomFlex

1. Quite todas las bandejas, cajas y clips de la puerta.

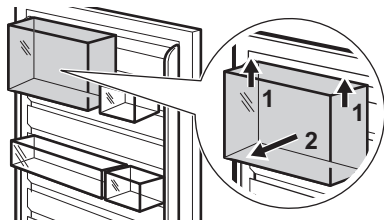

2. Quite el riel superior agarrándolo y levantándolo del centro.

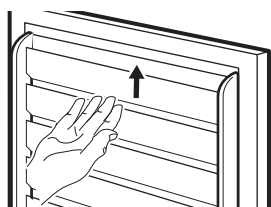

3. Deslice hacia arriba las otras guías para quitarlas (constituyen una parte).

Instale de nuevo todo el equipo de la puerta en orden inverso.

6.7 Periodos sin funcionamiento

Si el aparato no se utiliza durante un tiempo prolongado, tome las siguientes precauciones

1. Desconecte el aparato del suministro eléctrico.
2. Retire todos los alimentos.
3. Limpie el aparato y todos los accesorios.
4. Deje las puertas abiertas para evitar olores desagradables.

7. SOLUCIÓN DE PROBLEMAS

⚠ ADVERTENCIA!

Consulte los capítulos sobre seguridad.

7.1 Qué hacer si...

| Problema | Posible causa | Solución |
|---|---|--|
| El aparato no funciona. | El aparato está apagado. | Encienda el aparato. |
| | El enchufe no está bien conectado a la toma de corriente. | Conecte el aparato a la toma de corriente correctamente. |
| | No hay tensión en la toma de corriente. | Conecte un aparato diferente a la de corriente. Póngase en contacto con un electricista cualificado. |
| El aparato hace ruido. | El aparato no está bien apoyado. | Compruebe que los soportes del aparato están estables. |
| La alarma audible o visual está activada. | El armario se ha encendido hace poco. | Consulte "Alarma de temperatura alta" o "Alarma de puerta abierta". |
| | La temperatura del aparato es demasiado alta. | Consulte "Alarma de temperatura alta" o "Alarma de puerta abierta". |
| | La puerta se queda abierta. | Cierre la puerta. |

| Problema | Posible causa | Solución |
|--|---|---|
| El compresor funciona continuamente. | La temperatura se ha ajustado de manera incorrecta. | Consulte el capítulo "Panel de control". |
| | Ha puesto demasiados alimentos juntos al mismo tiempo. | Espere unas horas y vuelva a comprobar la temperatura. |
| | La temperatura ambiente es demasiado alta. | Consulte el capítulo "Instalación". |
| | Los alimentos introducidos en el aparato estaban demasiado calientes. | Deje que los alimentos se enfrien a temperatura ambiente antes de guardarlos. |
| | La puerta no está bien cerrada. | Consulte la sección "Cierre de la puerta". |
| | La función Extra Freeze está activada. | Consulte la sección "Función Extra Freeze". |
| | La función Extra Cool está activada. | Consulte la sección "Función Extra Cool". |
| El compresor no se pone en marcha inmediatamente después de pulsar "Extra Freeze" o "Extra Cool", o tras cambiar la temperatura. | El compresor se pone en marcha al cabo de cierto tiempo. | Esto es normal, no se ha producido ningún error. |
| La puerta está mal alineada o interfiere con la rejilla de ventilación. | El aparato no está nivelado. | Consulte las instrucciones de instalación. |
| La puerta no se abre fácilmente. | Ha intentado volver a abrir la puerta inmediatamente después de cerrarla. | Espere unos segundos entre el cierre y la reapertura de la puerta. |
| La bombilla no funciona. | La bombilla está en modo de espera. | Cierre y abra la puerta. |
| | La bombilla es defectuosa. | Póngase en contacto con el Centro de servicio autorizado. |
| Hay demasiada escarcha y hielo. | La puerta no está bien cerrada. | Consulte la sección "Cierre de la puerta". |
| | La junta de la puerta está sucia o deformada. | Consulte la sección "Cierre de la puerta". |
| | Los alimentos no están bien envueltos. | Envuelva los alimentos correctamente. |
| | La temperatura se ha ajustado de manera incorrecta. | Consulte el capítulo "Panel de control". |
| | El aparato está completamente cargado y ajustado a la temperatura más baja. | Seleccione una temperatura más alta. Consulte el capítulo "Panel de control". |
| | La temperatura ajustada en el aparato es demasiado baja y la temperatura ambiente demasiado alta. | Seleccione una temperatura más alta. Consulte el capítulo "Panel de control". |

| Problema | Posible causa | Solución |
|--|---|--|
| El agua fluye por la placa posterior del frigorífico. | Durante el proceso de descongelación automática, la escarcha se derrite en la placa posterior. | Es correcto. |
| Hay demasiada agua de condensación dentro del frigorífico. | La puerta se abre con demasiada frecuencia. | Abra la puerta solo cuando sea necesario. |
| | La puerta no se cierra completamente. | Asegúrese de que la puerta está cerrada completamente. |
| | Los alimentos guardados no están envueltos correctamente. | Envuelva los alimentos correctamente antes de guardarlos en el aparato. |
| | Es normal que durante el verano y el otoño se pueda formar más condensación debido al aumento de la humedad del aire y los alimentos. El frigorífico no produce humedad. Pasado este periodo, la humedad del frigorífico disminuye por sí sola. | En verano y otoño, suba la temperatura en el frigorífico (aprox. 6-7 °C). |
| Hay gotas de agua en los estantes de vidrio. | Hay demasiada humedad dentro del frigorífico. | Limpie los estantes de vidrio con un paño para eliminar las gotas de agua. |
| El agua fluye por el suelo. | La salida de agua de descongelación no está conectada a la bandeja de evaporación situada sobre el compresor. | Acople la salida de agua de descongelación a la bandeja de evaporación. |
| No se puede ajustar la temperatura. | La función Extra Freeze o la función Extra Cool está activada. | Apague manualmente la función Extra Freeze o la función Extra Cool, o espere hasta que la función se desactive automáticamente. Consulte la sección "Función Extra Freeze" o "Función Extra Cool". |
| La temperatura del aparato es demasiado baja/alta. | La temperatura no se ha ajustado correctamente. | Seleccione una temperatura más alta/más baja. |
| | La puerta no está bien cerrada. | Consulte la sección "Cierre de la puerta". |
| | La comida está demasiado caliente. | Deje que los alimentos se enfríen antes de ponerlos dentro. |
| | Ha puesto demasiados alimentos juntos al mismo tiempo. | Guarde menos alimentos al mismo tiempo. |
| | La puerta se ha abierto con frecuencia. | Abra la puerta sólo si es necesario. |
| | La función Extra Freeze está activada. | Consulte la sección "Extra Freeze función". |
| | La función Extra Cool está activada. | Consulte la sección "Extra Cool función". |
| | No hay circulación de aire frío en el aparato. | Asegúrese de que el aire frío circula con normalidad en el aparato. Consulte el capítulo "Consejos". |

| Problema | Posible causa | Solución |
|---|---------------------------------------|--|
| dE on aparece en la pantalla. | El aparato está en el modo de- mo. | |
| Aparece Er CE y se enciende el indicador de alarma. | Problema de comunicación. | Póngase en contacto con el servicio técnico autorizado. El sistema de refrigeración seguirá manteniendo fríos los alimentos, pero no podrá ajustar la temperatura. |
| Er t1 o Er t3 o Er t5 y el ajuste actual aparecen alternativamente cada 5 seg y se enciende el indicador de alarma. | Problema del sensor de temperatura. | Póngase en contacto con el servicio técnico autorizado. El sistema de refrigeración seguirá manteniendo fríos los alimentos, pero no podrá ajustar la temperatura. |

❗ Si el problema continúa, póngase en contacto con el Centro de servicio técnico.

7.2 Cambio de la bombilla

Póngase en contacto con un Centro de servicio autorizado para sustituir la lámpara.

7.3 Cierre de la puerta

1. Limpie las juntas de la puerta.

2. Para ajustar la puerta, consulte las instrucciones de instalación.
3. Para sustituir las juntas defectuosas de la puerta, póngase en contacto con un Centro de servicio autorizado.

8. DATOS TÉCNICOS

La información técnica figura en la etiqueta energética y en la placa de datos técnicos del aparato, que puede estar situada sobre el aparato o en su interior.

Solo para Suiza

Tensión de alimentación: 220-240 V

Frecuencia: 50 Hz

Solo para la UE

El código QR de la etiqueta energética suministrada con el aparato proporciona un enlace web a la información relacionada con el rendimiento del aparato en la base de datos EPREL de la UE. Guarde la etiqueta energética como referencia junto con el manual de usuario y todos los demás documentos que se proporcionan con este aparato. También

puede encontrar la misma información en EPREL accediendo desde el enlace <https://eprel.ec.europa.eu> e introduciendo el nombre del modelo y el número de producto que se encuentran en la placa de datos técnicos del aparato. Consulte el enlace www.theenergylabel.eu para obtener información detallada sobre la etiqueta energética.

Solo para el Reino Unido

El código QR de la etiqueta energética suministrada con el aparato proporciona un enlace web a la información relacionada con el rendimiento del aparato. Guarde la etiqueta energética como referencia junto con el manual de usuario y todos los demás documentos que se proporcionan con este aparato.

9. INFORMACIÓN PARA INSTITUTOS DE PRUEBAS

La instalación y la preparación del aparato para cualquier verificación de EcoDiseño deberá cumplir con

| | |
|-------------------|-------------|
| UK | BS EN 62552 |
| UE, Suiza, Israel | EN 62552 |

| | |
|-----------|-------------------|
| Australia | IEC 62552 |
| Sudáfrica | SANS 62552 |
| UAE | UAE.S 5010-3:2022 |
| GCC | SASO-2892_2018 |

Los requisitos de ventilación, las dimensiones de los huecos y las separaciones mínimas traseras serán los indicados en este manual de usuario en "Instalación". Póngase en contacto con el fabricante para cualquier otra información adicional, incluyendo los planos de carga.

10. ASPECTOS MEDIOAMBIENTALES

Recicle los materiales con el símbolo . Coloque el embalaje en los contenedores correspondientes para reciclarlo. Ayude a proteger el medioambiente y la salud pública reciclando los residuos de aparatos eléctricos y

electrónicos. No deseche los aparatos marcados con el símbolo  con los residuos domésticos. Lleve el producto a su centro de reciclaje local o póngase en contacto con su oficina municipal.

| | | | |
|-----------------------------------|----|-------------------------------------|----|
| 1. БЕЗБЕДНОСНИ ИНФОРМАЦИИ..... | 59 | 6. НЕГА И ЧИСТЕЊЕ..... | 72 |
| 2. БЕЗБЕДНОСНИ УПАТСТВА..... | 61 | 7. РЕШАВАЊЕ ПРОБЛЕМИ..... | 73 |
| 3. КОНТРОЛНА ПЛОЧА..... | 63 | 8. ТЕХНИЧКИ ПОДАТОЦИ..... | 76 |
| 4. СЕКОЈДНЕВНА УПОТРЕБА..... | 67 | 9. ИНФОРМАЦИИ ЗА ТЕСТИРАЊЕ..... | 77 |
| 5. НАПОМЕНИ И КОРИСНИ СОВЕТИ..... | 70 | 10. ГРИЖА ЗА ЖИВОТНАТА СРЕДИНА...77 | |

1. ⚠ БЕЗБЕДНОСНИ ИНФОРМАЦИИ

Пред монтажата и употребата на овој апарат, внимателно прочитајте ги приложените упатства. Производителот не сноси одговорност за повреда или штета кои се резултат на неправилна монтажа или употреба. Секогаш чувајте ги упатствата на сигурно и безбедно место за подоцнежна употреба.

1.1 Безбедност на деца и ранливи лица

- Овој апарат може да го користат деца над 8 години и лица со намалени физички, сетилни или ментални способности или лица без искуство и знаење доколку тоа го прават под надзор или доколку им биле дадени упатства како безбедно да го употребуваат апаратот, и доколку ги разбираат

опасностите поврзани со него. На децата на возраст од 3 до 8 години и на лицата со големи и сложени пречки во развојот им е дозволено да го полнат и да го празнат апаратот доколку добиле соодветни упатства. Апаратот не смее да биде во дофат на деца помали од 3 години освен ако не се под постојан надзор.

- Децата треба да бидат под надзор да не играат со апаратот.
- Децата не треба да го чистат или да го оддржуваат апаратот без надзор.
- Држете ја амбалажата подалеку од деца и фрлете ја соодветно.

1.2 Општа безбедност

- Овој апарат служи само за складирање храна и пијалаци.
- Уредот е наменет да го користи едно домаќинство во домашни услови во затворен простор.
- Уредот може да се користи во канцеларии, хотелски соби, гостилници, фарми со гостилници и други слични сместувања каде неговото користење не надминува (просечно) ниво на користење во домаќинство.
- За да се избегне контаминација на храна, почитувајте ги следниве упатства:
 - не отварајте ги вратите подолги временски периоди;
 - редовно исчистете ги површините што може да допираат храна и достапните системи за цедење;
 - чувајте сурово месо и риба во соодветни контејнери во фрижидерот, така што тоа не е во контакт со или не капе врз друга храна.
- ПРЕДУПРЕДУВАЊЕ: Отворите за вентилација, во околината на апаратот или во вградената конструкција, треба да се ослободени од пречки.
- ПРЕДУПРЕДУВАЊЕ: Не користете механички уреди или вештачки средства за забрзување на процесот на одмрзнување, освен оние што ги препорачува производителот.
- ПРЕДУПРЕДУВАЊЕ: Не оштетувајте го ладилното коло.
- ПРЕДУПРЕДУВАЊЕ: Не користете електрични апарати во одделите за складирање храна на апаратот, освен ако не се од типот што е препорачан од производителот.
- Не користете чистач со воден спреј и пара за чистење на апаратот.
- Чистете го апаратот со влажна мека крпа. Користете само неутрални детергенти. Не користете абразивни производи, абразивни сунѓери за чистење,

растворувачи или метални предмети.

- Кога апаратот е празен подолг период, исклучете го, одмрзнете го, исчистете го, исушете го и оставете ја вратата отворена за да спречите развивање на мувла во апаратот.
- Не чувајте експлозивни материји како аеросолни

конзерви со запалив погон во овој апарат.

- Доколку кабелот за напојување се оштети, треба да се замени од страна на производителот, негов овластен сервисен центар или слични квалификувани лица за да се избегне опасност.

2. БЕЗБЕДНОСНИ УПАТСТВА

2.1 Монтажа

ПРЕДУПРЕДУВАЊЕ!

Апаратот мора да биде монтиран само од квалификувано лице.

- Извадете ја целата амбалажа.
- Немојте да монтирате ниту да користите оштетен апарат.
- Не користете го апаратот пред да го монтирате во вградената конструкција од безбедносни причини.
- Следете ги посебните инструкции за монтирање на апаратот и обрнување на вратата што се достапни на нашата интернет-страница.
- Секогаш внимавјте кога го пренесувате апаратот затоа што е тежок. Секогаш носете заштитни ракавици и приложените обувки.
- Проверете дали воздухот може да кружи околу апаратот.
- По првата инсталација или откако сте ја замениле вратата почекајте најмалку 4 часа пред да го поврзете апаратот на струја. Ова е за да се овозможи маслото да тече назад во компресорот.
- Пред да извршите било каква работа на самиот апарат (на пр. промена на врата), извадете го кабелот од штекерот.
- Не монтирајте го апаратот во близина на радијатори или шпорети, рерни или плочи за готвење, освен ако не е

поинаку специфицирано во упатствата за монтирање.

- Не го изложувајте апаратот на дожд.
- Не го инсталирајте апаратот таму каде што има директна сончева светлина.
- Не го монтирајте овој апарат во многу влажни и студени места.
- Кога го преместувате апаратот, подигнете го предниот раб за да не го изгребете подот.
- Заштитете го подот од гребење кога ја обрнувате вратата на апаратот.
- Во апаратот има кеса со средство за сушење. Тоа не е играчка. Тоа не е храна. Ве молиме да ја фрлите веднаш.

2.2 Поврзување на струја

ПРЕДУПРЕДУВАЊЕ!

Ризик од пожар и струен удар.

ПРЕДУПРЕДУВАЊЕ!

Кога го поставуваме апаратот, проверете дали гајтанот за струја е заплеткан или оштетен.

ПРЕДУПРЕДУВАЊЕ!

Не користете адаптери со повеќе приклучници и продолжителни кабли.

ВНИМАНИЕ!

Електричните работи потребни за монтажа на овој апарат треба да ги изведува квалификуван електричар.

- Проверете дали параметрите на плочката со спецификации се компатибилни со електричната моќност на мрежата за електрична енергија.
- Апаратот мора да биде заземјен.
- Секогаш користете соодветно монтиран изолиран штекер.
- Ако домашниот приклучок за напојување не е заземјен, поврзете го апаратот на посебно заземјување во согласност со важечките прописи, консултирајте се со квалификуван електричар.
- Потрудете се да не ги оштетите електричните делови (на пример приклучокот за струја, електричниот кабел, компресорот). Контактирајте со нашиот овластен сервисен центар или електричар за да ги смените електричните делови.
- Електричниот кабел мора да остане под нивото на приклучокот за струја.
- Поврзете го приклучокот за струја со штекерот само на крајот на монтажата. Погрижете се да нема пристап до приклучокот за струја по монтажата.
- Не исклучувајте го уредот влечејќи го кабелот за напојување. Секогаш влечете го приклучокот за струја.
- Овој апарат е опремен со приклучок за напојување од 13 А. Ако е потребно да се смени осигурувачот на приклучокот, користете само 13 А ASTA (BS 1362) осигурувач (само за Велика Британија и Ирска).

2.3 Употреба

ПРЕДУПРЕДУВАЊЕ!

Ризик од повреда, изгореници, струен удар или пожар.



Апаратот содржи запалив гас, изобутан (R600a), природен гас со високо ниво на компатибилност со околината. Внимавајте да не го оштетите водот за ладење кој содржи изобутан.

- Не менувајте ја спецификацијата на овој апарат.

- Секое користење на вградениот производ како самостоен е строго забрането.
- Овој апарат е наменет да се користи на собна температура од 10°C до 43°C. Наведениот производител осигура гарантира правилна работа на апаратот.
- Не ставајте електрични апарати (на пример, апарати за правење сладолед) во апаратот, освен ако производителот не навел дека е применливо.
- Ако дојде до оштетување на ладилното коло, проверете дали во просторијата има пламен и извори на палење. Проветрете ја просторијата.
- Не дозволувајте жешки предмети да ги допрат пластичните делови на апаратот.
- Не ставајте безалкохолни пијалоци во преградата за замрзнување. Ова ќе создаде притисок врз садот со пијалок.
- Не чувајте запалив гас и течност во апаратот.
- Не ставајте запаливи производи или предмети кои се мокри заедно со запаливи производи во апаратот, или во негова близина.
- Не ги допирајте компресорот или кондензаторот. Тие се жешки.
- Не вадете и не допирајте ги предметите од преградата за замрзнување ако рацете ви се мокри или влажни.
- Не ја замрзнувајте повторно храната што е одмрзната.
- Следете ги упатствата за чување замрзната храна што се наоѓаат на пакувањето.
- Завиткајте ја храната во материјал кој е безбеден за чување на храна пред да ја ставите во преградата на замрзнувачот.
- Не дозволувајте храната да дојде во контакт со внатрешните сидови на преградите на апаратот.

2.4 Внатрешна светилка

ПРЕДУПРЕДУВАЊЕ!

Опасност од електричен шок.

- Овој производ содржи еден или повеќе извори на светлина од класа на енергетска ефикасност G.
- Во однос на светлото (светлата) во внатрешноста на овој производ и резервните светилки кои се продаваат посебно: Овие светилки се предвидени да издржат екстремни физички услови во апаратите за домаќинство, како што

се температура, вибрации, влажност или се предвидени за давање сигнали за работната состојба на апаратот. Тие не се предвидени да се користат за други намени и не се погодни за осветлување простории во домот.

2.5 Нега и чистење

⚠ ПРЕДУПРЕДУВАЊЕ!

Опасност од повреда или оштетување на апаратот.

- Пред одржувањето, исклучете го апаратот и извадете го приклучокот за струја од главниот штекер.
- Овој апарат содржи јаглеводороди во системот за ладење. Само стручно лице мора да го врши одржувањето и полнењето на уредот.
- Заменете го филтерот за воздух на секои 6 месеци. Контакттирајте го вашиот локален продавач за да купите замена.

2.6 Сервис

- За да го поправите апаратот, контактирајте со овластениот сервисен центар. Користете само оригинални резервни делови.
- Треба да знаете дека само-поправката или непрофесионалната поправка може да имаат последици врз безбедноста и може да ја направи гаранцијата неважечка.
- Следниве резервни делови се достапни најмалку 7 години по прекинувањето на моделот: термостати, температурни

сензори, печатени плочки, светлосни извори, рачки за врати, шарки за врати, тапи и кошници. Дихтунзите за вратите се достапни најмалку 10 години откако моделот ќе прекине да се произведува. Времетраењето може да биде подолго во вашата земја. За повеќе информации, посетете ја нашата веб-страница.

- Треба да знаете дека некои од овие резервни делови се достапни само кај професионални сервисери, и дека не сите резервни делови се релевантни за сите модели.

2.7 Расходување

⚠ ПРЕДУПРЕДУВАЊЕ!

Ризик од повреда или задушување.

- Исклучете го апаратот од приклучокот за струја.
- Отсечете го кабелот за струја и фрлете го.
- Извадете ја вратата за да спречите затворање на деца и миленичиња во апаратот.
- Водовите за ладење и изолираните материјали на овој апарат се еколошки производи.
- Изолациската пена содржи запалив гас. Контакттирајте со општинската власт за да добиете информации за правилно расходување на апаратот.
- Не оштетувајте го делот за ладење којшто се наоѓа во близина на разменувачот на топлина.

3. КОНТРОЛНА ПЛОЧА

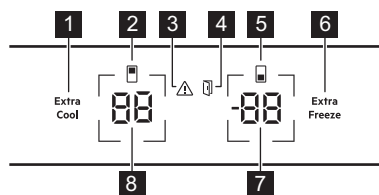

- 1 Копче/показател за Extra Cool
- 2 Показател за преграда на фрижидер
- 3 Показател за аларм
- 4 Показател за отворена врата
- 5 Показател за преграда на замрзнувач

- 6 Копче/показател за Extra Freeze
- 7 Копче/показател за температура на замрзнувач
- 8 Копче/показател за температура на ладилник

3.1 Исклучување/вклучување

Вклучете

Ставете го приклучокот за струја во штекерот.

За да изберете различна поставена температура, погледнете во „Регулирање на температурата“.

Ако на екранот се појави dE on, погледнете во „Решавање проблеми“.

Исклучете

1. Притиснете и држете го копчето за температура на фрижидерот и копчето за температура на замрзнувачот истовремено 5 сек

На екранот се прикажува OF што трепка.

2. Кога на екранот е напишано OF, извадете го приклучокот за струја од штекерот.

3.2 Регулација на температурата

Опсегот на температурата може да варира од -15°C до -24°C за замрзнувачот (се препорачува -18°C) и од 2°C до 8°C за фрижидерот (се препорачува 4°C).

Притиснете ги копчињата за температура за да ја поставите температурата на апаратот.

Показните светла за температура ја покажуваат поставената температура.

i Поставената температура ќе биде достигната за 24 ч.
По прекин на напојувањето со електрична енергија, апаратот се враќа на поставената температура.

3.3 Вклучување/исклучување на преградата на фрижидерот

За да исклучите:

1. Притиснете и задржете го копчето за температура на фрижидерот за 5 сек. На екранот се прикажува OF што трепка.
2. Откако преградата на ладилникот ќе се исклучи, на екранот е напишано OF.

За да вклучите:

1. Притиснете и задржете го копчето за температура на фрижидерот за 5 сек. На екранот се прикажува On што трепка.
2. Преградата на ладилникот се вклучува и се обновува претходната поставена температура.

3.4 За вклучување/исклучување на преградата на замрзнувачот

За да исклучите:

1. Притиснете и задржете го копчето за температура на замрзнувачот 5 сек. На екранот се прикажува OF што трепка.
2. Откако преградата на замрзнувачот ќе се исклучи, на екранот е напишано OF.

За да вклучите:

1. Притиснете и задржете го копчето за температура на замрзнувачот 5 сек. На екранот се прикажува On што трепка.
2. Преградата на замрзнувачот се вклучува и се обновува претходната поставена температура.

3.5 MultiSwitch

Оваа функција ви овозможува да ја претворите преградата за замрзнување во фрижидер.

i Пред да ја активирате функцијата MultiSwitch, извадете ја замрзнатата храна од преградата за замрзнување.

За да ја претворите преградата:

1. Допрете го копчето за температура на замрзнувачот повеќепати сè додека на екранот не се прикаже - - што трепка.
2. Притиснете - - во следните 7 сек. Ако не го притиснете копчето во тек на ова време, преградата за замрзнување нема да се претвори повторно во ладилник.
3. Показателот за температура на замрзнувачот ја покажува температурата на преградата MultiSwitch за (4°C).

i Почекајте 24 ч пред да ја користите преградата MultiSwitch.

Не е можно да се активира функцијата Extra Freeze кога е вклучена функцијата MultiSwitch на Аларм за висока температура.

Функцијата MultiSwitch се исклучува кога ќе го исклучите апаратот или кога ќе ја исклучите претворената преграда.

Функцијата MultiSwitch продолжува со работа откако ќе се врати напојувањето по прекин на електричната енергија.

i Пред да ја исклучите функцијата MultiSwitch, извадете ја храната од преградата MultiSwitch.

За да ја претворите преградата MultiSwitch назад:

1. Притиснете го копчето за температура на замрзнувачот додека - - не почне да трепка.

2. Притиснете - - во следните 7 сек. Ако не го притиснете копчето во тек на ова време, преградата за MultiSwitch нема да се претвори повторно во замрзнувач.
3. Индикаторот за температура на замрзнувачот ја покажува температурата на преградата на замрзнувачот.

❗ Преградата MultiSwitch ја достигнува поставената температура по 24 ч. Почекајте преградата за MultiSwitch да ја достигне поставената температура пред да ја користите.

Аларм за висока температура Почнува да работи повторно 1 ч по деактивирањето на функцијата MultiSwitch.

3.6 функција Extra Cool

Оваа функција ви овозможува брзо да ладите големи количини топла храна без да ја загреете храната што е веќе складирана во преградата на фрижидерот.

За да ја активирате функцијата, притиснете го копчето Extra Cool.

Показното светло за Extra Cool се пали. Кога функцијата Extra Cool е вклучена, вентилаторот може да работи автоматски.

Оваа функција се исклучува автоматски по околу 6 ч. Штом функцијата ќе се исклучи, показателот за Extra Cool престанува да свети.

Притиснете го копчето Extra Cool за да ја деактивирате функцијата Extra Cool пред да заврши автоматски.

❗ За да поставите различна температурата на фрижидерот, исклучете ја функцијата Extra Cool.

3.7 функција Extra Freeze

Функцијата Extra Freeze се користи за предзамрзнување и брзо замрзнување во низа во преградата на замрзнувачот. Оваа функција го забрзува замрзнувањето на свежа храна и ги штити прехранбените производи кои се веќе складирани од топлење.

❗ За да замрзнете свежа храна, активирајте ја функцијата Extra Freeze најмалку 24 ч пред да ја ставите храната за предзамрзнување.

За да ја активирате оваа функција, притиснете го копчето Extra Freeze.

Светлото за Extra Freeze се пали. Функцијата Extra Freeze престанува автоматски после максимум 52 ч.

Притиснете го копчето Extra Freeze за да ја деактивирате функцијата пред да заврши автоматски.

3.8 Аларм за висока температура

Кога температурата во преградата на замрзнувачот се зголемува, трепка показателот за аларм, показателот за температура на замрзнувачот покажува H° и трепка, а звучниот сигнал е вклучен.

За да го исклучите звукот, притиснете го кое било копче.

Показателот за аларм и звучниот сигнал се исклучуваат. Показателот за температура на замрзнувачот покажува H° за 5 сек пред повторно да ја покаже температурата на замрзнувачот.

❗ Алармот се рестартира 1 ч по деактивирањето додека не се обноват нормалните услови. Доколку не притиснете ниту едно копче, звучниот сигнал се исклучува по 1ч.

3.9 Аларм за отворена врата

Показателот за аларм за отворена врата се вклучува со звук ако вратата на фрижидерот остане отворена за 5 мин или ако вратата на замрзнувачот е оставена отворена за 80 сек.

Алармот запира по затворање на вратата. Притиснете го кое било копче за да го исклучите звучниот сигнал.

❗ Доколку не притиснете ниту едно копче, звучниот сигнал се исклучува автоматски по околу 1 час.

3.10 Режим на поставување

Режимот на поставување ви овозможува да ги овозможите или оневозможите звуците, Sabbathрежимот, Демо режимот, да ги ресетирате фабричките поставки на апаратот и да ги промените температурните единици од °C на °F.:

Активирање на режимот за поставување

1. Притиснете и држете го копчето Extra Cool околу 3 сек. На екранот се прикажува SE tt што трепка.

2. Откако е вклучен режимот за нагодување, екранот покажува tS on.
3. За да го деактивирате режимот на поставување, притиснете и држете го копчето Extra Cool околу 3 сек.

Режимот на поставување се исклучува ако не комуницирате со контролната плоча 60 сек.

Навигација на режимот за нагодување

Допрете го Extra Cool за да го промените параметарот. Допрете го копчето за температура на фрижидерот за да ја промените вредноста на параметарот.

| Екран | Стандардни параметри |
|-------|----------------------|
| tS on | Звуци на копчињата |
| CF °C | Температурни единици |
| Sb OF | Sabbath режим |
| dE OF | Demo режим |
| FS 03 | Фабрички поставки |

Звуци на копчињата

За да ги вклучите или исклучите звуците:

1. Активирање на режимот за нагодување.
2. Движете се во режимот на поставување додека на екранот не се прикаже tS. Допрете го копчето за температура на фрижидерот за да ги вклучите или исклучите звуците. Индикаторот ќе се промени во On за вклучените или OF за исклучените звуци.
3. Излегување од режимот за нагодување.

Температурни единици

За промена на температурната единица:

1. Активирање на режимот за нагодување.
2. Движете се во режимот на поставување додека на екранот не се прикаже CF и °C. Допрете го копчето за температура на фрижидерот за да изберете помеѓу °C за Целзиусови и °F за Фаренхајтови степени.
3. Излегување од режимот за нагодување.

Sabbath режим

режимот Sabbath ги оневозможува следните функции за време на верските празници:

- сите копчиња освен комбинацијата на копчиња неопходна за деактивирање на режимот
- звукот, освен за Аларм за висока температура
- показателите за аларм, освен за Аларм за висока температура.

За да го вклучите режимот Sabbath:

1. Активирање на режимот за нагодување.
2. Движете се во режимот на поставување додека на екранот не се прикаже Sb. Допрете го копчето за температура на фрижидерот за да го вклучите или исклучите режимот Sabbath. Показателот се менува во On за вклучениот или OF за исклучениот режим Sabbath.
3. Излегување од режимот за нагодување.

По вклучувањето на режимот Sabbath, екранот покажува Sb и On. Пристапот до која било друга поставка е блокиран.

Demo режим

Режимот Demo ја симулира работата на апаратот без ладење. Дизајниран е само за изложбен салон или изложба.

i Не можете да складирате храна кога е вклучен Demo Mode.

За да го вклучите режимот Demo:

1. Активирање на режимот за нагодување.
2. Движете се во режимот на поставување додека на екранот не се прикаже dE. Допрете го копчето за температура на фрижидерот за да го вклучите или исклучите режимот. Показателот се менува во On за вклучениот или OF за исклучениот режим Demo.
3. Излегување од режимот за нагодување.

Фабрички поставки

Оваа функција ја враќа секоја поставка на стандардните фабрички поставки. За да ги вратите стандардните фабрички поставки:

1. Активирање на режимот за нагодување.

2. Движете се во режимот на поставување додека на екранот не се прикаже FS. Допрете го копчето за температура на фрижидерот за да ги вратите фабричките поставки. На

екранот се прикажува оп и се претвора во 03.

3. Излегување од режимот за нагодување.

4. СЕКОЈДНЕВНА УПОТРЕБА

4.1 Позиционирање на полиците на вратата

Шините на вратата овозможуваат преуредување на полиците.

За репозиција на полиците/кутиите на вратата:

1. Поместете ја полицата/кутијата во насока на стрелките.
2. Ставете ја полицата/кутијата во позиција и внимателно ставете ја во шината.

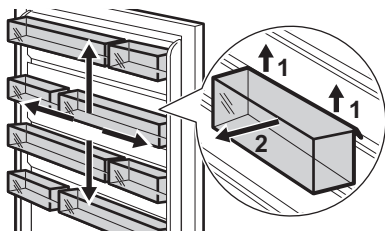

4.2 Мобилни полица

Сидовите на фрижидерот се опремени со шини. Можете да ја промените положбата на полиците.

Овој апарат е опремен со флексибилна полица. Предната половина на полицата може да се стави под втората половина.

1. Извадете ја внимателно предната половина.
2. Лизнете ја во долната шина и под втората половина.

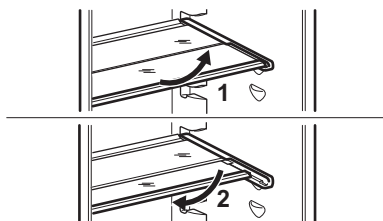

ⓘ Не преместувајте ја стаклената полица над фиоката за зеленчук за да се обезбеди правилно кружење на воздухот.

4.3 GreenZone фиока

GreenZone е фиока на извлекување означена со  и се наоѓа на дното на преградата на фрижидерот.

Има заптивка која обезбедува оптимална влажност во внатрешноста на фиоката.

4.4 Вадење на фиоката за GreenZone

1. Испразнете ја фиоката.
2. Извлечете ја фиоката од фрижидерот.

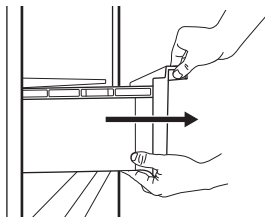

3. Кренете го малку предниот дел на фиоката.
4. Извлечете ја фиоката додека ја подигнувате.

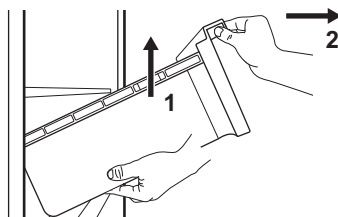

4.5 Отстранување на стаклениот капак на фиоките

1. Отклучете го страничното прицврстување од двете страни истовремено.

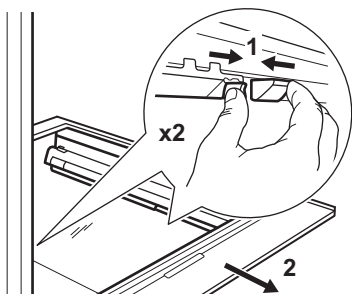

2. Повлечете ја потпорната стаклена полица кон себе.

4.6 Контрола на влажност

Стаклената полица на фиоката на GreenZone има уред што обезбедува оптимална влажност во фиоката.

i Не ставајте прехранбени производи на уредот за контрола на влажноста.

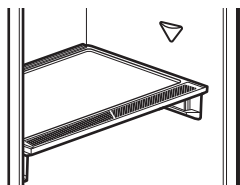

За да го отстраните уредот за контрола на влажноста:

1. Отворете ја фиоката под стаклената полица и извлечете го капакот.

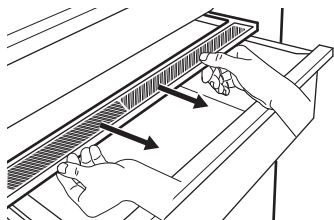

2. За да ја замените белата мембрана на уредот, фатете го уредот во средината и одвојте ја мембраната од капакот со повлекување на капакот.

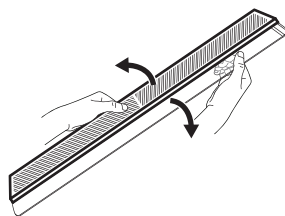

3. Склопете нова мембрана во капакот со притискање на работ на мембраната во капакот.

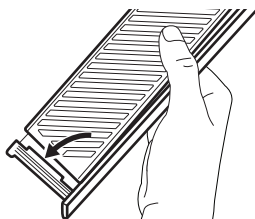

4. Повторно склопете го уредот за контролата на влажноста во фиоката.

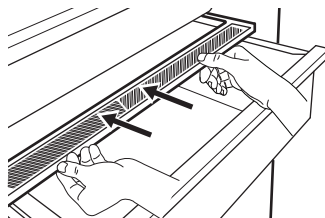

i Може да настане кондензација во фиоката на GreenZone. Отстранете ја со мека крпа.

4.7 Отстранување на ExtraChill

Над фиоката за GreenZone има фиока. За да ја отстраните фиоката:

1. Извлечете ја фиоката од фрижидерот.

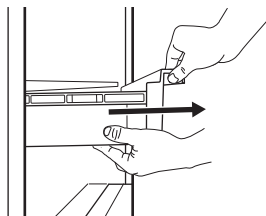

2. Кренете го малку предниот дел на фиоката.

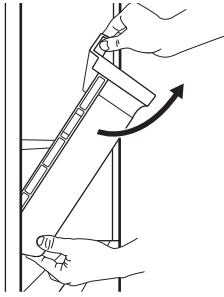

3. Подигнете ја и завртете ја фиоката за да ја извлечете од апаратот.

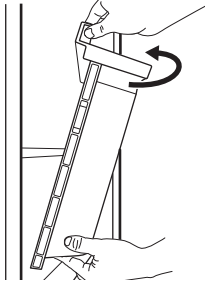

4.8 Температурен показател.

На страничниот ѕид на апаратот има показател за температура. Символот го означува најстудениот дел во фрижидерот.

Ако ОК е прикажано (А), ставете свежа храна во областа означена со символот. Ако не (В), почекајте 12 ч и проверете повторно.

Ако сè уште не е ОК (В), поставете постудена температура.

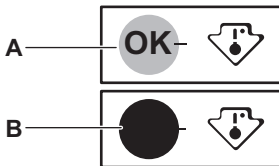

4.9 MULTIFLOW

Преградата на фрижидерот е опремена со вентилатор MULTIFLOW кој овозможува брзо и поефективно ладење на храната и одржува изедначена температура во преградата.

Вентилаторот се активира автоматски и работи само кога е затворена вратата.

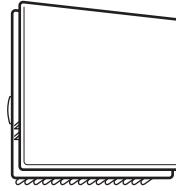

- ⓘ Не блокирајте ги отворите за воздух.

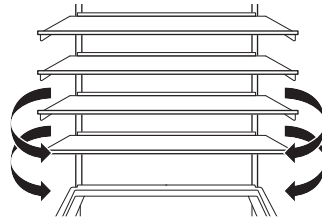

- ⓘ Не отстранувајте ја плочата за MULTIFLOW. За инструкции за чистење, видете во поглавјето „Нега и чистење“.

4.10 Филтер за CleanAir+

Во апаратот може да има CleanAir+ јаглероден филтер обезбеден од производителот.

Јаглеродниот филтер го прочистува воздухот од мирисби во преградата на фрижидерот, подобрувајќи го квалитетот на чувањето.

При испораката, филтерот и неговото пластично кукиште се во пластична ќеса (за монтирање, видете во делот „Монтирање и менување на филтерот за CleanAir+“ во поглавјето „Нега и чистење“).

4.11 Полица за шишиња

Ставајте ги шишињата (со отворот свртен напред) на претходно наместената полица.

- ⓘ Ставајте само затворени шишиња на полицата.

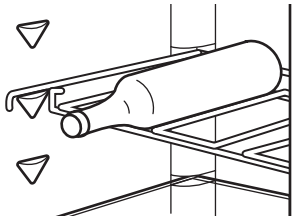

4.12 Замрзнување свежа хана

Користете ја преградата за замрзнување за да замрзнувате свежа храна и да чувате замрзната и длабоко замрзната храна долго време.

i Завиткајте ја храната во материјал кој е безбеден за чување на храна пред да ја ставите во преградата на замрзнувачот.

Вклучете ја функцијата Extra Freeze најмалку 24 ч пред ставањето на храната што треба да се замрзне во преградата за замрзнување.

Чувајте ја свежата храна рамномерно распоредена во првата преграда или фиока од горниот дел.

Не го надминувајте максимумот количина на храна што може да се замрзне без да се додаде друга свежа храна 24 ч (видете ја плочката со спецификации).

Кога ќе заврши замрзнувањето, апаратот автоматски се враќа на претходната

поставка за температура (видете во „функција Extra Freeze“).

За повеќе информации, видете во „Совети за замрзнување“.

4.13 Складирање замрзната храна

Кога го активирате апаратот за прв пат или по одреден период некористење, активирајте ја функцијата Extra Freeze барем 3 ч пред да ги ставите производите во преградата за замрзнување.

За да чувате големи количини храна, извадете ги фиоките и ставете ја храната директно на полиците, барем 15 мм подалеку од вратата.

⚠ ВНИМАНИЕ!

Ако немало струја подолго време од времето наведено на плочката со спецификации под „време на одржување“, одмрзнатата храна мора веднаш да се консумира. Погледнете во „Аларм за висока температура“.

4.14 Правење на коцки мраз

Апаратот е опремен со еден или повеќе садови за правење коцки мраз.

i Не користете метални инструменти за отстранување на садовите од фрижидерот.

5. НАПОМЕНИ И КОРИСНИ СОВЕТИ

5.1 Совети за заштеда на енергија

- Замрзнувач: Оригиналната конфигурација обезбедува најефикасна употреба на енергијата.
- Фрижидер: Конфигурацијата со фиоките во долниот дел на апаратот и со рамномерно распоредени полица обезбедуваат најефикасна употреба на енергијата. Позицијата на корпите на вратите не влијае на потрошувачката на енергија.
- Не отворајте ја вратата често и не оставајте ја отворена подолго отколку што е неопходно.
- Замрзнувач: Колку е постудена поставката за температура, толку е повисока потрошувачката на енергија.



- Фрижидер: Не поставувајте превисока температура освен ако тоа не го бараат карактеристиките на храната.
- Доколку собната температура е висока и регулаторот за температура е на ниска температура и апаратот е целосно наполнет, компресорот може да работи непрестано, што ќе предизвика формирање слана или мраз на испарувачот. Во овој случај, поставете го регулаторот на температурата на повисока температура за да дозволите автоматско одмрзнување.
- Не покривајте ги решетките или отворите за проветрување.
- Погрижете се прехранбените производи во апаратот да овозможуваат кружење

на воздухот низ предвидените отвори во задниот внатрешен дел на апаратот.

5.2 Совети за замрзнување

- Не замрзнувајте шишиња или лименки со течности, особено пијалаци кои содржат јаглерод диоксид. Може да експлодираат при замрзнувањето.
- Не ставајте топла храна во преградата за замрзнување.
- Не ставајте свежа незамрзната храна директно до веќе замрзната храна.
- Немојте да јадете коцки мраз, мраз или ливавчиња мраз веднаш после вадење од замрзнувачот за да избегнете смрзнатини.
- Не замрзнувајте ја повторно одмрзнатата храна.

5.3 Складирање замрзната храна

- Преградата за замрзнување е обележана со   .
- Добра поставка на температурата што обезбедува зачувување на смрзнатите прехранбени производи е температура пониска или еднаква на -18°C .
- Поставка за повисока температура во апаратот може да доведе до помала трајност.
- Целата преграда за замрзнување е погодна за чување замрзнати прехранбени производи.
- Оставете доволно простор околу храната за да овозможите слободно кружење на воздухот.

5.4 Рок на траење за преградата за замрзнување

| Вид јадење | Рок на траење (месеци) |
|---------------------------------------|------------------------|
| Леб | 3 |
| Овошје (освен агруми) | 6 - 12 |
| Зеленчук | 8 - 10 |
| Остатоци без месо | 1 - 2 |
| Млечни производи: | |
| Путер | 6 - 9 |
| Меко сирење (на пр. моцарела) | 3 - 4 |
| Тврдо сирење (на пр. пармезан, чедар) | 6 |
| Морска храна: | |

| Вид јадење | Рок на траење (месеци) |
|--|------------------------|
| Мрсна риба (на пр. лосос, скуша) | 2 - 3 |
| Посна риба (на пр. бакалар, риба-лист) | 4 - 6 |
| Шкампи | 12 |
| Излуштени школки и школки со оклоп | 3 - 4 |
| Готвена риба | 1 - 2 |
| Месо: | |
| Живина | 9 - 12 |
| Говедско месо | 6 - 12 |
| Свинско | 4 - 6 |
| Јагнешко | 6 - 9 |
| Колбас | 1 - 2 |
| Шунка | 1 - 2 |
| Остатоци со месо | 2 - 3 |

5.5 Совети за ладење храна

 Преградата за свежа храна е просторот над фиоката GreenZone.

- Добра поставка на температурата што обезбедува зачувување на свежата храна е температура пониска или еднаква на $+4^{\circ}\text{C}$.
- Секогаш користете затворени садови за течности и за храна за да ги избегнете миризбите во преградата.
- За да избегнете вкрстена контаминација меѓу готвената и суровата храна, покријте ја готвената храна и одвојте ја од суровата.
- Завиткајте и ставете го месото на стаклената полица над фиоката за зеленчук.
- Одмрзнете ја храната внатре во фрижидерот.
- Не ставајте топла храна во апаратот.
- Искристете го овошјето и зеленчукот и ставете ги во посебна фиока (фиока за зеленчук).
- Не чувајте јужно овошје во фрижидер.
- Зеленчук како домати, компири, кромид и лук не треба да се чува во фрижидерот.
- Затворете ги шишињата пред да ги ставите во фрижидер.

6. НЕГА И ЧИСТЕЊЕ

⚠ ПРЕДУПРЕДУВАЊЕ!

Видете во поглавјата за безбедност.

6.1 Чистење на внатрешноста

Пред првата употреба исчистете ја внатрешноста и сите додатоци со млака вода и неутрален сапун, а потоа исушете ги.

⚠ ВНИМАНИЕ!

Додатоците и деловите на апаратот не смеат да се мијат во машина за садови.

⚠ ВНИМАНИЕ!

Чистете ја контролната плоча со мокра крпа. Не користете никакви детергенти. Избришете ја контролната плоча со мека крпа.

6.2 Периодично чистење

Редовно чистете ја опремата:

- Исчистете ги внатрешноста и додатоците со млака вода и неутрален сапун. Исплакнете ги и исушете ги.
- Редовно бришете ги заптивачите на вратата.

6.3 Одмрзнување на фрижидерот

Одмрзнувањето на преградата на фрижидерот е автоматско. Водата којашто се кондензира влегува во примател на компресорот и испарува. Овој примател не може да се вади.

6.4 Одмрзнување на замрзнувачот

Преградата на замрзнувачот е без мраз. Нема формирано мраз на внатрешните сидови ниту на храната, кога апаратот работи.

6.5 Монтирање и менување на филтерот за CleanAir+

① Внимателно ракувајте со филтерот за воздух за да не ја изгребете неговата површина. При испорака, филтерот за воздух е спакуван во пластична ќесичка за да ги зачува перформансите.

Инсталирајте го филтерот за воздух пред да го вклучите апаратот.

1. Отворете го пластичното кукиште и ставете ја плисираната површина на решетката, вградувајќи го филтерот во означената површина на решеткастата површина.

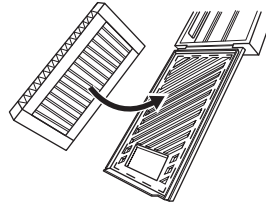

2. Држете го филтерот додека го затворате пластичното кукиште додека не слушнете клик.

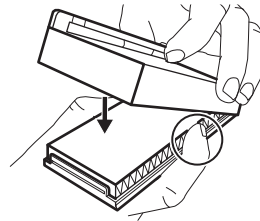

3. Извадете ја горната стаклена полица од преградата на фрижидерот. Лизнете го пластичното кукиште со филтерот за воздух на левата страна од стаклената полица.

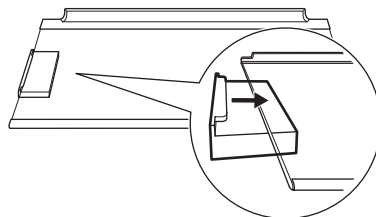

4. Вметнете ја стаклената полица назад во преградата на фрижидерот. Не удирајте во филтерот.

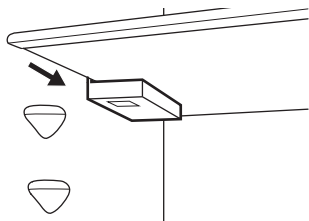

Замена на филтерот за воздух

1. Отворете го куќиштето на филтерот.

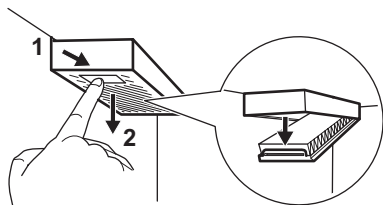

2. Отстранете го искористениот филтер за воздух.
3. Вметнете го новиот филтер за воздух во куќиштето и затворете го.

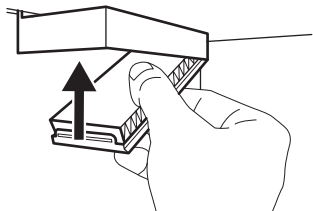

Заменете го филтерот за воздух на секои 6 месеци.

i Филтерот за воздух е потрошен додаток и како таков не е покриен со гаранцијата. Можете да купите нови филтри за воздух од вашиот локален продавач.

6.6 Вадење на пластичните лизгачи на CustomFlex

1. Извадете ги сите корпи, кутии и спојки од вратата.

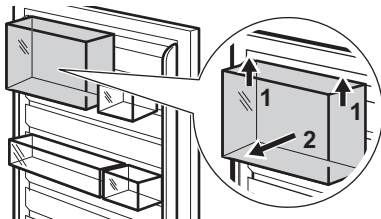

2. Извадете ја горната шина така што ќе ја фатите и подигнете од средината.

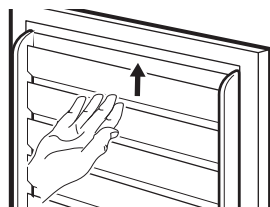

3. Лизгајте ги надворешните лизгачи нагоре за да ги извадите (тие сочинуваат еден дел).

Повторно монтирајте ја целата опрема за вратата по обратен редослед.

6.7 Периоди на неработење

Кога апаратот не се користи подолго време, преземете ги следниве мерки за заштита:

1. Исклучете го апаратот од напојувањето со струја.
2. Извадете ја целата храна.
3. Исклучете го апаратот и сите додатоци.
4. Оставете ги вратите отворени за да спречите непријатни мирисби.

7. РЕШАВАЊЕ ПРОБЛЕМИ

⚠ ПРЕДУПРЕДУВАЊЕ!

Видете во поглавјата за безбедност.

7.1 Што да се направи ако...

| Проблем | Можна причина | Решение |
|--|--|--|
| Апаратот не функционира. | Апаратот е исклучен. | Вклучете го апаратот. |
| | Електричниот приклучок не е поврзан со штекерот за струја. | Правилно поврзете го приклучокот за струја со штекерот. |
| Апаратот е бучен. | Нема струја во штекерот. | Поврзете друг електричен апарат со штекерот. Јавете се на електричар. |
| | Апаратот не е соодветно потпрен. | Проверете дали апаратот стои стабилно. |
| Се вклучува звучен или визуелен аларм. | Машината е вклучена неодамна. | Видете во „Аларм за висока температура“ или во „Аларм за отворена врата“. |
| | Температурата на апаратот е превисока. | Видете во „Аларм за висока температура“ или во „Аларм за отворена врата“. |
| Компресорот континуирано работи. | Вратата е оставена отворена. | Затворете ја вратата. |
| | Температурата е неточно поставена. | Видете во поглавјето „Контролна плоча“. |
| | Во исто време се става премногу храна. | Почекајте неколку часови и повторно проверете ја температурата. |
| | Собната температура е превисока. | Видете во поглавјето „Монтажа“. |
| | Храната ставена во апаратот е многу топла. | Оставете ја храната да се излади до собна температура пред да ја зачувате. |
| | Вратата не е добро затворена. | Видете во делот „Затворање на вратата“. |
| | Вклучена е функцијата Extra Freeze. | Видете во делот „Функција Extra Freeze“. |
| | Вклучена е функцијата Extra Cool. | Видете во делот „Функција Extra Cool“. |
| Компресорот не започнува да работи веднаш по притискање на копчето „Extra Freeze“ или „Extra Cool“, или после менување на температурата. | Компресорот почнува да работи по некое време. | Ова е нормално, не настанал дефект. |
| Вратата не е нивелирана и ѝ пречи на решетката за вентилација. | Апаратот не е нивелиран. | Видете во упатството за монтирање. |
| Вратата не се отвора лесно. | Сте се обиделе да ја отворите вратата веднаш по затворањето. | Почекајте неколку секунди меѓу затворањето и повторното отворање на вратата. |
| Светлото не работи. | Светлото е во состојба на мирување. | Затворете ја и отворете ја вратата. |

| Проблем | Можна причина | Решение |
|---|--|---|
| | Светилката не е исправна. | Контактирајте со овластен сервисен центар. |
| Има премногу слана и мраз. | Вратата не е добро затворена. | Видете во делот „Затворање на вратата“. |
| | Дихтунгот е деформиран или валкан. | Видете во делот „Затворање на вратата“. |
| | Храната не е добро завиткана. | Завиткајте ја храната правилно. |
| | Температурата е неточно поставена. | Видете во поглавјето „Контролна плоча“. |
| | Апаратот е наполнет и е поставен на најниска температура. | Поставете повисока температура. Видете во поглавјето „Контролна плоча“. |
| | Температурата во апаратот е премногу ниска и собната температура е премногу висока. | Поставете повисока температура. Видете во поглавјето „Контролна плоча“. |
| Тече вода на задната плоча на фрижидерот. | Во текот на процесот на автоматско одмрзнување, мразот се топи на задната плоча. | Тоа е правилно. |
| Има премногу кондензирана вода во фрижидерот. | Вратата била често отворана. | Отворајте ја вратата само доколку е неопходно. |
| | Вратата не е целосно затворена. | Погрижете се дека вратата е целосно затворена. |
| | Складираната храна не е завиткана. | Завиткајте ја храната во соодветно пакување пред да ја ставите во апаратот. |
| | Нормално е во текот на летото и есента да може да се формира поголема кондензација поради зголемената влажност на воздухот и храната. Фрижидерот не произведува влага. По овој период, влажноста во фрижидерот сама се намалува. | Во лето и есен, поставете ја потоплата температура во фрижидерот (приближно 6-7°C). |
| На стаклените полици има капки вода. | Внатре во фрижидерот има премногу влага. | Избришете ги стаклените полици со крпа за да ги отстраните капките вода. |
| Тече вода на подот. | Отворот за водата од топење не е поврзан со садот за испарување над компресорот. | Закачете го отворот за вода од топење со садот за испарување. |
| Не може да се постави температурата. | Вклучена е Extra Freeze функцијата или Extra Cool функцијата. | Исклучете ја Extra Freeze функцијата или Extra Cool функцијата рачно, или почекајте додека функцијата не се деактивира автоматски. Видете во делот „Функција Extra Freeze“ или „Функција Extra Cool“. |

| Проблем | Можна причина | Решение |
|---|---------------------------------------|---|
| Температурата на апаратот е прениска/превисока. | Температурата не е точно поставена. | Поставете повисока/пониска температура. |
| | Вратата не е добро затворена. | Видете во делот „Затворање на вратата“. |
| | Храната премногу е жешка. | Оставете ја храната да се олади пред да ја складирате. |
| | Во исто време се чува премногу храна. | Ставајте помалку храна истовремено. |
| | Вратата била отворена често. | Отворајте ја вратата само доколку е неопходно. |
| | Вклучена е функцијата Extra Freeze. | Видете во делот „Функција Extra Freeze“. |
| | Вклучена е функцијата Extra Cool. | Видете во делот „Функција Extra Cool“. |
| dE оп не се појави на екранот. | Во апаратот не кружи студен воздух. | Погрижете се во апаратот да кружи студен воздух. Видете во поглавјето „Напомени и корисни совети“. |
| | Апаратот е во демо режим. | |
| Се појавува Er CE и показателот за аларм е вклучен. | Проблем во комуникацијата. | Контактирајте со овластен сервисен центар. Системот за разладување ќе продолжи да ја лади храната, но нема да може да се постави температурата. |
| Er t1 или Er t3 или Er t5 и тековната поставка се појавуваат наизменично на секои 5 сек и показателот за аларм е вклучен. | Проблем со сензорот за температура. | Контактирајте со овластен сервисен центар. Системот за разладување ќе продолжи да ја лади храната, но нема да може да се постави температурата. |

i Ако повторно се појави проблемот, контактирајте со Овластен сервисен центар.

7.2 Замена на светилката

Јавете се во овластениот сервисен центар за замена на светилката.

7.3 Затворање на вратата

1. Исчистете ги заптивките на вратата.
2. За да ја наместите вратата, погледнете ги упатствата за монтирање.
3. За да ги замените неисправните заптивки на вратата, контактирајте го Овластениот сервисен центар.

8. ТЕХНИЧКИ ПОДАТОЦИ

Техничките информации се наоѓаат на етикетата за енергија и на плочата со спецификации на апаратот, која може да се наоѓа на или внатре во апаратот.

Само за Швајцарија

Напон: 220-240 V

Фреквенција: 50 Hz

Само за ЕУ

На QR-кодот на енергетската етикета која е доставена со апаратот има интернет-врска која води до информациите поврзани со перформансите на апаратот

во базата на податоци на ЕУ EPREL (Европска база на податоци за регистрација на производи со етикети за енергија). Чувајте ја енергетската етикета како прирачник заедно со корисничкото упатство и сите други документи испорачани со овој апарат. Истите информации може да се најдат и во EPREL (Европска база на податоци за регистрација на производи со етикети за енергија) на врската <https://eprel.ec.europa.eu> и името на моделот и бројот на производот што ќе ги најдете на плочката со спецификации на

апаратот. Видете на линкот www.theenergylabel.eu за детални информации за енергетската етикета.

Само за Обединетото Кралство

На QR-кодот на енергетската етикета која е доставена со апаратот има интернет-врска која води до информациите поврзани со перформансите на апаратот. Чувајте ја енергетската етикета како прирачник заедно со корисничкото упатство и сите други документи испорачани со овој апарат.

9. ИНФОРМАЦИИ ЗА ТЕСТИРАЊЕ

Монтажата и подготовката на апаратот за потврда EcoDesign треба да бидат усогласени со:

| | |
|------------------------|-------------------|
| UK | BS EN 62552 |
| ЕУ, Швајцарија, Израел | EN 62552 |
| Австралија | IEC 62552 |
| Јужна Африка | SANS 62552 |
| ОАЕ | UAE.S 5010-3:2022 |

| | |
|-----|----------------|
| GCC | SASO-2892_2018 |
|-----|----------------|

Потребите за проветрување, димензиите на отворот и минималните растојанија во задниот дел треба да бидат како што е наведено во овој Прирачник за корисникот во „Монтажа“. Стапете во контакт со производителот за други дополнителни информации, вклучувајќи ги и плановите за полнење.

10. ГРИЖА ЗА ЖИВОТНАТА СРЕДИНА

Рециклирајте материјали со симболот . Ставете го пакувањето во соодветни контејнери за да го рециклирате. Помогнете во заштитата на животната средина и здравјето на луѓето со рециклирање на отпад од електрични и

електронски апарати. Не фрлајте ги апаратите означени со симболот  со отпадот од домаќинството. Вратете го производот во вашиот локален објект за рециклирање или контактирајте со општинската канцеларија.

| | | | |
|---------------------------------|----|---------------------------------|----|
| 1. INFORMACIONI I SIGURISË..... | 78 | 7. ZGJIDHJA E PROBLEMEVE..... | 91 |
| 2. UDHËZIMET PËR SIGURINË..... | 80 | 8. TË DHËNAT TEKNIKE..... | 94 |
| 3. PANELI I KONTROLLIT..... | 82 | 9. INFORMACION PËR INSTITUTET E | |
| 4. PËRDORIMI I PËRDITSHËM..... | 85 | TESTIMIT..... | 95 |
| 5. UDHËZIME DHE KËSHILLA..... | 88 | 10. SHQETËSIME MJEDISORE..... | 95 |
| 6. KUJDESI DHE PASTRIMI..... | 90 | | |

1. INFORMACIONI I SIGURISË

Përpara instalimit dhe përdorimit të kësaj pajisjeje, lexoni me kujdes udhëzimet e dhëna. Prodhuesi nuk është përgjegjës për lëndimet apo dëmet si rezultat i instalimit apo përdorimit të pasaktë. Gjithmonë mbajini udhëzimet në një vend të sigurt dhe ku mund të arrihen lehtë për t'iu referuar në të ardhmen.

1.1 Siguria e fëmijëve dhe personave vulnerabël

- Kjo pajisje mund të përdoret nga fëmijë të moshës 8 vjeç e sipër dhe persona me aftësi të kufizuara fizike, ndijimesh ose mendore ose që nuk kanë eksperiencë dhe njohuri, nëse këta mbahen nën mbikëqyrje ose udhëzohen për përdorimin e sigurt të pajisjes dhe i kuptojnë rreziqet e përdorimit. Fëmijët e

moshës nga 3 deri në 8 vjeç dhe personat me aftësi shumë të mëdha dhe komplekse të kufizuara lejohen të ngarkojnë dhe shkarkojnë pajisjen me kusht që të jenë udhëzuar siç duhet. Fëmijët më të vegjël se 3 vjeç duhet të mbahen larg nga pajisja, përveçse kur mbikëqyren në mënyrë të vazhdueshme.

- Fëmijët duhet të mbikëqyren për t'u siguruar se nuk luajnë me pajisjen.
- Fëmijët nuk duhet të kryejnë pastrimin dhe mirëmbajtjen e pajisjes pa mbikëqyrje.
- Mbajeni të gjithë paketimin larg nga fëmijët dhe hidhjeni atë siç kërkohet.

1.2 Siguria e përgjithshme

- Kjo pajisje përdoret vetëm për mbajtjen e ushqimeve dhe të pijeve.
- Kjo pajisje është krijuar për përdorim shtëpiak në ambient të brendshëm.
- Kjo pajisje mund të përdoret në: zyra, dhoma hoteli, dhoma bujtine, dhoma hoteli rural, si dhe në vende të ngjashme ku përdorimi nuk tejkalon (mesatarisht) nivelet e përdorimit shtëpiak.
- Për të shmangur kontaminimin e ushqimit, respektoni udhëzimet e mëposhtme:
 - mos e hapni derën për periudha të gjata;
 - pastroni rregullisht sipërfaqet që mund të bien në kontakt me ushqimin dhe sistemet e aksesueshme të shkarkimit;
 - ruajeni mishin e pagatuar dhe peshkun në enë të përshtatshme në frigorifer, që të mos bien në kontakt me ushqimet e tjera ose të mos pikojnë mbi ushqimet e tjera.
- PARALAJMËRIM: Mbajini pa pangesa vrimat e ajrimit në kasën e pajisjes ose në strukturën inkaso.
- PARALAJMËRIM: Mos përdorni pajisje mekanike apo mjete të tjera për të përshpejtuar procesin e shkrijës, përveç atyre të rekomanduara nga prodhuesi.
- PARALAJMËRIM: Mos e dëmtoni qarkun e ftohësit.
- PARALAJMËRIM: Mos përdorni pajisje elektrike brenda ndarëseve të ruajtjes së ushqimeve të pajisjes, përveç nëse janë lloji i rekomanduar nga prodhuesi.
- Mos përdorni spërkatësin e ujit dhe avullin për të pastruar pajisjen.
- Pastrojeni pajisjen me copë të butë e të njomë. Përdorni vetëm detergjentë neutralë. Mos përdorni produkte gërryese, materiale të ashpra pastruese, tretës ose objekte metalike.
- Kur pajisja lihet bosh për periudha të gjata kohe, fikeni, shkrijeni, pastrojeni, thajeni dhe lëreni derën të hapur për të mos lejuar zhvillimin e mykut brenda pajisjes.

- Mos mbani substanca shpërthyes si kanaçe aerosoli me lëndë djegëse të ndezshme në këtë pajisje.
- Për të shmangur rreziqet, nëse kordoni elektrik është

e dëmtuar, duhet zëvendësuar nga prodhuesi, qendra e autorizuar e shërbimit ose persona me kualifikim të ngjashëm.

2. UDHËZIMET PËR SIGURINË

2.1 Instalimi

PARALAJMËRIM!

Vetëm një person i kualifikuar duhet ta instalojë këtë pajisje.

- Hiqni të gjithë paketimin.
- Mos instaloni ose mos përdorni një pajisje të dëmtuar.
- Mos e përdorni pajisjen përpara se ta instaloni në strukturën inkaso për arsye sigurie.
- Ndëqni udhëzimet e veçanta për instalimin e pajisjes dhe ndërrimin e kahut të derës në dispozicion në faqen tonë ueb.
- Gjithmonë bëni kujdes kur e lëvizni pajisjen sepse është e rëndë. Përdorni gjithnjë doreza sigurie dhe këpucë të mbyllura.
- Sigurohuni që ajri të mund të qarkullojë rreth pajisjes.
- Pas instalimit të parë ose pas ndryshimit të kahut të derës, prisni të paktën 4 orë përpara se ta lidhni pajisjen me energjinë elektrike. Kjo bëhet për të lejuar që vaji të rrjedhë përsëri në kompresor.
- Përpara se të kryeni ndonjë lloj veprimi në pajisje (p.sh. ndryshimi i kahut të derës), hiqni spinën nga priza e energjisë.
- Mos e instaloni pajisjen pranë radiatorëve apo sobave, furrave apo pianurave, përveç kur specifikohet ndryshe në udhëzimet e instalimit.
- Mos e ekspozoni pajisjen ndaj shiut.
- Mos e instaloni pajisjen atje ku ka dritë të drejtpërdrejtë dielli.
- Mos e instaloni këtë pajisje në zona që kanë shumë lagështirë ose që janë shumë të ftohta.
- Kur e lëvizni pajisjen, ngrijeni nga buza e përparme për të shmangur gërvishtjen e dyshemesë.

- Mbroni dyshtemenë nga gërvishtjet kur ndërroni krahun derën e pajisjes.
- Pajisja përmban një qese me absorbues lagështirë. Ajo nuk është lodër. Nuk është ushqim. Hidheni atë menjëherë.

2.2 Lidhja elektrike

PARALAJMËRIM!

Rrezik zjarri dhe goditjeje elektrike.

PARALAJMËRIM!

Kur poziciononi pajisjen, sigurohuni që kordoni i energjisë të mos ngecë ose dëmtohet.

PARALAJMËRIM!

Mos përdorni përshtatës me shumë spina dhe kablo zgjatuese.

KUJDES!

Çdo ndërhyrje elektrike e nevojshme për të instaluar këtë pajisje duhet të kryhet nga një elektriciist i kualifikuar.

- Sigurohuni që parametrat në pllakën e specifikimeve të përkojnë me vlerat elektrike të rrjetit elektrik.
- Pajisja duhet të lidhet me tokëzimin.
- Përdorni gjithmonë një prizë me tokëzim të instaluar mirë.
- Nëse priza e linjës elektrike e shtëpisë s'është e tokëzuar, lidheni pajisjen me një tokëzim të veçantë në përputhje me rregulloret aktuale, duke u konsultuar me një elektriciist të kualifikuar.
- Sigurohuni që të mos dëmtoni elementët përbërës elektrikë (p.sh. spinën e rrjetit, kabllon e rrjetit, kompresorin). Kontaktoni Qendrën e autorizuar të shërbimit ose një

elektriçist për të ndryshuar elementët përbërës elektrikë.

- Kabloja e rrjetit duhet të qëndrojë nën nivelin e spinës.
- Futni spinën në prizë vetëm në fund të instalimit. Sigurohuni që rrjeti elektrik të jetë i arritshëm pas instalimit.
- Mos e shkëputni pajisjen duke tërhequr kabllo elektrike. Tërhiqeni gjithmonë nga spina.
- Kjo pajisje vjen me një spinë elektrike 13 A. Nëse është e nevojshme të ndërroni siguresën e spinës kryesore, përdorni vetëm siguresë 13 A ASTA (BS 1362) (vetëm në MB dhe Irlandë).

2.3 Përdorimi

PARALAJMËRIM!

Rrezik lëndimi, djegiesh, goditjeje elektrike ose zjarri.



Pajisja përmban gaz të ndezshëm, izobutan (R600a), një gaz natyror me nivel të lartë pajtueshmërie me mjedisin. Bëni kujdes të mos shkaktoni dëmtime të qarku i agjentit ftohës që përmban izobutan.

- Mos i ndryshoni specifikimet e pajisjes.
- Ndalohet rreptësisht çdo përdorim i produktit inkaso më vete.
- Kjo pajisje është synuar për t'u përdorur në temperaturën e ambientit që shkon nga 10°C deri në 43°C. Diapazoni i specifikuar i temperaturës garanton funksionimin e duhur të pajisjes.
- Mos vendosni pajisje elektrike (p.sh. prodhues të akulloreve) në pajisje përveç nëse ato deklarohen të përdorshme nga prodhuesi.
- Nëse ndodh dëmtim i qarkut të ftohësit, sigurohuni që të mos ketë flakë dhe burime të ndezjes në dhomë. Ventiloni dhomën.
- Mos lejoni që objektet e nxehta të prekin pjesët plastike të pajisjes.
- Mos vendosni pije jo-alkolike në ndarjen e ngrirësit. Kjo do të krijojë presion mbi enën e pijeve.
- Mos mbani gaz dhe lëng të ndezshëm në pajisje.
- Mos vendosni produkte që marrin flakë ose sende të lagura me produkte të ndezshme brenda, pranë pajisjes ose mbi të.
- Mos e prekni kompresorin ose kondensatorin. Janë të nxehtë.

- Mos hiqni dhe mos prekni artikujt nga ndarja e ngrirësit nëse i keni duart të lagura ose të njoma.
- Mos e ngrini përsëri ushqimin që është shkriur.
- Respektoni udhëzimet e ruajtjes që gjenden tek ambalazhimi i ushqimit të ngrirë.
- Mbështillini ushqimet me material mbështjellës përpara se t'i fusni në ndarjen e ngrirjes.
- Mos lejoni që ushqimi të bjerë në kontakt me sipërfaqet e brendshme të ndarjeve të pajisjes.

2.4 Ndrichiimi i brendshëm

PARALAJMËRIM!

Rrezik goditjeje elektrike.

- Ky produkt përmban një apo më shumë burime drite të kategorisë të efikasitetit të energjisë G.
- Në lidhje me llambat brenda produktit dhe llambat e pjesëve të këmbimit të shitura veçmas: Këto llamba janë prodhuar për kushte ekstreme fizike në pajisjet elektroshtëpiake, si p.sh. temperaturë, dridhje, lagështirë, ose janë prodhuar për të sinjalizuar informacion rreth statusit të përdorimit të pajisjes. Ato nuk janë prodhuar për t'u përdorur në aplikacione të tjera dhe nuk janë të përshtatshme për ndriçim në ambiente shtëpiake.

2.5 Kujdesi dhe pastrimi

PARALAJMËRIM!

Rrezik plagosjeje ose dëmtim i pajisjes.

- Përpara mirëmbajtjes, çaktivizoni pajisjen dhe hiqni spinën nga priza.
- Kjo pajisje përmban hidrokarbure në njësinë e ftohjes. Mirëmbajtja dhe rimbushja i njësisë duhet të bëhet vetëm nga një person i kualifikuar.
- Zëvendësoni filtrin e ajrit çdo 6 muaj. Kontaktoni me shitësin tuaj lokal për të blerë një zëvendësim.

2.6 Shërbimi

- Për të riparuar pajisjen kontaktoni me qendrën e autorizuar të shërbimit. Përdorni vetëm pjesë rezervë origjinale.
- Ju lutemi vini re se vetëriparimi ose riparimi joprofesional mund të ketë pasoja sigurie dhe mund të zhvlerësojë garancinë.

- Pjesët e mëposhtme rezervë janë të disponueshme për të paktën 7 vjet pas daljes nga qarkullimi të modelit: termostatat, sensorët e temperaturës, qarqet, burimet e dritës, dorezat e dyerve, menteshat e dyerve, vasketat dhe koshat. Guarnicionet e dyerve janë të disponueshme për të paktën 10 vjet pas daljes nga qarkullimi të modelit. Afati mund të jetë më i gjatë në vendin tuaj. Për informacion të mëtejshëm, vizitoni faqen tonë të internetit.
- Ju lutemi vini re se disa nga këto pjesë këmbimi janë të disponueshme vetëm për riparuesit profesionistë, dhe se jo të gjitha pjesët e këmbimit u përshtaten të gjitha modeleve.

2.7 Hedhja e mbeturinave

⚠ PARALAJMËRIM!

Rreziku i lëndimit ose mbytyjes.

- Shkëputeni pajisjen nga rrjeti i furnizimit elektrik.
- Prisni kabllon e lidhjes me rrjetin dhe hidhni atë.
- Hiqni kapësen e derës për të parandaluar bllokimin brenda pajisjes të fëmijëve dhe të kafshëve shtëpiake.
- Qarku i ftohjes dhe materialet e izolimit të kësaj pajisjeje nuk ndikojnë tek ozoni.
- Shkuma izoluese përmban gaz të ndezshëm. Kontaktoni autoritetin e bashkisë suaj për t'u informuar mbi mënyrën e duhur të hedhjes së pajisjes.
- Mos i shkaktoni dëmtime pjesës së njësisë së ftohjes që është afër shkëmbyesit të nxehtësisë.

3. PANELI I KONTROLLIT

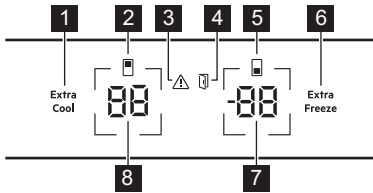

- 1 Butoni/treguesi Extra Cool
- 2 Treguesi i ndarjes së frigoriferit
- 3 Treguesi i alarmit
- 4 Treguesi i alarmit të derës hapur
- 5 Treguesi i ndarjes së ngrirësit
- 6 Butoni/treguesi Extra Freeze
- 7 Butoni/treguesi i temperaturës së ngrirësit
- 8 Butoni/treguesi i temperaturës së frigoriferit

3.1 Ndezja/fikja

Ndizni

Lidhni spinën me prizën e rrymës.

Për të zgjedhur një temperaturë tjetër, referojuni "Rregullimi i temperaturës".

Nëse dE on shfaqet në ekran, referojuni "Zgjidhja e problemeve".

Fikni

1. Shtypni dhe mbani butonin e temperaturës së frigoriferit dhe butonin e temperaturës së ngrirësit në të njëjtën kohë për 5 sek

Ekрани tregon OF që pulson.

2. Kur ekрани tregon OF, hiqni prizën nga spina e energjisë.

3.2 Rregullimi i temperaturës

Sfera e temperaturës mund të ndryshojë ndërmjet -15°C dhe -24°C për ngrirës (e rekomanduar -18°C) dhe ndërmjet 2°C dhe 8°C për frigorifer (e rekomanduar 4°C).

Shtypni butonat e temperaturës për të caktuar temperaturën e pajisjes.

Treguesit e temperaturës tregojnë temperaturën e caktuar.

ⓘ Temperatura e cilësuar do të arrihet brenda 24 o.
Pas një ndërprerje të energjisë, pajisja rikthehet në temperaturën e cilësuar.

3.3 Fikja/ndezja e ndarjes së frigoriferit

Për të fikur:

1. Shtypni dhe mbani të shtypur butonin e temperaturës për 5 sek. Ekрани tregon OF që pulson.

2. Pas fikjes së ndarjes së frigoriferit, ekrani tregon OF.

Për të ndezur:

1. Shtypni dhe mbani të shtypur butonin e temperaturës për 5 sek. Ekranin tregon On që pulson.
2. Ndarja e frigoriferit ndizet dhe rikthehet temperatura që ishte caktuar më parë.

3.4 Për të ndezur/fikur ndarjen e ngrirësit

Për të fikur:

1. Shtypni dhe mbani butonin e temperaturës së ngrirësit për 5 sek. Ekranin tregon OF që pulson.
2. Pas fikjes së ndarjes së ngrirësit, ekrani tregon OF.

Për të ndezur:

1. Shtypni dhe mbani butonin e temperaturës së ngrirësit për 5 sek. Ekranin tregon On që pulson.
2. Ndarja e frigoriferit ndizet dhe rikthehet temperatura që ishte cilësuar më parë.

3.5 MultiSwitch

Ky funksion ju lejon ta shndërroni ndarjen e ngrirësit në një frigorifer.

i Përpara se të aktivizoni funksionin MultiSwitch hiqni ushqimin e ngrirë nga ndarja e ngrirësit.

Për të shndërruar ndarjen:

1. Takoni butonin e temperaturës së ngrirësit në mënyrë të përsëritur derisa ekrani të tregojë pulsime - -.
2. Shtypni - - brenda 7 sek të ardhshme. Nëse nuk e shtypni butonin brenda kësaj kohe, ndarja nuk do të kthehet në frigorifer.
3. Treguesi i temperaturës së ngrirësit tregon temperaturën e MultiSwitch ndarjes (4°C).

i Prisni 24 o përpara sesa të përdorni ndarjen MultiSwitch.

Kur funksioni MultiSwitch është i aktivizuar dhe Alarmi i temperaturës së lartë është çaktivizuar dhe nuk është e mundur të aktivizohet funksioni Extra Freeze.

Funksioni MultiSwitch çaktivizohet kur fikni pajisjen ose fikni ndarjen e kthyer.

Regjimi MultiSwitch rifillon funksionimin pasi të rikthehet energjia elektrike pas një ndërprerjeje të energjisë.

i Përpara se të çaktivizoni funksionin MultiSwitch hiqni ushqimin nga ndarja MultiSwitch.

Për të shndërruar përsëri ndarjen MultiSwitch:

1. Shtypni butonin e temperaturës së ngrirësit derisa - - fillon të pulsojë.
2. Shtypni - - brenda 7 sek të ardhshme. Nëse nuk e shtypni butonin brenda kësaj kohe, ndarja MultiSwitch nuk do të kthehet përsëri në frigorifer.
3. Treguesi i temperaturës së ngrirësit tregon temperaturën e dhomës së ngrirësit.

i Ndarja MultiSwitch arrin temperaturën e cilësuar pas 24 o. Prisni derisa ndarja MultiSwitch të arrijë temperaturën e caktuar përpara se ta përdorni.

Alarmi i temperaturës së lartë fillon të punojë përsëri 1 o pas çaktivizimit të funksionit MultiSwitch.

3.6 Funksioni Extra Cool

Ky funksion ju lejon të ftohni shpejt sasi të mëdha të ushqimit të ngrohtë pa ngrohur ushqimin e ruajtur tashmë në ndarjen e frigoriferit.

Për të aktivizuar funksionin, shtypni butonin Extra Cool.

Treguesi Extra Cool ndizet. Kur funksioni Extra Cool është aktivizuar, ventilatori mund të punojë automatikisht.

Ky funksion ndalon automatikisht pas afërsisht 6 o. Pasi funksioni fiket, treguesi Extra Cool fiket gjithashtu.

Shtypni butonin Extra Cool për të çaktivizuar funksionin Extra Cool përpara se të mbarojë automatikisht.

i Për të cilësuar një temperaturë tjetër të frigoriferit, fikni funksionin Extra Cool.

3.7 Funksioni Extra Freeze

Funksioni Extra Freeze përdoret për ngrirjen paraprake dhe ngrirjen e shpejtë në sekuecencë në ndarjen e ngrirësit. Ky funksion përshejton ngrirjen e ushqimit të freskët dhe

mbron nga ngrohja produktet ushqimore të ruajtura tashmë.

❗ Për të ngrirë ushqime të freskëta, aktivizoni funksionin Extra Freeze të paktën 24 orë përpara vendosjes së ushqimit për të përfunduar ngrirjen paraprake.

Shtypni butonin Extra Freeze për të aktivizuar këtë funksion.

Ndizet treguesi Extra Freeze. Funksioni Extra Freeze ndalon automatikisht pas një maksimumi prej 52 orë.

Shtypni butonin Extra Freeze për të çaktivizuar funksionin përpara sesa të mbarojë automatikisht.

3.8 Alarmi i temperaturës së lartë

Kur temperatura në ndarjen e ngrirësit rritet, treguesi i alarmit pulson, treguesi i temperaturës së ngrirësit tregon pulsime H° dhe aktivizohet tingulli.

Për të çaktivizuar alarmin, shtypni çfarëdo butoni.

Treguesi dhe tingulli i alarmit çaktivizohen. Treguesi i temperaturës së ngrirësit tregon H° për 5 sek përpara sesa të tregojë përsëri temperaturën e ngrirësit.

❗ Alarmi rifillon 1 orë pas çaktivizimit derisa të rikthehen kushtet normale. Nëse nuk shtypni ndonjë buton, tingulli fiket automatikisht pas 1 orë.

3.9 Alarmi i hapjes së derës

Treguesi i alarmit të derës së hapur ndizet me tingull nëse dera e frigoriferit është lënë e hapur për 5 min. ose nëse dera e ngrirësit është lënë e hapur për 80 sek.

Alarmi ndalon pas mbylljes së derës. Shtypni çfarëdo butoni për të çaktivizuar tingullin.

❗ Nëse nuk shtypni ndonjë buton, tingulli fiket automatikisht pas 1 orë.

3.10 Regjimi i cilësimit

Regjimi i cilësimit ju lejon të aktivizoni ose çaktivizoni tingujt, Sabbath regjimin, regjimin e demonstrimit, të riktheni cilësimet e fabrikës së pajisjes dhe të ndryshoni njësitë e temperaturës nga °C në °F.

Aktivizimi regjimit Setting

1. Shtypni dhe mbani të shtypur butonin Extra Cool për afërsisht 3 sek. Ekranin tregon SE të që pulson.

2. Pasi të aktivizohet regjimi Cilësimet, ekranin shfaq tS on.
3. Shtypni dhe mbani shtypur butonin Extra Cool për afërsisht 3 sek për të çaktivizuar regjimin e cilësimit.

Regjimi i cilësimit çaktivizohet nëse nuk ndërvepron me panelin e kontrollit për 60 sek.

Lundrimi në regjimin Cilësimet

Prek Extra Cool për të ndryshuar parametrin. Takoni butonin e temperaturës së frigoriferit për të ndryshuar vlerën e parametrin.

| Ekranin | Parametra të paracaktuar |
|---------|--------------------------|
| tS on | Tingujt e butonave |
| CF °C | Njësitë e temperaturës |
| Sb OF | Modaliteti Sabbath |
| dE OF | Modaliteti Demo |
| FS 03 | Cilësimet e fabrikës |

Tingujt e butonave

Për të aktivizuar ose çaktivizuar tingujt:

1. Aktivizoni regjimin e Cilësimit.
2. Kaloni përmes Modalitetit të cilësimit derisa ekranin tregon tS. Prekni butonin e temperaturës së frigoriferit për të aktivizuar ose çaktivizuar tingujt. Treguesi do të ndryshojë në On për tingujt e aktivizuar ose OF për të çaktivizuarit.
3. Dilni nga Regjimi i cilësimit.

Njësitë e temperaturës

Për të ndryshuar njësinë e temperaturës:

1. Aktivizoni regjimin e Cilësimit.
2. Navigoni në regjimin e cilësimit derisa në ekran të shfaqen CF dhe °C. Prekni butonin e temperaturës së frigoriferit për të përzgjedhur midis °C për celsius dhe °F për fahrenheit.
3. Dilni nga Regjimi i cilësimit.

Sabbath regjimi

Regjimi Sabbath çaktivizon veçoritë e mëposhtme gjatë festave fetare:

- Të gjithë butonat përveç kombinimit të butonave të nevojshme për të çaktivizuar regjimin
- tingull, përveç për Alarmi i temperaturës së lartë
- treguesit e alarmit, përveç për Alarmi i temperaturës së lartë.

Për të kaluar në regjimin Sabbath:

1. Aktivizoni regjimin e Cilësimit.
2. Kaloni përmes Modalitetit të cilësimit derisa ekrani tregon Sb. Prekni butonin e temperaturës së frigoriferit për të aktivizuar ose çaktivizuar regjimin Sabbath. Treguesi do të ndryshojë në On për modalitetin e aktivizuar ose OF të çaktivizuar Sabbath.
3. Dilni nga Regjimi i cilësimit.

Pas aktivizimit të regjimit Sabbath, ekrani shfaq Sb dhe On. Qasja në çdo cilësim tjetër është e bllokuar.

Demo regjimi

Modaliteti Demo simulon funksionimin e pajisjes pa ftohje. Është krijuar vetëm për sallat e ekspozitave ose qëllim shfaqjeje.

i Nuk mund të ruani ushqim kur është ndezur Modaliteti Demo.

Për të kaluar në regjimin Demo:

1. Aktivizoni regjimin e Cilësimit.
2. Kaloni përmes Modalitetit të cilësimit derisa ekrani tregon dE. Prekni butonin e temperaturës së frigoriferit për të aktivizuar ose çaktivizuar regjimin. Treguesi do të ndryshojë në On për modalitetin e aktivizuar ose OF të çaktivizuar Demo.
3. Dilni nga Regjimi i cilësimit.

Cilësimet e fabrikës

Ky funksion rikthen çdo cilësim në cilësimet paraprake të fabrikës. Për të rikthyer cilësimet paraprake të fabrikës:

1. Aktivizoni regjimin e Cilësimit.
2. Kaloni përmes Modalitetit të cilësimit derisa ekrani tregon FS. Prekni butonin e temperaturës së frigoriferit për të rivendosur cilësimet e fabrikës. Ekrani tregon on dhe kalon tek 03.
3. Dilni nga Regjimi i cilësimit.

4. PËRDORIMI I PËRDITSHËM

4.1 Pozicionimi i rafteve të derës

Shinat e derës lejojnë të rirregullimin e rafteve.

Për të ripozicionuar raftet/koshat e dyerve:

1. Lëvizeni raftin/koshin në drejtimin e shigjetave.
2. Vendoseni raftin/koshin në pozicionin dhe futeni me kujdes në shina.

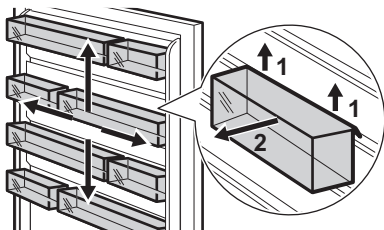

4.2 Raftet lëvizëse

Paretet e frigoriferit janë të pajisura me shina. Mund të ndryshoni pozicionin e rafteve.

Kjo pajisje është e pajisur me një raft fleksibël. Gjysma e përparme e raftit mund të vendoset nën gjysmën e dytë:

1. Hiqni gjysmën e përparme me kujdes.
2. Rrëshqiteni atë brenda shinës së poshtme dhe poshtë gjysmës së dytë.

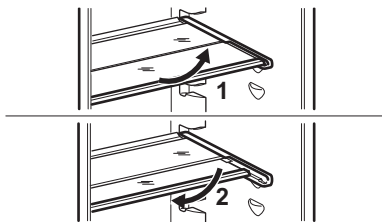

i Mos e hiqni raftin prej xhami mbi sirtarin e zarzavateve për të siguruar qarkullimin e saktë të ajrit.

4.3 Sirtari GreenZone

GreenZone është një sirtar që tërhiqet i shënuar me  dhe gjendet në fund të ndarjes së frigoriferit.

Ka një mbyllje që siguron lagështinë optimale brenda sirtarit.

4.4 Heqja e sirtarit GreenZone

1. Zbrazeni sirtarin.
2. Tërhiqeni sirtarin nga frigoriferi.

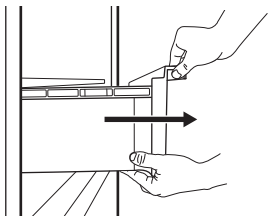

3. Ngrini pjesën e përparme të sirtarit.
4. Tërhiqeni sirtarin ndërsa e ngrini lart.

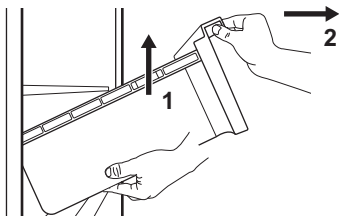

4.5 Heqja e kapakut të qelqit të sirtarëve

1. Shkychni kapjen anësore nga të dyja anët njëkohësisht.

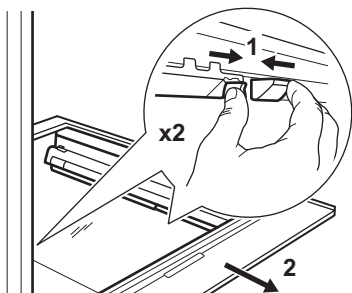

2. Tërhiqni suportin e raftit të qelqtë drejt vetes.

4.6 Kontrolli i lagështisë

Rafti i qelqtë i sirtarit të GreenZone ka një pajisje që siguron lagështinë optimale brenda sirtarit.

ⓘ Mos vendos asnjë ushqim mbi pajisjen e kontrollit të lagështirës.

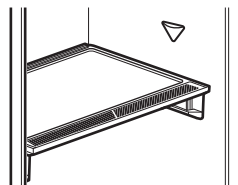

Për të hequr pajisjen e kontrollit të lagështisë:

1. Hapni sirtarin poshtë raftit të qelqtë dhe nxirri kapakun.

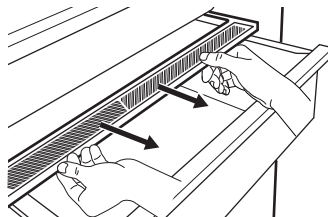

2. Për të zëvendësuar membranën e bardhë të pajisjes, kapeni pajisjen në mes dhe shqiteni membranën nga kapaku duke tërhequr kapakun.

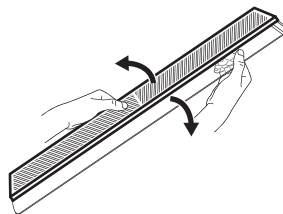

3. Vendosni membranën e re në kapak duke shtypur skajet e membranës në kapak.

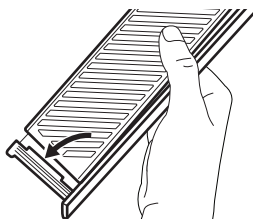

4. Romontoni kontrollin e lagështisë përsëri në sirtar.

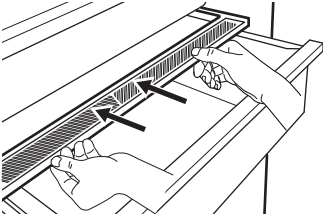

❗ Kondensim mund të ndodhë në sirtarin e GreenZone. Hiqeni duke përdorur një leckë të butë.

4.7 Heqja e ExtraChill

Ka një sirtar mbi sirtarin GreenZone.

Për të hequr sirtarin:

1. Tërhiqeni sirtarin nga frigoriferi.

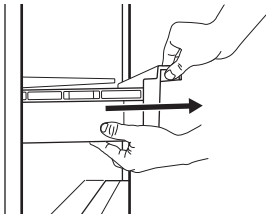

2. Ngrini lart pjesën e përparme të sirtarit.

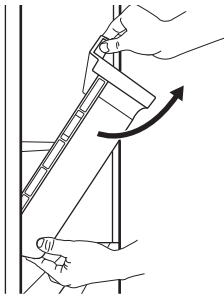

3. Ngrini dhe ktheni sirtarin për t'a tërhequr nga pajisja.

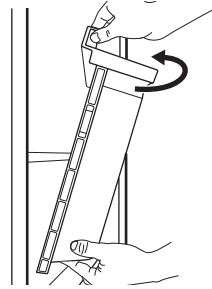

4.8 Treguesi i temperaturës

Ka një tregues të temperaturës në paretin anësor të pajisjes. Simboli tregon pjesën më të ftohtë në frigorifer.

Nëse OK është shfaqur (A), vendosni ushqim të freskët në pjesën e treguar nga simboli. Nëse jo (B), prisni të paktën 12 orë dhe kontrolloni përsëri.

Nëse nuk është ende OK (B), cilësoni një temperaturë më të ftohtë.

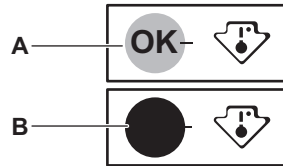

4.9 MULTIFLOW

Ndarja e frigoriferit është e pajisur me një MULTIFLOW ventilator që mundëson ftohjen e shpejtë të ushqimit dhe ruan një temperaturë më të njëtrajtshme në ndarje.

Ventilatori aktivizohet automatikisht dhe funksionon vetëm kur dera është e mbyllur.

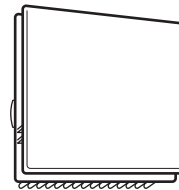

❗ Mos bllokoni vrimat e ajrit.

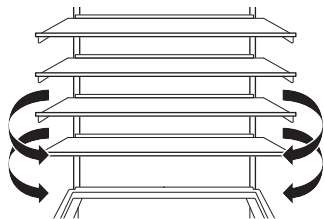

❗ Mos e hiqni MULTIFLOW panelin. Për udhëzimet e pastrimit, referojuni kapitullit "Kujdesi dhe pastrimi".

4.10 Filtri CleanAir+

Në pajisje, mund të ndodhet një filtër karboni CleanAir+ që jepet nga prodhuesi.

Filtri i karboni pastron ajrin nga erërat që mund të krijohen në ndarjen e frigoriferit, duke përmirësuar cilësinë e ruajtjes.

Gjatë dorëzimit, filtri dhe kasa e tij plastike janë në një qese plastike (referojuni seksionit "Instalimi dhe ndërrimi i filtrit CleanAir+" në kapitullin "Kujdesi dhe pastrimi" për instalimin).

4.11 Rafti i shisheve

Vendosini shisheet (me grykën përpara) në raftin e pozicionuar paraprakisht.

❗ Vendosni vetëm shishe të mbyllura në raft.

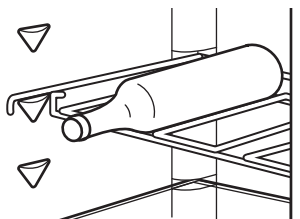

4.12 Ngrirja e ushqimit të freskët

Përdorni ndarjen e ngrirësit për ngrirjen e ushqimit të freskët dhe ruajtjen e ushqimit të ngrirë dhe shumë të ngrirë për kohë të gjatë.

❗ Mbështilleni ushqimin me material të posaçëm për ushqime përpara se ta fusni në ngrirje.

Aktivizoni funksionin Extra Freeze të paktën 24 orë përpara se të vendosni ushqimin për t'u ngrirë në ndarjen e ngrirjes.

Ruajini ushqimet e freskëta duke i shpërndarë në mënyrë të njëtrajtshme në ndarjen ose sirtarin e parë nga larta.

Mos kapërceni sasinë maksimale të ushqimit që mund të ngrijë pa shtuar ushqim tjetër të freskët brenda 24 orë (referojuni pllakës së vlerësimit).

Kur procesi i ngrirjes ka përfunduar, pajisja kthehet automatikisht në cilësimin e mëparshëm të temperaturës (shihni "funksionin Extra Freeze").

Për më shumë informacion, referojuni "Këshilla për ngrirje".

4.13 Ruajtja e ushqimit të ngrirë

Kur aktivizoni pajisjen për herë të parë ose pas një periudhe të gjatë mospërdorimi, aktivizoni funksionin Extra Freeze të paktën 3 orë përpara futjes së produkteve në ndarjen e ngrirësit.

Për të ruajtur sasi të mëdha ushqimi, hiqni sirtarët dhe vendoseni ushqimin direkt në sirtarë, të paktën 15 mm larg nga dera.

⚠ KUJDES!

Nëse energjia elektrike është fikur për më gjatë sesa vlera e treguar në pllakën e vlerësimit nën "koha e ngritjes", ushqimi i shkrirë duhet të konsumohet menjëherë. Referojuni "Alarmi i temperaturës së lartë".

4.14 Mbrojtja nga kubi i akullit

Kjo pajisje është e paisur me një a më shumë kaseta për krijimin e kubikëve të akullit.

❗ Mos përdorni mjete metalike për heqjen e rafteve nga ngrirësi.

5. UDHËZIME DHE KËSHILLA

5.1 Si të kursejmë energjinë

- Ngrirja: Konfigurimi original siguron përdorimin më të efektshëm të energjisë.

- Ftohja: Konfigurimi me sirtarët në pjesën e poshtme të pajisjes dhe rafte të shpërndarë në mënyrë të barabartë siguron përdorimin më të efektshëm të

energjisë. Pozicioni i koshëve të dyerve nuk ndikon në konsumin e energjisë.

- Mos e hapni shpesh derën ose mos e lini hapur për një kohë më të gjatë sesa nevojitet.
- Ngrirja: Sa më i ftohtë cilësimi i temperaturës, aq më i lartë konsumi i energjisë.
- Ftohja: Mos e vendosni temperaturën shumë të lartë, përveç rastit kur këtë gjë e kërkojnë karakteristikat e ushqimit.
- Nëse temperatura e ambientit është e lartë, rregullatori i temperaturës është caktuar të japë temperaturë të ulët dhe pajisja është e mbushur plot, kompresori mund të punojë pa ndërprerje duke shkaktuar formimin e brymës ose akullit në aparatit e avullimit. Në këtë rast, vendoseni rregullatorin e temperaturës në një temperaturë më të lartë për të lejuar shkrirjen automatike.
- Mos i mbuloni rretën ose vrimat e ventilimit.
- Sigurohuni që produktet ushqimore brenda pajisjes të lejojnë qarkullimin e ajrit përmes vrimave në fund të pjesës së brendshme të pajisjes.

5.2 Këshilla për ngrirje

- Mos ngrini shishe ose kanoçe me lëngje, veçanërisht pijet që përmbajnë dioksid karboni. Mund të shpërthejnë gjatë ngrirjes.
- Mos vendosni ushqim të nxehtë në ndarjen e ngrirësit.
- Mos vendosni ushqim të freskët të pangrirë direkt pranë ushqimit tashmë të ngrirë.
- Mos hani kuba akulli, akull ose lëpirëse akulli menjëherë pasi i nxirni nga ngrirësit për të shmangur morth.
- Mos e ngrini përsëri ushqimin e shkrirë.

5.3 Ruajtja e ushqimit të ngrirë

- Ndarja e ngrirësit është shënuar me .
- Parametrat e duhëra të temperaturës, që garantojnë ruajtjen e produkteve të ngrira, janë ato që vendosin një temperaturë më ulët ose të barabartë me -18°C .
- Parametrat më të larta të temperaturës brenda pajisjes mund të sjellin shkurtimin e jetëgjatësisë së ushqimit.
- E gjithë ndarja e ngrirësit është e përshtatshme për ruajtjen e produkteve të ngrira ushqimore.
- Lini hapësirë të mjaftueshme rrotull ushqimit për të lejuar qarkullimin e lirshëm të ajrit.

5.4 Jetëgjatësia në raft për ndarjen e ngrirësit

| Lloji i ushqimit | Jetëgjatësia (muaj) |
|--|---------------------|
| Bukë | 3 |
| Frutat (përveç agrumeve) | 6 - 12 |
| Zarzavate | 8 - 10 |
| Ushqimet e mbetura, pa mish | 1 - 2 |
| Bulmeti: | |
| Gjalp | 6 - 9 |
| Djathi i butë (p.sh. mocarella) | 3 - 4 |
| Djathë i fortë (p.sh. parmixhano, çedar) | 6 |
| Fruta deti: | |
| Peshk me yndyrë (p.sh. salmon, skumbri) | 2 - 3 |
| Peshk pa yndyrë (p.sh. merluc, gjuhëz) | 4 - 6 |
| Karkaleca deti | 12 |
| Guaska dhe midhje | 3 - 4 |
| Peshk i gatuar | 1 - 2 |
| Mishi: | |
| Shpezë | 9 - 12 |
| Mish lope | 6 - 12 |
| Mish derri | 4 - 6 |
| Mish qengji | 6 - 9 |
| Salsiçe | 1 - 2 |
| Proshutë | 1 - 2 |
| Ushqimet e mbetura, me mish | 2 - 3 |

5.5 Si të mbajmë ushqimet në frigorifer

 Ndarja e ushqimit të freskët është hapësira mbi sirtarin GreenZone.

- Cilësimi i mirë i temperaturës që garanton ruajtjen e ushqimit të freskët është temperatura më pak ose e barabartë me $+4^{\circ}\text{C}$.
- Gjithmonë përdorni enë të mbyllura për lëngjet dhe ushqimin, për të shmangur daljen e aromave ose shijeve në ndarje.
- Për të shmangur kontaminimin mes ushqimit të gatuar dhe të pagatuar,

- mbulojini ushqimet e gatuar dhe ndajini ato nga ato të pagatuarat.
- Mbështilleni dhe vendoseni mishin në raftin e xhamit që ndodhet mbi sirtarin e zarzavateve.
- Shkrijeni ushqimin brenda frigoriferit.
- Mos vendosni ushqim të nxehtë brenda në pajisje.

- Pastroni frutat dhe zarzavatet dhe vendosini në një sirtar të përkushtuar (sitari i zarzavateve).
- Mos mbani fruta ekzotike në frigorifer.
- Mos mbani zarzavate si domate, patate, qepë dhe hudhra në frigorifer.
- Mbyllini shishet përpara sesa t'i futni në frigorifer.

6. KUJDESI DHE PASTRIMI

⚠ PARALAJMËRIM!

Referojuni kapitujve të sigurisë.

6.1 Pastrimi i pjesës së brendshme

Përpara përdorimit të parë, pastroni pjesën e brendshme dhe të gjithë aksesorët me ujë të vakët dhe sapun neutral, pastaj thajini.

⚠ KUJDESI!

Aksesorët dhe pjesët e pajisjes nuk janë të përshtatshme për larje në lavastovilje.

⚠ KUJDESI!

Pastroni panelin e kontrollit me një copë të njomë. Mos përdorni ndonjë detergjent. Thajeni panelin e kontrollit me një leckë të butë.

6.2 Pastrimi periodik

Pastroni pajisjen rregullisht:

- Pastroni pjesën e brendshme dhe aksesorët me ujë të vakët dhe sapun neutral. Shpëlahjeni dhe thajini.
- Fshijni guarnicionet e dyerve rregullisht.

6.3 Shkrijja e frigoriferit

Shkrijja e dhomëzës së frigoriferit është automatike. Uji që kondensohet rrjedh në një enë në kompresor dhe avullon. Ena nuk mund të hiqet.

6.4 Shkrijja e akullit të dollapit të ngrirjes

Ndarja e ngrirësit nuk ka brymë. Nuk ka asnjë krijim të brymës në paretet e brendshme ose në ushqim, kur pajisja është në përdorim.

6.5 Instalimi dhe ndërrimi i filtrit CleanAir+

- ① Trajtoni me kujdes filtrin e ajrit për të shmangur gërvishtjen e sipërfaqes së tij. Gjatë dorëzimit, filtri i ajrit gjendet në një qese plastike për të ruajtur performancën.

Instaloni filtrin e ajrit përpara se të aktivizoni pajisjen.

- Hapni kapakun e plastikës dhe vendosni sipërfaqen e palosur në rrjetë, duke e vendosur filtrin brenda zonës së shënuar në sipërfaqen prej grille.

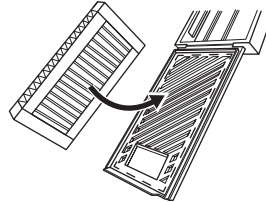

- Mbajeni filtrin poshtë ndërsa mbyllni kutinë plastike derisa të dëgjoni një klik.

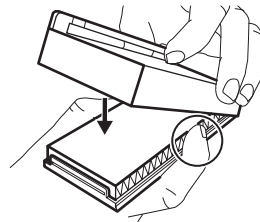

- Hiqni raftin e sipërm prej xhami nga ndarja e frigoriferit. Rrëshqisni kutinë plastike me filtrin e ajrit në anën e majtë të raftit prej xhami.

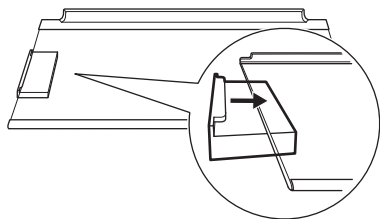

4. Futeni raftin e qelqit përsëri në ndarjen e frigoriferit. Mos e goditni filtrin.

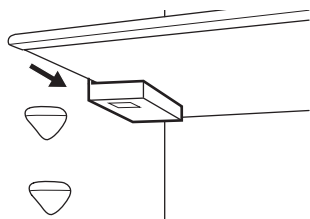

Zëvendësimi i filtrit të ajrit

1. Hapni mbajtësen e filtrit.

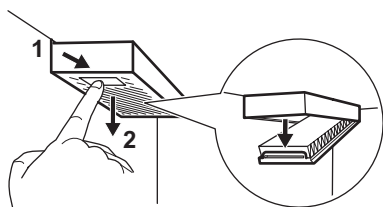

2. Hiqni filtrin e përdorur të ajrit.
3. Futni filtrin e ri të ajrit në mbajtëse dhe mbylleni.

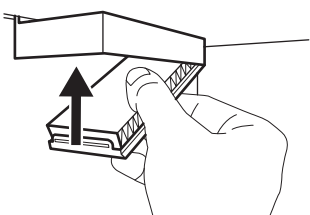

Zëvendësoni filtrin e ajrit çdo 6 muaj.

❗ Filtri i ajrit është një aksesori konsumueshëm dhe si i tillë nuk mbulohet nga garancia. Mund të blini filtra të rinj ajri nga shitësi juaj vendor.

6.6 Heqja e shinave plastike CustomFlex

1. Hiqni të gjithë koshat, kutitë dhe kapëset nga dyert.

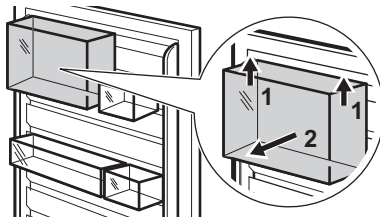

2. Hiqni shinën e sipërme duke e kapur dhe duke e ngritur nga qendra.

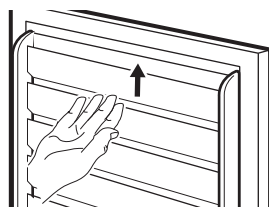

3. Rrëshqitni lart shinat e tjera për t'i hequr ato (ato përbëjnë një pjesë).

Instalo përsëri të gjitha pajisjet e derës në rendin e kundërt.

6.7 Periudha e mospërdorimit

Kur pajisja nuk përdoret për një periudhë të gjatë, merrni masat paraprake të mëposhtme:

1. Shkëputeni pajisjen nga furnizimi me elektricitet.
2. Hiqni të gjithë ushqimin.
3. Pastroni pajisjen dhe të gjithë aksesorët.
4. Lëreni derën paksa hapur për të shmangur formimin e erërave të pakëndshme.

7. ZGJIDHJA E PROBLEMEVE

⚠ PARALAJMËRIM!

Referojuni kapitujve të sigurisë.

7.1 Çfarë duhet bërë nëse...

| Problemi | Shkaku i mundshëm | Zgjidhja |
|--|--|---|
| Pajisja nuk punon. | Pajisja është e fukur. | Ndizni pajisjen. |
| | Spina e pajisjes nuk është lidhur siç duhet me prizën e rrjetit. | Futeni në prizë siç duhet spinën e pajisjes. |
| | Nuk ka tension në prizën e rrjetit. | Lidhni një pajisje tjetër elektrike në prizën e rrjetit. Kontaktoni një elektrikist të kualifikuar. |
| Pajisja është e zhurmshme. | Pajisja nuk mbështetet siç duhet. | Kontrolloni nëse pajisja qëndron e fiksuar. |
| Është aktiv alarmi akustik ose vizual. | Ka pak kohë që kabina është ndezur. | Referojuni tek "Alarmi i temperaturës së lartë" ose "Alarmi i hapjes së derës". |
| | Temperatura në pajisje është tepër e lartë. | Referojuni tek "Alarmi i temperaturës së lartë" ose "Alarmi i hapjes së derës". |
| | Dera është lënë hapur. | Mbyllni derën. |
| Kompresori punon vazhdimisht. | Temperatura është vendosur gabim. | Referojuni kapitullit "Paneli i kontrollit". |
| | Shumë ushqim është vendosur në të njëjtën kohë. | Prisni disa orë e më pas kontrolloni sërish temperaturën. |
| | Temperatura e dhomës është shumë e lartë. | Referojuni kapitullit "Instalimi". |
| | Ushqimi i futur në pajisje është shumë i ngrohtë. | Lëreni ushqimin të ftohet në temperaturën e dhomës përpara se ta ruani. |
| | Dera nuk është mbyllur siç duhet. | Referojuni seksionit "Mbyllja e derës". |
| | Funksioni Extra Freeze është i aktivizuar. | Shikoni seksionin "Funksioni Extra Freeze". |
| | Funksioni Extra Cool është i aktivizuar. | Shikoni seksionin "Funksioni Extra Cool". |
| Kompresori nuk fillon menjëherë pas shtypjes së "Extra Freeze" ose "Extra Cool", ose pas ndryshimit të temperaturës. | Kompresori ndizet pas një periudhe kohore. | Kjo është normale, nuk ka ndodhur asnjë gabim. |
| Dera është e pakalibruar ose pengon skarën e ventilimit. | Pajisja nuk është e niveluar. | Shikoni udhëzimet e instalimit. |
| Dera nuk hapet lehtë. | Jeni përpjekur të rihapni derën menjëherë pas mbylljes. | Prisni pak sekonda mbas mbylljes dhe rihapjes së derës. |
| Llamba nuk punon. | Llamba është në gjendje gatishmërie. | Mbyllni dhe hapni derën. |
| | Llamba është me defekt. | Kontaktoni qendrën e shërbimit të autorizuar. |
| Ka shumë brymë dhe akull. | Dera nuk është mbyllur siç duhet. | Referojuni seksionit "Mbyllja e derës". |

| Problemi | Shkaku i mundshëm | Zgjidhja |
|--|--|---|
| | Guarnicioni është i deformuar ose i ndotur. | Referojuni seksionit "Mbyllja e derës". |
| | Ushqimi nuk është mbështjellë siç duhet. | Mbështilleni ushqimin siç duhet. |
| | Temperatura është vendosur gabim. | Referojuni kapitullit "Paneli i kontrollit". |
| | Pajisja është mbushur plotësisht dhe është vendosur në temperaturën më të ulët. | Vendosni një temperaturë më të lartë. Referojuni kapitullit "Paneli i kontrollit". |
| | Temperatura e vendosur në pajisje është tepër e ulët dhe temperatura e ambientit është tepër e lartë. | Vendosni një temperaturë më të lartë. Referojuni kapitullit "Paneli i kontrollit". |
| Uji rrjedh në pllakën e pasme të frigoriferit. | Gjatë procesit automatik të shkrirjes së akullit, bryma shkrihet në pllakën e pasme. | Kjo është e saktë. |
| Ka shumë ujë të kondensuar brenda frigoriferit. | Dera është hapur shumë shpesh. | Hapeni derën vetëm kur është e nevojshme. |
| | Dera nuk është mbyllur plotësisht. | Sigurohuni që dera të jetë mbyllur plotësisht. |
| | Ushqimi i ruajtur nuk është mbështjellë. | Mbështilleni ushqimin në paketime të përshtatshme përpara se ta ruani në pajisje. |
| | Kjo është normale që gjatë verës dhe vjeshtës më shumë kondensim mund të formohet për shkak të rritjes së lagështirës së ajrit dhe ushqimit. Frigoriferi nuk prodhon ndonjë lagështirë. Pas kësaj periudhe, lagështira në frigorifer pakësohet vetë. | Në verë dhe vjeshtë, vendosni temperaturën më të ngrohtë në frigorifer (afërsisht 6-7°C). |
| Ka pika uji në raftet e xhamit. | Ka shumë lagështirë brenda frigoriferit. | Fshini raftet e xhamit me një copë për të hequr pikat e ujit. |
| Uji rrjedh në dysheme. | Shkarkuesi i ujit të shkrirjes nuk është i lidhur me enën e avullimit poshtë kompresorit. | Bashkangjisni shkarkimin e ujit të shkrirjes në enën e avullimit. |
| Temperatura nuk mund të caktohet. | Është aktivizuar Extra Freeze funksioni ose Extra Cool funksioni. | Çaktivizoni Extra Freeze funksionin ose Extra Cool funksionin me dorë ose prisni derisa funksioni të çaktivizohet automatikisht. Shikoni seksionin "funksioni Extra Freeze" ose "Extra Cool funksioni". |
| Temperatura në pajisje është tepër e ulët/e lartë. | Temperatura nuk është vendosur siç duhet. | Vendosni një temperaturë më të lartë/më të ulët. |
| | Dera nuk është mbyllur siç duhet. | Referojuni seksionit "Mbyllja e derës". |
| | Ushqimi është shumë i nxehtë. | Lejoni që ushqimi të ftohet përpara ruajtjes. |

| Problemi | Shkaku i mundshëm | Zgjidhja |
|--|---|--|
| | Mos ushqim është ruajtur në të njëjtën kohë. | Ruani më pak ushqim në të njëjtën kohë. |
| | Dera është hapur shumë shpesh. | Hapeni derën vetëm nëse është e nevojshme. |
| | Funksioni Extra Freeze është i aktivizuar. | Referojuni seksionit "Extra Freeze funksion". |
| | Funksioni Extra Cool është i aktivizuar. | Referojuni seksionit "Extra Cool funksion". |
| | Nuk ka qarkullim të ajrit të ftohtë në pajisje. | Siguroni qarkullim të ajrit të ftohtë në pajisje. Referojuni kapitullit "Udhëzime dhe këshilla". |
| dE on shfaqet në ekran. | Pajisja është në regjim demonstrimi. | |
| Er CE shfaqet dhe treguesi i alarmit është i ndezur. | Problem komunikimi. | Kontaktoni qendrën e shërbimit të autorizuar. Sistemi i ftohjes do të vazhdojë ta mbajë ushqimin të ftohtë, por rregullimi i temperaturës nuk do të jetë i mundur. |
| Er t1 ose Er t3 ose Er t5 dhe cilësimi i tanishëm shfaqen në mënyrë alternative për 5 sek dhe treguesi i alarmit është i ndezur. | Problem i sensorit të temperaturës. | Kontaktoni qendrën e shërbimit të autorizuar. Sistemi i ftohjes do të vazhdojë ta mbajë ushqimin të ftohtë, por rregullimi i temperaturës nuk do të jetë i mundur. |

i Nëse problemi vazhdon, lidhuni me qendrën e autorizuar të shërbimit.

7.2 Ndërrimi i llambës

Për zëvendësimin e llambës, kontaktoni Qendrën e shërbimit të autorizuar.

7.3 Mbyllja e derës

1. Pastroni guarnicionet e derës.

2. Për të rregulluar derën, referojuni udhëzimeve të instalimit.
3. Për të zëvendësuar unazat me të meta të dyerve, kontaktoni qendrën e shërbimit të autorizuar.

8. TË DHËNAT TEKNIKE

Informacioni teknik është në etiketën e energjisë dhe në pllakën e të dhënave të pajisjes, e cila mund të jetë e vendosur në pajisje ose brenda saj.

Vetëm për Zvicrën

Tensioni: 220-240 V

Frekuenca: 50 Hz

Vetëm për BE-në

Kodi QR në etiketën e energjisë të dhënë me pajisjen jep një lidhje interneti tek informacioni që lidhet me performancën e

pajisjes në databazën e EU EPREL. Ruajeni etiketën e energjisë për referencë së bashku me manualin e përdorimit dhe të gjitha dokumentet e tjera që ofrohen me këtë pajisje. Të njëjtin informacion mund ta gjeni gjithashtu në EPREL duke përdorur lidhjen <https://eprel.ec.europa.eu>, si dhe emrin e modelit dhe numrin e produktit që gjeni në pllakën e specifikimeve të pajisjes. Shikoni lidhjen www.theenergylabel.eu për informacion të detajuar rreth etiketës së energjisë.

Vetëm për MB-në

Kodi QR në etiketën e energjisë të dhënë me pajisjen jep një lidhje interneti tek informacioni që lidhet me performancën e

pajisjes. Ruajeni etiketën e energjisë për referencë së bashku me manualin e përdorimit dhe të gjitha dokumentet e tjera që ofrohen me këtë pajisje.

9. INFORMACION PËR INSTITUTET E TESTIMIT

Instalimi dhe përgatitja e pajisjes për çfarëdo verifikimi të EcoDesign duhet të jetë në përputhje me:

| | |
|--------------------|-------------|
| UK | BS EN 62552 |
| BE, Zvicër, Izrael | EN 62552 |
| Australi | IEC 62552 |
| Afrikë e Jugut | SANS 62552 |

| | |
|-----|-------------------|
| EBA | UAE.S 5010-3:2022 |
|-----|-------------------|

| | |
|-----|----------------|
| GCC | SASO-2892_2018 |
|-----|----------------|

Kërkesat për ventilimin, dimensionet e zgavrës dhe hapësirat minimale të pasme duhet të jenë siç përcaktohet në këtë "Manual përdorimi" të "Instalimi". Kontaktoni me prodhuesin për çdo informacion tjetër të mëtejshëm, duke përfshirë planet e ngarkimit.

10. SHQETËSIME MJEDISORE

Ricikloni materialet me simbolin . Vendoseni paketimin në kutitë përkatëse për ta ricikluar. Ndhmoni në mbrojtjen e mjedisit dhe të shëndetit të njeriut duke ricikluar mbeturinat e pajisjeve elektrike dhe

elektronike. Mos i hidhni pajisjet e shënuara me simbolin  me mbeturinat shtëpiake. Kthejeni produktin në qendrën tuaj lokale të riciklimit ose kontaktoni zyrën tuaj komunale..

