



**ENS6TE19S**

**SQ** Udhëzimet për përdorim | **Frigorifer me Ngrirje**

**3**

**MK** Упатство за ракување | **Фрижидер со замрзнувач**

**19**



# INSTALIMI / МОНТАЖА

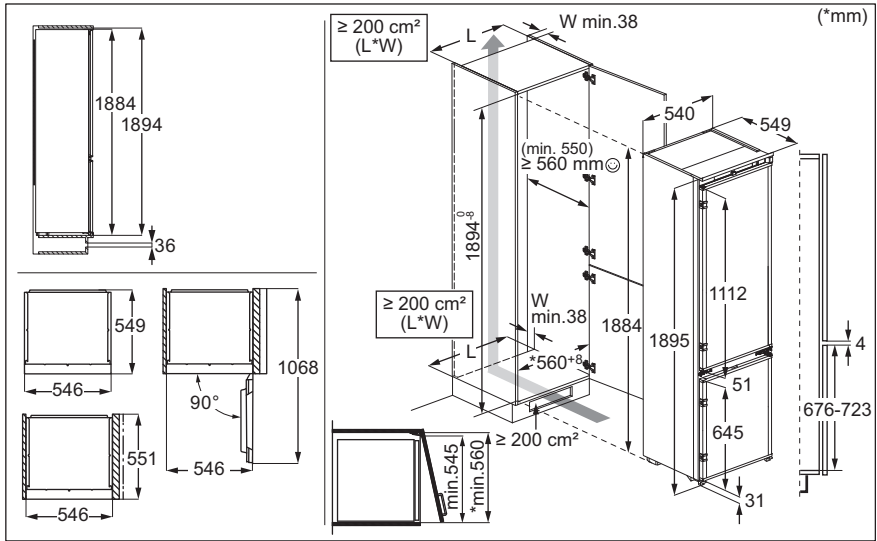

# ZHURMA / БУЧАВА

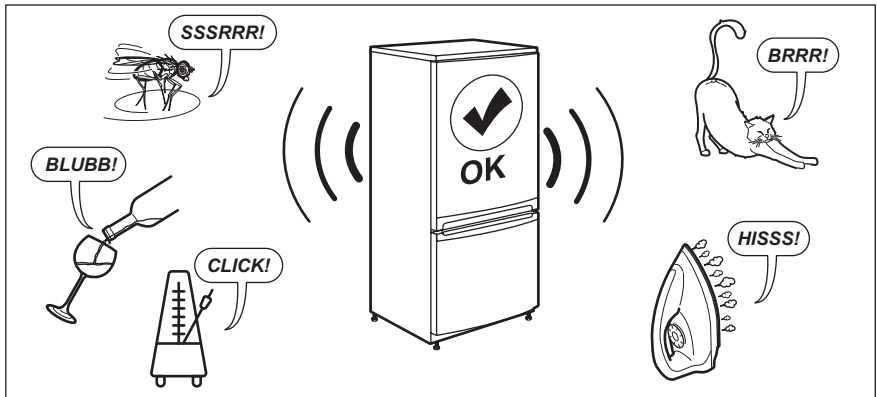

## Mirë se vini në Electrolux! Faleminderit që keni zgjedhur pajisjen tonë.



Merrni këshilla të përdorimit, broshura, informacion për ndreqjen e problemeve, shërbimin dhe riparimin:  
[www.electrolux.com/support](http://www.electrolux.com/support)

Rezervohet mundësia e ndryshimeve.

### PËRMBAJTJA

1. INFORMACIONI I SIGURISË.....	3
2. UDHËZIMET PËR SIGURINË.....	5
3. PANELI I KONTROLLIT.....	7
4. PËRDORIMI I PËRDITSHËM.....	10
5. UDHËZIME DHE KËSHILLA.....	12
6. KUJDESI DHE PASTRIMI.....	14
7. ZGJIDHJA E PROBLEMEVE.....	14
8. TË DHËNAT TEKNIKE.....	17
9. INFORMACION PËR INSTITUTET E TESTIMIT.....	17
10. ÇËSHTJE QË LIDHEN ME AMBIENTIN.....	18

## 1. ⚠ INFORMACIONI I SIGURISË

Përpara instalimit dhe përdorimit të kësaj pajisjeje, lexoni me kujdes udhëzimet e dhëna. Prodhuesi nuk është përgjegjës për lëndimet apo dëmet si rezultat i instalimit apo përdorimit të papërshtatshëm. Gjithmonë mbajini udhëzimet në një vend të sigurt dhe ku mund të arrihen lehtë për t'iu referuar në të ardhmen.

### 1.1 Siguria e fëmijëve dhe personave vulnerabël

- Kjo pajisje mund të përdoret nga fëmijë të moshës 8 vjeç e sipër dhe persona me aftësi të kufizuara fizike, ndijimesh ose mendore ose që nuk kanë eksperiencë dhe njohuri, nëse këta mbahen nën mbikëqyrje ose udhëzohen për përdorimin e sigurt të pajisjes dhe i kuptojnë rreziqet e përdorimit. Fëmijët e moshës nga 3 deri në 8 vjeç dhe personat me aftësi shumë të mëdha dhe komplekse të kufizuara lejohen të ngarkojnë dhe shkarkojnë pajisjen me kusht që të jenë udhëzuar siç duhet. Fëmijët më të vegjël

se 3 vjeç duhet të mbahen larg nga pajisja, përveçse kur mbikëqyren në mënyrë të vazhdueshme.

- Fëmijët duhet të mbikëqyren për t'u siguruar se nuk luajnë me pajisjen.
- Fëmijët nuk duhet të kryejnë pastrimin dhe mirëmbajtjen e pajisjes pa mbikëqyrje.
- Mbajeni të gjithë paketimin larg nga fëmijët dhe hidheni atë siç kërkohet.

## 1.2 Siguria e përgjithshme

- Kjo pajisje përdoret vetëm për mbajtjen e ushqimeve dhe të pijeve.
- Kjo pajisje është krijuar për përdorim shtëpiak në ambient të brendshëm.
- Kjo pajisje mund të përdoret në: zyra, dhoma hoteli, dhoma bujtine, dhoma hoteli rural, si dhe në vende të ngjashme ku përdorimi nuk tejkalon (mesatarisht) nivelet e përdorimit shtëpiak.
- Për të shmangur kontaminimin e ushqimit, respektoni udhëzimet e mëposhtme:
  - mos e hapni derën për periudha të gjata;
  - pastroni rregullisht sipërfaqet që mund të bien në kontakt me ushqimin dhe sistemet e aksesueshme të shkarkimit;
  - ruajeni mishin e pagatuar dhe peshkun në enë të përshtatshme në frigorifer, që të mos bien në kontakt me ushqimet e tjera ose të mos pikojnë mbi ushqimet e tjera.
- PARALAJMËRIM: Mbajini pa pangesa vrimat e ajrimit në kasën e pajisjes ose në strukturën inkaso.
- PARALAJMËRIM: Mos përdorni pajisje mekanike apo mjete të tjera për të përshpejtuar procesin e shkrirjes, përveç atyre të rekomanduara nga prodhuesi.
- PARALAJMËRIM: Mos e dëmtoni qarkun e ftohësit.
- PARALAJMËRIM: Mos përdorni pajisje elektrike brenda ndarëseve të ruajtjes së ushqimeve të pajisjes, përveç nëse janë lloji i rekomanduar nga prodhuesi.

- Mos përdorni spërkatësin e ujit dhe avullin për të pastruar pajisjen.
- Pastrojeni pajisjen me copë të butë e të njomë. Përdorni vetëm detergjentë neutralë. Mos përdorni produkte gërryese, materiale të ashpra pastruese, tretës ose objekte metalike.
- Kur pajisja lihet bosh për periudha të gjata kohe, fiken, shkrijeni, pastrojeni, thajeni dhe lëreni derën të hapur për të mos lejuar zhvillimin e mykut brenda pajisjes.
- Mos mbani substanca shpërthyese si kanaçe aerosoli me lëndë djegëse të ndezshme në këtë pajisje.
- Për të shmangur rreziqet, nëse kordoni elektrik është e dëmtuar, duhet zëvendësuar nga prodhuesi, qendra e autorizuar e shërbimit ose persona me kualifikim të ngjashëm.

## 2. UDHËZIMET PËR SIGURINË

### 2.1 Instalimi

#### PARALAJMËRIM!

Vetëm një person i kualifikuar duhet ta instalojë këtë pajisje.

- Hiqni të gjithë paketimin.
- Mos instaloni ose mos përdorni një pajisje të dëmtuar.
- Mos e përdorni pajisjen përpara se ta instaloni në strukturën inkaso për arsye sigurie.
- Ndiqni udhëzimet e veçanta për instalimin e pajisjes dhe ndërrimin e kahut të derës në dispozicion në faqen tonë ueb.
- Gjithmonë bëni kujdes kur e lëvizni pajisjen sepse është e rëndë. Përdorni gjithnjë doreza sigurie dhe këpucë të mbyllura.
- Sigurohuni që ajri të mund të qarkullojë rreth pajisjes.
- Pas instalimit të parë ose pas ndryshimit të kahut të derës, prisni të paktën 4 orë përpara se ta lidhni pajisjen me energjinë elektrike. Kjo bëhet për të lejuar që vaji të rrjedhë përsëri në kompresor.

- Përpara se të kryeni ndonjë lloj veprimi në pajisje (p.sh. ndryshimi i kahut të derës), hiqni spinën nga priza e energjisë.
- Mos e instaloni pajisjen pranë radiatorëve apo sobave, furrave apo pianurave, përveç kur specifikohet ndryshe në udhëzimet e instalimit.
- Mos e ekspozoni pajisjen ndaj shiut.
- Mos e instaloni pajisjen atje ku ka dritë të drejtpërdrejtë dielli.
- Mos e instaloni këtë pajisje në zona që kanë shumë lagështirë ose që janë shumë të ftohta.
- Kur e lëvizni pajisjen, ngrijeni nga buza e përparme për të shmangur gërvishtjen e dyshemesë.
- Mbroni dyshemenë nga gërvishtjet kur ndërroni krahun derën e pajisjes.
- Pajisja përmban një qese me absorbues lagështirë. Ajo nuk është lodër. Nuk është ushqim. Hidhjeni atë menjëherë.

### 2.2 Lidhja elektrike

#### PARALAJMËRIM!

Rrezik zjarri dhe goditjeje elektrike.

### **PARALAJMËRIM!**

Kur poziciononi pajisjen, sigurohuni që kordoni i energjisë të mos ngecë ose dëmtohet.

### **PARALAJMËRIM!**

Mos përdorni përshtatës me shumë spina dhe kablo zgjatuese.

- Sigurohuni që parametrat në pllakën e specifikimeve të përkojnë me vlerat elektrike të rrjetit elektrik.
- Pajisja duhet tokëzuar.
- Përdorni gjithmonë një prizë të tokëzuar të instaluar si duhet.
- Nëse priza e linjës elektrike e shtëpisë s'është e tokëzuar, lidhni pajisjen me një tokëzim të veçantë në përputhje me rregulloret aktuale, duke u konsultuar me një elektrikist të kualifikuar.
- Sigurohuni që të mos dëmtoni elementët përbërës elektrikë (p.sh. spinën e rrjetit, kabllon e rrjetit, kompresorin). Kontaktoni Qendrën e autorizuar të shërbimit ose një elektrikist për të ndryshuar elementët përbërës elektrikë.
- Kabloja e rrjetit duhet të qëndrojë në nivelin e spinës.
- Pajisjen futeni në prizë vetëm në fund të instalimit. Sigurohuni që spina të jetë e arritshme pas montimit të pajisjes.
- Mos e shkëputni pajisjen nga rrjeti duke e tërhequr nga kabloja elektrike. Gjithmonë tërhiqeni kabllon elektrike duke e kapur nga spina.

## 2.3 Përdorimi

### **PARALAJMËRIM!**

Rrezik lëndimi, djegiesh, goditjeje elektrike ose zjarri.



Pajisja përmban gaz të ndezshëm, izobutan (R600a), një gaz natyror me nivel të lartë pajtueshmërie me mjedisin. Bëni kujdes të mos shkaktoni dëmtime te qarku i agjentit ftohës që përmban izobutan.

- Mos i ndryshoni specifikimet e pajisjes.
- Ndalohet rreptësisht çdo përdorim i produktit inkaso më vete.

- Kjo pajisje është synuar për t'u përdorur në temperaturën e ambientit që shkon nga 10°C deri në 43°C. Diapazoni i specifikuar i temperaturës garanton funksionimin e duhur të pajisjes.
- Mos vendosni pajisje elektrike (p.sh. prodhues të akullloreve) në pajisje përveç nëse ato deklarohen të përdorshme nga prodhuesi.
- Nëse ndodh dëmtim i qarkut të ftohësit, sigurohuni që të mos ketë flakë dhe burime të ndezjes në dhomë. Ventiloni dhomën.
- Mos lejoni që objektet e nxehta të prekin pjesët plastike të pajisjes.
- Mos vendosni pije jo-alkoolike në ndarjen e ngrirësit. Kjo do të krijojë presion mbi enën e pijeve.
- Mos mbani gaz dhe lëng të ndezshëm në pajisje.
- Mos vendosni produkte që marrin flakë ose sende të lagura me produkte të ndezshme brenda, pranë pajisjes ose mbi të.
- Mos e prekni kompresorin ose kondensatorin. Janë të nxehtë.
- Mos hiqni dhe mos prekni artikujt nga ndarja e ngrirësit nëse i keni duart të lagura ose të njoma.
- Mos e ngrini përsëri ushqimin që është shkriur.
- Respektoni udhëzimet e ruajtjes që gjenden tek ambalazhimi i ushqimit të ngrirë.
- Mbështillini ushqimet me material mbështjellës përpara se t'i fusni në ndarjen e ngrirjes.
- Mos lejoni që ushqimi të bjerë në kontakt me sipërfaqet e brendshme të ndarjeve të pajisjes.

## 2.4 Ndrërimi i brendshëm

### **PARALAJMËRIM!**

Rrezik goditjeje elektrike.

- Ky produkt përmban një apo më shumë burime drite të kategorisë të efikasitetit të energjisë F.
- Në lidhje me llambat brenda produktit dhe llambat e pjesëve të këmbimit të shitura veçmas: Këto llamba janë prodhuar për kushte ekstreme fizike në pajisjet

elektroshtëpiake, si p.sh. temperaturë, dridhje, lagështirë, ose janë prodhuar për të sinjalizuar informacion rreth statusit të përdorimit të pajisjes. Ato nuk janë prodhuar për t'u përdorur në aplikacione të tjera dhe nuk janë të përshtatshme për ndriçim në ambiente shtëpiake.

## 2.5 Kujdesi dhe pastrimi

### ⚠ PARALAJMËRIM!

Rrezik plagosjeje ose dëmtim i pajisjes.

- Përpara mirëmbajtjes, çaktivizoni pajisjen dhe hiqeni spinën nga priza.
- Kjo pajisje përmban hidrokarbure në njësinë e ftohjes. Mirëmbajtja dhe rimbushja i njësisë duhet të bëhet vetëm nga një person i kualifikuar.
- Ekzaminoni rregullisht shkarkuesin e pajisjes dhe nëse është e nevojshme pastrojeni. Nëse shkarkuesi është i bllokuar, uji i shkrirë mblidhet në fund të pajisjes.

## 2.6 Shërbimi

- Për të riparuar pajisjen kontaktoni me qendrën e autorizuar të shërbimit. Përdorni vetëm pjesë rezervë origjinale.
- Ju lutemi vini re se vetëriparimi ose riparimi joprofesional mund të ketë pasoja sigurie dhe mund të zhvlerësojë garancinë.
- Pjesët e mëposhtme rezervë janë të disponueshme për të paktën 7 vjet pas daljes nga qarkullimi të modelit:

termostatet, sensorët e temperaturës, qarqet, burimet e dritës, dorezat e dyerve, menteshat e dyerve, vasketat dhe koshat. Guarnicionet e dyerve janë të disponueshme për të paktën 10 vjet pas daljes nga qarkullimi të modelit. Afati mund të jetë më i gjatë në vendin tuaj. Për informacion të mëtejshëm, vizitoni faqen tonë të internetit.

- Ju lutemi vini re se disa nga këto pjesë këmbimi janë të disponueshme vetëm për riparuesit profesionistë, dhe se jo të gjitha pjesët e këmbimit u përshtaten të gjitha modeleve.

## 2.7 Hedhja e mbeturinave

### ⚠ PARALAJMËRIM!

Rreziku i lëndimit ose mbytjes.

- Shkëputeni pajisjen nga rrjeti i furnizimit elektrik.
- Prisi kabllon e lidhjes me rrjetin dhe hidhni atë.
- Hiqni kapësen e derës për të parandaluar bllokimin brenda pajisjes të fëmijëve dhe të kafshëve shtëpiake.
- Qarku i ftohjes dhe materialet e izolimit të kësaj pajisjeje nuk ndikojnë tek ozoni.
- Shkuma izoluese përmban gaz të ndezshëm. Kontaktoni autoritetin e bashkisë suaj për t'u informuar mbi mënyrën e duhur të hedhjes së pajisjes.
- Mos i shkaktoni dëmtime pjesës së njësisë së ftohjes që është afër shkëmbyesit të nxehtësisë.

## 3. PANELI I KONTROLLIT

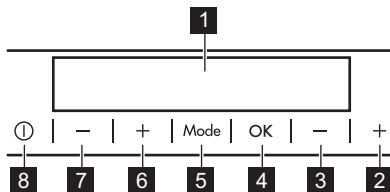

- 1 Ekrani
- 2 Butoni i rritjes së temperaturës së ngrirësit

- 3 Butoni i uljes së temperaturës së ngrirësit
- 4 OK
- 5 Mode
- 6 Butoni i rritjes së temperaturës së frigoriferit
- 7 Butoni i uljes së temperaturës së frigoriferit
- 8 ON/OFF

Tingujt e paracaktuar të butonave mund të ndryshohen duke shtypur njëkohësisht për

disa sekonda butonin Mode dhe butonin e uljes së temperaturës. Ndryshimi mund të zhbëhet.

### 3.1 Ekрани

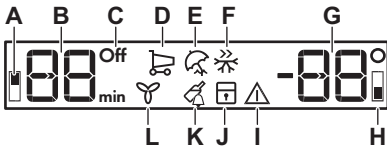

- A. Treguesi i ndarjes së frigoriferit
- B. Treguesi i kohëmatësit /Treguesi i temperaturës
- C. Treguesi ON/OFF
- D. Funkzioni FastCool
- E. Modaliteti Holiday
- F. Funkzioni FastFreeze
- G. Treguesi i temperaturës
- H. Treguesi i ndarjes së ngrirësit
- I. Treguesi i alarmit
- J. Funkzioni ChildLock
- K. Funkzioni DrinksChill
- L. Funkzioni DYNAMICAIR

### 3.2 Ndezja/fikja

#### Ndezja

1. Lidheni spinën me prizën e rrymës.
2. Shtypni ON/OFF nëse ekрани është i fikur. Treguesit e temperaturës tregojnë temperaturën e parazgjedhur.

Nëse "dEMo" shfaqet në ekran, referojuni "Zgjidhja e problemeve".

#### Fikja

1. Shtypni ON/OFF për 3 sek. Ekрани fiket.
2. Hiqeni pajisjen nga priza.

### 3.3 Rregullimi i temperaturës

Shtypni rregullatorët e temperaturës për të cilësuar temperaturën e pajisjes.

Sfera e temperaturës mund të ndryshojë ndërmjet 2°C dhe 8°C për frigoriferin (e rekomanduar 4°C) dhe ndërmjet -15°C dhe -24°C për ngrirësin (e rekomanduar -18°C).

Treguesit e temperaturës tregojnë temperaturën e caktuar.



Temperatura e cilësuar do të arrihet brenda 24 o.

Pas ikjes së dritave temperatura e caktuar ruhet.

### 3.4 Ndezja/fikja e frigoriferit

#### Fikja

Për të fikur vetëm ndarjen e ngrirësit:

1. Shtypni Mode derisa të shfaqet treguesi i ndarjes së frigoriferit.

Treguesi i frigoriferit OFF dhe treguesi i ndarjes së frigoriferit pulson.

Treguesi i temperaturës së frigoriferit tregon vija.

2. Shtypni OK për ta konfirmuar.

Shfaqet treguesi i frigoriferit OFF dhe ndarja e frigoriferit fiket.

#### Ndezja

Shtypni rregullatorin e temperaturës së frigoriferit për të ndezur frigoriferin.

Pëndryshe, për të ndezur frigoriferin:

1. Shtypni Mode derisa të shfaqet ikona përkatëse.

Treguesi OFF i frigoriferit pulson.

2. Shtypni OK për ta konfirmuar.

Treguesi OFF i frigoriferit fiket dhe ndarja e frigoriferit ndizet.



Për të zgjedhur një temperaturë të caktuar të ndryshme referojuni "Rregullimi i temperaturës".

### 3.5 Funkzioni FastCool

Funksioni FastCool lejon të ftohni shpejt sasi të mëdha të ushqimit të ngrohtë për të shmangur ngrohjen e ushqimit të ruajtur tashmë në frigorifer.

1. Shtypni Mode derisa të shfaqet imazhi korrespondues.

Treguesi FastCool pulson.

2. Shtypni OK për ta konfirmuar.

Shfaqet treguesi FastCool. Kur funksioni FastCool është aktivizuar, ventilatori mund të punojë automatikisht.

Ky funksion ndalon automatikisht pas afërsisht 24 orë.

Për të çaktivizuar funksionin përpara sesa të përfundojë automatikisht, përsëritni procedurën ose zgjidhni një temperaturë të ndryshme të cilësuar të frigoriferit.

### 3.6 Modaliteti Holiday

Ky regjim pakëson aromat ndërsa frigoriferi është bosh për një periudhë më të gjatë. Ndarja e ngrirësit mund të punojë normalisht.

1. Shtypni Mode derisa të shfaqet imazhi korrespondues.

Treguesi Holiday pulson. Treguesi i temperaturës tregon temperaturën e caktuar.

2. Shtypni OK për ta konfirmuar.

Shfaqet treguesi Holiday.



Ky regjim çaktivizohet duke përzgjedhur një temperaturë tjetër.

### 3.7 Funkzioni FastFreeze

Funksioni FastFreeze përdoret për ngrirjen paraprake dhe ngrirjen e shpejtë në sekuençë në ndarjen e ngrirësit. Ky funksion përshpejton ngrirjen e ushqimit të freskët dhe mbron nga ngrohja produktet ushqimore të ruajtura tashmë.



Për të ngrirë ushqime të freskëta, aktivizoni funksionin të paktën 24 o përpara vendosjes së ushqimit për të përfunduar ngrirjen paraprake.

1. Shtypni butonin Mode derisa treguesi FastFreeze pulson për të aktivizuar këtë funksion.

2. Shtypni butonin OK për të konfirmuar. Ndizet treguesi FastFreeze.

Ky funksion ndalon automatikisht pas 52 o.

Përsëriteni procedurën ose zgjidhni tjetër temperaturë për të çaktivizuar funksionin.

### 3.8 Funkzioni DYNAMICAIR

Ventilatori aktivizohet automatikisht kur nevojitet. Gjithashtu mund ta ndizni ventilatorin manualisht.

Për të aktivizuar funksionin:

1. Shtypni butonin Mode derisa të shfaqet imazhi korrespondues.

Treguesi DYNAMICAIR pulson.

2. Shtypni butonin OK për të konfirmuar. Shfaqet treguesi DYNAMICAIR.

Për të çaktivizuar funksionin, përsëritni procedurën derisa treguesi DYNAMICAIR të fiket.



Nëse funksioni aktivizohet automatikisht, treguesi DYNAMICAIR nuk shfaqet (referojuni seksionit "DYNAMICAIR" në "Përdorimi i përditshëm"). Aktivizimi i funksionit rrit konsumin e energjisë.

Ventilatori funksionon vetëm kur dera është e mbyllur.

### 3.9 Funkzioni ChildLock

Aktivizoni funksionin ChildLock për të kyçur butonat nga përdorimi i paqëllimshëm.

1. Shtypni Mode derisa të shfaqet ikona përkatëse.

Treguesi ChildLock pulson.

2. Shtypni OK për ta konfirmuar.

Treguesi ChildLock shfaqet.

Për ta çaktivizuar funksionin ChildLock, përsëritni procedurën derisa të fiket treguesi ChildLock.

### 3.10 Funksioni DrinksChill

Funksioni DrinksChill cilëson një alarm akustik në kohën e preferuar.

1. Shtypni Mode derisa treguesi DrinksChill të pulsojë.  
Kohëmatësi tregon vlerën e cilësuar (30 min) për disa sekonda.
2. Shtypni rregullatorin e Kohëmatësit për të ndryshuar vlerën e cilësuar nga 1 në 90 min.
3. Shtypni OK për ta konfirmuar.  
Ndizet treguesi DrinksChill.  
Kohëmatësi fillon të pulsojë (min).  
Në fund të numërimit mbrapsht, treguesi "0 min" pulson dhe dëgjohet alarmi. Shtypni OK për të fikur tingullin dhe për të çaktivizuar funksionin.

Përsëriteni procedurën për të fikur funksionin.



Mund të ndryshoni kohën gjatë ose në fund të numërimit mbrapsht. Shtypni butonin e uljes së temperaturës ose të rritjes së temperaturës.

### 3.11 Alarmi i temperaturës së lartë

Kur temperatura në ndarjen e ngrirësit është shumë e lartë, treguesit e alarmit dhe të ngrirësit pulsojnë dhe aktivizohet tingulli.

Shtypni ndonjë buton për të çaktivizuar alarmin dhe për të fikur tingullin.

Treguesi i temperaturës së ngrirësit tregon temperaturën më të lartë që arrihet për disa sekonda, pastaj ekrani tregon sërish temperaturën e caktuar.



Treguesi i alarmit vazhdon të pulsojë derisa janë rikthyer kushtet normale. Tingulli çaktivizohet automatikisht pas 1 orë.

### 3.12 Alarmi i hapjes së derës

Nëse dera e frigoriferit është lënë e hapur për afërsisht 5 min, aktivizohet tingulli dhe treguesi i alarmit pulson.

Alarmi ndalon pas mbylljes së derës. Shtypni ndonjë buton për të fikur tingullin.



Nëse nuk shtypni asnjë buton, tingulli çaktivizohet pas 1 orë.

## 4. PËRDORIMI I PËRDITSHËM

### 4.1 Vendosja e rafteve të derës

Për ruajtje më të lehtë të ushqimit, sirtarët e derës mund të vendosen në lartësi të ndryshme. Nxirreni sirtarin për ta ripozicionuar.

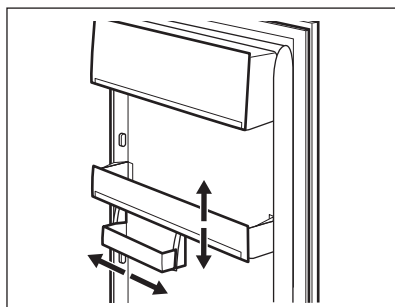

Ky model është i pajisur me një kuti të ndryshueshme ruajtëse.

## 4.2 Raftet lëvizëse

Paretet e frigoriferit janë të pajisura me shina. Mund të ndryshoni pozicionin e rafteve.

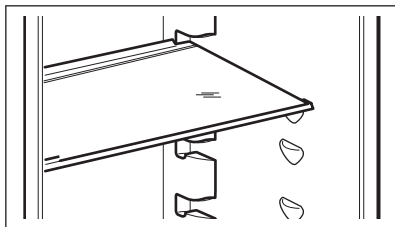

Mos e hiqni raftin prej xhami mbi sirtarin e zarzavateve për të siguruar qarkullimin e saktë të ajrit.

## 4.3 Sirtari i zarzavateve

Sirtari është i përshtatshëm për ruajtjen e frutave dhe të zarzavateve.

Për të hequr sirtarin:

1. Nxirrni sirtarin dhe ngrijeni.

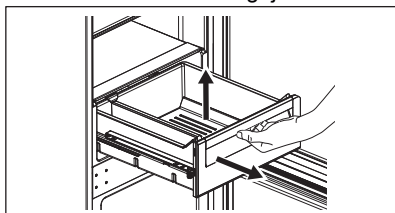

2. Shtyjini shinat brenda në dollap.

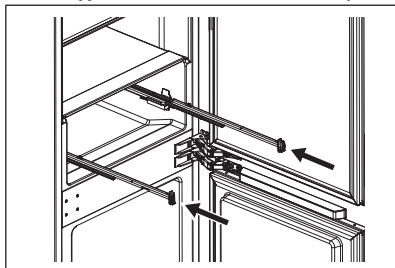

Për ta rimontuar:

1. Tërhiqni shinat.

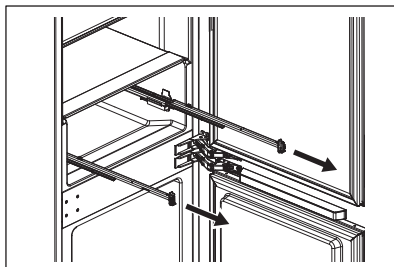

2. Vendosni pjesën e pasme të sirtarit (1) në shina.

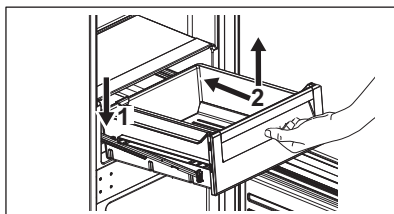

3. Mbjajeni pjesën e përparme të sirtarit (2) të ngritur ndërkohë që shtyni sirtarin brenda.
4. Shtypni pjesën e përparme të sirtarit poshtë.
5. Nxirrni sirtarin përsëri dhe kontrolloni nëse është vendosur saktë në të dy grepat, si para dhe prapa.

## 4.4 DYNAMICAIR

Ndarja e frigoriferit është e pajisur me një ventilator që lejon ftohjen e shpejtë të ushqimeve dhe ruan një temperaturë të njëtrajtshme në të.

### ⚠ PARALAJMËRIM!

Mos e hiqni bukëpeshkun në pjesën e poshtme të ventilatorit.

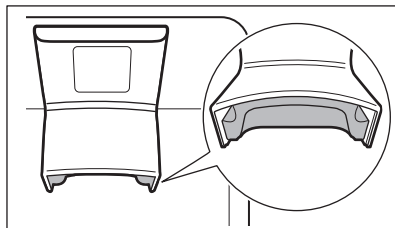

Ventilatori aktivizohet automatikisht kur nevojitet.

Për të aktivizuar ventilatorin manualisht, referojuni "funksionit DYNAMICAIR".



Ventilatori funksionon vetëm kur dera është e mbyllur.

## 4.5 Ngrirja e ushqimit të freskët

Përdorni ndarjen e ngrirësit për ngrirjen e ushqimit të freskët dhe ruajtjen e ushqimit të ngrirë dhe shumë të ngrirë për kohë të gjatë.

Aktivizoni funksionin FastFreeze të paktën 24 o përpara se të vendosni ushqimin për t'u ngrirë në ndarjen e ngrirjes.

Ruajini ushqimet e freskëta duke i shpërndarë në mënyrë të njëtrajtshme në ndarjen ose sirtarin e parë nga lart.

Mos kapërceni sasinë maksimale të ushqimit që mund të ngrijet pa shtuar ushqim tjetër të freskët brenda 24 o (referojuni pllakës së vlerësimit).

Kur procesi i ngrirjes ka përfunduar, pajisja kthehet automatikisht në cilësimin e mëparshëm të temperaturës (shihni "funksionin FastFreeze").

Për më shumë informacion, referojuni "Këshilla për ngrirje".

## 4.6 Ruajtja e ushqimit të ngrirë

Kur aktivizoni pajisjen për herë të parë ose pas një periudhe të gjatë mospërdorimi, aktivizoni funksionin FastFreeze të paktën 3 o përpara futjes së produkteve në ndarjen e ngrirësit.

Për të ruajtur sasi të mëdha ushqimi, hiqni sirtarët dhe vendoseni ushqimin direkt në sirtarë, të paktën 15 mm larg nga dera.

### KUJDES!

Nëse energjia elektrike është fikur për më gjatë sesa vlera e treguar në pllakën e vlerësimit nën "koha e ngritjes", ushqimi i shkrirë duhet të konsumohet menjëherë. Referojuni "Alarmi i temperaturës së lartë".

## 5. UDHËZIME DHE KËSHILLA

### 5.1 Si të kursejmë energjinë

- Ngrirja: Konfigurimi origjinal siguron përdorimin më të efektshëm të energjisë.
- Ftohja: Konfigurimi me sirtarët në pjesën e poshtme të pajisjes dhe raftë të shpërndarë në mënyrë të barabartë siguron përdorimin më të efektshëm të energjisë. Pozicioni i kosheve të dyerve nuk ndikon në konsumin e energjisë.
- Mos e hapni shpesh derën ose mos e lini hapur për një kohë më të gjatë sesa nevojitet.
- Ngrirja: Sa më i ftohtë cilësimi i temperaturës, aq më i lartë konsumi i energjisë.
- Ftohja: Mos e vendosni temperaturën shumë të lartë, përveç rastit kur këtë gjë e kërkojnë karakteristikat e ushqimit.
- Nëse temperatura e ambientit është e lartë, rregullatori i temperaturës është caktuar të japë temperaturë të ulët dhe pajisja është e mbushur plot, kompresori mund të punojë pa ndërprerje duke

shkaktuar formimin e brymës ose akullit në aparatin e avullimit. Në këtë rast, vendoseni rregullatorin e temperaturës në një temperaturë më të lartë për të lejuar shkriren automatike.

- Mos i mbulonit rrjetën ose vrimat e ventilimit.
- Sigurohuni që produktet ushqimore brenda pajisjes të lejojnë qarkullimin e ajrit përmes vrimave në fund të pjesës së brendshme të pajisjes.

### 5.2 Këshilla për ngrirje

- Mos ngrini shishe ose kanoçe me lëngje, veçanërisht pijet që përmbajnë dioksid karboni. Mund të shpërthejnë gjatë ngrirjes.
- Mos vendosni ushqim të nxehtë në ndarjen e ngrirësit.
- Mos vendosni ushqim të freskët të pangrirë direkt pranë ushqimit tashmë të ngrirë.

- Mos hani kuba akulli, akull ose lëpirëse akulli menjëherë pasi i nxirrni nga ngrirësi për të shmangur morth.
- Mos e ngrini përsëri ushqimin e shkrirë.

### 5.3 Ruajtja e ushqimit të ngrirë

- Ndarja e ngrirësit është shënuar me .
- Parametrat e duhëra të temperaturës, që garantojnë ruajtjen e produkteve të ngrira, janë ato që vendosin një temperaturë më ulët ose të barabartë me  $-18^{\circ}\text{C}$ .
- Parametrat më të larta të temperaturës brenda pajisjes mund të sjellin shkurtimin e jetëgjatësisë së ushqimit.
- E gjithë ndarja e ngrirësit është e përshtatshme për ruajtjen e produkteve të ngrira ushqimore.
- Lini hapësirë të mjaftueshme rrotull ushqimit për të lejuar qarkullimin e lirshëm të ajrit.

### 5.4 Jetëgjatësia në raft për ndarjen e ngrirësit

Lloji i ushqimit	Jetëgjatësia (muaj)
Bukë	3
Frutat (përveç agrumeve)	6 - 12
Zarzavate	8 - 10
Ushqimet e mbetura, pa mish	1 - 2
<b>Bulmeti:</b>	
Gjalp	6 - 9
Djathi i butë (p.sh. mocarela)	3 - 4
Djathë i fortë (p.sh. parmixhano, çedar)	6
<b>Fruta deti:</b>	
Peshk me yndyrë (p.sh. salmon, skumbri)	2 - 3
Peshk pa yndyrë (p.sh. merluc, gjuhëz)	4 - 6
Karkaleca deti	12
Guaska dhe midhje	3 - 4
Peshk i gatuar	1 - 2
<b>Mishi:</b>	

Lloji i ushqimit	Jetëgjatësia (muaj)
Shpezë	9 - 12
Mish lope	6 - 12
Mish derri	4 - 6
Mish qengji	6 - 9
Salsiçe	1 - 2
Proshutë	1 - 2
Ushqimet e mbetura, me mish	2 - 3

### 5.5 Si të mbajmë ushqimet në frigorifer



Ndarja e ushqimeve të freskëta është e shënuar (në pllakën e vlerësimit) me



- Cilësimi i mirë i temperaturës që garanton ruajtjen e ushqimit të freskët është temperatura më pak ose e barabartë me  $+4^{\circ}\text{C}$ .
- Gjithmonë përdorni enë të mbyllura për lëngjet dhe ushqimin, për të shmangur daljen e aromave ose shijeve në ndarje.
- Për të shmangur kontaminimin mes ushqimit të gatuar dhe të pagatuar, mbulojini ushqimet e gatuar dhe ndajini ato nga ato të pagatuarat.
- Mbështilleni dhe vendoseni mishin në raftin e xhamit që ndodhet mbi sirtarin e zarzavateve.
- Shkrijeni ushqimin brenda frigoriferit.
- Mos vendosni ushqim të nxehtë brenda në pajisje.
- Pastroni frutat dhe zarzavatet dhe vendosini në një sirtar të përkushtuar (sitari i zarzavateve).
- Mos mbani fruta ekzotike në frigorifer.
- Mos mbani zarzavate si domate, patate, qepë dhe hudhra në frigorifer.
- Mbyllini shisheet përpara sesa t'i futni në frigorifer.
- Ndizni ventilagorit për të përshpejtuar ftohjen e ushqimit.

## 6. KUJDESI DHE PASTRIMI

### **⚠ PARALAJMËRIM!**

Referojuni kapitujve të sigurisë.

### 6.1 Pastrimi i pjesës së brendshme

Përpara përdorimit të parë, pastroni pjesën e brendshme dhe të gjithë aksesorët me ujë të vakët dhe sapun neutral, pastaj thajini.

### **⚠ KUJDESI!**

Aksesorët dhe pjesët e pajisjes nuk janë të përshtatshme për larje në lavastovilje.

### 6.2 Pastrimi periodik

Pastroni pajisjen rregullisht:

- Pastroni pjesën e brendshme dhe aksesorët me ujë të vakët dhe sapun neutral. Shpëlajini dhe thajini.
- Fshini guarnicionet e dyerve rregullisht.

### 6.3 Shkrirja e ngrirësit

Bryma eliminohet automatikisht nga avulluesi i ndarjes së ngrirësit gjatë përdorimit normal. Uji i shkrirjes derdhet përmes një zgavre në një enë të veçantë ku avullon.

Pastroni rregullisht vrimën e kullimit të ujit të shkrirjes në mes të kanalit të ndarjes së frigoriferit.

Përdorni pastruesin e tubave të dhënë me pajisjen.

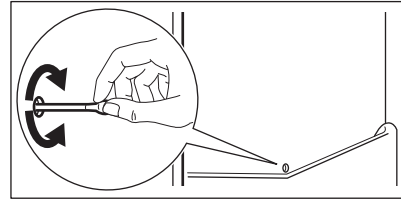

### 6.4 Shkrirja e akullit të dollapit të ngrirjes

Ndarja e ngrirësit nuk ka brymë. Nuk ka asnjë krijim të brymës në paretet e brendshme ose në ushqim, kur pajisja është në përdorim.

### 6.5 Periudha e mospërdorimit

Kur pajisja nuk përdoret për një periudhë të gjatë, merrni masat paraprake të mëposhtme:

1. Shkëputeni pajisjen nga furnizimi me elektricitet.
2. Hiqni të gjithë ushqimin.
3. Pastroni pajisjen dhe të gjithë aksesorët.
4. Lëreni derën paksa hapur për të shmangur formimin e erërave të pakëndshme.

## 7. ZGJIDHJA E PROBLEMEVE

### **⚠ PARALAJMËRIM!**

Referojuni kapitujve të sigurisë.

### 7.1 Çfarë duhet bërë nëse...

Problemi	Shkaku i mundshëm	Zgjidhja
Pajisja nuk punon.	Pajisja është e fikur.	Ndizni pajisjen.
	Spina e pajisjes nuk është lidhur siç duhet me prizën e rrjetit.	Futeni në prizë siç duhet spinën e pajisjes.
	Nuk ka tension në prizën e rrjetit.	Lidhni një pajisje tjetër elektrike në prizën e rrjetit. Kontaktoni një elektrikist të kualifikuar.

<b>Problemi</b>	<b>Shkaku i mundshëm</b>	<b>Zgjidhja</b>
Pajisja është e zhurmshme.	Pajisja nuk mbështetet siç duhet.	Kontrolloni nëse pajisja qëndron e fiksuar.
Është aktiv alarmi akustik ose vizual.	Ka pak kohë që kabina është ndezur.	Referojuni tek "Alarmi i temperaturës së lartë" ose "Alarmi i hapjes së derës".
	Temperatura në pajisje është tepër e lartë.	Referojuni tek "Alarmi i temperaturës së lartë" ose "Alarmi i hapjes së derës".
	Dera është lënë hapur.	Mbyllni derën.
Kompresori punon vazhdimisht.	Temperatura është vendosur gabim.	Referojuni kapitullit "Paneli i kontrollit".
	Shumë ushqim është vendosur në të njëjtën kohë.	Prisni disa orë e më pas kontrolloni sërish temperaturën.
	Temperatura e dhomës është shumë e lartë.	Referojuni kapitullit "Instalimi".
	Ushqimi i futur në pajisje është shumë i ngrohtë.	Lëreni ushqimin të ftohet në temperaturën e dhomës përpara se ta ruani.
	Dera nuk është mbyllur siç duhet.	Referojuni seksionit "Mbyllja e derës".
	Funksioni FastFreeze është i aktivizuar.	Shikoni seksionin "Funksioni FastFreeze".
	Funksioni FastCool është i aktivizuar.	Shikoni seksionin "Funksioni FastCool".
Kompresori nuk fillon menjëherë pas shtypjes së "FastFreeze" ose "FastCool", ose pas ndryshimit të temperaturës.	Kompresori ndizet pas një periudhe kohore.	Kjo është normale, nuk ka ndodhur asnjë gabim.
Dera është e pakalibruar ose pengon skarën e ventilimit.	Pajisja nuk është e niveluar.	Shikoni udhëzimet e instalimit.
Dera nuk hapet lehtë.	Jeni përpjekur të rihapni derën menjëherë pas mbylljes.	Prisni pak sekonda mbas mbylljes dhe rihapjes së derës.
Llamba nuk punon.	Llamba është në gjendje gatishmërie.	Mbyllni dhe hapni derën.
	Llamba është me defekt.	Kontakttoni qendrën e shërbimit të autorizuar.
Ka shumë brymë dhe akull.	Dera nuk është mbyllur siç duhet.	Referojuni seksionit "Mbyllja e derës".
	Guarnicioni është i deformuar ose i ndotur.	Referojuni seksionit "Mbyllja e derës".
	Ushqimi nuk është mbështjellë siç duhet.	Mbështjelleni ushqimin siç duhet.
	Temperatura është vendosur gabim.	Referojuni kapitullit "Paneli i kontrollit".

<b>Problemi</b>	<b>Shkaku i mundshëm</b>	<b>Zgjidhja</b>
	Pajisja është mbushur plotësisht dhe është vendosur në temperaturën më të ulët.	Vendosni një temperaturë më të lartë. Referojuni kapitullit "Paneli i kontrollit".
	Temperatura e vendosur në pajisje është tepër e ulët dhe temperatura e ambientit është tepër e lartë.	Vendosni një temperaturë më të lartë. Referojuni kapitullit "Paneli i kontrollit".
Uji rrjedh në pllakën e pasme të frigoriferit.	Gjatë procesit automatik të shkrirjes së akullit, bryma shkrirhet në pllakën e pasme.	Kjo është e saktë.
Ka shumë ujë të kondensuar brenda frigoriferit.	Dera është hapur shumë shpesh.	Hapeni derën vetëm kur është e nevojshme.
	Dera nuk është mbyllur plotësisht.	Sigurohuni që dera të jetë mbyllur plotësisht.
	Ushqimi i ruajtur nuk është mbështjellë.	Mbështilleni ushqimin në paketime të përshtatshme përpara se ta ruani në pajisje.
	Kjo është normale që gjatë verës dhe vjeshtës më shumë kondensim mund të formohet për shkak të rritjes së lagështirës së ajrit dhe ushqimit. Frigoriferi nuk prodhon ndonjë lagështirë. Pas kësaj periudhe, lagështira në frigorifer pakësohet vetë.	Në verë dhe vjeshtë, vendosni temperaturën më të ngrohtë në frigorifer (afërsisht 6-7°C).
Ka pika uji në raftet e xhamit.	Ka shumë lagështirë brenda frigoriferit.	Fshini raftet e xhamit me një copë për të hequr pikat e ujit.
Ujë rrjedh brenda frigoriferit.	Ushqimi pengon ujin nga rrjedhja në mbledhësin e ujit.	Sigurohuni se ushqimi nuk prek pllakën e pasme.
	Shkarkuesi i ujit është bllokuar.	Pastroni shkarkuesin e ujit.
Uji rrjedh në dysheme.	Shkarkuesi i ujit të shkrirjes nuk është i lidhur me enën e avullimit poshtë kompresorit.	Bashkangjisni shkarkimin e ujit të shkrirjes në enën e avullimit.
Temperatura nuk mund të caktohet.	Është aktivizuar FastFreeze funksioni ose FastCool funksioni.	Çaktivizoni FastFreeze funksionin ose FastCool funksionin me dorë ose prisni derisa funksioni të çaktivizohet automatikisht. Shikoni seksionin "funksioni FastFreeze" ose "FastCool funksioni"
Temperatura në pajisje është tepër e ulët/e lartë.	Temperatura nuk është vendosur siç duhet.	Vendosni një temperaturë më të lartë/më të ulët.
	Dera nuk është mbyllur siç duhet.	Referojuni seksionit "Mbyllja e derës".
	Ushqimi është shumë i nxehtë.	Lejoni që ushqimi të ftohet përpara ruajtjes.
	Mos ushqim është ruajtur në të njëjtën kohë.	Ruani më pak ushqim në të njëjtën kohë.

Problemi	Shkaku i mundshëm	Zgjidhja
	Dera është hapur shumë shpesh.	Hapeni derën vetëm nëse është e nevojshme.
	Funksioni FastFreeze është i aktivizuar.	Referojuni seksionit "FastFreeze funksion".
	Funksioni FastCool është i aktivizuar.	Referojuni seksionit "FastCool funksion".
	Nuk ka qarkullim të ajrit të ftohtë në pajisje.	Siguroni qarkullim të ajrit të ftohtë në pajisje. Referojuni kapitullit "Udhëzime dhe këshilla".
DEMO shfaqet në ekran.	Pajisja është në regjim demonstrimi.	Shtypni dhe mbani butonin OK për afërsisht 10 sek derisa të dëgjoni një tingull të gjatë dhe ekрани të fiket për një kohë të shkurtër.
<input type="checkbox"/> ose <input type="checkbox"/> ose <input type="checkbox"/> shfaqet në vend të numrave në ekranin e temperaturës.	Problem i sensorit të temperaturës.	Kontaktoni qendrën e shërbimit të autorizuar. Sistemi i ftohjes do të vazhdojë ta mbajë ushqimin të ftohtë, por rregullimi i temperaturës nuk do të jetë i mundur.



Nëse problemi vazhdon, lidhuni me qendrën e autorizuar të shërbimit.

## 7.2 Ndërrimi i llambës

Për zëvendësimin e llambës, kontaktoni Qendrën e shërbimit të autorizuar.

## 7.3 Mbyllja e derës

1. Pastroni guarnicionet e derës.
2. Për të rregulluar derën, referojuni udhëzimeve të instalimit.
3. Për të zëvendësuar unazat me të meta të dyerve, kontaktoni qendrën e shërbimit të autorizuar.

## 8. TË DHËNAT TEKNIKE

Informacioni teknik ndodhet në pllakën e specifikimeve në anën e brendshme të pajisjes dhe në etiketën e energjisë.

Kodi QR në etiketën e energjisë të dhënë me pajisjen jep një lidhje interneti tek informacioni që lidhet me performancën e pajisjes në databazën e EU EPREL. Ruajeni etiketën e energjisë për referencë së bashku me manualin e përdorimit dhe të gjitha dokumentet e tjera që ofrohen me këtë pajisje.

Të njëjtin informacion mund ta gjeni gjithashtu në EPREL duke përdorur lidhjen <https://eprel.ec.europa.eu>, si dhe emrin e modelit dhe numrin e produktit që gjeni në pllakën e specifikimeve të pajisjes.

Shikoni lidhjen [www.theenergylabel.eu](http://www.theenergylabel.eu) për informacion të detajuar rreth etiketës së energjisë.

## 9. INFORMACION PËR INSTITUTET E TESTIMIT

Instalimi dhe përgatitja e pajisjes për çfarëdo verifikimi EcoDesign duhet të jetë në

përputhje me EN 62552 (EU). Kërkesat për ventilimin, dimensionet e zgavrës dhe

hapësirat minimale të pasme duhet të jenë siç përcaktohet në këtë "Manual përdorimi" të "Instalimi". Ju lutemi kontaktoni me prodhuesin për çdo informacion të

mëtejshëm, duke përfshirë edhe planet e ngarkimit.

## 10. ÇËSHTJE QË LIDHEN ME AMBIENTIN

Ricikloni materialet me simbolin . Vendoseni ambalazhin te kontejnerët e riciklimit nëse ka. Ndhmoni në mbrojtjen e mjedisit dhe shëndetit të njerëzve dhe në riciklimin e mbetjeve të pajisjeve elektrike dhe

elektronike. Mos hidhni pajisjet e shënuara me simbolin  e mbeturinave shtëpiake. Ktheni produktin në pikën lokale të riciklimit ose kontaktoni me zyrën komunale.

## Добре дојдовте во Electrolux! Ви благодариме што го избравте нашиот апарат.



Добијте совети за користење, брошури, водич за решавање проблеми, информации за сервисирање и поправка:  
[www.electrolux.com/support](http://www.electrolux.com/support)

Можноста за промени е задржана.

## СОДРЖИНА

1. БЕЗБЕДНОСНИ ИНФОРМАЦИИ.....	19
2. БЕЗБЕДНОСНИ УПАТСТВА.....	21
3. КОНТРОЛНА ПЛОЧА.....	24
4. СЕКОЈДНЕВНА УПОТРЕБА.....	27
5. НАПОМЕНИ И КОРИСНИ СОВЕТИ.....	29
6. НЕГА И ЧИСТЕЊЕ.....	30
7. РЕШАВАЊЕ ПРОБЛЕМИ.....	31
8. ТЕХНИЧКИ ПОДАТОЦИ.....	34
9. ИНФОРМАЦИИ ЗА ТЕСТИРАЊЕ.....	35
10. ГРИЖА ЗА ОКОЛИНАТА.....	35

## 1. ⚠ БЕЗБЕДНОСНИ ИНФОРМАЦИИ

Пред монтажата и употребата на овој апарат, внимателно прочитајте ги приложените упатства. Производителот не сноси одговорност за повреда или штета кои се резултат на неправилна монтажа или употреба. Секогаш чувајте ги упатствата на сигурно и безбедно место за подоцнежна употреба.

### 1.1 Безбедност на деца и ранливи лица

- Овој апарат може да го користат деца над 8 години и лица со намалени физички, сетилни или ментални способности или лица без искуство и знаење доколку тоа го прават под надзор или доколку им биле дадени упатства како безбедно да го употребуваат апаратот, и доколку ги разбираат опасностите поврзани со него. На децата на возраст од 3 до 8 години и на лицата со големи и сложени пречки во развојот им е дозволено да го полнат и да го празнат апаратот доколку добиле

соодветни упатства. Апаратот не смее да биде во дофат на деца помали од 3 години освен ако не се под постојан надзор.

- Децата треба да бидат под надзор да не играат со апаратот.
- Децата не треба да го чистат или да го оддржуваат апаратот без надзор.
- Држете ја амбалажата подалеку од деца и фрлете ја соодветно.

## 1.2 Општа безбедност

- Овој апарат служи само за складирање храна и пијалаци.
- Уредот е наменет да го користи едно домаќинство во домашни услови во затворен простор.
- Уредот може да се користи во канцеларии, хотелски соби, гостилници, фарми со гостилници и други слични сместувања каде неговото користење не надминува (просечно) ниво на користење во домаќинство.
- За да се избегне контаминација на храна, почитувајте ги следниве упатства:
  - не отварајте ги вратите подолги временски периоди;
  - редовно исчистете ги површините што може да допираат храна и достапните системи за цедење;
  - чувајте сурово месо и риба во соодветни контејнери во фрижидерот, така што тоа не е во контакт со или не капе врз друга храна.
- ПРЕДУПРЕДУВАЊЕ: Отворите за вентилација, во околината на апаратот или во вградената конструкција, треба да се ослободени од пречки.
- ПРЕДУПРЕДУВАЊЕ: Не користете механички уреди или вештачки средства за забрзување на процесот на одмрзнување, освен оние што ги препорачува производителот.
- ПРЕДУПРЕДУВАЊЕ: Не оштетувајте го ладилното коло.

- **ПРЕДУПРЕДУВАЊЕ:** Не користете електрични апарати во одделите за складирање храна на апаратот, освен ако не се од типот што е препорачан од производителот.
- Не користете чистач со воден спреј и пареа за чистење на апаратот.
- Чистете го апаратот со влажна мека крпа. Користете само неутрални детергенти. Не користете абразивни производи, абразивни сунѓери за чистење, растворувачи или метални предмети.
- Кога апаратот е празен подолг период, исклучете го, одмрзнете го, исчистете го, исушете го и оставете ја вратата отворена за да спречите развивање на мувла во апаратот.
- Не чувајте експлозивни материи како аеросолни конзерви со запалив погон во овој апарат.
- Доколку кабелот за напојување се оштети, треба да се замени од страна на производителот, негов овластен сервисен центар или слични квалификувани лица за да се избегне опасност.

## 2. БЕЗБЕДНОСНИ УПАТСТВА

### 2.1 Монтажа



#### **ПРЕДУПРЕДУВАЊЕ!**

Апаратот мора да биде монтиран само од квалификувано лице.

- Извадете ја целата амбалажа.
- Немојте да монтирате ниту да користите оштетен апарат.
- Не користете го апаратот пред да го монтирате во вградената конструкција од безбедносни причини.
- Следете ги посебните инструкции за монтирање на апаратот и обрнување на вратата што се достапни на нашата интернет-страница.
- Секогаш внимавјте кога го пренесувате апаратот затоа што е тежок. Секогаш носете заштитни ракавици и приложените обувки.
- Проверете дали воздухот може да кружи околу апаратот.
- По првата инсталација или откако сте ја замениле вратата почекајте најмалку 4 часа пред да го поврзете апаратот на струја. Ова е за да се овозможи маслото да тече назад во компресорот.
- Пред да извршите било каква работа на самиот апарат (на пр. промена на врата), извадете го кабелот од штекерот.
- Не монтирајте го апаратот во близина на радијатори или шпорети, рерни или плочи за готвење, освен ако не е поинаку специфицирано во упатствата за монтирање.
- Не го изложувајте апаратот на дожд.
- Не го инсталирајте апаратот таму каде што има директна сончева светлина.

- Не го монтирајте овој апарат во многу влажни и студени места.
- Кога го преместувате апаратот, подигнете го предниот раб за да не го изгребете подот.
- Заштитете го подот од гребене кога ја обрнувате вратата на апаратот.
- Во апаратот има кеса со средство за сушење. Тоа не е играчка. Тоа не е храна. Ве молиме да ја фрлите веднаш.

## 2.2 Поврзување на струја

### ПРЕДУПРЕДУВАЊЕ!

Ризик од пожар и струен удар.

### ПРЕДУПРЕДУВАЊЕ!

Кога го поставуваме апаратот, проверете дали гајтанот за струја е заплеткан или оштетен.

### ПРЕДУПРЕДУВАЊЕ!

Не користете адаптери со повеќе приклучници и продолжителни кабли.

- Проверете дали параметрите на плочката со спецификации се компатибилни со електричната моќност на мрежата на електрична енергија.
- Апаратот мора да биде заземјен.
- Секогаш користете правилно монтиран штекер отпорен на струјни удари.
- Ако домашниот приклучок за напојување не е заземјен, поврзете го апаратот на посебно заземјување во согласност со важечките прописи, консултирајте се со квалификуван електричар.
- Потрудете се да не ги оштетите електричните делови (на пример приклучокот за струја, електричниот кабел, компресорот). Контактирајте со нашиот овластен сервисен центар или електричар за да ги смените електричните делови.
- Електричниот кабел мора да остане под нивото на приклучокот за струја.
- Поврзете го приклучокот за струја со штекерот на крајот од монтажата. Проверете дали приклучокот за струја е пристапен по монтирањето.

- Не влечете го кабелот за да го исклучите апаратот од струја. Секогаш повлекувајте го приклучокот за струја.

## 2.3 Употреба

### ПРЕДУПРЕДУВАЊЕ!

Ризик од повреда, изгореници, струен удар или пожар.



Апаратот содржи запалив гас, изобутан (R600a), природен гас со високо ниво на компатибилност со околината. Внимавајте да не го оштетите водот за ладење кој содржи изобутан.

- Не менувајте ја спецификацијата на овој апарат.
- Секое користење на вградениот производ како самостоен е строго забрането.
- Овој апарат е наменет да се користи на собна температура од 10°C до 43°C. Наведениот температурен опсег гарантира правилна работа на апаратот.
- Не ставајте електрични апарати (на пример, апарати за правење сладолед) во апаратот, освен ако производителот не навел дека е применливо.
- Ако дојде до оштетување на ладилното коло, проверете дали во просторијата има пламен и извори на палење. Проветрете ја просторијата.
- Не дозволувајте жешки предмети да ги допрат пластичните делови на апаратот.
- Не ставајте безалкохолни пијалоци во преградата за замрзнување. Ова ќе создаде притисок врз садот со пијалок.
- Не чувајте запалив гас и течност во апаратот.
- Не ставајте запаливи производи или предмети кои се мокри заедно со запаливи производи во апаратот, или во негова близина.
- Не ги допирајте компресорот или кондензаторот. Тие се жешки.
- Не вадете и не допирајте ги предметите од преградата за замрзнување ако рацете ви се мокри или влажни.

- Не ја замрзнувајте повторно храната што е одмрзната.
- Следете ги упатствата за чување замрзната храна што се наоѓаат на пакувањето.
- Завиткајте ја храната во материјал кој е безбеден за чување на храна пред да ја ставите во преградата на замрзнувачот.
- Не дозволувајте храната да дојде во контакт со внатрешните сидови на преградите на апаратот.

## 2.4 Внатрешна светилка

### ПРЕДУПРЕДУВАЊЕ!

Опасност од електричен шок.

- Овој производ содржи еден или повеќе извори на светлина од класа на енергетска ефикасност F.
- Во однос на светилите во внатрешноста на овој производ и резервните светилки што се продаваат посебно: Овие светилки се предвидени да издржат екстремни физички услови во апаратите за домаќинство, како што се температура, вибрации, влажност или се предвидени за давање сигнали за работната состојба на апаратот. Тие не се предвидени да се користат за други намени и не се погодни за осветлување простории во домот.

## 2.5 Нега и чистење

### ПРЕДУПРЕДУВАЊЕ!

Опасност од повреда или оштетување на апаратот.

- Пред одржувањето, исклучете го апаратот и извадете го приклучокот за струја од главниот штекер.
- Овој апарат содржи јаглеводороди во системот за ладење. Само стручно лице мора да го врши одржувањето и полнењето на уредот.
- Редовно проверувајте го одводот на апаратот и доколку е потребно, чистете го. Ако одводот е блокиран, одмрзната вода се собира на дното на апаратот.

## 2.6 Сервис

- За да го поправите апаратот, контактирајте со овластениот сервисен центар. Користете само оригинални резервни делови.
- Треба да знаете дека само-поправката или непрофесионалната поправка може да имаат последици врз безбедноста и може да ја направи гаранцијата неважечка.
- Следниве резервни делови се достапни најмалку 7 години по прекинувањето на моделот: термостати, температурни сензори, печатени плочки, светлосни извори, рачки за врати, шарки за врати, тави и кошници. Дихтунзите за вратите се достапни најмалку 10 години откако моделот ќе прекине да се произведува. Времетраењето може да биде подолго во вашата земја. За повеќе информации, посетете ја нашата веб-страница.
- Треба да знаете дека некои од овие резервни делови се достапни само кај професионални сервисери, и дека не сите резервни делови се релевантни за сите модели.

## 2.7 Расходување

### ПРЕДУПРЕДУВАЊЕ!

Ризик од повреда или задушнување.

- Исклучете го апаратот од приклучокот за струја.
- Отсечете го кабелот за струја и фрлете го.
- Извадете ја вратата за да спречите затворање на деца и миленичиња во апаратот.
- Водовите за ладење и изолираните материјали на овој апарат се еколошки производи.
- Изолациската пена содржи запалив гас. Контактирајте со општинската власт за да добиете информации за правилно расходување на апаратот.
- Не оштетувајте го делот за ладење којшто се наоѓа во близина на разменуваачот на топлина.

## 3. КОНТРОЛНА ПЛОЧА

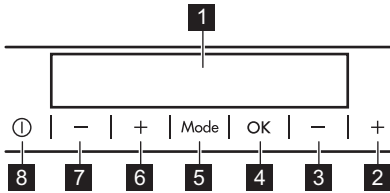

- 1 Екран
- 2 Копче за зголемување на температурата на замрзнувачот
- 3 Копче за намалување на температурата на замрзнувачот
- 4 ОК

### 3.1 Екран

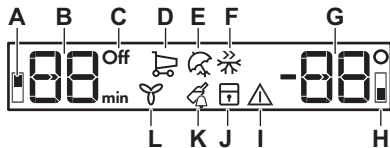

### 3.2 Исклучување/вклучување

#### Вклучување

1. Ставете го приклучокот за струја во штекерот.
2. Притиснете го копчето ON/OFF ако е исклучен екранот. Показното светло за температура ја покажува фабрички поставената стандардна температура. Ако на екранот се појави "dEMo", погледнете во „Решавање проблеми“.

#### Исклучување

- 5 Mode
- 6 Копче за зголемување на температурата на фрижидерот
- 7 Копче за намалување на температурата на фрижидерот
- 8 ON/OFF

Фабрички дефинираните звуци на копчињата може да се сменат со заедничко притискање на копчето Mode и на копчето за намалување на температурата неколку секунди. Промената може да се откаже.

- A. Показател за преграда на фрижидер
- B. Показател за тајмер Температурен показател
- C. ON/OFF Показна светилка
- D. FastCool функција
- E. Holiday режим
- F. FastFreeze функција
- G. Температурен показател.
- H. Показател за преграда на замрзнувач
- I. Показател за аларм
- J. ChildLock функција
- K. DrinksChill функција
- L. DYNAMICAIR функција

1. Притиснете на ON/OFF за 3 сек. Екранот се исклучува.
2. Извадете го приклучокот за струја од штекерот.

### 3.3 Регулирање на температурата

Притиснете ги регулаторите за температура за да ја поставите температурата на апаратот.

Опсегот на температурата може да варира од 2°C до 8°C за фрижидерот (се препорачува 4°C) и од -15°C до -24°C за замрзнувачот (се препорачува -18°C).

Показните светла за температура ја покажуваат поставената температура.



Поставената температура ќе биде достигната за 24 ч.

По снемвање струја поставената температура се зачувува.

### 3.4 Вклучување/исклучување на фрижидерот

#### Исклучување

За исклучување само на преградата на замрзнувачот:

1. Притискајте го Mode сè додека не се појави показателот за преградата на фрижидерот.

Показателот за фрижидерот OFF и показателот за преградата за фрижидер трепкаат.

Показателот за температура на фрижидерот покажува црточичи.

2. Притиснете OK за да потврдите. Се покажува показателот на фрижидерот OFF и се исклучува показателот за преградата на фрижидерот.

#### Вклучување

За да го вклучите фрижидерот, притиснете го регулаторот за температура на фрижидерот. Алтернативно, да го вклучите фрижидерот:

1. Притискајте го Mode сè додека не се појави соодветниот симбол.

Показното светло за OFF на фрижидерот трепка.

2. Притиснете OK за да потврдите. Показното светло за OFF на фрижидерот се гаси и се вклучува показното светло за преградата на фрижидерот.



За да изберете различна поставена температура, погледнете во „Регулирање на температурата“.

### 3.5 функција FastCool

Функцијата FastCool овозможува брзо разладување на големо количество топла храна за да се избегне загревање на

храната што е веќе складирана во фрижидер.

1. Притискајте го копчето Mode сè додека не се појави соодветниот симбол.

Показното светло FastCool трепка.

2. Притиснете OK за да потврдите. Се појавува показателот FastCool. Кога функцијата FastCool е вклучена, вентилаторот може да работи автоматски. Функцијата се исклучува автоматски по 24 час.

Може да ја деактивирате функцијата пред нејзиното автоматско завршување со повторување на процедурата или со избирање друга поставена температура на фрижидерот.

### 3.6 Holiday режим

Овој режим ги намалува мирисите додека фрижидерот е празен подолго време. Преградата за замрзнување може да работи нормално.

1. Притискајте го копчето Mode сè додека не се појави соодветниот симбол.

Показното светло Holiday трепка. Показното светло за температура ја покажува поставената температура.

2. Притиснете OK за да потврдите. Се појавува показателот Holiday.



Режимот се исклучува откако ќе изберете друга температура.

### 3.7 функција FastFreeze

Функцијата FastFreeze се користи за предзамрзнување и брзо замрзнување во низа во преградата на замрзнувачот. Оваа функција го забрзува замрзнувањето на свежа храна и ги штити прехранбените производи кои се веќе складирани од топлење.



За да замрзнете свежа храна, активирајте ја функцијата најмалку 24 ч пред да ја ставите храната за предзамрзнување.

1. За да ја активирате оваа функција притиснете на копчето Mode сè додека

не се појави показното светло FastFreeze.

2. Притиснете го копчето ОК за да потврдите.

Светлото за FastFreeze се пали  
Функцијата се исклучува автоматски по 52 ч.

Повторете ја процедурата или изберете различна температура за да ја исклучите функцијата.

### 3.8 функција DYNAMICAIR

Вентилаторот се активира автоматски по потреба. Можете и рачно да го вклучите вентилаторот.

За да ја вклучите функцијата:

1. Притискајте го копчето Mode сè додека не се појави соодветната икона. Показното светло DYNAMICAIR трепка.
2. Притиснете го копчето ОК за да потврдите.  
Се појавува показателот DYNAMICAIR.

За да ја исклучите функцијата, повторете ја процедурата додека не се исклучи показното светло DYNAMICAIR.



Ако функцијата е вклучена автоматски, показното светло DYNAMICAIR не се прикажува (видете во делот „DYNAMICAIR“ во „Секоедневна употреба“).  
Активирањето на функцијата ја зголемува потрошувачката на енергија.

Вентилаторот работи само кога е затворена вратата.

### 3.9 функција ChildLock

Активирајте ја функцијата ChildLock за заклучување на копчињата од ненамерно работење.

1. Притискајте го Mode сè додека не се појави соодветниот симбол. Показното светло ChildLock трепка.
2. Притиснете ОК за да потврдите. Прикажано е показното светло ChildLock. За да ја исклучите функцијата ChildLock, повторете ја постапката додека не се исклучи показното светло ChildLock.

### 3.10 функција DrinksChill

Функцијата DrinksChill поставува звучен аларм во претпочитаното време.

1. Притискајте го Mode сè додека не затрепка показното светло DrinksChill. Тајмерот ја покажува поставената вредност (30 мин) неколку секунди.
2. Притиснете го регулаторот за тајмер за да ја промените поставената вредност од 1 на 90 мин.
3. Притиснете ОК за да потврдите. Светлото за DrinksChill се пали  
Тајмерот започнува да трепка (min).  
На крајот на одбројувањето, показателот „0 min“ трепка и се слуша звучен аларм. Притиснете го копчето ОК за да го исклучите звукот и да ја прекинете функцијата.

Повторете ја процедурата за да ја исклучите функцијата.



Можете да го промените времето за време или на крајот од одбројувањето. Притиснете го копчето за поладна температура или копчето за затоплување на температурата.

### 3.11 Аларм за висока температура

Кога има зголемување на температурата во преградата за замрзнување, алармот и показателот на температурата во замрзнувачот трепкаат и се вклучува звучниот сигнал.

Притиснете кое било копчето за да го деактивирате алармот и да го исклучите звукот.

Показателот на температурата на замрзнувачот неколку секунди ја покажува највисоката достигната температура, а потоа на екранот повторно се покажува поставената температура.



Показателот за алармот продолжува да трепка додека не се вратат нормалните услови. Звучниот сигнал се исклучува автоматски по 1 час.

### 3.12 Аларм за отворена врата

Ако вратата на фрижидерот се остави отворена околу 5 мин, се огласува звучен сигнал и светка показното светло за аларм.

Алармот запира по затворање на вратата. Притиснете го кое било копче за да го исклучите звучниот сигнал.



Доколку не притиснете ниту едно копче, звучниот сигнал се исклучува по 1 час.

## 4. СЕКОЈДНЕВНА УПОТРЕБА

### 4.1 Местење на полиците на вратата

За полесно чување на храната, полиците на вратата може да се постават на различни висини. Повлечете ја полицата нагоре за да ја преместите.

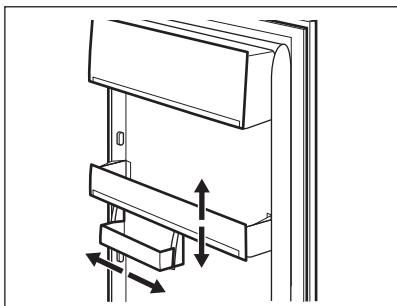

Моделот е опремен со варијабилна кутија за чување.

### 4.2 Мобилни полици

Сидовите на фрижидерот се опремени со шини. Можете да ја промените положбата на полиците.

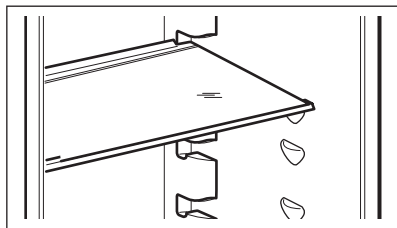

Не преместувајте ја стаклената полица над фиоката за зеленчук за да се обезбеди правилно кружење на воздухот.

### 4.3 Фиока за зеленчук

Фиоката е погодна за чување овошје и зеленчук.

За да ја отстраните фиоката:

1. Извлечете ја фиоката и подигнете ја.

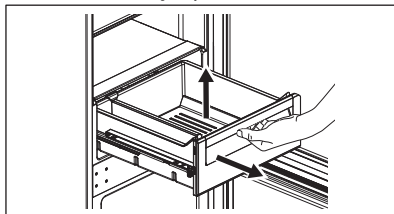

2. Турнете ги шините во внатрешноста на кабинетот.

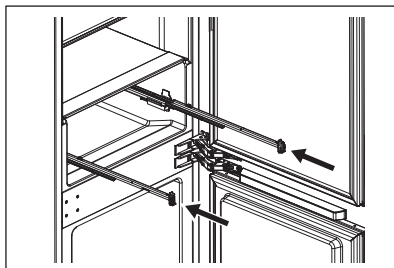

За повторно монтирање:

1. Извлечете ги шините.

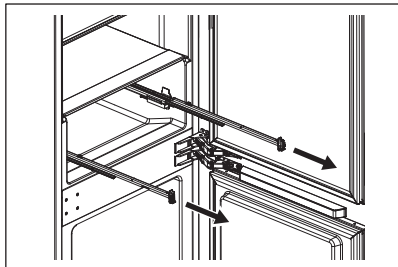

2. Ставете го задниот дел на фиоката (1) на шините.

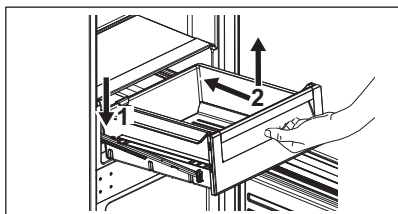

3. Држете го предниот дел на фиоката (2) подигнат додека ја туркате фиоката навнатре.
4. Притиснете го предниот дел од фиоката надолу.
5. Повторно извлечете ја фиоката и проверете дали е поставена правилно на задните и предните куки.

#### 4.4 DYNAMICAIR

Преградата на фрижидерот е опремена со вентилатор кој овозможува брзо ладење на храната и одржува еднаква температура во преградата.

##### ПРЕДУПРЕДУВАЊЕ!

Не вадете го стиропорот од дното на вентилаторот.

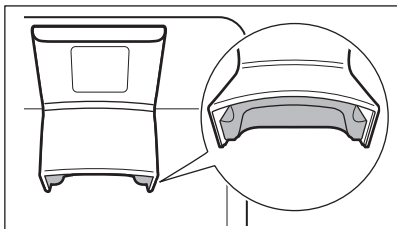

Вентилаторот се активира автоматски по потреба.

За да го вклучите вентилаторот рачно, видете во „функција DYNAMICAIR“.



Вентилаторот работи само кога е затворена вратата.

#### 4.5 Замрзнување свежа хана

Користете ја преградата за замрзнување за да замрзнете свежа храна и да чувате замрзната и длабоко замрзната храна долго време.

Вклучете ја функцијата FastFreeze најмалку 24 ч пред ставањето на храната што треба да се замрзне во преградата за замрзнување.

Чувајте ја свежата храна рамномерно распоредена во првата преграда или фиока од горниот дел.

Не го надминувајте максимумот количина на храна што може да се замрзне без да се додаде друга свежа храна 24 ч (видете ја плочката со спецификации).

Кога ќе заврши замрзнувањето, апаратот автоматски се враќа на претходната поставка за температура (видете во „функција FastFreeze“).

За повеќе информации, видете во „Совети за замрзнување“.

#### 4.6 Складирање замрзната храна

Кога го активирате апаратот за прв пат или по одреден период некористење, активирајте ја функцијата FastFreeze барем 3 ч пред да ги ставите производите во преградата за замрзнување.

За да чувате големи количини храна, извадете ги фиоките и ставете ја храната директно на полиците, барем 15 мм подалеку од вратата.

## ВНИМАНИЕ!

Ако немало струја подолго време од времето наведено на плочката со спецификации под „време на одржување“, одмрзнатата храна мора веднаш да се консумира. Погледнете во „Аларм за висока температура“.

## 5. НАПОМЕНИ И КОРИСНИ СОВЕТИ

### 5.1 Совети за заштеда на енергија

- Замрзнувач: Оригиналната конфигурација обезбедува најефикасна употреба на енергијата.
- Фрижидер: Конфигурацијата со фиоките во долниот дел на апаратот и со рамномерно распоредени полици обезбедуваат најефикасна употреба на енергијата. Позицијата на корпите на вратите не влијае на потрошувачката на енергија.
- Не отворајте ја вратата често и не оставајте ја отворена подолго отколку што е неопходно.
- Замрзнувач: Колку е постудена поставката за температура, толку е повисока потрошувачката на енергија.
- Фрижидер: Не поставувајте превисока температура освен ако тоа не го бараат карактеристиките на храната.
- Доколку собната температура е висока и регулаторот за температура е на ниска температура и апаратот е целосно наполнет, компресорот може да работи непрестано, што ќе предизвика формирање слана или мраз на испарувачот. Во овој случај, поставете го регулаторот на температурата на повисока температура за да дозволите автоматско одмрзнување.
- Не покривајте ги решетките или отворите за проветрување.
- Погрижете се прехранбените производи во апаратот да овозможуваат кружење на воздухот низ предвидените отвори во задниот внатрешен дел на апаратот.

### 5.2 Совети за замрзнување

- Не замрзнувајте шишиња или лименки со течности, особено пијалаци кои содржат јаглерод диоксид. Може да експлодираат при замрзнувањето.
- Не ставајте топла храна во преградата за замрзнување.
- Не ставајте свежа незамрзната храна директно до веќе замрзната храна.
- Немојте да јадете коцки мраз, мраз или лижавчиња мраз веднаш после вадење од замрзнувачот за да избегнете смрзнатини.
- Не замрзнувајте ја повторно одмрзнатата храна.

### 5.3 Складирање замрзната храна

- Преградата за замрзнување е обележана со  **\*\*\***.
- Добра поставка на температурата што обезбедува зачувување на смрзнатите прехранбени производи е температура пониска или еднаква на  $-18^{\circ}\text{C}$ .
- Поставка за повисока температура во апаратот може да доведе до помала трајност.
- Целата преграда за замрзнување е погодна за чување замрзнати прехранбени производи.
- Оставете доволно простор околу храната за да овозможите слободно кружење на воздухот.

## 5.4 Рок на траење за преградата за замрзнување

Вид јадење	Рок на траење (месеци)
Леб	3
Овошје (освен агруми)	6 - 12
Зеленчук	8 - 10
Остатоци без месо	1 - 2
<b>Млечни производи:</b>	
Путер	6 - 9
Меко сирење (на пр. моцарела)	3 - 4
Тврдо сирење (на пр. пармезан, чедар)	6
<b>Морска храна:</b>	
Мрсна риба (на пр. лосос, скуша)	2 - 3
Посна риба (на пр. бакалар, риба-лист)	4 - 6
Шкампи	12
Излуштени школки и школки со оклоп	3 - 4
Готвена риба	1 - 2
<b>Месо:</b>	
Живина	9 - 12
Говедско месо	6 - 12
Свинско	4 - 6
Јагнешко	6 - 9
Колбас	1 - 2
Шунка	1 - 2

Вид јадење	Рок на траење (месеци)
Остатоци со месо	2 - 3

## 5.5 Совети за ладење храна



Преградата за свежа храна е обележана (на плочката со спецификации) со

- Добра поставка на температурата што обезбедува зачувување на свежата храна е температура пониска или еднаква на +4°C.
- Секогаш користете затворени садови за течности и за храна за да ги избегнете миризбите во преградата.
- За да избегнете вкрстена контаминација меѓу готвената и суровата храна, покријте ја готвената храна и одвојте ја од суровата.
- Завиткајте и ставете го месото на стаклената полица над фиоката за зеленчук.
- Одмрзнете ја храната внатре во фрижидерот.
- Не ставајте топла храна во апаратот.
- Ичистете го овошјето и зеленчукот и ставете ги во посебна фиока (фиока за зеленчук).
- Не чувајте јужно овошје во фрижидер.
- Зеленчук како домати, компири, кромид и лук не треба да се чува во фрижидерот.
- Затворете ги шишињата пред да ги ставите во фрижидер.
- Вклучете го вентилаторот за да го забрзате ладењето на храната.

## 6. НЕГА И ЧИСТЕЊЕ



### ПРЕДУПРЕДУВАЊЕ!

Видете во поглавјата за безбедност.

### 6.1 Чистење на внатрешноста

Пред првата употреба ичистете ја внатрешноста и сите додатоци со млека вода и неутрален сапун, а потоа исушете ги.

### **⚠ ВНИМАНИЕ!**

Додатоците и деловите на апаратот не смеат да се мијат во машина за садови.

## **6.2 Периодично чистење**

Редовно чистете ја опремата:

- Исчистете ги внатрешноста и додатоците со млека вода и неутрален сапун. Исплакнете ги и исушете ги.
- Редовно бришете ги заптивачите на вратата.

## **6.3 Одмрзнување на фрижидерот**

Мразот автоматски се отстранува од испарувачот на преградата на фрижидерот при нормална употреба. Водата од одмрзнувањето се испушта низ корито во посебен сад, каде што испарува.

Редовно чистете го дупчето за истекување на вода од одмрзнувањето во средината на каналот на преградата на фрижидерот.

Користете го чистачот за цевки испорачан со апаратот.

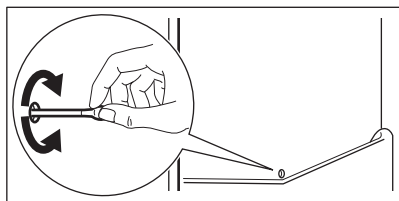

## **6.4 Одмрзнување на замрзнувачот**

Преградата на замрзнувачот е без мраз. Нема формирано мраз на внатрешните видови ниту на храната, кога апаратот работи.

## **6.5 Периоди на неработење**

Кога апаратот не се користи подолго време, преземете ги следниве мерки за заштита:

1. Исклучете го апаратот од напојувањето со струја.
2. Извадете ја целата храна.
3. Исчистете го апаратот и сите додатоци.
4. Оставете ги вратите отворени за да спречите непријатни миризби.

# **7. РЕШАВАЊЕ ПРОБЛЕМИ**

### **⚠ ПРЕДУПРЕДУВАЊЕ!**

Видете во поглавјата за безбедност.

## **7.1 Што да се направи ако...**

<b>Проблем</b>	<b>Можна причина</b>	<b>Решение</b>
Апаратот не функционира.	Апаратот е исклучен.	Вклучете го апаратот.
	Електричниот приклучок не е поврзан со штекерот за струја.	Правилно поврзете го приклучокот за струја со штекерот.

Проблем	Можна причина	Решение
	Нема струја во штекерот.	Поврзете друг електричен апарат со штекерот. Јавете се на електричар.
Апаратот е бучен.	Апаратот не е соодветно потпрен.	Проверете дали апаратот стои стабилно.
Се вклучува звучен или визуелен аларм.	Машината е вклучена неодамна.	Видете во „Аларм за висока температура“ или во „Аларм за отворена врата“.
	Температурата на апаратот е превисока.	Видете во „Аларм за висока температура“ или во „Аларм за отворена врата“.
	Вратата е оставена отворена.	Затворете ја вратата.
Компресорот континуирано работи.	Температурата е неточно поставена.	Видете во поглавјето „Контролна плоча“.
	Во исто време се става премногу храна.	Почекајте неколку часови и повторно проверете ја температурата.
	Собната температура е превисока.	Видете во поглавјето „Монтажа“.
	Храната ставена во апаратот е многу топла.	Оставете ја храната да се излади до собна температура пред да ја зачувате.
	Вратата не е добро затворена.	Видете во делот „Затворање на вратата“.
	Вклучена е функцијата FastFreeze.	Видете во делот „Функција FastFreeze“.
	Вклучена е функцијата FastCool.	Видете во делот „Функција FastCool“.
Компресорот не започнува да работи веднаш по притискање на копчето „FastFreeze“ или „FastCool“, или после менување на температурата.	Компресорот почнува да работи по некое време.	Ова е нормално, не настанал дефект.
Вратата не е нивелирана и ѝ пречи на решетката за вентилација.	Апаратот не е нивелиран.	Видете во упатството за монтирање.
Вратата не се отвора лесно.	Сте се обиделе да ја отворите вратата веднаш по затворањето.	Почекајте неколку секунди меѓу затворањето и повторното отворање на вратата.
Светлото не работи.	Светлото е во состојба на мирување.	Затворете ја и отворете ја вратата.
	Светилката не е исправна.	Контактирајте со овластен сервисен центар.
Има премногу слана и мраз.	Вратата не е добро затворена.	Видете во делот „Затворање на вратата“.

Проблем	Можна причина	Решение
	Дихтунгот е деформиран или валкан.	Видете во делот „Затворање на вратата“.
	Храната не е добро завиткана.	Завиткајте ја храната правилно.
	Температурата е неточно поставена.	Видете во поглавјето „Контролна плоча“.
	Апаратот е наполнет и е поставен на најниска температура.	Поставете повисока температура. Видете во поглавјето „Контролна плоча“.
	Температурата во апаратот е премногу ниска и собната температура е премногу висока.	Поставете повисока температура. Видете во поглавјето „Контролна плоча“.
Тече вода на задната плоча на фрижидерот.	Во текот на процесот на автоматско одмрзнување, мразот се топи на задната плоча.	Тоа е правилно.
Има премногу кондензирана вода во фрижидерот.	Вратата била често отворана.	Отворајте ја вратата само доколку е неопходно.
	Вратата не е целосно затворена.	Погрижете се дека вратата е целосно затворена.
	Складираната храна не е завиткана.	Завиткајте ја храната во соодветно пакување пред да ја ставите во апаратот.
	Нормално е во текот на летото и есента да може да се формира поголема кондензација поради зголемената влажност на воздухот и храната. Фрижидерот не произведува влага. По овој период, влажноста во фрижидерот сама се намалува.	Во лето и есен, поставете ја потоплата температура во фрижидерот (приближно 6-7°C).
На стаклените полици има капки вода.	Внатре во фрижидерот има премногу влага.	Избришете ги стаклените полици со крпа за да ги отстраните капките вода.
Тече вода внатре во фрижидерот.	Храната спречува водата да тече во садот за собирање вода.	Осигурете се дека храната не ја допира задната плоча.
	Одливот за вода е затнат.	Исчистете го одливот за вода.
Тече вода на подот.	Отворот за водата од топење не е поврзан со садот за испарување над компресорот.	Закачете го отворот за вода од топење со садот за испарување.
Не може да се постави температурата.	Вклучена е FastFreeze функцијата или FastCool функцијата.	Исклучете ја FastFreeze функцијата или FastCool функцијата рачно, или почекајте додека функцијата не се деактивира автоматски. Видете во делот „Функција FastFreeze“ или „Функција FastCool“.

Проблем	Можна причина	Решение
Температурата на апаратот е прениска/превисока.	Температурата не е точно поставена.	Поставете повисока/пониска температура.
	Вратата не е добро затворена.	Видете во делот „Затворање на вратата“.
	Храната премногу е жешка.	Оставете ја храната да се олади пред да ја складирате.
	Во исто време се чува премногу храна.	Ставајте помалку храна истовремено.
	Вратата била отворена често.	Отворајте ја вратата само доколку е неопходно.
	Вклучена е функцијата FastFreeze.	Видете во делот „Функција FastFreeze“.
	Вклучена е функцијата FastCool.	Видете во делот „Функција FastCool“.
	Во апаратот не кружи студен воздух.	Погрижете се во апаратот да кружи студен воздух. Видете во поглавјето „Напомени и корисни совети“.
DEMO се појавува на екранот.	Апаратот е во демо режим.	Притиснете и задржете го копчето ОК околу 10 сек додека не слушнете долг звук и екранот не се исклучи за кратко.
<input type="checkbox"/> или <input type="checkbox"/> или <input type="checkbox"/> се појавува наместо бројки на екранот за температура.	Проблем со сензорот за температура.	Контактирајте со овластен сервисен центар. Системот за разладување ќе продолжи да ја лади храната, но нема да може да се постави температурата.



Ако повторно се појави проблемот, контактирајте со Овластен сервисен центар.

## 7.2 Замена на светилката

Јавете се во овластениот сервисен центар за замена на светилката.

## 7.3 Затворање на вратата

1. Исчистете ги заптивките на вратата.
2. За да ја наместите вратата, погледнете ги упатствата за монтирање.
3. За да ги замените неисправните заптивки на вратата, контактирајте го Овластениот сервисен центар.

## 8. ТЕХНИЧКИ ПОДАТОЦИ

Техничките информации се наоѓаат на плочката со спецификации на внатрешната страна на апаратот и на етикетата за енергија.

На QR-кодот на енергетската етикета која е доставена со апаратот има интернет-

врска која води до информациите поврзани со перформансите на апаратот во базата на податоци на ЕУ EPREL (Европска база на податоци за регистрација на производи со етикети за енергија). Чувајте ја енергетската етикета

како прирачник заедно со корисничкото упатство и сите други документи испорачани со овој апарат.

Истите информации може да се најдат и во EPREL (Европска база на податоци за регистрација на производи со етикети за енергија) на врска <https://eprel.ec.europa.eu> и името на

моделот и бројот на производот што ќе ги најдете на плочката со спецификации на апаратот.

Одете на врска [www.theenergylabel.eu](http://www.theenergylabel.eu) за детални информации за етикетата за енергија.

## 9. ИНФОРМАЦИИ ЗА ТЕСТИРАЊЕ

Монтажата и подготовката на апаратот за потврда EcoDesign треба да бидат усогласени со EN 62552 (EU). Потребите за проветрување, димензиите на отворот и минималните растојанија во задниот дел треба да бидат како што е наведено во

овој Прирачник за корисникот во „Монтажа“. Стапете во контакт со производителот за други дополнителни информации, вклучувајќи ги и плановите за полнење.

## 10. ГРИЖА ЗА ОКОЛИНАТА

Рециклирајте ги материјалите со симболот . Ставете ја амбалажата во соодветни контејнери за да ја рециклирате. Помогнете во заштитата на животната средина и човековото здравје и рециклирајте го отпадот од електрични и електронски апарати. Не фрлајте ги

апаратите озанчени со симболот  во отпадот од домаќинството. Вратете го производот во вашиот локален капацитет за рециклирање или контактирајте ја вашата општинска канцеларија.

**electrolux.com**

222379924-E-342025



**CE**