



Electrolux



electrolux.com/register



KL92B220P

INSTALIMI / МОНТАЖА

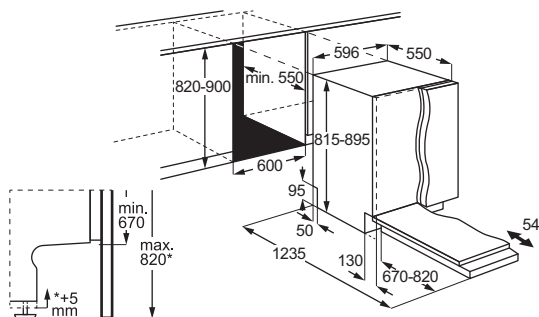

Rezervohet mundësia e ndryshimeve.

1. INFORMACIONI I SIGURISË.....	3
2. UDHËZIMET PËR SIGURINË.....	4
3. PËRSHKRIMI I PRODUKTIT	6
4. PANELI I KONTROLLIT	7
5. PROGRAMET DHE OPSIONET.....	8
6. CILËSIMET.....	9
7. LIDHJA ME VALË.....	12
8. PËRPARA PËRDORIMIT TË PARË.....	12

9. MBUSHJA E PJATLARËSES.....	14
10. PËRDORIMI I PËRDITSHËM.....	17
11. UDHËZIME DHE KËSHILLA.....	19
12. KUJDESI DHE PASTRIMI.....	20
13. ZGJIDHJA E PROBLEMEVE	23
14. TË DHËNAT TEKNIKE	27
15. SHQETËSIME MJEDISORE.....	28

1. ⚠️ INFORMACIONI I SIGURISË

Përpara instalimit dhe përdorimit të kësaj pajisjeje, lexoni me kujdes udhëzimet e dhëna. Prodhuesi nuk është përgjegjës për lëndimet apo dëmet si rezultat i instalimit apo përdorimit të pasaktë. Gjithmonë mbajini udhëzimet në një vend të sigurt dhe ku mund të arrihen lehtë për t'iu referuar në të ardhmen.

1.1 Siguria e fëmijëve dhe personave vulnerabël

- Kjo pajisje mund të përdoret nga fëmijë të moshës 8 vjeç e sipër dhe persona me aftësi të kufizuara fizike, ndijimesh ose mendore ose që nuk kanë eksperiencë dhe njohuri, nëse këta mbahen nën mbikëqyrje ose udhëzohen për përdorimin e sigurt të pajisjes dhe i kuptojnë rreziqet e përdorimit. Fëmijët nga nën 8 vjeç dhe personat me aftësi të kufizuara shumë të theksuara dhe komplekse duhet të mbahen larg nga pajisja, përveçse kur mbahen nën monitorim të vazhdueshëm.

- Fëmijët duhet të monitorohen për t'u siguruar se nuk luajnë me pajisjen.
- Mbajini detergjentet larg fëmijëve.
- Mbajini fëmijët dhe kafshët shtëpiake larg pajisjes, gjatë kohës që dera e saj është e hapur.
- Fëmijët nuk duhet të kryejnë pastrimin dhe mirëmbajtjen e pajisjes pa mbikëqyrje.

1.2 Siguria e përgjithshme

- Kjo pajisje është vetëm për të pastruar enë shtëpiake dhe enë tavoline.
- Kjo pajisje është krijuar për përdorim shtëpiak në ambient të brendshëm.
- Kjo pajisje mund të përdoret në zyra, dhoma hoteli, dhoma bujtine, dhoma hoteli rural, si dhe në vende të ngjashme ku përdorimi nuk tejkalon (mesatarisht) nivelet e përdorimit shtëpiak.
- Mos i ndryshoni specifikimet e pajisjes.
- Presioni i ujit në punë (minimal dhe maksimal)

duhet të jetë mes 0.05 (0.5) / 1 (10) MPa (bar).

- Respektoni numrin maksimal të cilësimeve me 14 vende.
- Dera e pajisjes nuk duhet të lihet në një pozicion hapur për të shmangur rrezikun e pengimit.
- Për të shmangur rreziqet, nëse kordoni elektrik është e dëmtuar, duhet zëvendësuar nga prodhuesi, qendra e autorizuar e shërbimit ose persona me kualifikim të ngjashëm.
- **PARALAJMËRIM:** Thikat dhe mjetet e tjera me majë të mprehtë duhet të futen në shportë me majat e tyre

drejtuar poshtë ose të vendosura në pozicion horizontal.

- Përpara se të kryeni shërbim mirëmbajtjeje, çaktivizoni pajisjen dhe hiqni spinën nga priza.
- Mos përdorni spërkatës me ujë me presion të lartë dhe/ose avull për të pastruar pajisjen.
- Nëse pajisja ka vrima ajrimi në pjesën e poshtme, ato duhet të mos bllokohen p.sh. nga tapeti.
- Pajisja duhet të lidhet me rrjetin e furnizimit me ujë duke përdorur setet e dhëna të tubave. Zorrat e vjetra nuk duhen ripërdorur.

2. UDHËZIMET PËR SIGURINË

2.1 Instalimi

PARALAJMËRIM!

Vetëm një person i kualifikuar duhet ta instalojë këtë pajisje.

- Hiqni të gjithë paketimin.
- Mos instaloni ose mos përdorni një pajisje të dëmtuar.
- Ndiqni udhëzimet e dhëna të instalimit.
- Kini kujdes kur lëvizni pajisjen pasi është e rëndë. Përdorni doreza sigurie dhe këpuçë të mbyllura.
- Mos e instaloni ose mos e përdorni pajisjen në temperatura nën 0°C.
- Instaloheni pajisjen në një vend të sigurt dhe të përshatshëm që plotëson kërkesat e instalimit.
- Mos e përdorni pajisjen përpara se ta instaloni në strukturën inkaso për arsye sigurie.

- Nëse paneli i mobiljes nuk është instaluar, dera mund të mbyllet papritmas. Hapni derën e pajisjes me kujdes për të shmangur rrezikun e dëmtimit. Pas instalimit, sigurohuni se mbulesat plastike janë të bllokuara në pozicionin e tyre. Dëmtimi ose heqja e mbulesave plastike në anët e derës mund të ndikojë në funksionimin e pajisjes dhe mund të shkaktojë lëndim. Nëse mbula plastike është e dëmtuar, kontaktoni Qendrën e autorizuar të shërbimit për zëvendësim.

2.2 Lidhja elektrike

PARALAJMËRIM!

Rrezik zjarri dhe goditjeje elektrike.

- **PARALAJMËRIM:** Kjo pajisje është krijuar për t'u instaluar / lidhur me një lidhje tokëzimi në ndërtesë.

- Sigurori se parametrat e pllakës së vlerësimit janë të përputhshme me furnizimin me korrent.
- Përdorni gjithmonë një prizë me tokëzim të instaluar mirë.
- Mos përdorni përshtatës me shumë spina dhe kablo zgjatuese.
- Parandaloni dëmtimin e spinës dhe kabllit të korrentit. Nëse kërkohet një zëvendësim, kontaktimi Qendrën tonë të shërbimit të autorizuar.
- Vendosni spinën e korrentit në prizë vetëm në fund të instalimit dhe sigurori akses tek spina e korrentit.
- Mos e shkëputni pajisjen duke tërhequr kabllon elektrike. Tërhiqeni gjithmonë nga spina.

2.3 Lidhja e shkarkimit të ujit

PARALAJMËRIM!

Rrezik goditjeje elektrike.

- Mos u shkaktoni dëmtim tubave të ujit.
- Përpara sesa t'a lidhni me tuba të rinj, tuba të papërdorur për një kohë të gjatë, pas riparimeve ose instalimit të pajisjeve të reja (p.sh. matësa të ujit), lejoni që uji të rrjedhë derisa të jetë i kthjellët.
- Kontrolloni për rrjedhje uji gjatë dhe pas përdorimit të parë.
- Nëse zorra e hyrjes së ujit dëmtohet, mbyllni menjëherë rubinetin e ujit dhe shkëputni spinën nga prizat elektrike. Kontaktoni Qendrën e Autorizuar të Shërbimit për zëvendësimin e zorrës së hyrjes së ujit.
- Humbja e energjisë elektrike çaktivizon sistemin e mbrojtjes nga uji, duke rritur rrezikun e përmblytes.
- Zorra e hyrjes së ujit ka një valvulë të sigurisë dhe një këllëf të kabllit të brendshëm të korrentit.

2.4 Përdorimi

- Mbajini produktet që marrin zjarr ose artikujt e lagur me produkte që marrin zjarr nga pajisja.
- Detergjentët e pjatlarësës janë të rrezikshëm. Ndiqni udhëzimet e sigurisë në ambalazhin e detergjentit.
- Mos pini ose luani me ujin në pajisje.
- Prisni derisa programi të përfundojë për të hequr enët, pasi detergjent mund të mbetet tek enët.
- Mos i ruani artikujt ose ushtroni presion në derën e hapur të pajisjes.

- Pajisja mund të lëshojë avull të nxehtë nëse ju hapni derën ndërsa programi punon.

2.5 Ndryçimi i brendshëm

PARALAJMËRIM!

Rrezik goditjeje elektrike, lëndimi dhe dëmtimi ndaj pajisjes.

- Për të zëvendësuar dritën e brendshme, lidhuni me qendrën e autorizuar të shërbimit.
- Kjo pajisje ka një llambë të brendshme që ndizet kur hapni derën ose ndizni pajisjen ndërsa dera është e mbyllur. Llamba fiket kur mbyllni derën, fikni pajisjen ose automatikisht pas njëfarë kohe.

2.6 Shërbimi

- Për të riparuar pajisjen kontaktoni me qendrën e autorizuar të shërbimit. Përdorni vetëm pjesë rezervë origjinale.
- Riparimi nga ju vetë ose riparimi joprofesional mund të jetë i pasigurt për përdoruesin dhe mund të anulojë garancinë.
- Pjesët e mëposhtme të këmbimit janë të disponueshme për të paktën 7 vjet pas daljes nga qarkullimi të modelit: motori, pompa e qarkullimit dhe e shkarkimit, ngrohësit dhe elementet e ngrohjes, duke përfshirë pompat e ngrohjes, tubacionet dhe pajisjet përkatëse duke përfshirë zorrët, valvulat, filtrat dhe bllokuesit e ujit, pjesët strukturore dhe të brendshme për grupet e derës, qarqet elektrike, ekranet elektronike, çelësat e presionit, termostatet dhe sensorët, softuerët dhe firmuerët duke përfshirë softuerin e rivendosjes. Pjesët e mëposhtme të këmbimit janë të disponueshme për të paktën 10 vjet pas daljes nga qarkullimi të modelit: mentesha dhe guarnicionet e derës, guarnicionet e tjera, krahët spërkatës, filtrat e shkarkimit, raftet e brendshme dhe pajisjet plastike periferike si koshat dhe kapakët. Afati mund të jetë më i gjatë në vendin tuaj. Për informacion të mëtejshëm, vizitoni faqen tonë të internetit.
- Disa pjesë këmbimi janë në dispozicion vetëm për riparues profesionistë dhe mund të mos jenë të përshtatshme për modelin.
- Në lidhje me llambat brenda produktit dhe llambat e pjesëve të këmbimit të shitura veçmas: Këto llamba janë prodhuar për kushte ekstreme fizike në pajisjet

elektroshtëpiake, si p.sh. temperaturë, dridhje, lagështirë, ose janë prodhuar për të sinjalizuar informacion rreth statusit të përdorimit të pajisjes. Ato nuk janë prodhuar për t'u përdorur në aplikacione të tjera dhe nuk janë të përshtatshme për ndriçim në ambiente shtëpiake.

- Shkëputeni pajisjen nga rrjeti i furnizimit elektrik.
- Prisni kabllon e lidhjes me rrjetin dhe hidhjeni atë.
- Hiqni kapësen e derës për të parandaluar bllokimin brenda pajisjes të fëmijëve dhe të kafshëve shtëpiake.

2.7 Eliminimi i pajisjes

⚠ PARALAJMËRIM!

Rrezik lëndimi ose mbytjeje.

3. PËRSHKRIMI I PRODUKTIT

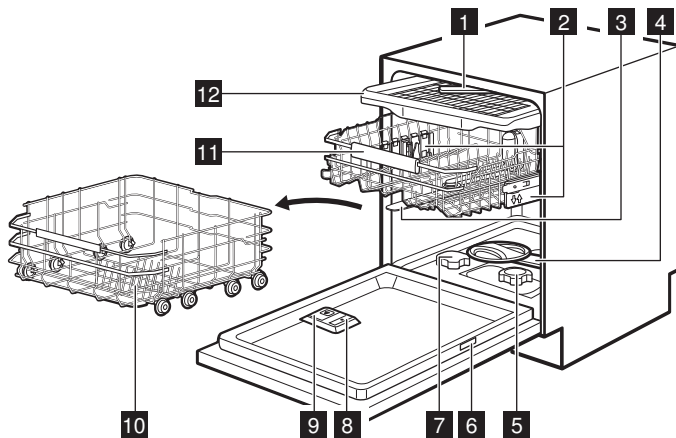

- 1 Krahu më i sipërm spërkatës
- 2 Rregulluesit e lartësisë së koshit
- 3 Krahu i sipërm spërkatës
- 4 Krahu i poshtëm spërkatës
- 5 Filtrat
- 6 Tabela e parametrave
- 7 Mbajtësja e kripës
- 8 Foleja e shkëlqyesit
- 9 Foleja e detergjentit
- 10 Koshi i poshtëm
- 11 Koshi i sipërm
- 12 Sirtari i takëmeve

3.1 Tabela e parametrave

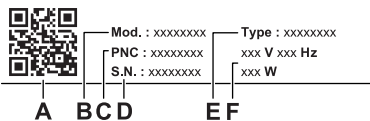

- A. Kodi QR
- B. Emri i modelit
- C. Numri i produktit
- D. Numri serial
- E. Lloji i produktit
- F. Specifikimet elektrike

Kodi QR mund të përdoret në dy mënyra. Skanoni kodin QR me kamerën në pajisjen tuaj celulare për të hapur faqen e aplikacionit

në dyqanin e aplikacionit. Instaloni aplikacionin.

Skani kodin QR me skanerin në aplikacion për të çiftuar pjatarësen me pajisjen tuaj celulare.

3.2 TimeOnFloor

Funksioni shfaq informacionin e mëposhtëm në dyshemenë poshtë derës së pajisjes:

- Koha e mbetur pasi fillon programi.
- 0:00 dhe CLEAN kur programi ka përfunduar.

- DELAY dhe numërimi mbrapsht kur fillon shtyrja e programit.
- Një kod i gabimit kur pajisja nuk funksionon.

i Kur funksioni AirDry hap derën, funksioni TimeOnFloor është i fikur. Për të kontrolluar kohën e mbetur të programit që është në punë, kontrolloni ekranin e panelit të kontrollit.

4. PANELI I KONTROLLIT

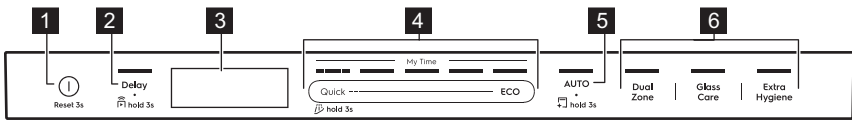

- 1 Butoni i Ndezur/Fikur / Butoni i rivendosjes
- 2 Butoni i shtyrjes së programit / Nisja në distancë butoni
- 3 Ekran
- 4 My Time shiriti i zgjedhjes së programit
- 5 AUTO butoni i programit / MachineClean butoni i programit
- 6 Butonat e opsionit të programit

4.1 Treguesit në ekran



Matësi i energjisë tregon nivelin e efektshmërisë së energjisë të programit të zgjedhur dhe opsionin. Sa më shumë segmente të jenë të aktivizuar, aq më i ulët është konsumi. Është i fikur me programet Quick, QuickRinse, dhe MachineClean.

ECO Është i ndezur kur zgjidhni programin ECO. Referojuni kapitullit "Programet dhe opsionet". Nëse treguesi nuk është i ndezur, referojuni përshkrimit në nivelin e ndihmësit të shpëlarjes në kapitullin "Cilësimet".

Ndizet kur kutia e solucionit shpëlarës ka nevojë të rimbushet. Referojuni kapitullit "Përpara përdorimit të parë".

Ndizet kur kutia e kripës ka nevojë të rimbushet. Referojuni kapitullit "Përpara përdorimit të parë".

Është i ndezur kur aktivizoni lidhjen me valë. Sa më i dobët sinjali i Wi-Fi, aq më i vogël treguesi. Referojuni kapitullit "Lidhja me valë".

Është i ndezur kur sinjali i Wi-Fi ka humbur. Referojuni kapitullit "Zgjidhja e problemeve".

Është i ndezur kur aktivizoni funksionin Nisja në distancë. Referojuni kapitullit "Përdorimi i përditshëm".

Është ndezur kur zgjidhni një program me fazën e tharjes. Referojuni kapitullit "Programet dhe opsionet".

Është i ndezur kur zgjidhni një program pa fazën e tharjes. Referojuni kapitullit "Programet dhe opsionet".

Është i ndezur kur zgjidhni programin QuickRinse. Referojuni kapitullit "Programet dhe opsionet".

Është i ndezur kur duhet të përdorni programin MachineClean dhe kur e nisni atë. Referojuni kapitullit "Kujdesi dhe pastrimi".

Është i ndezur kur vendosni shtyrjen e programit. Referojuni kapitullit "Përdorimi i përditshëm".

Pulson kur pezulloni një cikël të larjes ose një numërim mbrapsht të shtyrjes së programit duke hapur derën e pajisjes. Referojuni kapitullit "Përdorimi i përditshëm".

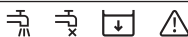

Treguesit e gabimit shfaqen bashkë me kodet e gabimit kur pajisja nuk funksionon. Për kodet e gabimit, referojuni kapitullit "Zgjidhja e problemeve".

5. PROGRAMET DHE OPSIONET

5.1 Programet e larjes së pjatave

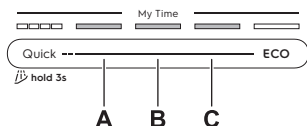

Quick

Për enët dhe takëmet me ndotje të freskët. Fazat: larje e enëve në 60°C, shpëlarje në 50°C, AirDry. Programi nuk përfshin fazën e tharjes ose lëshimin e shpëlarësit. Lërimi artikujt në pjatatarëse me derën e hapur për të lejuar tharjen me ajër.

A. 1h00m

Për enët dhe takëmet me ndotje të freskët, pak të tharë në to. Fazat: larje e enëve në 65°C, shpëlarje e ndërmjetme, shpëlarje përfundimtare në at 55°C, tharje, AirDry.

B. 1h30m

Për enët, takëmet, tenxheret dhe tiganët me ndotje normale, pak të tharë në to. Fazat: larje e enëve në 65°C, shpëlarje e ndërmjetme, shpëlarje përfundimtare në 60°C, tharje, AirDry.

C. 2h00m

Për enët, takëmet, tenxheret dhe tiganët me ndotje normale, të tharë në to. Fazat: larje e enëve në 65°C, shpëlarje e ndërmjetme, shpëlarje përfundimtare në at 55°C, tharje, AirDry.

ECO

Ky program ofron përdorimin më efikas të konsumit të ujit dhe energjisë për enët, takëmet, tenxheret dhe tiganët me ndotje normale, të tharë në to. Fazat: paralarje, larje enësh në 50°C, shpëlarje e ndërmjetme, shpëlarje përfundimtare në 45°C, tharje, AirDry. Ky është programi standard për institutet e testimit. Ky program përdoret për

të vlerësuar pajtueshmërinë me Rregulloren e Komisionit (BE) për Ekodizajnin 2019/2022.

AUTO

Për enët, takëmet, tenxheret dhe tiganët me të gjitha nivelet e ndotjes. Fazat: paralarje, larje e enëve në 55°C, shpëlarje e ndërmjetme, shpëlarje përfundimtare në 55-60°C, tharje, AirDry, Ky cikël inteligjent zbulon madhësinë e ngarkesës dhe nivelin e ndotjes. Rregullon automatikisht temperaturën e larjes së pjatave, kohëzgjatjen dhe sasinë e ujit për rezultate optimale të pastrimit dhe tharjes.

5.2 Opsione të programit

DualZone

Opsioni krijon dy zona pastrimi. Koshi i poshtëm përdor presion maksimal të ujit për të pastruar thellë tenxheret dhe tiganët. Koshi i sipërm përdor presion të butë për të pastruar artikujt delikate. Opsioni nuk ndikon konsumin e ujit dhe të energjisë. Zbatohet për programet Quick, 1h00m, 1h30m, 2h00m.

GlassCare

Opsioni mbron artikujt delikatë, sidomos enët prej qelqi, duke parandaluar ndryshime të shpejta të temperaturës. Opsioni kufizon temperaturën e larjes së pjatave në 45°C për të siguruar pastrim të butë por efikas. Zbatohet për programet Quick, 1h00m, 1h30m, 2h00m.

ExtraHygiene

Opsioni siguron rezultate më të mira të higjienës duke ruajtur temperaturë mbi 65°C për të paktën 10 minuta gjatë fazës së shpëlarjes së fundit. Kjo heq më shumë se 99,9999% të bakteve dhe viruseve. Analizuar për mikrokok luteus dhe bakteriofazh MS2 nga Swisstest Testmaterialien AG (raporti i analizës nr. 20212029). Zbatohet për programet Quick, 1h00m, 1h30m, 2h00m.

5.3 Programet e veçanta

QuickRinse

Programi rifreskon pjatën që do të lahen më vonë. Mos përdorni detergjent me këtë program. Referojuni kapitullit "Përdorimi i përditshëm".

MachineClean

Programi pastron pjesën e brendshme të pajisjes në 65°C, duke hequr me efikasitet gëlqerën dhe yndyrën e formuar për të ruajtur performancë që zgjat. Referojuni kapitullit "Kujdesi dhe pastrimi".

5.4 Ekstra në aplikacion

Lidhni pjatatarësen tuaj me aplikacionin për të aksesuar opsione shtesë të largjes së pjatave. Referojuni kapitullit "Lidhja me valë".

ExtraQuiet: Aktivizo këtë opsion shtesë përmes aplikacionit për një cikël larjeje enësh më të qetë. Zbatohet për programet e përzgjedhura.

5.5 Vlerat e konsumit

A - programi, **B** - uji (l), **C** - energjia (kWh), **D** - kohëzgjatja (min).

A	B	C	D
Quick	8.5	0.475	30
QuickRinse	4.0	0.150	15

A	B	C	D
1h00m	10.5	1.000	60
1h30m	10.5	1.000	90
2h00m	10.5	0.900	120
ECO	8.4	0.644	270
AUTO	12.5	1.000	180
MachineClean	10.0	0.575	60

Presioni dhe temperatura e ujit, ndryshimet në furnizimin me energji elektrike, opsionet, sasia e enëve dhe shkalla e papastërtisë mund t'i ndryshojnë vlerat.

Vlerat e programit ndryshe nga ECO janë vetëm për informacion.

5.6 Informacion për testet krahasuese

Për të marrë informacionin e nevojshëm për kryerjen e analizave të performancës (p.sh. sipas: EN60436), dërgoni email te:

info.test@dishwasher-production.com

Në kërkesën tuaj përfshini kodin e numrit të produktit (PNC) që gjendet në pllakën e specifikimeve.

Për pyetje të tjera në lidhje me lavastoviljen, shihni librin e shërbimit që keni marrë me pajisjen.

6. CILËSIMET

6.1 Shikimi i përgjithshëm i cilësimeve

Ndryshoni cilësimet në modalitetin e cilësimit ose në aplikacion.

Language [Gjuha]

Caktoni gjuhën e preferuar. Opsioni i paracaktuar: Anglisht.

WiFi

Zgjidhni ON [AKTIV] për të aktivizuar ose OFF [FIKJA] për të çaktivizuar lidhjen me valë. Nëse pjatatarësja është e lidhur me një rrjet me valë, mund të kontrolloni adresat PI dhe MAC këtu, si dhe të rivendosni kredencialet e rrjetit. Referojuni kapitullit "Lidhja me valë".

Forget network [Harroje rrjetin]

Zgjidhni YES [PO] për të rivendosur kredencialet e rrjetit. Zgjidhni NO [JO] për të dalë. Referojuni kapitullit "Lidhja me valë".

Water hardness [Fortësia e ujit]

Vendosni nivelin e zbutësit të ujit (1-10) bazuar në fortësinë e ujit. Parazgjedhja: 5.¹⁾

Rinse aid level [Niveli i solucionit shpëlarës]

Rregulloni nivelin e ndihmës së shpëlarjes (0-8). Parazgjedhja: 5.¹⁾

Brightness [Drita e ekranit]

Rregulloni ndriçimin e ekranit (0-9).

¹⁾ Shihni hollësi të mëtejshme në këtë kapitull.

AirDry

Zgjidhni ON [AKTIV] për të aktivizuar ose OFF [FIKJA] për të çaktivizuar funksionin AirDry. Parazgjedhja: ON [AKTIV].¹⁾

Hour usage [Përdorimi në orë]

Zgjidhni ON [AKTIV] për të aktivizuar ose OFF [FIKJA] çaktivizuar tingullin e butonit kur shtypet. Parazgjedhja: ON [AKTIV].

Push2Open

Zgjidhni ON [AKTIV] për të aktivizuar ose OFF [FIKJA] çaktivizuar hapjen e derës me një shtyrje. Parazgjedhja: ON [AKTIV].

TimeOnFloor

Zgjidhni ON [AKTIV] për të aktivizuar ose OFF [FIKJA] për të çaktivizuar funksionin TimeOnFloor. Parazgjedhja: ON [AKTIV].

Key tones [Tingujt e butonave]

Zgjidhni ON [AKTIV] për të aktivizuar ose OFF [FIKJA] çaktivizuar sinjalin akustik për përfundimin e një programi. Parazgjedhja: OFF [FIKJA].

Reset settings [Rivendos të gjitha cilësimet]

Kontrolloni orët gjithsej të përdorimit të pajtalarëses. Matësi ndalon në 65535.

PNC [Numri PNC]

Kontrolloni numrin PNC e pajisjes tuaj. Jepni numrin kur kontaktoni një Qendër të shërbimit të autorizuar.

End sound [Sinjali i përfundimit]

Zgjidhni YES [PO] për të rivendosur pajisjen në cilësimet e fabrikës. Cilësimi nuk e rivendos përdorimin e orëve. Ky cilësim nuk e rivendos parametrizimin e lidhjes pa tel. Zgjidhni NO [JO] për të dalë.

6.2 Regjimi i cilësimit

Mënyra e hyrjes në regjimin e cilësimit

Ju mund të hyni në regjimin e cilësimit përpara se të nisni një program. Ju nuk mund të hyni në regjimin e cilësimit ndërsa programi është në punë.

Shtypni dhe mbani shtypur njëkohësisht ECO dhe AUTO për rreth 3 sekonda.

Ekrani tregon cilësimin e parë: Language [Gjuha].

Navigimi te regjimi i cilësimit

Përdorni shiritin e zgjedhjes My Time për të kaluar tek modaliteti i cilësimit.

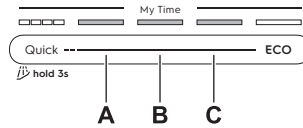

- A. Butoni Prapa
- B. Butoni Konfirmim
- C. Butoni Përpara

Përdorni Prapa dhe Përpara për të kaluar përmes cilësimeve dhe për të ndryshuar vlerën e tyre. Përdorni Konfirmim për të hyrë tek cilësimi dhe për të konfirmuar ndryshimin e vlerës së tij.

Ndryshimi i një cilësimi

Sigurohuni që pajisja të jetë në regjimin e cilësimit.

1. Shtypni Prapa ose Përpara për të zgjedhur një cilësim.

Ekrani tregon cilësimin e cilësimit dhe vlerën e tij aktuale.

2. Shtypni Konfirmim për të hyrë te cilësimi.

Në ekran shfaqen vlerat e disponueshme.

3. Shtypni Prapa ose Përpara për të ndryshuar vlerën.

4. Shtypni Konfirmim për të konfirmuar cilësimin.

Cilësimi është ruajtur. Pajisja kthehet në listën e cilësimeve.

5. Për të dalë nga modaliteti i cilësimeve, shtypni e mbani njëkohësisht ECO dhe AUTO për rreth 3 sekonda.

Pajisja kthehet sërish në përzgjedhjen e programit.

Cilësimet e ruajtura mbeten të vlefshme derisa t'i ndryshoni sërish.

① Pajisja del nga modaliteti i cilësimeve nëse nuk shtypet asnjë buton për 10 sekonda.

6.3 Zbutësi i ujit

Zbutësi i ujit heq mineralet nga uji, gjë që mund të ketë një efekt negativ në rezultatet e larjes dhe në pajisje.

¹⁾ Shihni hollësi të mëtejshme në këtë kapitull.

Sa më e lartë të jetë përmbajtja e këtyre mineraleve, aq më i fortë është uji juaj. Fortësia e ujit matet në shkallë ekuivalente.

Niveli i zbutësit të ujit duhet të rregullohet sipas fortësisë së ujit në furnizimin tuaj me ujë. Rregullimi është i nevojshëm pavarësisht nga lloji i detergjentit të përdorur për të siguruar rezultate të mira të larjes së pjatave dhe për të mbajtur aktiv treguesin e kripës. Autoriteti lokal i juaj i ujit mund t'ju këshillojë për fortësinë e ujit në zonën tuaj.

❶ Multitablatat me agjent zbutës kanë efikasitet të kufizuar në zbutjen e ujit. Shihni paketimin e produktit.

Fortësia e ujit

°dH	°fH	mmol/l	mg/l	°Clark	L ¹⁾
47 -50	84 -90	8,4 -9,0	835 -904	58 -63	10
43 -46	76 -83	7,6 -8,3	755 -834	53 -57	9
37 -42	65 -75	6,5 -7,5	645 -754	46 -52	8
29 -36	51 -64	5,1 -6,4	505 -644	36 -45	7
23 -28	40 -50	4,0 -5,0	395 -504	28 -35	6
19 -22	33 -39	3,3 -3,9	325 -394	23 -27	5
15 -18	26 -32	2,6 -3,2	255 -324	18 -22	4
11 -14	19 -25	1,9 -2,5	185 -254	13 -17	3
4 -10	7 -18	0,7 -1,8	70 -184	5 -12	2
<4	<7	<0,7	<70	< 5	1

1) Niveli i zbutësit të ujit

Zbutësi i ujit i nënshtrohet një procesi të rigjenerimit automatik. ²⁾

²⁾ Që zbutësi i ujit të funksionojë siç duhet, rezina e pajisjes së zbutësit duhet të rigjenerohet rregullisht. Ky proces është automatik dhe është pjesë e funksionit normal të pjatalarësës. Shpeshësia e rigjenerimit varet nga cilësia e nivelit të zbutësit të ujit. Sa më i lartë niveli, aq më i shpeshtë rigjenerimi. Në nivele të larta, rigjenerimi ndodh dy herë në një cikël: gjatë larjes së pjatave dhe pas shpëlarjes përfundimtare. Në nivele të ulta, rigjenerimi ndodh vetëm pas shpëlarjes përfundimtare. Shpëlarja e zbutësit ndodh në fillim të ciklit të ardhshëm. Në nivele të larta, ndodh gjithashtu në fund të larjes së pjatave. Shpëlarja e zbutësit përfundon me shkarkimin e plotë. Rigjenerimi rrit kohëzgjatjen e programit me maksimum 5 min, konsumin e ujit me maksimumi 4 l, dhe konsumin e energjisë nga 2 Wh. Nëse kushtet e tanishme të zbatueshme standarde laboratorike me fortësinë e ujit 2.5 mmol/l (zbutësi i ujit: niveli 3), rigjenerimi do të ndodhë çdo 62 l të ujit të përdorur. Temperatura e ujit, presioni i ujit dhe variacionet e furnizimit me energji mund të ndryshojnë vlerat.

6.4 Niveli i solucionit shpëlarës

Ndihma e shpëlarjes përmirëson rezultatet e tharjes. Lëshohet automatikisht gjatë fazës së fundit të shpëlarjes. Mund të caktoni sasinë e lëshuar të ndihmës së shpëlarjes.

Kur dispenseri i shkëlqyesit është bosh, treguesi  ndizet, duke ju njoftuar të rimbushni shkëlqyesin. Nëse rezultatet e tharjes janë të kënaqshme gjatë kohës që përdorni vetëm tableta të kombinuara, mund ta çaktivizoni sirtarin dhe treguesin. Por, për performancë më të mirë në tharje, gjithmonë përdorni shkëlqyes për ta mbajtur aktiv treguesin e shkëlqyesit.

Kur zgjidhet programi ECO, nëse treguesi ECO në ekran nuk është aktiv dhe matësi i energjisë tregon konsum të rritur të energjisë, pajisja mund të rrisë temperaturën e shpëlarjes përfundimtare për të ruajtur performancën e tharjes. Për të rikthyer performancën dhe efikasitetin e parazgjedhur të programit ECO, mbushni dispenserin për të përmirësuar rezultatet e tharjes. Ky sjellje nuk ndodh nëse dispenseri është çaktivizuar ose nëse pajisja nuk është e pajisur me këtë veçori.

Për të çaktivizuar kutinë e ndihmës së shpëlarjes, caktoni nivelin e ndihmës së shpëlarjes në 0.

6.5 AirDry

AirDry përmirëson rezultatet e tharjes me përdorim të ulët të energjisë. Dera e pajisjes hapet automatikisht gjatë fazës së tharjes dhe mbetet paksa e hapur. Çaktivizimi i funksionit mund të pakësojë rendimentin e tharjes.

AirDry aktivizohet automatikisht me të gjitha programet përveç .

Kur hapet dera, ekrani tregon kohën e mbetur të programit në punë.

Kohëzgjatja e fazës së tharjes dhe koha e hapjes së derës ndryshojnë në varësi të programit dhe opsionit të zgjedhur.

KUJDES!

Mos u përipiqi të mbyllni derën e pajisjes brenda 2 minutave pas hapjes automatike. Kjo mund të shkaktojë dëmtime në pajisje.

7. LIDHJA ME VALË

Vendosni lidhjen me valë për të kontrolluar pjatatarësen tuaj përmes aplikacionit në pajisjen tuaj celulare.

Parametrat e modulit Wi-Fi

Moduli Wi-Fi	NIUS-SA
Frekuenca	2.412 - 2.472 GHz
Protokolli	IEEE 802.11 b-g-n
Fuqia maksimale	<20 dBm
Enkriptimi	WPA, WPA2

7.1 Si të vendosni lidhjen me valë

Për të lidhur pjatatarësen tuaj, ju duhet:

- Rrjet me valë me lidhje në internet.
 - Pajisje celulare e lidhur me rrjetin me valë.
1. Për të shkarkuar aplikacionin, skanoni kodin QR që ndodhet në kapakun e pasmë të manualit të përdoruesit. Gjithashtu mund të shkarkoni aplikacionin direkt nga dyqani i aplikacioneve.
 2. Ndiqni udhëzimet në aplikacion.
 3. Ndizni pjatatarësen.
 4. Për të aktivizuar modulën me valë, ndiqni një nga dy metodat:
 - Shtypni dhe mbani shtypur njëkohësisht Delay dhe Quick për 2 sekonda.

- Hyni në modalitetin e cilësimeve, zgjidhni WiFi dhe ndryshoni vlerën në ON [AKTIV].

Pjatatarësja tregon gjendjen e modulit me valë.

5. Futni kredencialet e rrjetit të shtëpisë në aplikacion. Përndryshe, pjatatarësja anulon vendosjen pas një farë kohe.

Nëse lidhja është e suksesshme, pjatatarësja tregon një konfirmim.

Për të anuluar vendosjen, fikni dhe rindizni pajisjen.

7.2 Si të rivendosni lidhjen me valë

Nëse dëshironi të lidheni me një rrjet tjetër me valë ose të përditësoni kredencialet e rrjetit aktual, fillimisht rivendosni lidhjen me valë.

Hyni në modalitetin e cilësimeve dhe aktivizoni cilësimin Forget network [Harroje rrjetin].

Treguesi  është fikur.

Vendosni një lidhje të re me valë.

8. PËRPARA PËRDORIMIT TË PARË

1. Shtypni dhe mbani shtypur butonin e ndezjes/fikjes derisa pajisja të aktivizohet.
2. Zgjidhni gjuhën.
3. Rregulloni nivelin e zbutësit të ujit sipas fortësisë së ujit.
4. Mbushni konteinerin e kripës.
5. Mbushni kutinë e ndihmës së shpëlarjes.
6. Mbushni kutinë e detergjentit.
7. Lësho ujin nga rubineti.

8. Filloni programin Quick për të hequr të gjitha mbetjet nga procesi i prodhimit. Mos futni enë në kosha.

Pasi nisni një program, pajisja rimbush solucionin në zbutësin e ujit për deri në 5 minuta. Faza e larjes fillon vetëm pasi kjo procedurë të ketë përfunduar. Procedura përsëritet në mënyrë periodike.

8.1 Mbajtësja e kripës

⚠ KUJDES!

Përdorni vetëm kripë rigjeneruese për pjatarëse. Mos përdorni kripë kuzhine.

Kripa përdoret për të ringarkuar solucionin në zbutësin e ujit dhe për të garantuar rezultate të mira larjeje në përdorimin e përditshëm.

Si të mbushni mbajtësen e kripës

1. Rrotullojeni kapakun e kutisë së kripës në drejtim të kundërt me akrepat e orës dhe hiqeni atë.
2. Hidhni 1 l ujë në kutinë e kripës (vetëm nëse e mbushni për herë të parë).
3. Duke përdorur hinkën e dhënë, mbushni mbajtësen e kripës me 1 kg kripë për enëlarëse.



4. Tundeni hinkën me kujdes nga doreza që të futen brenda edhe kokrrizat e fundit.
5. Hiqni kripën rreth hapjes së kutisë së kripës.

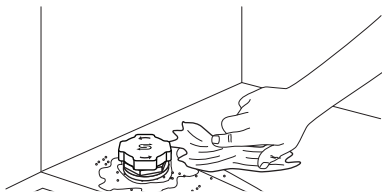

6. Ktheni kapakun në drejtim të akrepave të orës për ta mbyllur kutinë e kripës.

➡ E RËNDËSISHME

Uji dhe kripa mund të derdhen nga kutia e kripës kur e mbushni. Për të parandaluar gërryerjen, mbushni depozitën e kripës dhe më pas filloni menjëherë një cikël të plotë të larjes së enëve me detergjent.

8.2 Si të mbushni kutinë e solucionit të shpëlarjes

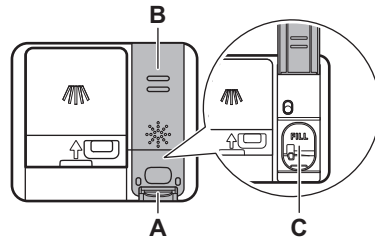

⚠ KUJDES!

Ndarja (C) është vetëm për solucionin e shpëlarjes. Mos e mbushni me detergjent.

⚠ KUJDES!

Përdorni vetëm ndihmës të shpëlarjes të synuar për pjatarëse.

1. Shtypni elementin e lëshimit (A) për të hapur kapakun (B).
2. Hidhni shpëlarësin në shpërndarës (C) derisa lëngu të arrijë shenjën "FILL".
3. Hiqni solucionin e shpëlarjes që është derdhur me një leckë thithëse për të parandaluar formimin e shkumës së tepërt.
4. Mbyllni kapakun. Sigurohuni që kapaku të mbyllet në pozicionin e duhur.

8.3 Si të mbushni kutinë e detergjentit

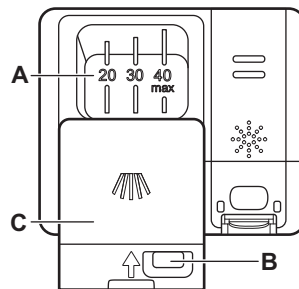

⚠ KUJDES!

Përdorni vetëm detergjent të synuar për pjatarëse.

1. Shtypni butonin e lëshimit (B) për të hapur kapakun (C).
2. Vendoseni detergjentin në ndarje (A). Mos kapërceni shenjën "40 max". Mund të përdorni detergjent në formë tabledash, pluhur ose xhel.
3. Nëse programi përfshin një fazë paralarjeje, vendosni deri në 5 g detergjent në pjesën e brendshme të derës së enëlarëses.

4. Mbyllni kapakun. Sigurohuni që kapaku të mbyllet në pozicionin e duhur.

Për informacion rreth dozës së detergjentit, referojuni udhëzimeve të prodhuesit në paketimin e produktit. Zakonisht, 20 - 25 ml detergjent xhel ose 18g detergjent pluhur është i përshtatshëm për larjen e një ngarkese me ndotje normale.

9. MBUSHJA E PJATALARËSES

- Për rezultatet më të mira të pastrimit, vendosini artikujt në kosha sipas udhëzimeve në manualin e përdoruesit.
- Mbusheni lavastoviljen në kapacitet të plotë për të kursyer ujë dhe energji.
- Mos i mbingarkoni koshat për t'u siguruar efikasitetin e enëlarëses.
- Sigurohuni që artikujt në kosha të mos prekin ose të mos mbulojnë njeri-tjetrin. Vetëm atëherë uji mund të arrijë dhe të lajë plotësisht enët.
- Përdoreni pajisjen për të larë vetëm artikuj që mund të lahen në pjatalarëse.
- Mos i lani materialet e mëposhtme në enëlarëse: dru, bri, kallaj, bakër, alumin, porcelan delikat të zbukuruar, çelik karboni të pambrojtur ose argjend. Kjo mund të bëjë që ato të plasariten, deformohen, zbardhen, gërryhen, ndryshken, nulloshen ose gërryhen.
- Mos lani në pajisje artikuj që mund të thithin ujë (sfungjerë, lecka pastrimi).
- Vendosni artikujt e brishtë (filxhanë, gota dhe tiganë) me pjesën e hapur për poshtë për të lejuar që uji të shkarkohet.
- Sigurohuni që artikujt e qelqit të mos prekin njëri-tjetrin.
- Futini artikujt e lehtë në koshin e sipërm. Sigurohuni që artikujt të mos lëvizin lirshëm.
- Vendosni artikujt e vegjël në sirtarin e takëmeve.
- Sigurohuni që krahët spërkatës të jenë në gjendje të lëvizin lirisht përpara se të nisni një program.
- Rregulloni lartësinë e koshit të sipërm për të futur enët të mëdha.

9.1 Si të rregulloni lartësinë e koshit të sipërm

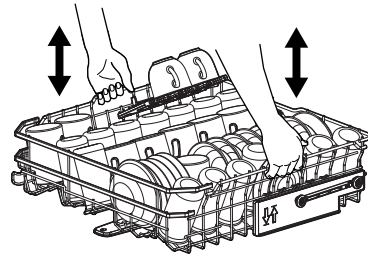

Si të ngrini koshin e sipërm

1. Tërhiqeni koshin derisa të ndalojë.
2. Ngrijeni koshin nga njëra ose të dyja anët derisa mekanizmi të futet në vend dhe koshi të jetë i palëvizshëm.

Si të ulni koshin e sipërm

1. Tërhiqeni koshin derisa të ndalojë.
2. Ngrijeni pak koshin nga njëra ose të dyja anët, pastaj shtyjeni poshtë dhe lëreni të bjerë.

9.2 Karakteristikat e koshit të larëses së enëve

Aksesorët e përfshirë mund të ndryshojnë në varësi të modelit të lavastoviljes suaj.

Koshi i poshtëm

Numri i dhëmbëzave të palosshme mund të ndryshojë në varësi të modelit të larëses së enëve.

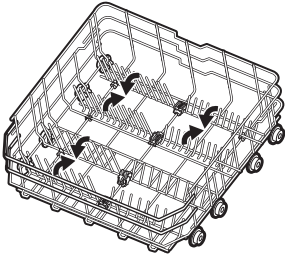

Koshi përfshin mbajtëse me doreza gome kundër rrëshqitjes për gota vere dhe birre.

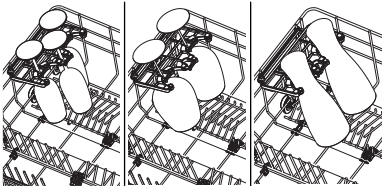

Palosni mbajtëset dhe lironi mbështetëset e tavës së furrës.

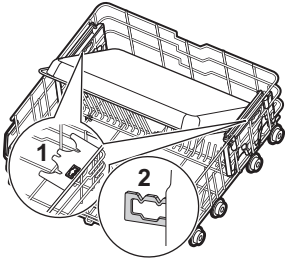

Koshi i sipërm

Numri i dhëmbëzave të palosshme mund të ndryshojë në varësi të modelit të larëses së enëve. Raftet për mbajtjen e filxhanëve mund të palosen poshtë për të krijuar hapësirë për enët e larta.

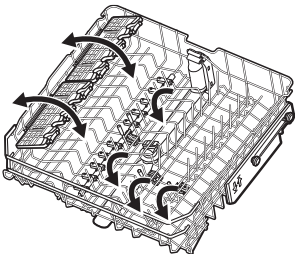

Raftet e filxhanëve kanë doreza të buta për të mbajtur enët e qelqit, ndërsa kunjat prej gome sigurojnë stabilitet.

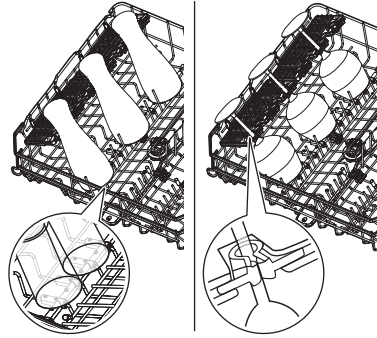

Sirtari i takëmeve

Çlironi butonët anash për të ulur seksionet e rregullueshëm anash të sirtarit. Kjo zgjeron kapacitetin e sirtarit. Për të mbyllur seksionët, shtyjni për lart derisa të dëgjoni një klikim.

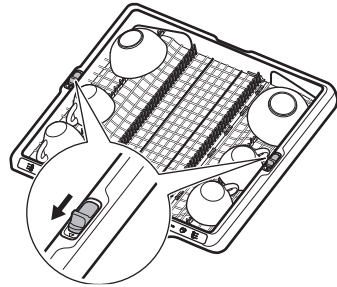

Vendosini thikat dhe enët e mprehta në mbajtësen e caktuar në pjesën e pasme të sirtarit. Mbajtësja është e palosshme.

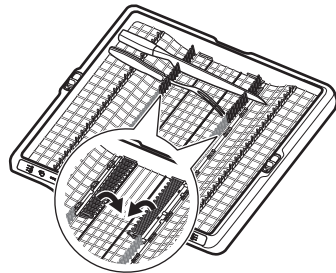

Si të hiqni aksesorët

Raftet e filxhanëve dhe kunjat e gomës mund të hiqen përkohësisht për të akomoduar sende të vështira.

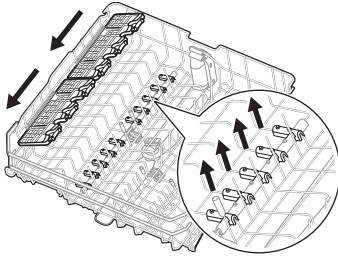

Nëse nevojitet më shumë hapësirë në koshin e poshtëm, mbajtëset mund të hiqen.

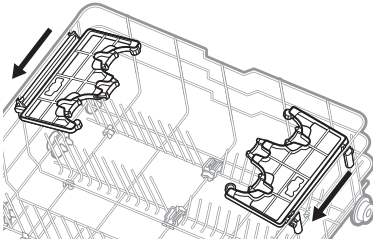

Lartësitë maksimale të enës (mm)

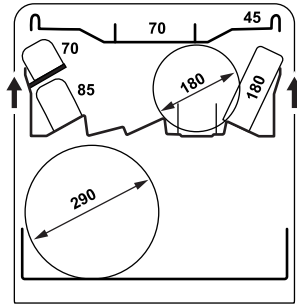
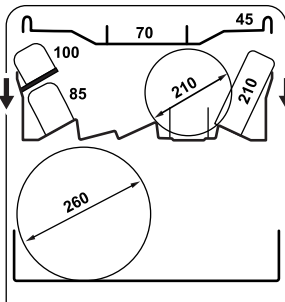

9.3 Shembuj të ngarkimit të larësës së enëve

Koshi i poshtëm

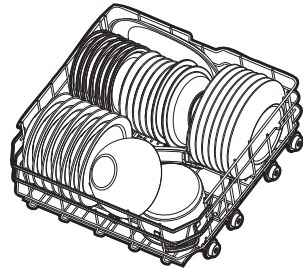
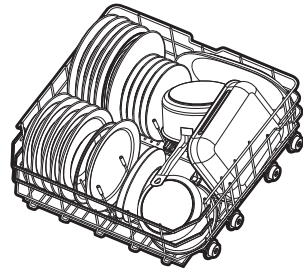

Koshi i sipërm

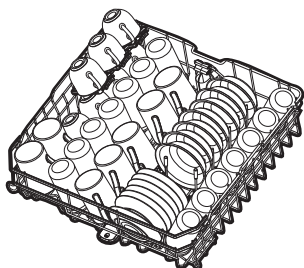
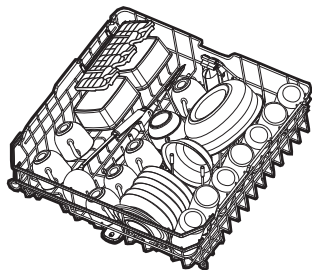

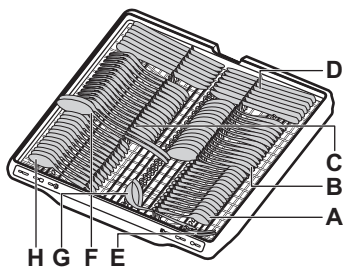
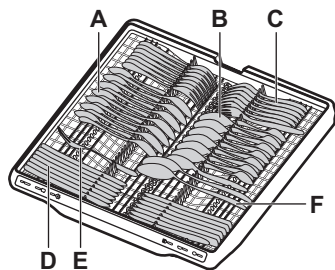

Sirtari i takëmeve



- A. Lugë çaji (14 copë)
- B. Lugë supe (14 copë)
- C. Pirun (14 copë)
- D. Thikë (14 copë)
- E. Pirun për servirje (1 copë)
- F. Lugë për servirje (2 copë)
- G. Lugë për salcë (1 copë)
- H. Lugë ëmbëlsire (14 copë)

10. PËRDORIMI I PËRDITSHËM

1. Hapni rubinetin e ujit.
2. Shtypni dhe mbani shtypur butonin e ndezjes/fikjes derisa pajisja të aktivizohet.
3. Mbushni kutinë e kripës nëse ndizet treguesi .
4. Mbushni kutinë e shkëlqyesit nëse ndizet treguesi .
5. Mbushni koshat.
6. Mbushni kutinë e detergjentit.

7. Zgjidhni një program. Mbyllni derën për ta nisur.
8. Mbyllni rubinetin e ujit kur programi ka përfunduar.



10.1 Nisja në distancë

Funksioni lejon fillimin e një programi nga aplikacioni.

Për të aktivizuar nisjen në distancë

Sigurohuni se treguesi  është ndezur dhe pajtalarësja juaj është e shtuar në aplikacion. Nëse jo, referojuni kapitullit "Lidhja me valë".

1. Shtypni dhe mbani shtypur Delay për 3 sekonda.

Treguesi  është fikur, treguesi  është ndezur.

2. Mbyllni derën e pajisjes.

 Hapja e derës kur është aktivizuar nisja në distancë, e çaktivizon këtë funksion. Aktivizojeni sërish nisjen në distancë përpara se të mbyllni derën; përndryshe cikli i larjes fillon menjëherë pasi të mbyllni derën. Hapja e derës nuk e çaktivizon nisjen në distancë nëse është programuar nisja e vonuar.

Çaktivizimi i nisjes në distancë

Shtypni Delay për 3 sekonda.

Treguesi  është fikur.

10.2 Si të filloni një program nga shiriti i zgjedhjes My Time

1. Rrëshqitni gishtin tuaj nëpër shiritin e zgjedhjes My Time për të zgjedhur një program.

Drita lidhur me programin është ndezur.

2. Aktivizoni një opsion të programit nëse dëshirohet.
3. Mbyllni derën e pajisjes për të filluar një program.

10.3 Si të filloni programin Quick Rinse

1. Shtypni dhe mbani shtypur Quick për rreth 3 sekonda.

Treguesi  është ndezur.

2. Mbyllni derën e pajisjes për të filluar një program.

10.4 Si të filloni programin AUTO

1. Shtypni AUTO.

Drita që i përket butonit është e ndezur. Ekranin tregon kohëzgjatjen më të gjatë të mundshme të programit.

2. Mbyllni derën e pajisjes për të filluar një program.

Sensorët funksionojnë disa herë gjatë ciklit dhe kohëzgjatja fillestare e programit mund të pakësohet.

10.5 Si të aktivizoni një opsion të programit

Vetëm një opsion mund të aktivizohet në një kohë. Aktivizoni opsionin përpara sesa të filloni një program. Nuk mund të aktivizoni ose çaktivizoni opsionin ndërkohë që një program është në punë.

1. Zgjidhni një program nga shiriti i zgjedhjes My Time.

2. Shtypni butonin e opsionit.

Drita që i përket butonit është e ndezur. Nëse opsioni nuk është i zbatueshëm, drita që lidhet me butonin pulson dhe bie një tingull.

 Aktivizimi i një opsioni shpesh rrit konsumin e ujit, konsumin e energjisë dhe kohëzgjatjen e programit.

10.6 Shtyrja e nisjes së një programi

1. Zgjidhni një program.

2. Shtypni Delay në mënyrë të përsëritur derisa ekranin tregon kohën e dëshiruar të vonesës (nga 1 në 24 orë).

Drita që i përket butonit është e ndezur.

3. Mbyllni derën e pajisjes për të filluar numërimin mbrapsht.

Gjatë numërimit mbrapsht, nuk mund të ndryshoni programin ose opsionin. Mund ta ndryshoni vonesën në aplikacion. Programi fillon kur përfundon numërimi mbrapsht.

10.7 Si të anuloni shtyrjen e programit të një programi

Shtypni dhe mbani  për rreth 3 sekonda.

Pajisja kthehet sërish në përzgjedhjen e programit.

Zgjidhni një program sërish.

10.8 Si të anuloni një program në funksionim

Shtypni dhe mbani  për rreth 3 sekonda.

Pajisja kthehet sërish në përzgjedhjen e programit.

❗ Sigurohuni që të ketë detergjent në kutinë e detergjentit përpara se të filloni një program të ri.

10.9 Hapja e derës ndërkohë që pajisja është aktive

Hapja e derës ndërkohë që një program është në funksionim pezullon ciklin e larjes së pjatave. Ekran tregon kohën e mbetur të programit. Shiriti i programit në fund të ekranit tregon progresin aktual të ciklit të larjes. Gjatësia e shiritit ulet në varësi të kohës së mbetur nga programi. Pas mbylljes së derës, cikli i larjes së pjatave rifillon nga pika e ndërprerjes.

Nëse hapni derën gjatë numërimit mbrapsht të shtyrjes së programit, numërimi mbrapsht pezullohet. Në ekran shfaqet statusi aktual i numërimit mbrapsht. Pas mbylljes së derës rifillon numërimi mbrapsht.

❗ Hapja e derës ndërsa pajisja funksionon mund të ndikojë në konsumin e energjisë dhe kohëzgjatjen e programit.

10.10 Fundi i programit

Kur programi ka përfunduar, pjatatarësja çaktivizohet automatikisht.

Të gjithë butonat janë të çaktivizuar me përjashtim të butonit të ndezur/fikur.

10.11 Fikja automatike

Funksioni kursen energji duke e fikur pajisjen kur nuk është duke funksionuar. Funksioni nis të funksionojë automatikisht:

- Kur programi ka përfunduar.
- Pas 10 minutash nëse nuk filloi asnjë program dhe nuk u shtyp asnjë buton.

11. UDHËZIME DHE KËSHILLA

11.1 Të përgjithshme

Ndiqui këshillat për të garantuar rezultate optimale të pastrimit dhe tharjes në përdorimin e përditshëm dhe për të mbrojtur mjedisin.

- Larja e enëve në lavastovilje sipas udhëzimeve të manualit të përdorimit zakonisht konsumon më pak ujë dhe energji se larja me dorë.
- Mos shpëlani paraprakisht enët me dorë. Kjo rrit konsumin e ujit dhe energjisë. Kur t'ju nevojitet, vendosni një program me fazë paralarjeje.
- Hiqni mbetjet e mëdha të ushqimeve nga enët dhe zbrazni gotat dhe filxhanët përpara se t'i fusni në pajisje.
- Zgjidhni një program sipas llojit të ngarkesës dhe nivelit të ndotjes.
- Për të parandaluar akumulimin e çmërsit brenda pajisjes:
 - Rimbusheni kutinë e kripës sa herë që të jetë e nevojshme.
 - Përdorni dozën e rekomanduar të detergjentit dhe shkëlqyesit.
 - Sigurohuni që niveli aktual i zbutësit të ujit të përputhet me fortësinë e ujit të ujësjellësit.
 - Ndiqui udhëzimet në kapitullin "Kujdesi dhe pastrimi"

11.2 Përdorimi i kripës, ndihmës së shpëlarjes dhe detergjentit

- Përdorni vetëm kripë, shpëlarës dhe detergjent të projektuar për lavastovilje. Produktet e tjera mund ta dëmtojnë pajisjen.
- Në zonat me ujë të rëndë dhe shumë të rëndë ne rekomandojmë përdorimin e një detergjenti të thjeshtë për lavastovilje (pluhur, xhel, tableta pa agjentë shtesë), shpëlarësit dhe kripës veçmas për rezultate optimale pastrimi dhe tharjeje.
- Multitablatat mund të mos treten plotësisht gjatë programeve të shkurtra, gjë që mund të çojë në mbetje detergjenti në enë. Shihni paketimin e produktit. Përdorini tableta me programe më të gjata.
- Gjithmonë përdorni sasinë e duhur të detergjentit. Doza e pamjaftueshme e detergjentit mund të ketë si pasojë rezultate të këqija pastrimi dhe veshje ose njolla te enët nga uji i fortë. Përdorimi i detergjentit të tepërt me ujë të butë ose të zbutur rezulton në mbetje detergjenti tek enët. Shikoni udhëzimet më ambalazhin e detergjentit.
- Gjithmonë përdorni sasinë e duhur të shkëlqyesit. Doza e pamjaftueshme e shkëlqyesit ul rezultatet e tharjes. Përdorimi i tepërt i shkëlqyesit rezulton në shtresa ngjyrë blu mbi enë. Për të

rregulluar nivelin e shkëlqyesit, shihni kapitullin "Cilësimet".

- Sigurohuni që niveli i zbutësit të ujit të jetë i saktë. Nëse niveli është vendosur shumë lart, uji bëhet tepër i butë, gjë që mund të shkaktojë korrozion të qelqit. Për të rregulluar nivelin e zbutësit të ujit, shihni kapitullin "Cilësimet".

11.3 Çfarë të bëni nëse dëshironi të mos përdorni më multi-tabletat

Përpara se të filloni të përdorni veç e veç detergjentin, kripën dhe shkëlqyesin, kryeni hapat e mëposhtëm:

1. Vendosni nivelin më të lartë të zbutësit të ujit.
2. Sigurohuni se kutia e kripës dhe ndihmës së shpëlarjes janë plot.
3. Filloni programin Quick. Mos shtoni detergjent dhe mos i futni enët në kosha.
4. Kur programi përfundon, rregulloni zbutësin e ujit sipas fortësisë së ujit në zonën tuaj.
5. Rregulloni sasinë e lëshuar të ndihmës së shpëlarjes.

11.4 Para nisjes së një programi

Përpara se të nisni programin e zgjedhur, sigurohuni që:

- Filtrat të jenë të pastër dhe të instaluar siç duhet.
- Kapaku i kutisë së kripës të jetë i shtrënguar.
- Krahët spërkatës të mos jenë të bllokuar.
- Ka mjaftueshëm kripë dhe shkëlqyes.
- Pozicionimi i artikujve në kosha të jetë i saktë.
- Programi të jetë i përshtatshëm për llojin e ngarkesës dhe për shkallën e ndotjes.
- Gjithmonë të përdoret sasia e duhur të detergjentit.

11.5 Zbrazja e koshave

1. Lëri enët të ftohen para se t'i hiqni ato nga pajisja. Enët e nxehta mund të dëmtohen lehtë.
2. Boshatisni koshin e poshtëm në fillim e më pas atë të sipërmin.

 Pasi përfundon programi, uji mund të qëndrojë ende në sipërfaqen e brendshme të pajisjes.

12. KUJDESI DHE PASTRIMI

E RËNDËSISHME

Përpara kryerjes së ndonjë mirëmbajtjeje përveç përdorimit të programit , çaktivizoni pajisjen dhe hiqni spinën nga prizat.

Filtrat e ndotur dhe krahët spërkatës të bllokuar ndikojnë negativisht në rezultatet e larjes.

Filtrat janë vetë-pastrues dhe nuk kërkojnë pastrim pas secilit përdorim. Pastroni filtrat një herë në javë. Pastroni krahët spërkatës çdo dy muaj ose më shpejt nëse vini re mbetje ushqimi në enë pasi programi të ketë përfunduar. Shpeshtësia e pastrimit mund të ndryshojë në varësi sesa shpesh përdoret pajisja.

12.1 Si të nisni programin MachineClean

Përpara se të filloni programin, pastroni filtrat dhe krahët spërkatës siç udhëzohet më tej në këtë kapitull.

1. Përdorni një heqës çmërsi ose produkt pastrues të projektuar posaçërisht për pjatlarëse. Ndiqni udhëzimet e shfaqura në paketim. Mos fusni enë brenda në kosha.
2. Shtypni e mbani AUTO për rreth 3 sekonda.

Treguesi  është i ndezur.

3. Mbyllni derën e pajisjes për të nisur programin.

Kur programi të përfundojë, treguesi  fiket.

12.2 Heqja e objekteve të huaja

Kontrolloni filtrat dhe grupin e shkarkimit pas çdo përdorimi të lavastoviljes. Objektet e

huaja (p.sh. copat e xhamit, plastikës, kockat ose kruajtëset e dhëmbëve etj.) ulin performancën e pastrimit dhe mund të shkaktojnë dëmtim të pompës së shkarkimit.

⚠ KUJDES!

Nëse nuk jeni në gjendje t'i hiqni objektet, kontaktoni me një qendër të autorizuar shërbimi.

1. Çmontoni sistemin e filtrave sipas udhëzimeve në këtë kapitull.
2. Hiqni çdo objekt të huaj në mënyrë manuale.
3. Rimontoni filtrat sipas udhëzimeve në këtë kapitull.

12.3 Pastrimi i filtrave

Sistemi i filtrit përbëhet nga 3 pjesë.

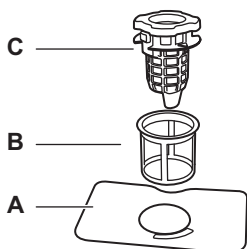

1. Rrotulloni filtrin e shkarkimit (C) në drejtim të kundërt të akrepave të orës dhe ngrijeni. Hiqni filtrin e sheshtë (A).

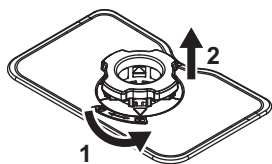

2. Shtypni dy butonat në filtrin e shkarkimit (C) dhe hiqni atë nga filtri i imët (B).

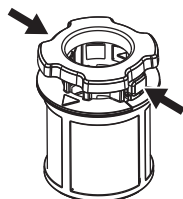

3. Lani filtrat.

4. Sigurohuni që të mos ketë mbetje ushqimi ose dheu brenda ose rreth buzës së ullukut të shkarkimit.
5. Rivendoseni filtrin e sheshtë (A) në vendin e tij.
6. Shtyni filtrin e shkarkimit (C) në filtrin e imët (B).
7. Futni filtrin e imët (B) në filtrin e sheshtë (A). Rrotulloni filtrin e shkarkimit (C) në drejtim të akrepave të orës derisa të fiksohet.

⚠ KUJDES!

Pozicionimi i pasaktë i filtrave do të shkaktojë rezultate të këqija larjeje dhe dëmtim të pajisjes.

12.4 Pastrimi i brendshëm

- Pastrojeni pajisjen nga brenda me një leckë të butë e të njomë.
- Mos përdorni produkte gërryese, sfungjerë pastrues gërryes, mjete të mprehta, lëndë kimike të forta, materiale pastruese të ashpra apo tretës.
- Fshini derën, përfshirë guarnicionin prej gome, një herë në javë.
- Për të ruajtur performancën e pajisjes suaj, përdorni një produkt specifik pastrimi për pjatolarëse të paktën një herë në dy muaj. Ndiqni me kujdes udhëzimet në paketimin e produktit.
- Për rezultate sa më të mira larjeje, nisni programin .

12.5 Pastrimi i krahut të poshtëm spërkatës

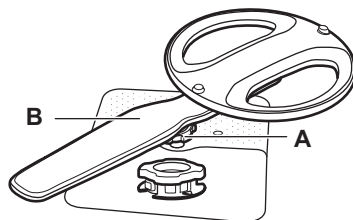

1. Rrotullojeni vidën shtrënguese (A) në drejtim të kundërt të akrepave të orës dhe ngrieni lart krahun spërkatës (B).
2. Lajeni krahun spërkatës në ujë të rrjedhshëm. Përdorni një mjet të hollë me majë, p.sh. kruajtëse dhëmbësh, për të hequr pjesëzat e ndotjes nga vrimat. Hidhni ujë nëpër vrima për të eliminuar çdo mbetje të mundshme.

3. Shtyjeni krahun spërkatës për poshtë dhe rrotulloni vidën shtrënguese në drejtim të akrepave të orës.

12.6 Pastrimi i krahut të sipërm spërkatës

1. Tërhiqni jashtë koshin e sipërm.
2. Për të shkëputur krahun e spërkatjes nga shporta, rrotulloni dadon e shtrëngimit (A) në drejtim orar.

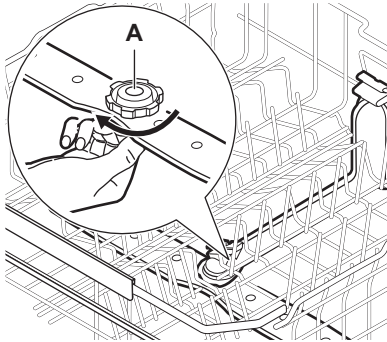

3. Lajeni krahun spërkatës në ujë të rrjedhshëm. Përdorni një mjet të hollë me majë, p.sh. kruajtëse dhëmbësh, për të hequr pjesëzat e ndotjes nga vrimat. Hidhni ujë nëpër vrima për të eliminuar çdo mbetje të mundshme.
4. Për ta instaluar sërish krahun e spërkatjes, rrotulloni dadon e shtrëngimit në drejtim kundërorar derisa të dëgjoni një klikim. Sigurohuni që dadoja shtrënguese të jetë e vendosur siç duhet me tubin e daljes.

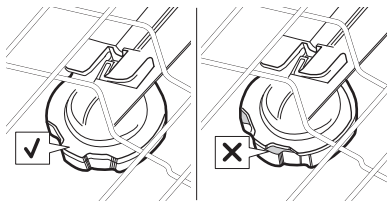

12.7 Pastrimi i krahut spërkatës të sipërm

Krahu spërkatës i sipërm ndodhet në pjesën e sipërme të pajisjes. Krahu spërkatës (C) është i instaluar në tubin e shpërndarjes (A) me elementin e montimit (B).

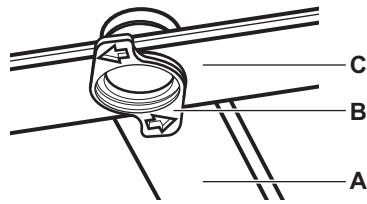

1. Lironi tapat në anët e shinave të sirtarit të takëmeve dhe nxirreni sirtarin jashtë.

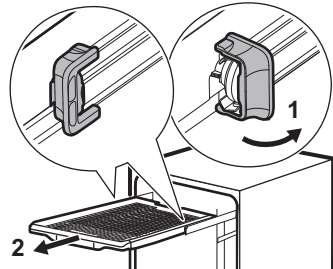

2. Vendoseni koshin e sipërm në nivelin më të ulët për të arritur më lehtë krahun spërkatës.
3. Rrotullojeni elementin e montimit (B) në drejtim të kundërt të akrepave të orës dhe tërhiqeni krahun spërkatës (C) për poshtë.
4. Lajeni krahun spërkatës në ujë të rrjedhshëm. Përdorni një mjet të hollë me majë, p.sh. kruajtëse dhëmbësh, për të hequr pjesëzat e ndotjes nga vrimat. Hidhni ujë nëpër vrima për të eliminuar çdo mbetje të mundshme.
5. Futni elementin e montimit (B) në krahun e spërkatjes (C) dhe fiksojeni në tubin e shpërndarjes (A) duke e rrotulluar në drejtim të akrepave të orës. Sigurohuni se elementi i montimit fiksohet në vend.
6. Montoni sirtarin e takëmeve në shinat rrëshqitëse dhe ndaloni tapat.

12.8 Pastrimi i filtrit të zorrës hyrëse

1. Mbyllni rubinetin e ujit.
2. Kthejeni fiksuesin A në drejtim të akrepave të orës. Hiqeni zorrën.

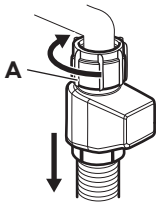

3. Pastroni filtrin e zorrës së futjes.

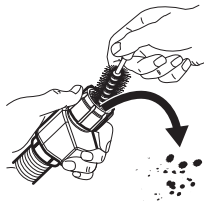

12.9 Pastrimi i jashtëm

- Pastrojeni pajisjen me copë të butë e të njomë.
- Përdorni vetëm detergjentë neutralë. Për panelin e kontrollit, përdorni ujë pa detergjente.
- Mos përdorni produkte gërryese, sfungjerë pastrimi gërryese apo tretës.

13. ZGJIDHJA E PROBLEMEVE

Shumica e problemeve që mund të ndodhin mund të zgjidhen pa nevojën e një qendre të autorizuar shërbimi. Referojuni tabelës për informacion rreth problemeve të mundshme.

Për disa probleme, ekrani tregon një kod gabimi.

Pasi të keni kontrolluar pajisjen, çaktivizojeni dhe më pak aktivizojeni. Nëse problemi vazhdon, kontaktoni me një Qendër të autorizuar të shërbimit.

E RËNDËSISHME

Mbylleni rubinetin e ujit, shkëputeni pajisjen nga priza dhe mos e përdorni derisa problemi të zgjidhet.

Nuk mund ta aktivizoni pajisjen.

- Sigurohuni që spina kryesore të jetë e lidhur me prizën e rrytit.
- Sigurohuni që të mos keni siguresa të dëmtuara në kutinë e siguresave.

Dera e pajisjes nuk hapet kur shtypet.

- Funkcioni Push2Open çaktivizohet gjatë ndërprerjeve të energjisë ose kur pajisja hiqet nga priza. Shihni seksionin "Si ta hapni derën manualisht" më vonë në këtë kapitull.

Programi nuk fillon.

- Sigurohuni që dera e pajisjes të jetë mbyllur mirë.

- Nëse është vendosur shtyrja e programit, anuloni numërimin mbrapsht ose prisni për përfundimin e numërimit mbrapsht.
- Pajisja rimbush rezinën brenda zbutësit të ujit. Kohëzgjatja e procedurës është rreth 5 minuta.

i10 ose i11 kod gabimi. Pajisja nuk mbushet me ujë.

- Sigurohuni që rubineti i ujit të jetë i hapur.
- Sigurohuni që presioni i furnizimit me ujë është ndërmjet 0.05 (0.5) / 1 (10) MPa (bar). Për këtë informacion, kontaktoni autoritetin tuaj lokal të ujit.
- Sigurohuni që rubineti i ujit të mos jetë bllokuar.
- Sigurohuni që filtri në tubin dalës të mos jetë i bllokuar. Pastroni filtrin nëse është e nevojshme. Referojuni kapitullit "Kujdesi dhe pastrimi".
- Sigurohuni që zorra e kullimit të mos jetë e përdredhur ose e përthyer.

i20 kod gabimi. Pajisja nuk e shkarkon ujin.

- Sigurohuni që tapa e lavamanit të mos jetë e bllokuar.
- Sigurohuni që sistemi i filtrit të brendshëm të mos jetë i bllokuar.
- Sigurohuni që zorra e kullimit të mos jetë e përdredhur ose e përthyer.

i23 kod gabimi. Mosfunksionimi i pompës së shkarkimit.

- Mbulesa e pompës së shkarkimit është e çliruar ose mungon. Inspektoni mbulesën. Për vendndodhjen e mbulesës, referojuni udhëzimeve sesi të pastroni pompën e shkarkimit, që jepen më vonë në këtë kapitull.

i24 kod gabimi. Mosfunksionimi i pompës së shkarkimit.

- Pompa e shkarkimit është bllokuar nga një objekt i huaj. Shihni seksionin "Si të pastroni pompën e shkarkimit " më tej në këtë kapitull.

i28 kod gabimi. Mosfunksionimi i pompës së shkarkimit.

- Mbyllni rubinetin e ujit dhe kontaktoni një Qendër të Autorizuar të Shërbimit.

i30 kod gabimi. Pajisja kundër përmbytjes është aktivizuar. U zbulua një rrjedhje uji në bazën e tiganit.

- Mbyllni rubinetin e ujit.
- Sigurohuni që pajisja të jetë instaluar saktë.
- Nëse problemi vazhdon, kontaktoni me një Qendër të autorizuar të shërbimit.

i51 - i59 kodet e gabimit. Mosfunksionimi i pompës së larjes.

- Fikeni dhe rindizeni pajisjen.

i61 ose i69 kod gabimi. Temperatura e ujit brenda pajisjes është tepër e lartë ose ka ndodhur avari e sensorit të temperaturës.

- Sigurohuni se temperatura e ujit në hyrje nuk kapërcen 60°C.
- Fikeni dhe rindizeni pajisjen.

i97, i98, ose iC0 - iC5 kodet e gabimit. Avari teknike e pajisjes.

- Fikeni dhe rindizeni pajisjen.

iF1 kod gabimi. Niveli i ujit brenda pajisjes është tepër i lartë.

- Fikeni dhe rindizeni pajisjen.
- Sigurohuni që filtrat të jenë të pastër.
- Sigurohuni që tubi i daljes të jetë instaluar në lartësinë e duhur nga dyshemeja. Referojuni udhëzimeve të instalimit.

Pajisja ndalon dhe fillon shumë herë gjatë procesit.

- Është normale. Kjo sjell rezultate optimale në larje dhe kursim energjie.

Programi zgjat shumë.

- Nëse është vendosur shtyrja e programit, anuloni numërimin mbrapsht ose prisni për përfundimin e numërimit mbrapsht.
- Aktivizimi i opsioneve të programit rrit kohëzgjatjen e programit.

Kohëzgjatja e programit të shfaqur është e ndryshme nga kohëzgjatja në tabelën e vlerave të konsumit.

- Kohëzgjatja e programit mund të ndryshojë për shkak të presionit dhe temperaturës së ujit, ndryshimeve në furnizimin me korrent, opsioneve të zgjedhura, sasisë së enëve dhe shkallës së ndotjes.

Koha e mbetur në ekran rritet dhe kapërcehet pranë fundit të kohëzgjatjes së programit.

- Ky nuk është defekt. Pajisja punon siç duhet.

Rrjedhje e vogël nga dera e pajisjes.

- Pajisja nuk është e niveluar. Lironi ose shtrëngoni këmbët e rregullueshme (nëse ka).

Dera e pajisjes mbyllet me vështirësi.

- Pajisja nuk është e niveluar. Lironi ose shtrëngoni këmbët e rregullueshme (nëse ka).
- Pjesë të takëmeve dalin jashtë nga koshat.

Dera e pajisjes hapet gjatë ciklit të larjes.

- Funkzioni AirDry është aktivizuar për të përmirësuar rezultatet e tharjes ndërsa kursen energji. Për të çaktivizuar funksionin, referojuni kapitullit "Cilësimet".

Zhurma kërcitëse ose goditëse nga brenda pajisjes.

- Takëmet nuk janë rregulluar mirë në koha. Referojuni kapitullit "Mbushta e pjatalarëses".
- Sigurohuni që krahët spërkatës të rrotullohen lirshëm.

Pajisja shkakton rënien e siguresës.

- Amperazhi është i pamjaftueshëm për të furnizuar njëkohësisht të gjitha pajisjet në përdorim. Kontrolloni amperazhin e prizës dhe kapacitetin e matësit ose fikni një prej pajisjeve që jeni duke përdorur.
- Defekt i brendshëm elektrik i pajisjes. Kontaktoni një Qendër të Autorizuar të Shërbimit.

Pajisja është e ndezur, por nuk punon. Ekрани tregon Power Fail [Ndërprerje e energjisë].

- Linja elektrike është përtej diapazonit të mbështetur të punës. Cikli i larjes së pjatave ndërpritet përkohësisht dhe rifillon automatikisht pasi të rivijë korrenti.

Pajisja fiket gjatë punës.

- Kanë ikur dritat. Cikli i larjes së pjatave ndërpritet përkohësisht dhe rifillon automatikisht pasi të rivijë korrenti.

Ekрани tregon Updating. Vetëm butoni i ndezjes/fikjes është aktiv.

- Pajisja shkarkon e instalon automatikisht versionin e azhurnuar të programit, kur ai është i disponueshëm. Ekрани tregon Updating për kohëzgjatjen e procesit të azhurnimit. Prisi që procesi të përfundojë. Nëse e ndërprisni procesin e azhurnimit duke e çaktivizuar pajisjen, ai do të rifillojë kur ta aktivizoni pajisjen. Azhurnimi i programit nuk i ndryshon vlerat e deklaruara të performancës së pajisjes.

13.1 Si ta hapni derën manualisht

Pajisja përfshin një mjet për hapjen manuale të derës. Mjeti është gjithashtu e disponueshme si pjesë këmbimi.

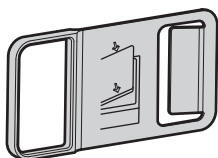

Futni mjetin në boshllëkun pranë derës, pastaj tërhiqeni për ta hapur.

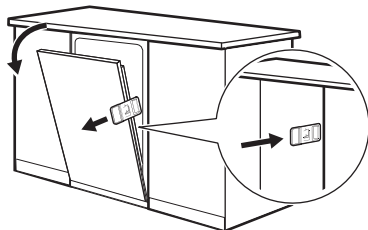

13.2 Si të pastroni pompën e shkarkimit

⚠ KUJDES!

Kini kujdes kur pastroni pasi pompa e shkarkimit mund të përmbajë copa të mprehta, të tilla si qelq.

- Çaktivizoni pajisjen dhe hiqni spinën nga priza e rrejtit.
- Hiqni sistemin e filtrit.
- Hiqni ujin e mbetur me një sfungjer.
- Nxirrni kapakun plastik me gisht.

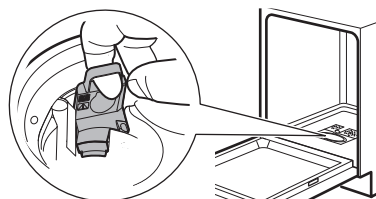

- Hiqni me kujdes sendet e huaja të mundshme.
- Futni mbulesën prej plastike mbrapa në vendin e saj. Sigurohuni që të mos jetë e lëshme.
- Instaloni sistemin e filtrit dhe futeni pajisjen në prizë.

13.3 Rezultatet e larjes dhe tharjes nuk janë të kënaqshme

Rezultate të pakënaqshme të larjes së pjatave.

- Referojuni kapitullit "Udhëzime dhe këshilla".
- Përdorni një program larjeje më intensiv.
- Pastroni injektorët e krahëve spërkatës dhe filtrat. Referojuni kapitullit "Kujdesi dhe pastrimi".
- Shkaku mund të jetë cilësia e detergjentit. Provoni detergjent tjetër.

Rezultate të pakënaqshme tharjeje.

- Referojuni kapitullit "Udhëzime dhe këshilla".
- Takëmet janë lënë shumë kohë brenda pajisjes së mbyllur. Aktivizoni funksionin AirDry për të vendosur hapjen automatike të derës dhe për të përmirësuar performancën e tharjes. Referojuni kapitullit "Cilësimet".
- Shkarkoni pjatlarësen vetëm kur programi ka përfunduar dhe ekрани tregon 0:00.

- Nuk ka solucion shpëlarës apo doza nuk është e mjaftueshme. Mbushni kutinë e ndihmësit të shpëlarjes ose vendosni dozën në një nivel më të lartë (nëse zbatohet).
- Shkaku mund të jetë cilësia e solucionit shpëlarës. Përdorni një shkëlqyes tjetër.
- Përdorni gjithnjë solucion shpëlarës, edhe në rastin e multitabletave.
- Aktivizoni opsionin e përmirësimit të tharjes përmes aplikacionit.
- Artikujt plastikë mund të duhet të thahen me peshqir.
- Programi Quick nuk ka një fazë të tharjes. Zgjidhni një program të ndryshëm.
- Pika uji nga koshi i sipërm ranë në koshin e poshtëm. Fillimisht shkarkoni koshin e poshtëm dhe pastaj koshin e sipërm.

Vija të bardha në gota dhe enë.

- Sasia e detergjentit është tepër e madhe. Pakësoni sasinë.

Shtresa blu në gota dhe enë.

- Sasia e lëshuar e solucionit shpëlarës është tepër e madhe. Rregulloni dozën në një nivel më të ulët.

Njolla dhe shenja piklash uji të thara mbi gota dhe enë.

- Shkaku mund të jetë cilësia e solucionit shpëlarës. Përdorni një ndihmës tjetër të shpëlarjes.
- Referojuni kapitullit "Mbushja e pjatalarësës".

Pjesa e brendshme e pajisjes është e lagur.

- Ky nuk është defekt i pajisjes. Lagështira kondensohet në paretet e pajisjes.

Shkumë e pazakontë gjatë larjes.

- Përdorni detergjent të posaçëm për lavastovilje.
- Përdorni detergjent të një prodhuesi tjetër.
- Mos i lani paraprakisht enët me ujë të rrjedhshëm.

Ka gjurmë ndryshku në takëme.

- Në ujin e përdorur për larje ka shumë kripë. Pas mbushjes së kutisë së kripës, gjithnjë hiqni kripën e derdhur.
- Artikujt që ndryshken dhe takëme inoksi u vendosën bashkë. Mos i vendosni këta artikuj bashkë.

Mbetje detergjenti në kuti në përfundim të programit.

- Uji nuk mund të largojë detergjentin nga kutia. Sigurohuni që krahët spërkatës të mos jenë ngecur ose bllokuar.
- Sigurohuni që artikujt në kosha të mos pengojnë hapjen e kapakut të kutisë së detergjentit.

Pajisja mban erë të keqe nga brenda.

- Referojuni kapitullit "Kujdesi dhe pastrimi".
- Përdorni rregullisht një program me një temperaturë larjeje enësh prej 65°C.

Depozitime çmërsi në takëme, në kazan dhe në anën e brendshme të derës.

- Uji i rubinetit është i fortë. Përdorni kripë dhe caktoni rigjenerimin e zbutësit të ujit edhe kur përdoren tableta multifunktionale. Referojuni seksionit të zbutjes së ujit në kapitullin "Cilësimet".
- Niveli i kripës është i ulët. Nëse treguesi është i ndezur, mbusheni enën me kripë.
- Kapaku i kutisë së kripës rri lirshëm. Inspektoni kapakun.
- Filloni programin  me zhgëlqerues ose produkt pastrues të synuar për enëlarëse.
- Nëse depozitimet e çmërsit mbeten, pastrojeni pajisjen me detergjent të përshtatshëm.
- Provoni detergjent tjetër.
- Kontakti prodhuesin e detergjentit.

Takëme të turbullta, të çngjyrosura ose të ciflosura.

- Sigurohuni që në pajisje të lahen vetëm artikujt për larje në lavastovilje.
- Ngarkoni dhe shkarkoni koshin me kujdes. Referojuni kapitullit "Mbushja e pjatalarësës".
- Vendosini artikujt delikatë në koshin e sipërm.
- Aktivizoni opsionin GlassCare për të siguruar kujdes të posaçëm për qelqe dhe artikujt delikatë.

Referojuni kapitujve "Përpara përdorimit të parë", "Mbushja e pjatalarësës", "Përdorimi i përditshëm", ose "Udhëzime dhe këshilla" për shkaqe të tjera të mundshme.

13.4 Problemet me lidhjen me valë

Aktivizimi i lidhjes me valë nuk është i suksesshëm.

- Fjalëkalimi ose Emri i Përdoruesit i rrjeti me valë është i gabuar. Anuloni konfigurimin dhe niseni nga fillimi për të

vendosur kredencialet e sakta. Referojuni kapitullit "Lidhja me valë".

- Ka problem me sinjalin e rrjetit me valë. Kontrolloni rrjetin me valë dhe ruterin. Rindizeni ruterin.
- Sinjali i rrjetit me valë është i dobët. Për t'a verifikuar këtë, lidhni pajisjen tuaj celulare dhe pjatlarësen në të njëjtin rrjet në të njëjtën dhomë. Nëse nuk keni sukses, lëvizeni router-in më pranë pjatlarëses.
- Sinjali i lidhjes me valë ndërpritet nga një pajisje mikrovale që ndodhet pranë lavastoviljes. Fikeni pajisjen me mikrovalë.
- Kontakti me ofruesin e shërbimit të internetit me valë nëse ka probleme të tjera me rrjetin e internetit me valë.

Aplikacioni nuk mund të lidhet me lavastoviljen.

- Ka problem me sinjalin e rrjetit me valë. Kontrolloni rrjetin me valë dhe ruterin. Rindizeni ruterin.
- Kontrolloni nëse pajisja portative është e lidhur me rrjetin.
- Është instaluar ruter i ri ose është ndryshuar konfigurimi i ruterit. Konfiguroni sërish lavastoviljen dhe

pajisjen portative. Referojuni kapitullit "Lidhja me valë".

- Kontakti me ofruesin e shërbimit të internetit me valë nëse ka probleme të tjera me rrjetin e internetit me valë.

Aplikacioni nuk mund të lidhet me lavastoviljen përmes rrjeteve të tjera ndryshe nga rrjeti me valë i shtëpisë. Treguesi i Wi-Fi pulson.

- Ka rënë lidhja me rënë kompjuterike. Prisni sa të rivendoset lidhja në rrjet.

Shpesh aplikacioni nuk mund të lidhet me lavastoviljen.

- Sinjali i lidhjes me valë ndërpritet nga një pajisje mikrovale që ndodhet pranë lavastoviljes. Fikeni pajisjen me mikrovalë. Shmangni përdorimin e pajisjes me mikrovalë dhe të telekomandës njëkohësisht.
- Sinjali i rrjetit me valë është i dobët. Lëvizeni ruterin sa më pranë lavastoviljes që të jetë e mundur ose konsideroni blerjen e një përforcuesi të rrezes së rrjetit me valë.

14. TË DHËNAT TEKNIKE

Përmasat	Gjerësia / lartësia / thellësia (mm)	596 / 815 - 895 / 550
Lidhja elektrike ¹⁾	Tensioni (V)	200 - 240
	Frekuenca (Hz)	50 - 60
Presioni i furnizimit me ujë	Min. / maks. MPa (bar)	0.05 (0.5) / 1 (10)
Furnizimi me ujë	Ujë i ftohtë ose ujë i nxehtë (°C) ²⁾	min. 5 - maks. 60
Kapaciteti	Vendosja e cilësimeve	14

¹⁾ Shihni pllakën e specifikimeve për vlera të tjera.

²⁾ Nëse uji i nxehtë vjen nga burim alternativ energjie (p.sh. panele diellore), përdorni furnizimin me ujë të nxehtë për të ulur konsumin e energjisë.

14.1 Lidhja te databaza e EU EPREL

Kodi QR në etiketën e energjisë të dhënë me pajisjen jep një lidhje uebi te regjistrimi i kësaj pajisjeje në databazën e EU EPREL. Ruajeni etiketën e energjisë për referencë së bashku me manualin e përdorimit dhe të gjitha dokumentet e tjera që ofrohen me këtë pajisje.

Është gjithashtu e mundur të gjeni informacion lidhur me performancën e produktit në bazën e të dhënave të EPREL duke përdorur lidhjen <https://eprel.ec.europa.eu> si dhe emrin e modelit dhe numrin e produktit që gjeni në pllakën e specifikimeve të pajisjes. Referojuni kapitullit "Përshkrimi i produktit".

15. SHQETËSIME MJEDISORE

Ricikloni materialet me simbolin .
Vendoseni paketimin në kutitë përkatëse për riciklim. Ndhmoni në mbrojtjen e mjedisit dhe të shëndetit të njeriut duke ricikluar mbeturinat e pajisjeve elektrike dhe

elektronike. Mos i hidhni pajisjet e shënuara me simbolin  me mbeturinat shtëpiake. Kthejeni produktin në qendrën tuaj lokale të riciklimit ose kontaktoni zyrën tuaj komunale.

1. БЕЗБЕДНОСНИ ИНФОРМАЦИИ.....	29	9. ПОЛНЕЊЕ НА МАШИНАТА ЗА МИЕЊЕ САДОВИ.....	41
2. БЕЗБЕДНОСНИ УПАТСТВА.....	31	10. СЕКОЈДНЕВНА УПОТРЕБА.....	45
3. ОПИС НА ПРОИЗВОДОТ.....	33	11. НАПОМЕНИ И КОРИСНИ СОВЕТИ.....	47
4. КОНТРОЛНА ПЛОЧА.....	34	12. НЕГА И ЧИСТЕЊЕ.....	48
5. ПРОГРАМИ И ОПЦИИ.....	35	13. РЕШАВАЊЕ ПРОБЛЕМИ.....	51
6. ПОСТАВКИ.....	36	14. ТЕХНИЧКИ ПОДАТОЦИ.....	55
7. БЕЗЖИЧНО ПОВРЗУВАЊЕ.....	39	15. ГРИЖА ЗА ЖИВОТНАТА СРЕДИНА.....	56
8. ПРЕД ПРВА УПОТРЕБА.....	40		

1. ⚠ БЕЗБЕДНОСНИ ИНФОРМАЦИИ

Пред монтажата и употребата на овој апарат, внимателно прочитајте ги приложените упатства. Производителот не сноси одговорност за повреда или штета кои се резултат на неправилна монтажа или употреба. Секогаш чувајте ги упатствата на сигурно и безбедно место за подоцнежна употреба.

1.1 Безбедност на деца и ранливи лица

- Овој апарат може да го користат деца над 8 години и лица со намалени физички, сетилни или ментални способности или лица без искуство и знаење доколку тоа го прават под надзор или доколку им биле дадени упатства како безбедно да го

употребуваат апаратот, и доколку ги разбираат опасностите поврзани со него. Не смее да биде на дофат на деца помали од 8 години и лица со многу обемни и сложени пречки во развојот, освен ако не се под постојан надзор.

- Децата треба да бидат под надзор да не играат со апаратот.
- Чувајте ги сите детергенти настрана од дофат на деца.
- Држете ги децата и миленичињата подалеку од апаратот кога вратата е отворена.
- Децата не треба да го чистат или да го оддржуваат апаратот без надзор.

1.2 Општа безбедност

- Овој апарат е за чистење само на садови за домаќинство и кујнски прибор.
- Уредот е наменет да го користи едно домаќинство во домашни услови во затворен простор.
- Уредот може да се користи во канцеларии, хотелски соби, гостилници, фарми со гостилници и други слични сместувања каде неговото користење не надминува (просечно) ниво на користење во домаќинство.
- Не менувајте ја спецификацијата на овој апарат.
- Работниот притисок на водата (минимален и максимален) мора да биде помеѓу 0.05 (0.5) / 1 (10) МПа (bar).
- Следете го максималниот број на 14 поставки за место.
- Вратата на апаратот не треба да се остава во отворена положба за да се избегне опасност од сопнување.
- Доколку кабелот за напојување се оштети, треба да се замени од страна на производителот, негов овластен сервисен центар или слични квалификувани лица за да се избегне опасност.
- **ПРЕДУПРЕДУВАЊЕ:** Ножевите и другиот прибор за јадење со остри рабови мора да бидат ставени во кошницата со врвовите завртени надолу или ставени во хоризонтална позиција.
- Пред секое одржување, исклучете го апаратот и извадете го штекерот за струја од приклучницата.
- Не користете вода во спреј со висок притисок и/или на пареа за чистење на уредот.
- Ако апаратот има отвори за вентилација во основата, тие мора да бидат покриени, на пр. со килим.
- Апаратот треба да се поврзе со приклучокот за вода со користење на новите испорачани комплекти црева. Старите комплекти црева не смеат повторно да се користат.

2. БЕЗБЕДНОСНИ УПАТСТВА

2.1 Монтажа

ПРЕДУПРЕДУВАЊЕ!

Апаратот мора да биде монтиран само од квалификувано лице.

- Извадете ја целата амбалажа.
- Немојте да монтирате ниту да користите оштетен апарат.
- Следете ги дадените инструкции за монтирање.
- Бидете внимателни кога го пренесувате апаратот, бидејќи е тежок. Користете заштитни ракавици и приложените обувки.
- Не го монтирајте или користете апаратот на температури под 0°C.
- Монтирајте го апаратот во сигурно и погодно место кое ги исполнува потребите за монтажа.
- Не користете го апаратот пред да го монтирате во вградената конструкција од безбедносни причини.
- Ако панелот за мебел не е монтиран, вратата може неочекувано да се затвори. Отворот е ја вратата на апаратот внимателно за да избегнете ризик од повреда. По монтажата, проверете дали пластичните капаци се заклучени во положбата. Оштетувањето или отстранувањето на пластичните капаци на страните на вратата може да влијае на функционалноста на апаратот и да предизвика повреда. Ако пластичниот капак е оштетен, контактирајте го овластениот центар за сервисирање за замена.

2.2 Поврзување на струја

ПРЕДУПРЕДУВАЊЕ!

Ризик од пожар и струен удар.

- ПРЕДУПРЕДУВАЊЕ: Овој апарат е дизајниран да биде монтиран / поврзан со приклучок за заземјување во зградата.
- Осигурајте дека параметрите на плочката со спецификации се компатибилни со напојувањето од мрежата.
- Секогаш користете соодветно монтиран изолиран штекер.

- Не користете адаптери со повеќе приклучници и продолжителни кабли.
- Превентирајте оштетување на приклучокот и кабелот за струја. Ако е потребна замена, контактирајте го нашиот овластен сервисен центар.
- Поврзете го приклучокот во штекерот само по завршување на монтажата и осигурајте пристап до приклучокот.
- Не исклучувајте го уредот влечејќи го кабелот за напојување. Секогаш влечете го приклучокот за струја.

2.3 Поврзување за довод на вода

ПРЕДУПРЕДУВАЊЕ!

Опасност од електричен шок.

- Не ги оштетувајте цревата за вода.
- Пред да се поврзат на нови цевки, цевки кои долго време не се користеле, по поправки или монтажа на нови уреди (на пр. водомери), пуштете ја водата да тече додека не стане чиста.
- Проверете за протекување на вода за време и по првото користење.
- Доколку доводното црево е оштетено, веднаш затворете ја чешмата и извадете го приклучникот од штекерот за струја. Јавете се во овластениот центар за сервисирање за замена на доводното црево за вода.
- Прекин на електричната енергија ја деактивира заштитата на системот за вода, што ја зголемува опасноста од поплава.
- Доводното црево за вода има сигурносен вентил и обвивка со внатрешен мрежен кабел.

2.4 Употреба

- Држете запаливи производи или предмети натопени со запаливи производи подалеку од апаратот.
- Детергентите за машините за миење садови се опасни. Следете ги безбедносниот упатства на пакувањето на детергентот.
- Не пијте ја и не играјте со водата во апаратот.
- Чекајте да заврши програмата за да ги отстраните јадењата, бидејќи детергентот може да остане на јадењата.

- Не складирајте предмети во апаратот и не притискајте ја отворената врата на апаратот.
- Апаратот може да ослободи жешка пара ако ја отворите вратата додека работи програмата.

2.5 Внатрешна светилка

ПРЕДУПРЕДУВАЊЕ!

Ризик од електричен удар, повреда и оштетување на апаратот.

- За да го замените внатрешното осветлување, контактирајте го Овластениот сервисен центар.
- Овој апарат има внатрешна светилка која се вклучува кога ја отворите вратата или го вклучувате апаратот додека вратата е отворена. Светилката се гаси кога ќе ја затворите вратата, ќе го исклучите апаратот или автоматски по некое време.

2.6 Сервис

- За да го поправите апаратот, контактирајте со овластениот сервисен центар. Користете само оригинални резервни делови.
- Самостојното поправување или поправка од непрофесионалци може да биде небезбедно и може да ја поништи гаранцијата.
- Следниве резервни делови се достапни најмалку 7 години по укинувањето на моделот: мотор, пумпа за одвод и циркулација, грејачи и грејни елементи, вклучително и топлински пумпи, цевки и слична опрема, вклучувајќи црева, вентили, филтри и аквастопи, структурни и внатрешни делови поврзани со склопови на врати, табли

за печатено коло, електронски екрани, прекинувачи за притисок, термостати и сензори, софтвер и фирмвер, вклучувајќи софтвер за ресетирање. Следните резервни делови се достапни најмалку 10 години по укинувањето на моделот: шарки и заптивки на вратите, други заптивки, прскалки, филтри за одвод, внатрешни рачки и пластични периферни уреди како корпи и капаци. Времетраењето може да биде подолго во вашата земја. За повеќе информации, посетете ја нашата веб-страница.

- Некои резервни делови се достапни само за професионални сервисери и може да не се релевантни за моделот.
- Во однос на светлото (светлата) во внатрешноста на овој производ и резервните светилки кои се продаваат посебно: Овие светилки се предвидени да издржат екстремни физички услови во апаратите за домаќинство, како што се температура, вибрации, влажност или се предвидени за давање сигнали за работната состојба на апаратот. Тие не се предвидени да се користат за други намени и не се погодни за осветлување простории во домот.

2.7 Расходување

ПРЕДУПРЕДУВАЊЕ!

Ризик од повреда или задушување.

- Исклучете го апаратот од приклучокот за струја.
- Отсечете го кабелот за струја и фрлете го.
- Извадете ја рачката на вратата за да спречите затворање на деца и миленичиња во апаратот.

3. ОПИС НА ПРОИЗВОДОТ

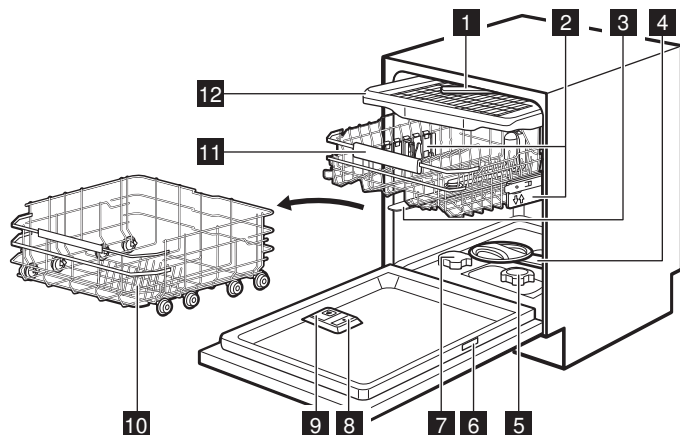

- 1 Плафонска прскалка
- 2 Прилагодувачи за висина на корпата
- 3 Горна прскалка
- 4 Долна прскалка
- 5 Филтри
- 6 Плочка со спецификации
- 7 Сад за сол
- 8 Дозер за средство за плакнење
- 9 Дозер за детергент
- 10 Долна корпа
- 11 Горна корпа
- 12 Фиока за прибор за јадење

3.1 Плочка со спецификации



- A. QR-код
- B. Име на модел
- C. Број на производ
- D. Сериски број
- E. Тип на производ
- F. Електричен напон

QR-кодот може да се користи на два начини.

Скенирајте го QR-кодот со камерата на вашиот мобилен уред за да се пренасочите во апликацијата во продавницата за апликации. Инсталирајте ја апликацијата.

Скенирајте го QR-кодот со скенерот во апликацијата за да ја спарите машината за миење садови со вашиот мобилен уред.

3.2 TimeOnFloor

Функцијата ја прикажува следнава информација на подот под вратата на печката:

- Останатото време откако ќе започне програмата.
- 0:00 и CLEAN кога програмата ќе заврши.
- DELAY и одбројувањето кога ќе започне одложено активирање.
- Код за грешка кога апаратот има дефект.

i Кога функцијата AirDry ја отвора вратата, функцијата TimeOnFloor е исклучена. За да проверите колку време ви преостанува од програмата којашто работи, проверете на екранот на контролната плоча.

4. КОНТРОЛНА ПЛОЧА

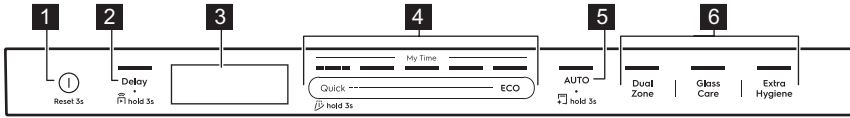

- 1** Копче за вклучено/исклучено / Копче за ресетирање
- 2** Копче Одложено активирање / Далечинско вклучување копче
- 3** Екран
- 4** My Time лента за одбирање на програма
- 5** Копче за програма AUTO / копче за програма MachineClean
- 6** Копчиња за опција на програмата

4.1 Показатели на екранот



Мерачот на енергија го означува нивото на енергетска ефикасност на избраната програма и опција. Колку повеќе сегменти се вклучени, толку е помала потрошувачката. Исклучено е со Quick, QuickRinse, и MachineClean програми.

ECO Вклучено е кога избирате ECO програма. Видете во поглавјето „Програми и опции“. Ако индикаторот не е вклучен, погледнете го описот на нивото на средството за плакнење во "Поставки" поглавје.

 Вклучено е кога дозерот за средство за плакнење треба да се наполни. Видете во поглавјето „Пред прва употреба“.

 Вклучено е кога садот за сол треба да се наполни. Видете во поглавјето „Пред прва употреба“.



Вклучено е кога ја активирате безжичната врска. Колку е послаб Wi-Fi сигналот, толку е помал показателот. Видете во поглавјето „Безжично поврзување“.



Вклучен е кога Wi-Fi сигналот е изгубен. Видете во поглавјето „Решавање проблеми“.



Вклучено е кога ќе активирате Далечинско вклучување функција. Видете во поглавјето „Секојдневна употреба“.



Вклучено е кога е одбрана програма со фаза на сушење. Видете во поглавјето „Програми и опции“.



Вклучено е кога е одбрана програма без фаза на сушење. Видете во поглавјето „Програми и опции“.



Вклучено е кога избирате QuickRinse програма. Видете во поглавјето „Програми и опции“.



Тоа е вклучено кога треба да се изврши MachineClean програма и кога ќе се стартува. Видете во поглавјето „Нега и чистење“.



Вклучено е кога го поставувате одложеното почнување. Видете во поглавјето „Секојдневна употреба“.



Трепка кога го паузирате циклусот на миене или одбројувањето за одложување со отворање на вратата на апаратот. Видете во поглавјето „Секојдневна употреба“.



Показателите за грешки се прикажуваат заедно со кодовите за грешки кога апаратот не функционира. За кодови за грешки, погледнете во поглавјето „Решавање проблеми“.

5. ПРОГРАМИ И ОПЦИИ

5.1 Програми за перење

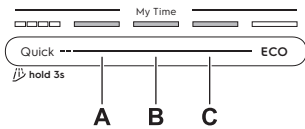

Quick

За садови и прибор за јадење кои се свежо извалкани. Фази: миење на садови на 60°C, плакнење на 50°C, AirDry.

Програмата не вклучува фаза на сушење или ослободување на средство за плакнење. Оставете ги предметите во машина за миење садови со отворена врата за да се овозможи сушење со воздух.

A. 1h00m

За садови и прибор за јадење со свежа, малку исушена валканост. Фази: миење на садови на 65°C, меѓуплакнење, последно плакнење на 55°C, сушење, AirDry.

B. 1h30m

За садови, прибор за јадење, тенџериња и тави со нормална, засушена извалканост. Фази: миење на садови на 65°C, меѓуплакнење, последно плакнење на 60°C, сушење, AirDry.

C. 2h00m

За садови, прибор за јадење, тенџериња и тави со нормална, засушена извалканост. Фази: миење на садови на 65°C, меѓуплакнење, последно плакнење на 55°C, сушење, AirDry.

ECO

Со оваа програма добивате најефикасна потрошувачка на вода и енергија за нормално извалкани садови, прибор за јадење тенџериња и тави. Фази: предмиење, миење на садови на 50°C, меѓуплакнење, последно плакнење на 45°C, сушење, AirDry. Оваа е стандардна програма за тестирање. Оваа програма се користи за да се процени усогласеноста со Регулативата на комисијата за екодизајн (EУ) 2019/2022.

AUTO

За садови, прибор за јадење, тенџериња и тави со сите степени на извалканост.

Фази: предперење, миење на садови на 55°C, меѓуплакнење, последно плакнење на 55-60°C, сушење, AirDry. Овој паметен циклус ја чувствува големината на товарот и нивото на извалканост. Автоматски ја прилагодува температурата на миење на садови, времетраењето и количината на вода за оптимални резултати во чистењето и сушењето.

5.2 Опции за програмата

DualZone

Опцијата создава две зони за чистење. Долната корпа применува максимален воден притисок за длабинско чистење на тенџериња и тави. Горната корпа користи нежно притискање за чистење на чувствителни предмети. Опцијата не влијае на потрошувачката на вода и енергија. Применливо на Quick, 1h00m, 1h30m, 2h00m програми.

GlassCare

Опцијата ги штити чувствителните предмети, особено стаклените, со спречување на брзи промени на температурата. Опцијата ја ограничува температурата на миењето на садовите на 45 °C за да се осигура нежно, но ефективно чистење. Применливо на Quick, 1h00m, 1h30m, 2h00m програми.

ExtraHygiene

Опцијата обезбедува подобри хигиенски резултати со одржување на температурата над 65°C најмалку 10 минути за време на последната фаза на плакнење. Оваа програма отстранува повеќе од 99,9999% од бактериите и вирусите. Тестирано за *Micrococcus luteus* и MS2 bacteriophage од Swisstest Testmaterialien AG (извештај за тестирање бр.20212029). Применливо на Quick, 1h00m, 1h30m, 2h00m програми.

5.3 Специјални програми

QuickRinse

Програмата ги освежува садовите што ќе се мијат подоцна. Не користете детергент со оваа програма. Видете во поглавјето „Секојдневна употреба“.

MachineClean

Програмата ја чисти внатрешноста на апаратот на 65°C, ефикасно отстранувајќи бигор и наслаг од маснотии за одржување на долготрајни перформанси. Видете во поглавјето „Нега и чистење“.

5.4 Додатоци во апликацијата

Поврзете ја машината за миеење садови со апликацијата за да пристапите до дополнителните опции за миеење садови. Видете во поглавјето „Безжично поврзување“.

ExtraQuiet: Активирајте ја оваа дополнителна опција преку апликацијата за потивок циклус на миеење садови. Се применува за избрани програми.

5.5 Потрошувачки вредности

A - програма, **B** - вода (l), **C** - енергија (kWh), **D** - времетраење (мин).

A	B	C	D
Quick	8.5	0.475	30
QuickRinse	4.0	0.150	15
1h00m	10.5	1.000	60
1h30m	10.5	1.000	90

A	B	C	D
2h00m	10.5	0.900	120
ECO	8,4	0.644	270
AUTO	12.5	1.000	180
MachineClean	10.0	0.575	60

Притисокот и температурата на водата, варијациите на електричното напојување, опциите, количеството садови и степенот на извалканост може да ги променат вредностите.

Вредностите за програмите освен ECO се само индикативни.

5.6 Информации за компаративни тестови

За да се добијат потребните информации за спроведување на тестови за перформанс (на пр. според следното: EN60436), испратете е-пошта до:

info.test@dishwasher-production.com

Во вашето барање, ставете го сервисниот број на производот (PNC) што се наоѓа на плочката со спецификации.

За какви било прашања во однос на вашата машина за миеење садови, видете го упатството испорачано со апаратот.

6. ПОСТАВКИ

6.1 Преглед на поставките

Променете ги поставките во режим за поставки или во апликацијата.

Language [Јазик]

Поставете го посакуваниот јазик.
Стандардно: Англиски

WiFi

Изберете ON [Вклучено] за да ја активирате или OFF [ИСКЛУЧЕНО] за да ја деактивирате безжичната врска. Ако машината за садови е поврзана на безжична мрежа, можете да ги проверите IP и MAC адресите тука, како и да ги ресетирате мрежните акредитиви. Видете во поглавјето „Безжично поврзување“.

Forget network [Заборавете ги нагодувањата на мрежата]

Изберете YES [ДА] за да ги ресетирате податоците за најавување на мрежата. Изберете NO [НЕ] да излезете. Видете во поглавјето „Безжично поврзување“.

Water hardness [Тврдост на водата]

Поставете го нивото на омекнувач на вода (1-10) врз основа на тврдоста на водата. Стандардно: 5.¹⁾

Rinse aid level [Ниво на средството за плакнење]

Прилагодете го нивото на средство за плакнење (0-8). Стандардно: 5.¹⁾

Brightness [Осветленост]

Сменете ја осветленоста на екранот (0-9).

¹⁾ Погледнете повеќе детали подоцна во ова поглавје.

AirDry

Изберете ON [Вклучено] за активирање или OFF [ИСКЛУЧЕНО] за деактивирање AirDry функција. Стандардно: ON [Вклучено].¹⁾

Hour usage [Трошење по час]

Изберете ON [Вклучено] за активирање или OFF [ИСКЛУЧЕНО] за да го деактивирате звукот на копчето кога ќе се притисне. Стандардно: ON [Вклучено].

Push2Open

Изберете ON [Вклучено] за да ја активирате или OFF [ИСКЛУЧЕНО] за да го деактивирате отварањето на вратата со притискање. Стандардно: ON [Вклучено].

TimeOnFloor

Изберете ON [Вклучено] за активирање или OFF [ИСКЛУЧЕНО] за деактивирање TimeOnFloor функција. Стандардно: ON [Вклучено].

Key tones [Тоновни на копчиња]

Изберете ON [Вклучено] за активирање или OFF [ИСКЛУЧЕНО] за деактивирање на звучниот сигнал за крај на програмата. Стандардно: OFF [ИСКЛУЧЕНО].

Reset settings [Ресетирај ги сите нагодувања]

Проверете го вкупниот број часови на користење на машината за миене садови. Бројачот запира на 65535.

PNC [Број PNC]

Проверете PNC број на вашиот апарат. Наведете го бројот кога ќе контактирате со овластен сервисен центар.

End sound [Звук за крај]

Изберете YES [ДА] за да го ресетирате апаратот на фабричките поставки. Поставката не го ресетира користењето на часови. Поставката не го ресетира поставувањето на безжичното поврзување. Изберете NO [НЕ] да излезете.

6.2 Режим на поставување

Како да влезете во режим на поставки

Можете да влезете во режим на поставки пред да стартувате програма. Не можете да влезете во режим на поставки додека работи програмата.

Притиснете и задржете истовремено ECO и AUTO околу 3 секунди.

На екранот се прикажува првата поставка: Language [Јазик].

Како да управувате во режимот за поставки

Употребете My Time лента за избор за навигација во режим на поставување.

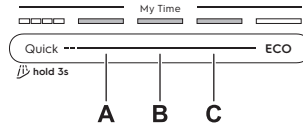

- A. Копче Претходно
- B. Копче Потврди
- C. Копче Следно

Користете Претходно и Следно за да смените помеѓу поставки и да ја смените нивната вредност. Користете Потврди за да ја внесете поставката и да ја потврдите промената на нејзината вредност.

Како да промените поставка

Проверете дали апаратот е во режимот за поставки.

1. Притиснете Претходно или Следно за да изберете поставка.

Екранот покажува име на поставката и нејзината тековна вредност.

2. Притиснете на Потврди за да влезете во поставката.

Екранот прикажува достапни вредности.

3. Притиснете Претходно или Следно за да ја промените вредноста.

4. Притиснете Потврди за да ја потврдите поставката.

Поставката е зачувана. Апаратот се враќа на списокот со поставки.

5. За да излезете од режимот на поставки, притиснете и задржете ги истовремено ECO и AUTO за околу 3 секунди.

Апаратот се враќа во програмата за избор.

Зачуваните поставки се валидни се додека не ги смените повторно.

¹⁾ Погледнете повеќе детали подоцна во ова поглавје.

ⓘ Апаратот излегува од режимот за поставки по 10 секунди ако не се притисне ниту едно копче.

6.3 Омекнувач на вода

Омекнувачот за вода ги вади минералите од доводот на вода, што би имале штетно влијание врз резултатите од миењето и врз апаратот.

Колку е поголема содржината на овие минерали, толку е потврда вашата вода. Тврдоста на водата се мери со еквивалентни скали.

Нивото на омекнувачот за вода треба да се регулира според тврдоста на водата од водоводната мрежа. Регулацијата е неопходно без оглед на типот на детергентот што се користи за да се обезбедат добри резултати при миењето садови и да го одржуваат вклучен показателот за сол. Вашите локални органи за вода може да ве информираат за тврдоста на водата во вашето подрачје.

ⓘ Мулти-таблетите со омекнувач имаат ограничена ефикасност во омекнување на водата. Погледнете го пакувањето на производот.

Тврдост на водата

°dH	°fH	mmol/l	mg/l	°Clark	L ¹⁾
47	84	8,4	835	58	10
-50	-90	-9,0	-904	-63	
43	76	7,6	755	53	9
-46	-83	-8,3	-834	-57	
37	65	6,5	645	46	8
-42	-75	-7,5	-754	-52	
29	51	5,1	505	36	7
-36	-64	-6,4	-644	-45	
23	40	4,0	395	28	6
-28	-50	-5,0	-504	-35	

²⁾ За правилно функционирање на омекнувачот за вода, смолата на уредот за омекнувач треба редовно да се регенерира. Овој процес е автоматски и е дел од нормалното работење на машината за миење садови. Зачестеноста на обновувањето зависи од поставката за нивото на омекнувачот за вода. Колку е повисоко нивото, толку е почесто обновувањето. Кај високите нивоа, обновувањето се случува двапати во еден циклус: за време на миењето садови и по последното плакнење. Кај пониските нивоа, обновувањето се случува само по последното плакнење. Плакнењето со омекнувач се случува на почетокот на последователниот циклус. Кај високите нивоа, дополнително се случува на крајот од миењето садови. Плакнењето на омекнувачот завршува со целосно цедење. Обновувањето го зголемува времетраењето на програмата за максимум 5 мин, потрошувачката на вода за максимум 4 л, а потрошувачката на енергија за 2 Wh. Во тековно применливите стандардни лабораториски услови со тврдоста на водата од 2.5 mmol/l (омекнувач на вода: ниво 3), обновувањето ќе се случува на секои 62l искористена вода. Температурата на водата, притисокот на водата, како и варијациите на напојувањето, можат да ги променат вредностите.

°dH	°fH	mmol/l	mg/l	°Clark	L ¹⁾
19	33	3,3	325	23	5
-22	-39	-3,9	-394	-27	
15	26	2,6	255	18	4
-18	-32	-3,2	-324	-22	
11	19	1,9	185	13	3
-14	-25	-2,5	-254	-17	
4	7	0,7	70	5	2
-10	-18	-1,8	-184	-12	
<4	<7	<0,7	<70	< 5	1

¹⁾ Ниво на омекнувач за вода

Омекнувачот на вода поминува низ процес на автоматска регенерација. ²⁾

6.4 Ниво на средството за плакнење

Средството за плакнење ги подобрува резултатите од сушење. Средството за плакнење автоматски се испушта за време на фазата на плакнење со жешка вода. Можете да ја поставите ослободената количина на средство за плакнење.

Кога дозерот за средство за плакнење е празен,  показателот е вклучен, за да ве извести за повторно полнење на средство за плакнење. Ако резултатите од сушењето се задоволителни додека користите само мулти-таблети, можете да го исклучите известувањето за повторно полнење на средството за плакнење. Сепак, за најдобри резултати при сушењето, секогаш користете средство за плакнење и држете го вклучен показателот за средство за плакнење.

Кога ECO програма е избрана, ако показателот ECO на екранот не е активен и мерачот на енергија покажува зголемена потрошувачка на енергија, апаратот може да ја зголеми температурата на последното плакнење за да ги одржи

перформансите на сушење. За да ги вратите стандардните перформанси и ефикасноста на програмата ECO, наполнете го дозерот за да ги подобрите резултатите од сушењето. Ова однесување не се јавува ако дозерот е деактивиран или ако апаратот не е опремен со оваа функција.

За да го исклучите дозерот за средство за плакнење и показателот, поставете го нивото на средството за плакнење на 0.

6.5 AirDry

AirDry ги подобрува резултатите од сушењето со мала потрошувачка на енергија. За време на фазата на сушење, вратата на апаратот се отвора автоматски и останува полуотворена. Исклучување на функцијата може да ја намали изведбата при сушењето.

AirDry автоматски се активира со сите програми освен со *iv*.

Кога се отвора вратата, екранот го прикажува преостанатото време на програмата што работи.

Времетраењето на фазата за сушење и времето на отворање на вратата се разликуваат во зависност од избраната програма и опција.

ВНИМАНИЕ!

Не обидувајте се да ја затворите вратата на апаратот 2 минути по автоматското отворање. Ова може да го оштети апаратот.

7. БЕЗЖИЧНО ПОВРЗУВАЊЕ

Поставете го безжичното поврзување за да ја контролирате вашата машина за миење садови преку апликацијата на вашиот мобилен уред.

Параметри на модулот за Wi-Fi

Модул Wi-Fi	NIUS-SA
Фреквенција	2.412 - 2.472 GHz
Протокол	IEEE 802.11 b-g-n
Максимално напојување	<20 dBm
Шифрирање	WPA, WPA2

7.1 Како да ја поставите безжичната врска

За да ја поврзете вашата машина за садови, ви треба:

- Безжична мрежа со поврзување со Интернет.
 - Мобилен уред поврзан со безжичната мрежа.
1. За да ја преземете апликацијата, скенирајте го QR-кодот што се наоѓа на задната страна на упатството за употреба. Можете исто така да ја преземете апликацијата директно од продавницата за апликации.
 2. Следете ги упатствата во апликацијата.

3. Вклучете ја машината за миење садови.
4. За да го активирате безжичниот модул, следете еден од двата метода:
 - Притиснете и задржете истовремено Delay и Quick 2 секунди.
 - Влезете во режим на поставки, изберете WiFi и променете му ја вредноста во ON [Вклучено].

Машината за садови го прикажува статусот на безжичниот модул.

5. Внесете ги податоците за најавување во домашната мрежа во апликацијата. Во спротивно, машината за садови ја откажува поставката по некое време.

Ако врската е успешна, машината за садови покажува потврда.

За да ја откажете поставката, исклучете го апаратот и повторно вклучете го.

7.2 Како да ја ресетирате безжичната врска

Ако сакате да се поврзете со друга безжична мрежа или да ги ажурирате податоците за најавување на сегашната мрежа, прво ресетирајте ја бежичната мрежа.

Влезете во режим на поставки и активирајте ја поставката Forget network [Заборавете ги нагодувањата на мрежата].

8. ПРЕД ПРВА УПОТРЕБА

1. Притиснете го и држете го копчето за вклучување/исклучување додека не се активира апаратот.
2. Изберете го јазикот.
3. Прилагодете го нивото на омекнувачот на вода според тврдоста на водата.
4. Наполнете го садот за сол.
5. Наполнете го дозерот за средство за плакнење.
6. Наполнете го дозерот за детергент.
7. Отворете ја славината за вода.
8. Стартувајте ја програмата Quick за да ги извадите сите остатоци од процесот на производство. Не ставајте садови во корпите.

Откако сте стартувале програма, апаратот повторно го полни омекнувачот со смола до 5 минути. Фазата на миење започнува само кога оваа процедура ќе заврши. Процедурата се повторува од време на време.

8.1 Сад за вода

ВНИМАНИЕ!

Користете само сол за регенерација за машини за миење садови. Не користете кујнска сол.

Солта се користи за промена на јоните во омекнувачот за вода за да се осигураат добри резултати при перењето во секојдневната употреба.

Како да го наполните садот за сол

1. Свртете го капачето на садот за сол налево и извадете го.
2. Истурете 1l вода во садот за сол (само ако го полните првпат).
3. Со користење на обезбедената инка, наполнете го садот за сол со 1кг. сол за машина за садови.

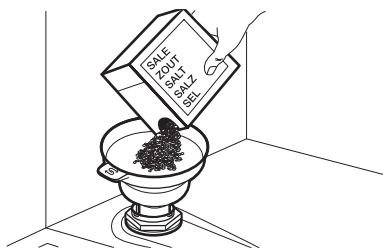

4. Внимателно протресете ја инката со рачката за гранулите да влезат внатре.
5. Отстранете ја солта околу отворот на садот за сол.

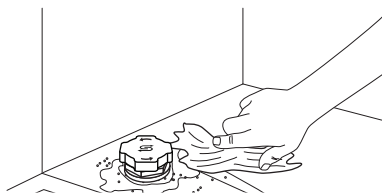

6. Свртете го капачето во насока на стрелките на часовникот за да го затворите садот за сол.

ВАЖНО

Вода и сол може да излезат од садот за сол кога го полните. За да спречите корозија, наполнете го садот за сол и веднаш почнете целосен циклус на миење садови со детергент.

8.2 Како да го наполните садот за средство за плакнење

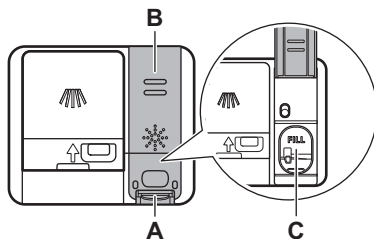

⚠ ВНИМАНИЕ!

Преградата (C) е само за средство за плакнење. Не полнете ја со детергент.

⚠ ВНИМАНИЕ!

Користете само средство за плакнење наменето за машина за миеење садови.

1. Притиснете го елементот за отпуштање (A) за да го отворите капакот (B).
2. Ставајте го средството за плакнење во дозерот (C) сè додека течноста не ја достигне ознаката „FILL“.
3. Отстранете го исушеното средство за плакнење со вливлива крпа за да спречите преголемо пенење.
4. Затворете го капакот. Погрижете се капакот да се заклучи на место.

8.3 Како да се наполни дозерот за детергент

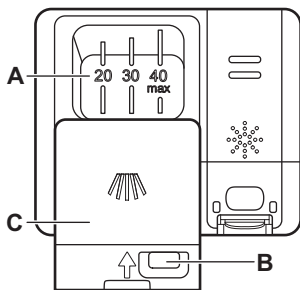

⚠ ВНИМАНИЕ!

Користете само детергент наменет за машина за садови.

1. Притиснете го копчето за отпуштање (B) за да го отворите капакот (C).
2. Ставете детергент во преградата (A). Не надминувајте ја ознаката "40 max". Можете да користите детергент во таблети, прав или гел.
3. Ако програмата вклучува фаза на предмиеење, ставете помалку од 5g детергент на внатрешниот дел на вратата на машината за садови.
4. Затворете го капакот. Погрижете се капакот да се заклучи на место.

За информации за дозирањето на детергентот, видете ги упатствата на производителот на пакувањето на производот. Вообичаено, 20 - 25 ml детергент во форма на гел или до 18g детергент во прав е соодветна количина за миеење садови со нормална извалканост.

9. ПОЛНЕЊЕ НА МАШИНАТА ЗА МИЕЊЕ САДОВИ

- За најдобри резултати од миеењето, наредете ги предметите во корпите како што е наведено во упатството за употреба.
- Наполнете ја машината за миеење садови до крај за да заштедите вода и енергија.
- Не ги преоптоварувајте корпите за да се осигурате дека машината за миеење садови работи ефикасно.
- Проверете дали садовите во корпите се допираат или се покриваат едни со други. Самол тогаш водата може целосно да стигне и да ги измие садовите.
- Користете го апаратот само за миеење садови кои се безбедни за миеење во машина за миеење садови.
- Не ги мијте следниве материјали во машината за садови: дрво, габрово дрво, калај, алуминиум, нежен украсен порцелан и незаштитен карбонски челик или сребро. Тоа може да предизвика да пукнат, да се избледат, да се вдлабнат или да 'рѓосаат, да потемнат или да кородираат.
- Не ставајте во апаратот предмети што впиваат вода (сунѓери, крпи за домаќинство).

- Ставете ги шупливите предмети (шолји, чаши и тави) со отворот надолу за да може водата да се исцеди.
- Внимавајте стаклените предмети да не се допираат едни со други.
- Ставете ги лесните предмети во горната корпа. Погрижете се предметите да не се движат слободно.
- Ставете го приборот за јадење и малите предмети во фиоката за прибор за јадење.
- Проверете дали прскалките може да се движат слободно пред да почнете програма.
- Приспособете ја висината на горната корпа за да собере големи садови.

9.1 Како да ја приспособите висината на горната корпа

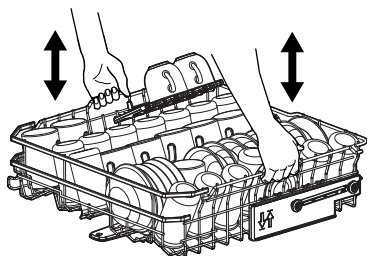

Како да ја подигнете горната корпа

1. Влечете ја корпата нанадвор сè додека не застане.
2. Подигајте ја корпата на една или од двете страни сè додека механизмот не се зацврсти на своето место и корпата не е стабилна.

Како да ја спуштите горната корпа

1. Влечете ја корпата нанадвор сè додека не застане.
2. Малку подигнете ја корпата на едната или од двете страни, потоа турнете ја надолу и оставете ја да падне надолу.

9.2 Функции на корпа за садови

Вклучените додатоци може да се разликуваат во зависност од моделот на вашата машина за миење садови.

Долна корпа

Бројот на преклопливи запчаници може да се разликува во зависност од моделот на вашата машина за садови

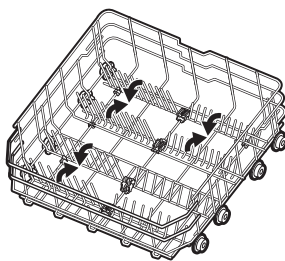

Корпата вклучува држачи со антилизгачки гумени рачки за чаши и чаши за пиво.

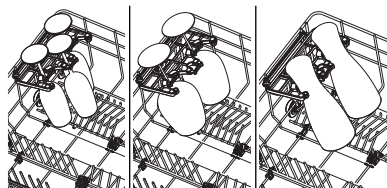

Преклопете ги држачите и ослободете ги носачите за тавата во рерната.

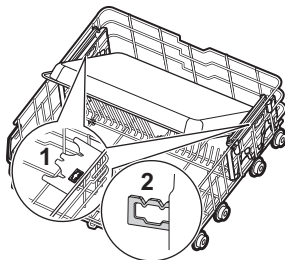

Горна корпа

Бројот на преклопливи запчаници може да се разликува во зависност од моделот на вашата машина за садови. Полиците за чување чаши можат да се преклопат надолу за да се ослободи простор за високи садови.

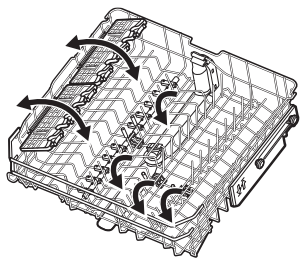

Полиците за чаши имаат меки држачи за сигурно поставување на стаклените садови, додека гумените шипки обезбедуваат стабилност.

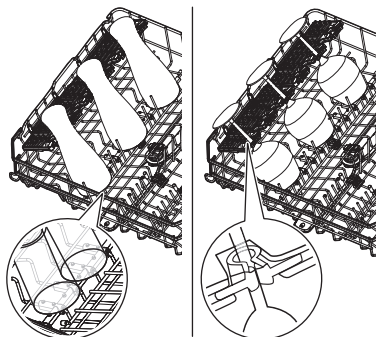

Фиока за прибор за јадење

Ослободете ги страничните копчиња за да ги спуштите прилагодливите странични делови на фиоката. Ова ја зголемува капацитетот на фиоката. За да ги затворите деловите, повлечете ги нагоре додека не слушнете клик.

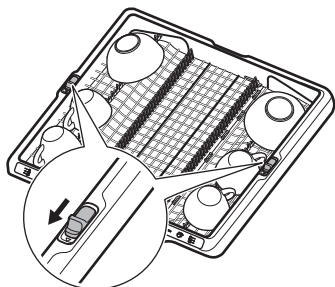

Ставете ножеви и остри предмети во назначениот држач на задната страна на фиоката. Држачот е преклопен.

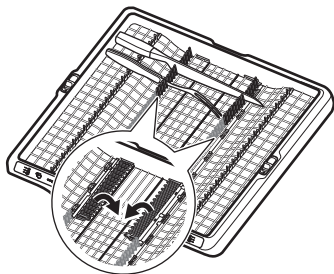

Како да се отстранат додатоците

Полиците за чаши и гумените шипки може привремено да се отстранат за да се постават обемни предмети.

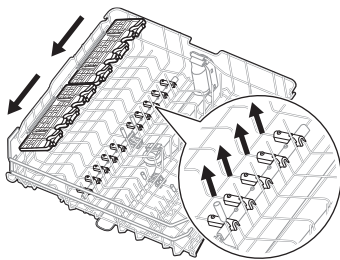

Држачите можат да се отстранат ако е потребно повеќе место во долната корпа.

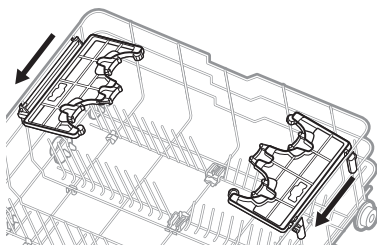

Максимални висини на садовите. (мм)

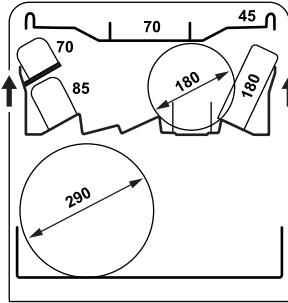
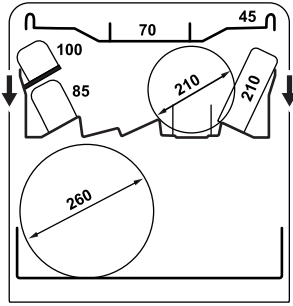

9.3 Примери за полнење во машина за миење садови

Долна корпа

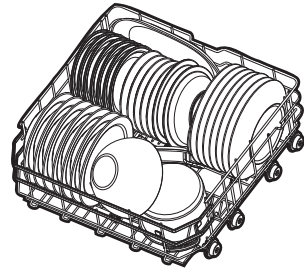
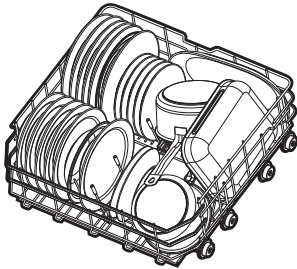

Горна корпа

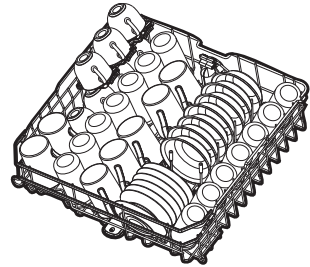
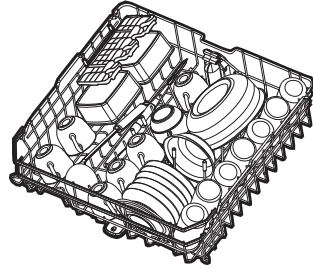

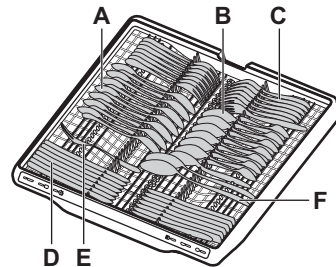

Фиока за прибор за јадење

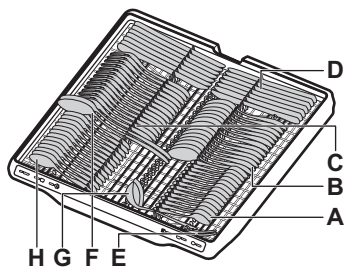



- A. Лажичка за чај (14 парчиња)
- B. Лажича за супа (14 парчиња)
- C. Вилушка (14 парчиња)
- D. Нож (14 парчиња)
- E. Вилушка за сервирање (1 парче)
- F. Лажичка за сервирање (2 парчиња)
- G. Лажича за сос (1 парче)
- H. Лажича за десерт (14 парчиња)

10. СЕКОЈДНЕВНА УПОТРЕБА

1. Отворете ја славината за вода.
2. Притиснете го и држете го копчето за вклучување/исклучување додека не се активира апаратот.
3. Наполнете го садот за сол ако показателот  е вклучен.
4. Наполнете го дозерот за средство за плакнење ако показателот  е вклучен.
5. Наполнете ја корпата.
6. Наполнете го дозерот за детергент.
7. Одберете програма. Затворете ја вратата за да ја стартувате.
8. Затворете ја славината за вода кога програмата ќе заврши.

10.1 Далечинско вклучување

Функцијата овозможува стартување на програма од апликацијата.

Како да го активирате далечинското вклучување

Осигурете се дека показното светло  е вклучено и дека вашата машина за садови е додадена во апликацијата. Ако не, видете во поглавјето „Безжично поврзување“.

1. Притиснете го и задржете го Delay 3 секунди.

 индикатор е исклучен,  индикатор е вклучен.

2. Затворете ја вратата на апаратот.

 Отворањето на вратата додека е активиран далечинскиот почеток ја деактивира оваа функција. Повторното активирајте го далечинскиот почеток пред да ја затворите вратата; во спротивно, циклусот на миеење започнува веднаш откако ќе ја затворите вратата. Отворањето на вратата не го деактивира далечинскиот почеток доколку е поставен одложен почеток.

Како да го деактивирате далечинското вклучување

Притиснете Delay околу 3 секунди.

Показното светло  е исклучено.

10.2 Како да започнете програма од My Time лента за избор

1. Лизнете го прстот преку My Time лента за избор за да изберете програма.

Светлото поврзано со програмата е вклучено.

2. Активирајте ја опцијата на програмата доколку сакате.
3. Затворете ја вратата на апаратот за да ја стартувате програмата.

10.3 Како да стартувате QuickRinse програма

1. Притиснете го и задржете го Quick околу 3 секунди.

Показателот  е вклучен.

2. Затворете ја вратата на апаратот за да ја стартувате програмата.

10.4 Како да стартувате AUTO програма

1. Притиснете AUTO.

Светлото кое е поврзано со копчето е вклучено. На екранот е прикажано најдолго можно времетраење на програмата.

2. Затворете ја вратата на апаратот за да ја стартувате програмата.

За време на циклусот, сензорите работат неколку пати и времетраењето на почетната програма може да се намали.

10.5 Како да активирате опција за програма

Само една опција може да се активира во исто време. Активирајте ја опцијата пред да започнете програма. Не можете да ја активирате или деактивирате опцијата додека програмата работи.

1. Изберете програма од My Time лентата за избор.

2. Притиснете го копчето за опција.

Светлото кое е поврзано со копчето е вклучено.

Ако опцијата не е применлива, светлото поврзано со копчето трепка и се слуша тон.

ⓘ Активирањето на опциите често ја зголемува потрошувачката на вода, потрошувачката на енергија, како и времетраењето на програмата.

10.6 Како да го одложите стартот на програмата

1. Одберете програма.

2. Притиснете Delay неколкупати, сè додека на екранот не се покаже времето на одложување што сакате да го поставите (од 1 до 24 часа).

Светлото кое е поврзано со копчето е вклучено.

3. Затворете ја вратата на апаратот за да започне одбројувањето.

При одбројувањето, не можете да промените програма или опција. Можете да го промените времето на одложување во апликацијата.

Кога ќе заврши одбројувањето, почнува програмата.

10.7 Како да го откажете одложеното активирање на програмата

Притиснете и држете ⓘ за околу 3 секунди.

Апаратот се враќа во програмата за избор. Одберете повторно програма.

10.8 Како да откажете тековна програма

Притиснете и држете ⓘ за околу 3 секунди.

Апаратот се враќа во програмата за избор.

ⓘ Проверете дали има детергент во дозерот за детергент пред да вклучите нова програма.

10.9 Отварање на вратата додека апаратот работи

Ако ја отворите вратата додека програмата работи, циклусот на миене садови престанува. На екранот се прикажува преостанатото време на траење на програмата. Цртичката на програмата на дното од екранот го покажува моменталниот напредок на циклусот на миене. Должината на цртичката се намалува со траењето на програмата. По затворањето на вратата, циклусот на миене садови продолжува од моментот на прекинувањето.

Ако ја отворите вратата додека работи одбројувањето на одложениот почеток, одбројувањето се пазира. Екранот го покажува статусот на моменталното одбројување. По затворањето на вратата, одбројувањето продолжува.

ⓘ Отворањето на вратата додека работи апаратот може да влијае врз потрошувачката на енергија и траењето на програмата.

10.10 Крај на програмата

Кога програмата ќе заврши, машината за миене садови автоматски се исклучува.

Сите копчиња се неактивни со исклучок на копчето за вклучување/исклучување.

10.11 Автоматско исклучување

Оваа функција заштедува енергија со исклучување на апаратот кога не работи. Функцијата почнува да работи автоматски:

- Кога програмата ќе заврши.
- По 10 минути ако програмата не беше стартувана и не беше притиснато копче.

11. НАПОМЕНИ И КОРИСНИ СОВЕТИ

11.1 Општо

Следете ги советите подолу за да овозможете оптимални резултати при чистењето и сушењето во секојдневната употреба и да помогнете при заштита на околината.

- Миењето садови во машината за миење садови како што е наведено во корисничкото упатство, обично троши помалку вода и енергија отколку рачно миење садови.
- Не плакнете ги садовите однапред рачно. Ја зголемува потрошувачката на вода и енергија. Кога е потребно, одберете програма со фаза за предперење.
- Отстранете ги поголемите остатоци од храна од садовите и празните шолји и чаши пред да ги ставите во апаратот.
- Одберете програма според тип на полнењето и степенот на извалканост.
- За да спречите собирање на каменец во апаратот:
 - Пополнете го садот со сол секогаш кога е потребно.
 - Користете ја препорачаната доза на детергентот и средството за плакнење.
 - Проверете дали моменталното ниво на омекнувачот на вода е прилагодено на тврдоста на водата.
 - Следете ги упатствата во поглавјето „Нега и чистење“.

11.2 Користење на сол, средство за плакнење и детергент

- Користете само сол, средство за плакнење и детергент наменети за машини за миење садови. Други производи може да го оштетат апаратот.
- Сепак, во области каде што има тврда и многу тврда вода, препорачуваме засебно да се користат само основен детергент (во прав, гел, таблети што не содржат дополнителни агенсии), средство за плакнење и сол за оптимални резултати при чистењето и сушењето.

- Мулти-таблетите може да не се растворот целосно за време на кратките програми, што може да доведе до остатоци од детергент на садовите. Погледнете го пакувањето на производот. Користете таблети со подолги програми.
- Секогаш користете ја точната количина на детергент. Недоволното дозирање детергент може да доведе до лоши резултати при чистењето и слој од тврда вода или дамки на предметите. Користењето премногу детергент со мека или омекната вода резултира со остатоци од детергент на садовите. Погледнете ги упатствата на пакувањето на детергентот.
- Секогаш користете ја точната количина на средството за плакнење. Недоволното дозирање на средството за плакнење ги намалува резултатите при сушењето. Користењето премногу средство за плакнење резултира со синкави слоеви на предметите. За да го приспособите нивото на средство за плакнење, видете го поглавје „Поставки“.
- Проверете дали нивото на омекнувачот на водата е точно. Ако нивото е поставено превисоко, водата станува премногу мека, што може да предизвика корозија на стаклото. За да го прилагодите нивото на омекнувачот на вода, видете го поглавје „Поставки“.

11.3 Што да се направи ако сакате да престанете со користење мулти-таблети

Пред да започнете засебно да користите детергент, сол и средство за плакнење направете ги следните чекори:

1. Поставете го највисокото ниво на омекнувачот на вода.
2. Проверете дали се полни садовите за сол и средство за плакнење.
3. Стартувајте Quick програма. Не користете детергент и не полнете ги корпите со садови.
4. Кога ќе заврши програмата, прилагодете го омекнувачот на вода

според тврдоста на водата во вашата област.

- Прилагодете ја ослободената количина на средство за плакнење.

11.4 Пред започнување програма

Пред да ја вклучите одбраната програма, проверете дали:

- Филтрите се чисти и правилно монтирани.
- Капакот на садот за сол е стегнат.
- Прскалките не се затнати.
- Има доволно сол и средство за плакнење.
- Предметите се правилно поставени во корпите.

- Програмата е погодна за видот на садовите и за степенот на извалканост.
- Се користи точната количина на детергент.

11.5 Празнење на корпите

- Оставете ги садовите да се изладат пред да ги вадите од апаратот. Жешките садови лесно се оштетуваат.
- Првин испразнете ја долната корпа, а потоа горната.

 Кога програмата е завршена, водата се уште стои на внатрешната површина од апаратот.

12. НЕГА И ЧИСТЕЊЕ

ВАЖНО

Пред било кое одржување освен она за пуштање на симбол за програма , исклучете го апаратот и извадете го штекерот за струја од приклучницата.

Валканите филтри и затнатите прскалки може негативно да влијаат на резултатите од миењето.

Филтрите се самочистечки и не бараат чистење по секоја употреба. Чистете ги филтрите еднаш неделно. Чистете ги прскалките на секои два месеци или порано ако забележите остатоци од храна на садовите откако ќе заврши програмата. Зачестеноста на чистење може да варира во зависност од тоа колку често се користи апаратот.

12.1 Како да започнете MachineClean програма

Пред да ја започнете програмата, исчистете ги филтрите и прскалките како што е наведено подолу во ова поглавје.

- Користете средство за отстранување бигор или средство за чистење специјално наменето за машини за миење садови. Следете ги упатствата на пакувањето. Не ставајте садови во корпите.
- Притиснете и задржете AUTO за околу 3 секунди.

 показател е вклучен.

- Затворете ја вратата на апаратот за да ја стартувате програмата.

Кога програмата ќе заврши,  показател е исклучен.

12.2 Вадење надворешни предмети

Проверете ги филтрите и внатрешноста по секоја употреба на машината за миење садови. Надворешни предмети (на пр. парчиња стакло, пластика, коски или чепкалки за заби, итн.) ги намалуваат перформансите на чистење и може да предизвикаат оштетување на пумпата за цедење.

ВНИМАНИЕ!

Ако не можете да ги отстраните предметите, контактирајте овластен сервисен центар.

- Расклопете го системот за филтри како што е наведено во ова поглавје.
- Рачно отстранете ги сите надворешни предмети.
- Расклопете ги филтрите како што е наведено во ова поглавје.

12.3 Чистење на филтрите

Системот за филтри е составен од 3 дела.

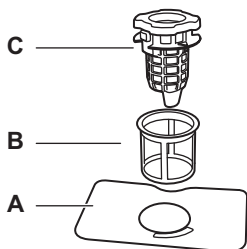

1. Свртете го филтерот за одвод (C) налево и подигнете го. Извадете го рамниот филтер (A).

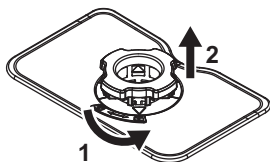

2. Притиснете ги двата копчиња на филтерот за одвод (C) и отстранете го од филтерот за фини честички (B).

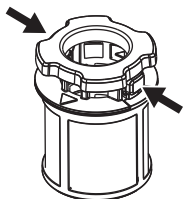

3. Измијте ги филтрите.
4. Осигурајте се дека нема остатоци од храна или извалканост во или околу работ на коритото.
5. Вратете го рамниот филтер (A) на своето место.
6. Притиснете го филтерот за одвод (C) во филтерот за фини честички (B).
7. Вметнете го филтерот за фини честички (B) во рамниот филтер (A). Вртете го филтерот за одвод (C) надесно додека не се затвори.

⚠ ВНИМАНИЕ!

Неправилната положба на филтрите може да предизвика лоши резултати при миењето и може да го оштети апаратот.

12.4 Чистење на внатрешноста

- Чистете ја внатрешноста на апаратот со влажна мека крпа.
- Не користете абразивни средства, абразивни крпи, остри алати, сунѓери со жица или растворувачи.
- Чистете ја вратата, вклучително и гумената заптивка, еднаш неделно.
- За апаратот да може да дава добри резултати постојано, употребете средство за чистење специјално направено за машина за миење садови најмалку на секои два месеци. Следете ги внимателно упатствата на амбалажата на производот.
- За оптимални резултати при чистењето, стартувајте ја програмата

12.5 Чистење на долната прскалка

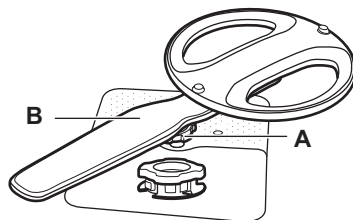

1. Завртете ја навртката за стегање (A) налево и повлечете ја прскалката (B) нагоре.
2. Измијте ја прскалката под чешма. Употребете тенок остар алат, на пр. чепкалка за заби, за да ги извадите делчињата нечистотија од дупките. Пуштете вода низ дупките за да исчистите какви било преостанати остатоци.
3. Притиснете на прскалката надолу и завртете ја навртката за стегање надесно.

12.6 Чистење на горната прскалка

1. Извлечете ја горната корпа целосно.
2. За да ја одвоите прскалката од корпата, завртете ја навртката за стегање (A) во насока на стрелките на часовникот.

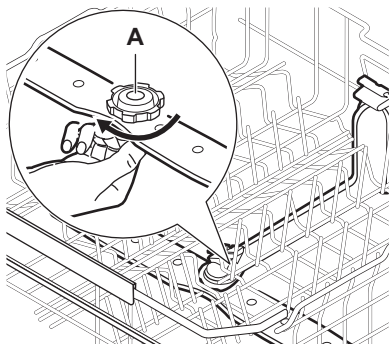

3. Измијте ја прскалката под чешма. Употребете тенок остар алат, на пр. чепкалка за заби, за да ги извадите делчињата нечистотија од дупките. Пуштете вода низ дупките за да исчистите какви било преостанати остатоци.
4. За да ја вратите прскалката назад, завртете ја навртката за стегање спротивно од стрелките на часовникот додека не слушнете клик. Осигурајте дека навртката за стегање е правилно порамнета со цевката за испорака.

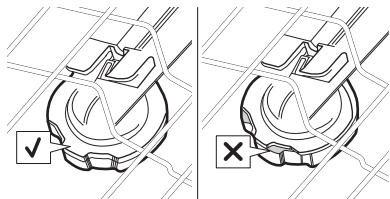

12.7 Чистење на прскалката на врвот

Прскалката на врвот е ставена на таванот на апаратот. Прскалката (C) е монтирана во цевката за испорака (A) со елементот за прикачување (B).

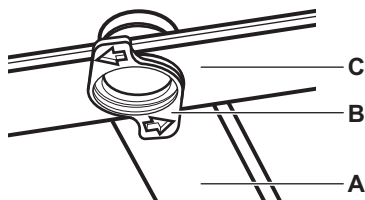

1. Пуштете ги затворачите на страните на лизгачите на фиоката за приборот за јадење и извлекете ја фиоката.

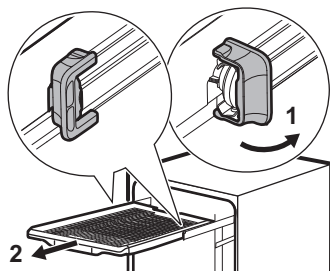

2. Ставете ја горната корпа на најниско ниво за да стигнете полесно до прскалката.
3. Свртете го елементот за прикачување (B) налево и извлекете ја прскалката (C) надолу.
4. Измијте ја прскалката под чешма. Употребете тенок остар алат, на пр. чепкалка за заби, за да ги извадите делчињата нечистотија од дупките. Пуштете вода низ дупките за да исчистите какви било преостанати остатоци.
5. Ставете го елементот за прикачување (B) во прскалката (C) и фиксирајте го на цевката за испорака (A) вртејќи го надесно. Внимавајте елементот за прикачување да биде затворен на својата позиција.
6. Монтирајте ја фиоката за прибор за јадење на лизгачите и блокирајте ги затворачите.

12.8 Чистење на филтерот од доводното црево

1. Затворете ја славината за вода.
2. Свртете го прицврстувачот (A) надесно. Извадете го цревето.

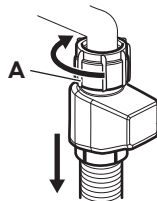

3. Исчистете го филтерот на доводното црево.

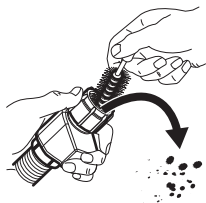

12.9 Чистење на надворешноста

- Чистете го апаратот со влажна мека крпа.
- Користете само неутрални детергенти. За контролната плоча, користете вода без детергенти.
- Не користете абразивни производи, абразивни сунѓери за чистење или растворувачи.

13. РЕШАВАЊЕ ПРОБЛЕМИ

Поголемиот број проблеми што може да се појават може да се решат без да има потреба од контакт со овластен сервисен центар. Видете во табелата за информации за можни проблеми.

Кај некои проблеми, на екранот се покажува код за грешка.

Откако ќе го проверите апаратот, исклучете го, па вклучете го. Ако проблемот продолжи, контактирајте со Овластен сервисен центар.

ВАЖНО

Затворете ја славината за вода, исклучете го апаратот од струја и не го користете додека проблемот не се реши.

Не можете да го активирате апаратот.

- Проверете дали електричниот приклучок е поврзан со штекерот за струја.
- Проверете дали има оштетен осигурувач во разводната кутија.

Вратата на апаратот не се отвора кога ќе се притисне.

- Push2Open функција е оневозможена за време на недостиг на напојување или кога апаратот е исклучен од струја. Погледнете во делот "Како рачно да ја отворите вратата" подоцна во оваа глава.

Програмата не започнува.

- Проверете дали вратата на апаратот е правилно затворена.
- Доколку е поставено одложено активирање, откажете го одбројувањето или почекајте да заврши одбројувањето.
- Апаратот повторно го полни омекнувачот за вода со смола.

Времетраењето на постапката е приближно 5 минути.

i10 или i11 код на грешка. Апаратот не се полни со вода правилно.

- Проверете дали славината за вода е отворена.
- Проверете дали притисокот на доводната мрежа е меѓу 0.05 (0.5) / 1 (10) МПа (bar). За овие информации, јавете се во локалното претпријатие за доводод.
- Проверете дали славината за вода е затната.
- Проверете дали филтерот во доводното црево за вода е затнат. Исклучете го филтерот, ако е неопходно. Видете во поглавјето „Нега и чистење“.
- Проверете дали доводното црево е засукано или свиткано.

i20 код на грешка. Апаратот не ја испушта водата.

- Проверете дали чепчето на одводната цевка е затнато.
- Проверете да не е затнат внатрешниот филтерски систем.
- Проверете дали одводното црево е засукано или свиткано.

i23 код на грешка. Дефект на одводната пумпа.

- Капакот на одводната пумпа е лабав или недостига. Проверете го капакот. За локацијата на капакот, погледнете ги упатствата за чистење на одводната пумпа, дадени подолу во ова поглавје.

i24 код на грешка. Дефект на одводната пумпа.

- Одводната пумпа е блокирана од туѓ предмет. Погледнете во делот "Како да се исчисти пумпата за одвод" подоцна во оваа глава.

i28 код на грешка. Дефект на одводната пумпа.

- Затворете ја славината за вода и контактирајте со овластен сервисен центар.

i30 код на грешка. Уредот против поплавување е активиран. Откриено е истекување на вода во дното на садот.

- Затворете ја славината за вода.
- Проверете дали апаратот е правилно монтиран.
- Ако проблемот продолжи, контактирајте со Овластен сервисен центар.

i51 - i59 кодови за грешки. Дефект на пумпата за миење.

- Исклучете го, па вклучете го апаратот.

i61 или i69 код на грешка.

Температурата на водата во апаратот е превисока или се појавил дефект на сензорот за температура.

- Поверете дали температурата на влезната вода надминува 60°C.
- Исклучете го, па вклучете го апаратот.

i97, i98, или iC0 - iC5 кодови за грешки. Технички дефект на апаратот.

- Исклучете го, па вклучете го апаратот.

iF1 код на грешка. Нивото на вода во апаратот е премногу високо.

- Исклучете го, па вклучете го апаратот.
- Проверете дали се чисти филтрите.
- Проверете дали одводното црево е монтирано на точна висина над подот. Видете во упатството за монтажа.

Апаратот запира и почнува да работи повеќе пати за време на работењето.

- Тоа е нормално. Тоа обезбедува оптимални резултати при чистењето и заштедува енергија.

Програмата трае многу долго.

- Доколку е поставено одложено активирање, откажете го одбројувањето или почекајте да заврши одбројувањето.
- Со активирање на опциите на програмата се зголемува времетраењето на програмата.

Прикажаното времетраење на програмата се разликува од

времметраењето во табелата со потрошувачки вредности.

- Времметраењето на програмата може да се промени поради притисокот и температурата на водата, варијациите во електричното напојување, избраните опции, количеството садови и степенот на извалканост.

Преостанатото време на екранот се зголемува и прескокнува речиси до крајот на времетраењето на програмата.

- Тоа не е дефект. Апаратот работи правилно.

Има мало протекување кај вратата на апаратот.

- Апаратот не е нивелиран. Олабавете ги или зацврстете ги прилагодливите ногалки (ако е применливо).

Вратата на апаратот тешко се затвора.

- Апаратот не е нивелиран. Олабавете ги или зацврстете ги прилагодливите ногалки (ако е применливо).
- Делови од кујнскиот прибор излегуваат од корпите.

Вратата на апаратот се отвора за време на циклусот на миење.

- AirDry функцијата се активира за да се подобрат резултатите од сушењето, а воедно да се заштеди енергија. За да ја деактивирате функцијата, видете во „Поставки“ поглавје.

Свечкави или удирачки звуци се слушаат во внатрешноста на апаратот.

- Кујнскиот прибор не е соодветно поставен во корпите. Видете во поглавјето „Полнење на машината за миење садови“.
- Проверете дали прскалките може да се движат слободно.

Апаратот предизвикува пад на прекинувачот.

- Јачината на електричната енергија не е доволна за да биде истовремено доставена до сите апарати кои работат. Проверете ја јачината на штекерот и капацитетот на бројачот или исклучете еден од апаратите кои работат.
- Внатрешна грешка во електриката на апаратот. Контирајте со овластен сервисен центар.

Уредот е вклучен но не работи. На екранот се прикажува **Power Fail** [Прекин на електричната енергија].

- Напојувањето е надвор од оперативен дострел. Циклусот на перење садови е привремено прекинат и автоматски продолжува откако напојувањето ќе се врати.

Апаратот се исклучува во текот на работата.

- Целосен недостиг на напојување. Циклусот на перење садови е привремено прекинат и автоматски продолжува откако напојувањето ќе се врати.

На екранот се прикажува **Updating**. Само копчето за вклучено/исклучено е активно.

- Апаратот автоматски ги презема и инсталира ажурирањата на фирмверот кога се достапни. На екранот се прикажува **Updating** за времетраењето на процесот на ажурирање. Почекајте процесот да заврши. Доколку го исклучите апаратот и го прекинете процесот на ажурирање, тој ќе продолжи кога повторно ќе го вклучите апаратот. Ажурирањето не ги менува прикажаните вредности на перформансите на апаратот.

13.1 Како рачно да ја отворите вратата

Апаратот вклучува алатка за рачно отворање на вратата. Алатката е достапна и како резервен дел.

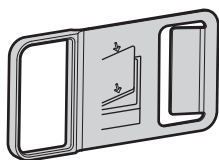

Вметнете ја алатката во отворот до вратата, а потоа повлечете ја за да ја отворите.

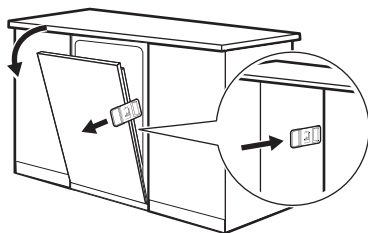

13.2 Како да се исчисти пумпата за одвод

⚠ ВНИМАНИЕ!

Внимавајте при чистење, бидејќи пумпата за одвод може да содржи остри предмети, како што е стакло.

1. Исклучете го апаратот и извадете го приклучокот за струја од штекерот.
2. Отстранете го системот за филтрирање.
3. Отстранете ја преостанатата вода со сунѓер.
4. Повлечете го пластичниот капак со прст.

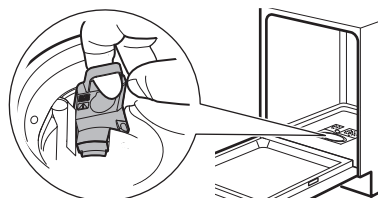

5. Внимателно отстранете ги сите надворешни предмети.
6. Вратете го пластичниот капак назад на место. Уверете се дека не е лабав.
7. Инсталирајте го системот за филтрирање и приклучете го уредот.

13.3 Резултатите од миењето и сушењето садови не се задоволителни

Лоши резултати од миење на садови.

- Видете во поглавјето „Напомени и корисни совети“.
- Користете поинтензивна програма за миење.
- Исчистете ги млазниците на прскалките и филтерите. Видете во поглавјето „Нега и чистење“.

- Квалитетот на детергентот може да биде причината. Пробајте друг вид на детергент.

Лоши резултати од сушењето.

- Видете во поглавјето „Напомени и корисни совети“.
- Сервисот за јадење бил оставен многу долго во затворениот апарат. Вклучете ја функцијата AirDry за да го поставите автоматското отварање на вратата и за да ги подобрите резултатите при сушењето. Видете во поглавјето „Поставки“.
- Испразнете ја машината за садови само кога програмата е завршена и на екранот се прикажува 0:00.
- Нема средство за плакнење или дозата не е доволна. Наполнете го дозерот за средство за плакнење или поставете ја дозата на повисока позиција (ако е применливо).
- Квалитетот на средството за плакнење може да биде причината. Обидете се да користите различно средство за плакнење.
- Секогаш користете средство за плакнење, дури и со мулти таблети.
- Активирајте ја опцијата за подобрување на сушењето преку апликацијата.
- Пластичните предмети можеби ќе треба да се исушат со крпа.
- Quick програма ја нема фазата на сушење. Изберете различна програма.
- Капки вода од горната корпа паднаа на долната корпа. Прво испразнете ја долната корпа, а потоа горната корпа.

Белузлави ленти на чаши и садови.

- Количината на детергент е преголема. Намалете ја количината.

Синкасти слоеви на чашите и садовите.

- Испуштената количина на средството за плакнење е преголема. Прилагодете ја дозата на пониска позиција.

Дамки и исушени капки од вода на чашите и чиниите.

- Квалитетот на средството за плакнење може да биде причината. Пробајте различен омекнувач за плакнење.
- Видете во поглавјето „Полнење на машината за миеење садови“.

Внатрешноста на апаратот е влажна.

- Ова не е дефект на апаратот. Влагата се кондензира на сидовите на апаратот.

Невообичаена количина на пена за време на миеењето.

- Користете детергент што е специјално наменет за машини за миеење садови.
- Користете детергент од друг производител.
- Не плакнете ги садовите однапред под чешма.

Траги од 'рѓа на кујнскиот прибор.

- Има многу сол во водата која се користи за миеење. По полнењето на садот за сол, секогаш отстранете ја истурената сол.
- Предмети кои 'рѓосуваат биле ставени заедно со приборот од не'рѓосувачки челик. Не ставајте ги овие предмети блиску еден до друг.

Остатоци од детергент во дозерот на крајот на програмата.

- Водата не може да го измие детергентот од дозерот. Проверете дали прскалките се блокирани или затнати.
- Проверете дали предметите во корпите не го спречуваат отворањето на капакот на дозерот за детергент.

Миризи во апаратот.

- Видете во поглавјето „Нега и чистење“.
- Редовно користете програма со температура за миеење садови од 65°C.

Талози од бигор на кујнскиот прибор, на коритото или на внатрешната страна на вратата.

- Вашата вода од чешма е тврда. Користете сол и поставете регенерација на омекнувачот на вода дури и кога се користат повеќефункционални таблети. Видете во делот за омекнувач на вода во „Поставки“ поглавје.
- Нивото на сол е ниско. Ако показателот за сол е вклучен, наполнете го контејнерот за сол.
- Капакот на садот за сол е лабав. Проверете ја капачката.
- Почнете ја програмата со симбол  програма со средство за отстранување бигор или производ за чистење специјално наменет за машини за миеење садови.
- Ако и понатаму има наслаги од бигор, исчистете го апаратот со соодветни детергенти.
- Пробајте друг вид на детергент.

- Контактирајте со производителот на детергентот.

Кујнски прибор без сјај, без боја или поткршен.

- Погрижете се во апаратот да миете само предмети кои се безбедни за миење во машина за миење садови.
- Внимателно полнете ја и празнете ја корпата. Видете во поглавјето „Полнење на машината за миење садови“.
- Ставете ги чувствителните предмети во горната корпа.
- Вклучете GlassCare опција за да обезбедите специјална нега на предмети од стакло и чувствителни предмети.

Видете во "Пред прва употреба", "Полнење на машината за миење садови", "Секојдневна употреба", или "Напомени и корисни совети" поглавја за други можни причини.

13.4 Проблеми со безжичната врска

Активирањето на безжичната врска е неуспешно.

- Погрешно корисничко име или лозинка на бежичната врска. Откажете го поставувањето и започнете повторно да да ги внесете точните податоци за најава. Видете во поглавјето „Безжично поврзување“.
- Има проблеми со сигналот на безжичната мрежа. Проверете ги домашната мрежа и рутерот. Рестартирајте го рутерот.
- Јачината на сигналот на бежичната врска е слаб. За да го потврдите ова, поврзете го вашиот мобилен уред и машината за миење садови на истата мрежа во истата просторија. Ако не успеете, поместете го рутерот поблиску до машината за миење садови.
- Бежичниот сигнал е прекинат од печката на микробранови која е ставена

до машината за садови. Исклучете ја микробрановата печка.

- Контактирајте со операторот за безжична услуга ако и понатаму имате проблеми со безжичната мрежа.

Апликацијата не може да се поврзе со машината за садови.

- Има проблеми со сигналот на безжичната мрежа. Проверете ги домашната мрежа и рутерот. Рестартирајте го рутерот.
- Проверете дали вашиот мобилен уред е поврзан со мрежата.
- Инсталиран е нов рутер или се сменила конфигурацијата на рутерот. Повторно конфигурирајте ја машината за садови и мобилниот уред. Видете во поглавјето „Безжично поврзување“.
- Контактирајте со операторот за безжична услуга ако и понатаму имате проблеми со безжичната мрежа.

Апликацијата не може да се поврзе со машината за садови преку која било друга мрежа освен вашата домашна безжична мрежа. Показателот за Wi-Fi трепка.

- Врската со облакот е загубена. Почекајте да се обнови врската.

Апликацијата честоати не може да се поврзе со машината за садови.

- Бежичниот сигнал е прекинат од печката на микробранови која е ставена до машината за садови. Исклучете ја микробрановата печка. Избегнувајте да ги користите микробрановата рерна и далечинското стартување во исто време.
- Јачината на сигналот на бежичната врска е слаб. Поместете го рутерот што е можно поблиску до машината за садови или размислете околу тоа да купите продолжеток на безжичниот опсег.

14. ТЕХНИЧКИ ПОДАТОЦИ

Димензии	Ширина/висина/длабочина (мм)	596 / 815 - 895 / 550
Поврзување на струја ¹⁾	Напон (V)	200 - 240
	Фреквенција (Hz)	50 - 60

Притисок на доводот на вода	Мин./макс. МПа (bar)	0.05 (0.5) / 1 (10)
Довод на вода	Ладна вода или топла вода (°C) ²⁾	мин. 5 – макс. 60
Капацитет	Решетки за држење садови	14

¹⁾ Погледнете ја плочката со спецификации за другите вредности.

²⁾ Доколку топлата вода доаѓа од алтернативни извори на енергија (на пример, соларни панели), користете ја топлата вода за да ја намалите потрошувачката на енергија.

14.1 Линк до базата со податоци на EU EPREL

QR-кодот на етикета за енергија испорачана со апаратот дава веб-линк до регистрацијата на овој апарат во базата на податоци EU EPREL. Чувајте ја енергетската етикета како прирачник заедно со корисничкото упатство и сите други документи испорачани со овој апарат.

Може да се најдат информации во врска со работата на производот во базата на податоци на EU EPREL, користејќи го линкот <https://eprel.ec.europa.eu> и името на моделот и бројот на производот што можете да ги најдете на плочката со спецификации на апаратот. Видете во поглавјето „Опис на производот“.

15. ГРИЖА ЗА ЖИВОТНАТА СРЕДИНА

Рециклирајте материјали со симболот . Ставете го пакувањето во соодветни контејнери за да го рециклирате. Помогнете во заштитата на животната средина и здравјето на луѓето со рециклирање на отпад од електрични и

електронски апарати. Не фрлајте ги апаратите означени со симболот  со отпадот од домаќинството. Вратете го производот во вашиот локален објект за рециклирање или контактирајте со општинската канцеларија.

