

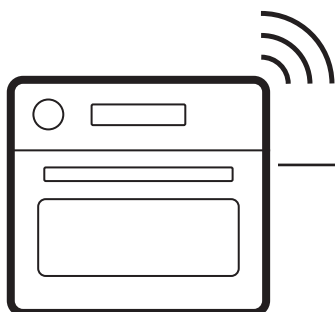

Electrolux



electrolux.com/register



COM900CB
ECQK9B0B1
EVL8E08X
KVLBE08WT
KVLBE08X
KVLBE09H
KVLBE09X
LVL8E09Z

INSTALIMI / МОНТАЖА

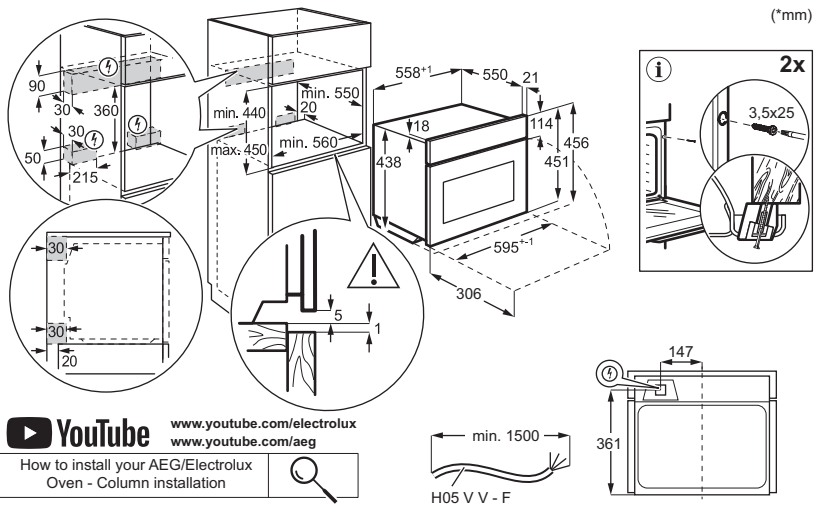
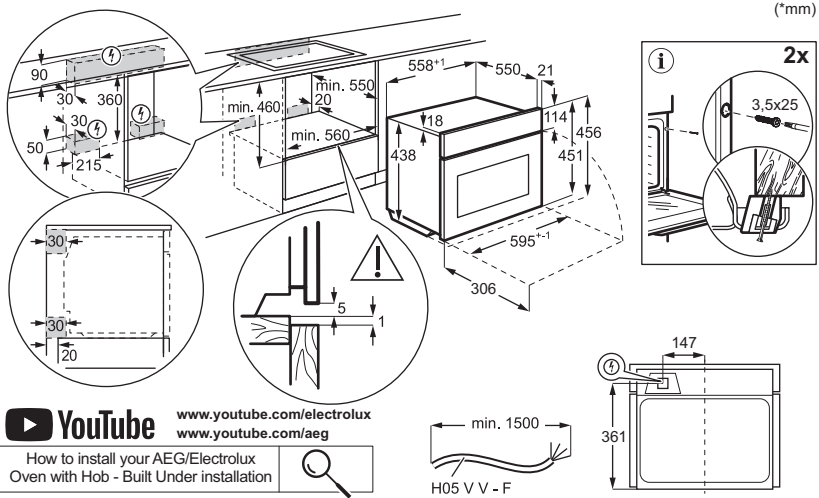

Rezervohet mundësia e ndryshimeve.

1. INFORMACIONI I SIGURISË.....	3
2. UDHËZIME SIGURIE.....	6
3. PËRSHKRIMI I PRODUKTIT.....	8
4. PËRPARA PËRDORIMIT TË PARË.....	8
5. PËRDORIMI I PËRDITSHËM.....	9
6. UDHËZIME DHE KËSHILLA.....	13

7. KUJDESI DHE PASTRIMI.....	16
8. ZGJIDHJA E PROBLEMEVE.....	17
9. TË DHËNAT TEKNIKE.....	17
10. EFIKASITET ENERGJIE.....	18
11. SHQETËSIME MJEDISORE.....	18

1. ⚠ INFORMACIONI I SIGURISË

Përpara instalimit dhe përdorimit të kësaj pajisjeje, lexoni me kujdes udhëzimet e dhëna. Prodhuesi nuk është përgjegjës për lëndimet apo dëmet si rezultat i instalimit apo përdorimit të pasaktë. Gjithmonë mbajini udhëzimet në një vend të sigurt dhe ku mund të arrihen lehtë për t'iu referuar në të ardhmen.

1.1 Siguria e fëmijëve dhe personave me probleme

- Kjo pajisje mund të përdoret nga fëmijë të moshës 8 vjeç e sipër dhe persona me aftësi të kufizuara fizike, ndijimesh ose mendore ose që nuk kanë eksperiencë dhe njohuri, nëse këta mbahen nën mbikëqyrje ose udhëzohen për përdorimin e sigurt të pajisjes dhe i kuptojnë rreziqet e përdorimit. Fëmijët nga nën 8 vjeç dhe personat me aftësi të kufizuara shumë të theksuara dhe komplekse

duhet të mbahen larg nga pajisja, përveçse kur mbahen nën monitorim të vazhdueshëm.

- Fëmijët duhet të mbikqyren për t'u siguruar aw nuk luajnë me pajisjen dhe pajisjet celulare me aplikacionin.
- Mbajeni paketimin larg fëmijëve dhe hidheni siç duhet.
- PARALAJMËRIM: Pajisja dhe pjesët e saj të arritshme nxehen gjatë përdorimit. Mbajini fëmijët dhe kafshët shtëpiake larg gjatë përdorimit dhe ftohjes.
- Aktivizoni pajisjen e sigurisë për fëmijë, nëse ofrohet.
- Fëmijët nuk duhet ta pastrojnë apo mirëmbajnë pajisjen pa mbikëqyrje.

1.2 Siguria e përgjithshme

- Kjo pajisje përdoret vetëm për gatim.

- Kjo pajisje është krijuar për përdorim shtëpiak në ambient të brendshëm.
- Kjo pajisje mund të përdoret në zyra, dhoma hoteli, dhoma bujtine, dhoma hoteli rural, si dhe në vende të ngjashme ku përdorimi nuk tejkalon (mesatarisht) nivelet e përdorimit shtëpiak.
- Mos e përdorni pajisjen përpara se ta instaloni në strukturën inkaso.
- Përpara mirëmbajtjes, shkëputeni pajisjen nga rrjeti elektrik.
- Nëse kordoni i energjisë elektrike është i dëmtuar, duhet të zëvendësohet nga prodhuesi, qendra e autorizuar e shërbimit e tij ose persona me kualifikim të ngjashëm për të shmangur një rrezik elektrik.
- PARALAJMËRIM: Për të shmangur mundësinë e goditjes elektrike, sigurohuni që pajisja të fiket përpara se të ndërroni llambën.
- PARALAJMËRIM: Pajisja dhe pjesët e saj të arritshme nxehen gjatë përdorimit. Duhet pasur kujdes për të shmangur prekjen e elementëve të ngrohjes ose sipërfaqes së brendësisë së pajisjes.
- Përdorni gjithmonë doreza furre për të hequr ose për të futur aksesoret ose enët për furrë.
- Përdorni vetëm sensorin e ushqimit (sensorin e temperaturës) që rekomandohet për këtë pajisje.
- Mos e aktivizoni funksionin e mikrovalës kur pajisja është bosh për të shmangur shkarkesë elektrike.
- Mos përdorni enë metalike për ushqim dhe pije gjatë gatimit në mikrovalë, përveç nëse specifikohet ndryshe nga prodhuesi.
- PARALAJMËRIM: Nëse dera ose guarnicionet e derës janë të dëmtuara, mos e vini në punë pajisjen derisa të riparohet nga një person i kualifikuar.
- PARALAJMËRIM: Vetëm një person i kualifikuar duhet të kryejë operacione shërbimi ose riparimi që përfshijnë heqjen e mbulesave mbrojtëse nga ekspozimi ndaj energjisë së mikrovalëve.
- PARALAJMËRIM: Mos ngrohni lëngje apo ushqime

- në enë të mbyllura për të parandaluar shpërthimet.
- Përdorni vetëm enë të përshtatshme për furrat me mikrovalë.
 - Mbikëqyreni pajisjen kur ngrohni ushqim në enë plastike ose letre për të parandaluar ndezjen.
 - Pajisja është projektuar për ngrohjen e ushqimit dhe pijeve. Tharja e ushqimit ose veshjeve dhe ngrohja e jastëkëve ngrohës, shapkave, sfungjerëve, leckave të lagura dhe të ngjashme mund të çojnë në rrezik dëmtimi, ndezeje ose zjarri.
 - Nëse lëshohet tym, fikeni ose hiqeni pajisjen nga priza dhe mbajeni derën të mbyllur në mënyrë që të mbytni flakët.
 - Ngrohja e pijeve në mikrovalë mund të rezultojë në vlimin e vonuar shpërthyes. Duhet pasur kujdes gjatë punës me enën.
 - Përziene ose tundni përmbajtjen e shisheve të ushqimit dhe kavanozëve të ushqimit për foshnje dhe kontrolloni temperaturën para konsumimit për të shmangur djegiet.

- Mos i ngrohni vezët me lëvozhgë apo vezët e ziera fort, pasi mund të shpërthejnë, edhe pasi të ketë mbaruar ngrohja në mikrovalë.
- Për të hequr mbajtëset e rafteve, në fillim hiqni pjesën e përparme të mbajtëses së raftit dhe pastaj pjesën e pasme nga muret anësore. Montojini mbajtëset e rafteve në rendin e kundërt.
- Pastrojeni pajisjen rregullisht dhe hiqni çdo mbetje ushqimore.
- Mos përdorni pastrues me avull për të pastruar pajisjen.
- Mos përdorni pastrues gërryes të fortë ose kruajtëse të mprehta metalike për të pastruar derën prej xhami, pasi mund të gërvishtet sipërfaqja, gjë e cila mund të shkaktojë krisjen e xhamit.
- Mosmbajtja e pajisjes në një gjendje të pastër mund të çojë në përkeqësim të sipërfaqes, e cila mund të ndikojë negativisht në jetëgjatësinë e pajisjes dhe mund të rezultojë në një situatë të rrezikshme.

2. UDHËZIME SIGURIE

2.1 Installation

PARALAJMËRIM!

Vetëm një person i kualifikuar duhet ta instalojë këtë pajisje.

- Hiqni të gjithë paketimin.
- Mos instaloni ose mos përdorni një pajisje të dëmtuar.
- Ndiqni udhëzimet e instalimit të disponueshme në faqen tonë në internet.
- Kini kujdes kur lëvizni pajisjen pasi është e rëndë. Përdorni doreza sigurie dhe këpuçë të mbyllura.
- Mos e tërhiqni pajisjen nga doreza.
- Instaloheni pajisjen në një vend të sigurt dhe të përshtatshëm që përmbush kërkesat e instalimit.
- Ruani largësitë minimale nga pajisjet dhe njësitë e tjera.
- Përpara montimit të pajisjes, sigurohuni që të jetë e niveluar dhe që dera të hapet pa asnjë pengesë.
- Pajisja vjen me një sistem elektrik ftohjeje. Duhet vënë në punë përmes lidhjes nga priza.

2.2 Lidhja elektrike

PARALAJMËRIM!

Rrezik zjarri dhe goditjeje elektrike.

- Të gjitha lidhjet elektrike duhen kryer nga një electricist i kualifikuar.
- Sigurohuni që parametrat në pllakën e specifikimeve janë në përputhje me specifikimet elektrike të ushqimit elektrik.
- Pajisja duhet të lidhet me tokëzimin. Përdorni gjithmonë një prizë me tokëzim të instaluar mirë.
- Mos përdorni përshtatës me shumë spina dhe kablo zgjatuese.
- Shmangni dëmtimin e spinës dhe kablos të rrjetit. Nëse nevojitet zëvendësim, ai duhet të bëhet nga qendra jonë e autorizuar e shërbimit.
- Mos i lini kabllo elektrike të prekin derën e pajisjes apo t'i afrohen asaj, apo hapësirës poshtë, veçanërisht kur është në punë ose dera është e nxehtë.
- Mbrojtja nga goditja elektrike e pjesëve me korrent dhe të izoluara duhet të fiksohet në mënyrë të sigurt dhe nuk duhet të hiqet pa mjete.

- Lidheni spinën e linjës në prizë vetëm në fund të instalimit. Sigurohuni që të keni akses në spinën e linjës pas instalimit.
- Nëse priza është lirshme, mos e futni aty spinën.
- Mos e shkëputni pajisjen duke tërhequr kabllo elektrike. Tërhiqeni gjithmonë nga spina.
- Përdorni vetëm pajisjet e duhura izoluese: çelësat mbrojtës, siguresat (siguresat që vidhosen duhet të hiqen nga foleja), salvavitat dhe kontaktorët.
- Instalimi elektrik duhet të ketë një pajisje izoluese që shkëput pajisjen nga rrjeti elektrik në të gjitha polet, me një gjerësi hapjeje kontakti prej të paktën 3 mm.
- Kjo pajisje ofrohet me spinë dhe kordon elektrik.

2.3 Përdorimi

PARALAJMËRIM!

Rrezik plagosjeje, djegiesh dhe goditjeje elektrike ose shpërthimi.

- Mos i ndryshoni specifikimet e pajisjes.
- Sigurohuni që vrimat e ajrimit të mos jenë bllokuar.
- Mos harroni ta kontrolloni pajisjen gjatë punës.
- Çaktivizojeni pajisjen pas çdo përdorimi.
- Kini kujdes kur hapni derën e pajisjes gjatë funksionimit, pasi mund të çlirohet ajër i nxehtë dhe përzierje të ndezshme nga përbërësit e alkoolit.
- Mos e ndizni pajisjen me duar të lagura ose kur bie në kontakt me ujin.
- Mos ushtroni presion mbi derën e hapur.
- Mos e përdorni pajisjen si sipërfaqe pune ose si sipërfaqe mbështetëse.
- Mbajini shkëndijat dhe flakët e hapura larg pajisjes kur dera është e hapur.
- Mos vendosni produkte të ndezshme pranë pajisjes.
- Mos e ndani fjalëkalimin tuaj të Wi-Fi.
- Mos e përdorni funksionin e mikrovalës për të ngrohur pajisjen paraprakisht.

PARALAJMËRIM!

Rrezik i dëmtimit të pajisjes.

- Për të parandaluar dëmtimin ose çngjyrosjen e emailit:

- mos e vendosni fletën e aluminit direkt në fund të brendësisë.
- mos hidhni ujë drejtpërdrejt në pajisjen e nxehtë.
- mos lini enët dhe ushqimet e lagura në pajisje pas gatimit.
- kini kujdes kur hiqni ose instaloni aksesorët.
- Çngjyrimi i smaltit ose i inoksit nuk ndikon në performancën e pajisjes.
- Përdorni një tavë të thellë për kekë të njomë, pasi lëngjet e frutave mund të shkaktojnë njolla të përhershme.
- Përdorni vetëm aksesorë që jepen me këtë pajisje ose të rekomanduar nga prodhuesi.
- Gjithmonë gatvani me derën e pajisjes të mbyllur.
- Sigurohuni që sensori i ushqimit të mos pengohet nga dera e pajisjes.
- Nëse pajisja është instaluar pas një paneli mobilieje, mos e mbyllni panelin gjatë përdorimit apo derisa pajisja të jetë ftohur plotësisht për të parandaluar dëmtimin nga nxehtësia dhe lagështia.
- Në lidhje me llambat brenda produktit dhe llambat e pjesëve të këmbimit të shitura veçmas: Këto llamba janë prodhuar për kushte ekstreme fizike në pajisjet elektroshtëpiake, si p.sh. temperaturë, dridhje, lagështirë, ose janë prodhuar për të sinjalizuar informacion rreth statusit të përdorimit të pajisjes. Ato nuk janë prodhuar për t'u përdorur në aplikacione të tjera dhe nuk janë të përshtatshme për ndriçim në ambiente shtëpiake.
- Ky produkt përmban një burim drite të klasit G të efikasitetit të energjisë.
- Përdorni vetëm llamba me të njëjtat specifikime .
- Për të riparuar pajisjen kontaktoni me qendrën e autorizuar të shërbimit. Përdorni vetëm pjesë rezervë origjinale.

2.4 Kujdesi dhe pastrimi

PARALAJMËRIM!

Rrezik plagosjeje, zjarri ose dëmtimi të pajisjes.

- Fikeni dhe shkëputeni pajisjen nga priza para mirëmbajtjes.
- Sigurohuni që pajisja të jetë e ftohtë për të shmangur thyerjen e xhamit. Nëse panelet e xhamit të derës janë të dëmtuara, kontaktoni me qendrën e autorizuar të shërbimit për zëvendësim.
- Pastrojeni dhe thajeni pajisjen, brendësinë e saj dhe aksesorët pas çdo përdorimi për të parandaluar kondensimin e avullit, korrozionin dhe përkeqësimin e sipërfaqes.
- Kontrolloni produktin rregullisht për shenja përkeqësimi që mund ta bëjnë të papërshtatshëm për kontakt me ushqimin, si p.sh. çarje, fluska, delaminim, tkurrje, ngjitje, korrozion ose ndryshime të tjera të dukshme në strukturë ose pamje. Ndiqni udhëzimet e pastrimit dhe mirëmbajtjes për të parandaluar përkeqësimin.
- Yndyra dhe ushqimi i mbetur në pajisje mund të shkaktojnë zjarr dhe shkarkesë elektrike kur është në punë funksioni i mikrovalës.
- Përdorni një leckë mikrofibrash, ujë të ngrohtë dhe detergjente neutrale për të pastruar pajisjen dhe aksesorët. Mos përdorni produkte gërryese, sfungjerë, solucione, objekte me tehe të mprehta apo metalike.
- Ndiqni udhëzimet e sigurisë në paketim kur përdorni një spërkatës furre.

2.5 Hedhja

PARALAJMËRIM!

Rreziku i lëndimit ose mbytjes.

- Kontaktoni me autoritetin tuaj komunal për informacion se si ta hidhni pajisjen.
- Shkëputeni pajisjen nga rrjeti elektrik, pastaj pritni dhe hidhni kabllon elektrike.



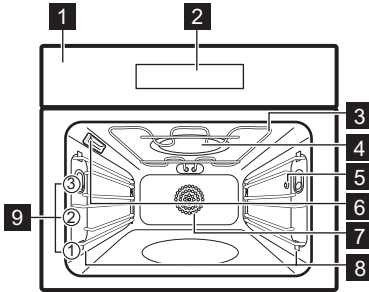

3. PËRSHKRIMI I PRODUKTIT

3.1 Pasqyra e përgjithshme



- 1 Paneli i kontrollit
- 2 Ekran
- 3 Elementi i ngrohjes
- 4 Gjeneratori i mikrovalës
- 5 Priza e sensorit të ushqimit
- 6 Llamba
- 7 Ventilimi
- 8 Mbështetëse rafti, e largueshme
- 9 Nivelet e furrës

3.2 Paneli i kontrollit

-  **Aktiv / Joaktiv** - shtypni e mbani për të ndezur dhe fikur pajisjen.
-  **Menyja** - liston opsionet e pajisjes dhe funksionet e cilësimeve.
-  **Të preferuara** - liston cilësimet e preferuara.
-  **Çelësi i llambës** - për të ndezur dhe fikur llambën.

 **Nxehje e shpejtë** - për të aktivizuar dhe çaktivizuar funksionin.

 **Nisja e shpejtë e mikrovalës** - për të aktivizuar funksionin e mikrovalës.

3.3 Ekran

Ekran është me prekje dhe tregon mesazhe të ndryshme. Kur shfaqet një dritare mesazhi, shtypni ekranin për të vazhduar.

 **OK** Për të konfirmuar përzgjedhjen / cilësimin.

 Për të caktuar Kohëmatësi.

START Për të nisur funksionin.

STOP Për të ndaluar funksionin.

 Për të shkuar një nivel pas në menu.

 Për të zhbërë veprimin e fundit.

 Për të vendosur temperaturën e Sensori i ushqimit.

 Për të aktivizuar dhe çaktivizuar opsionet.

 Pajisja është e kyçur.

 Për të anuluar parametrin.

 lidhja Wi-Fi është e aktivizuar.

 Funksionimi në distancë është e ndezur.



4. PËRPARA PËRDORIMIT TË PARË

4.1 Lidhja me valë

Për të lidhur pajisjen ju nevojitet:

- Rrjet me valë me lidhje në internet.
 - Pajisje portative e lidhur në të njëjtin rrjetin me valë.
1. Për të shkarkuar aplikacionin, skanoni kodin QR që ndodhet në kapakun e pasmë të manualit të përdoruesit.

Gjithashtu mund ta shkarkoni aplikacionin direkt nga dyqani i aplikacioneve.

2. Ndiqni udhëzimet e hyrjes në aplikacion.
3. Ndzini pajisjen.
4. Shtypni . Zgjidhni Cilësimet/Lidhjet.
5.  - rrëshqiteni ose shtypeni për ta ndezur ose fikur: Wi-Fi.

Moduli me valë i pajisjes fillon brenda 90 sek.

i Për arsye sigurie, funksionimi në distancë fiket automatikisht pas 24 o. Përsëriteni paraqitjen, nëse është e nevojshme.

Frekuenca	2.4 GHz WLAN 2400 - 2483.5 MHz
Protokolli	IEEE 802.11b DSSS, 802.11g/n OFDM
Fuqia maksimale	EIRP < 20 dBm (100 mW)
Moduli Wi-Fi	NIUS-50



4.2 Licencat e softuerit

Softueri në këtë produkt përmban komponentë që bazohen në softuer falas dhe me burim të hapur. Electrolux i njeh kontributet e komuniteteve të softuerit të hapur dhe të robotikës në projektin e zhvillimit.

Për të aksesuar kodin burimor të këtyre komponentëve të softuerit falas dhe me burim të hapur, kushtet e licencës së të cilëve kërkojnë publikimin dhe për të parë informacionin e plotë mbi të drejtat e autorit

dhe kushtet përkatëse të licencës, vizitoni: <http://electrolux.opensourcerepository.com> (folder NIUS).

4.3 Ngrohja paraprake dhe pastrimi fillestar

1. Parangrohni pajisjen bosh për të hequr aromat mundshme. Ventiloni dhomën.
2. Hiqni të gjithë aksesorët dhe mbështetëset e rafteve.
3. Vendosni çdo funksion në temperaturën maksimale dhe lëreni pajisjen të funksionojë për kohëzgjatjet e caktuara:  1 o,  15 min,  15 min. Referojuni Përdorimi i përditshëm.
4. Fikeni pajisjen dhe lëreni të ftohet.
5. Pastroni me një leckë me mikrofibra, me ujë të ngrohtë dhe detergjent të butë. Rivendosni aksesorët dhe mbështetëset e rafteve.

4.4 Ora Ditore







1. Ndizni pajisjen.
2. Shtypni: Ora Ditore.
3. Cilëso orën.
4. Shtypni OK.

5. PËRDORIMI I PËRDITSHËM

5.1 Funksionet e gatimit







STANDARD

Lista e funksioneve mund të ndryshojë në varësi të versionit të softuerit.

-  **Skara:** Thekje, pjekje në skarë
-  **Skarë turbo:** Pjekja e mishit, skuqja
-  **Ventilator i plotë:** Pjekja e njëtrajtshme, butësia, tharja
-  **Ushqime të ngrira:** Patate të skuqura, patate me feta të mëdha, role pranvere
-  **Gatim tradicional:** Pjekje tradicionale
-  **Funksioni i picës:** Pjekja e picave
-  **AirFry:** Skuqje ushqimi me më pak vaj dhe pa letër pjekjeje.

 **Nxehtësia e poshtme:** Pjekja e ëmbëlsirave

SPECIALE

-  **Konservimi:** Ruajtja e perimeve dhe frutave
-  **Tharja:** Tharja e frutave të prera në feta, kërpudha
-  **Ngrohja e pjatave:** Ngrohja paraprake e pjatave
-  **Ardhja e brumit:** Zënia e brumit me maja
-  **Au Gratin:** Pjekja e gratinave, karamelizimi
-  **Gatim i ngadaltë:** Përgatitja e rostos së butë



Mbaj ngrohtë: Mbajtja e ushqimeve të ngrohta



Pjekja e bukës: Për të pjekur bukë.

MIKROVALË



Mikrovalë: Ngrohja, gatimi, intervali i energjisë: 100 - 1000 W



Shkrija: Shkrija e llojeve të ndryshme të ushqimit, intervali i energjisë: 100 - 200 W



Ringrohje: Ngrohja e vakteve të përgatitura paraprakisht, intervali i energjisë: 300 - 700 W



Kokoshka: Përgatitja e qeseve të kokoshkave, intervali i energjisë: 600 - 800 W



Shkrija: Shkrija e çokolatës dhe gjalpit, intervali i energjisë: 100 - 400 W



Lëng: Ngrohje pijeve dhe supave, intervali i energjisë: 600 - 1000 W

KOMBINIM ME MIKROVALË



Ventilator i plotë + MW: Pjekja, intervali i energjisë: 100 - 400 W.



Gatimi konvencional + MW: Pjekja, intervali i energjisë: 100 - 400 W.



Skarë + MW: Gatimi, skuqja, intervali i energjisë: 100 - 400 W.



Skarë turbo + MW: Pjekja e copave të mëdha, pjekja e gratineve, intervali i energjisë: 100 - 400 W.

Për rekomandime të përgjithshme për kursimin e energjisë, shihni Efikasitet energjie.

5.2 Vendosja e funksioneve të gatimit

1. Ndizni pajisjen.
2. Shtypni në ekran për të zgjedhur funksionin e gatimit dhe shtypni **OK**.
3. Shtypni vlerën e temperaturës në ekran për të ndryshuar cilësimin dhe shtypni **OK**.
4. Shtypni **START**.
5. Për të fikur funksionin e gatimit shtypni **STOP**.

Llamba mund të fiket automatikisht në një temperaturë nën 80°C gjatë disa funksioneve të gatimit.

5.3 Kohëmatësi

1. Shtypni
2. Cilëso orën.
3. Shtypni ●●● nëse doni të zgjidhni Përfundo veprimin.
4. Shtypni **OK**. Përsëriteni veprimin derisa të shfaqet ekrani kryesor.

Përfundo veprimin



Bjери alarmit - vendosni një numërim mbrapsht. Kur përfundo kohëmatësi, bie sinjali akustik.



Bjери alarmit dhe ndalo gatimin - vendosni një numërim mbrapsht. Kur mbaron kohëmatësi, bie sinjali dhe gatimi ndalet.



Vetëm dritaren e mesazhit - kur të mbarojë koha, mesazhi shfaqet në ekran.



Shtyrja e programit - për të shtyrë fillimin dhe/ose përfundimin e gatimit. Nuk janë të disponueshme për funksionet e mikrovalës.



Kohëmatësi me rritje - për të treguar sa kohë pajisja funksionon. Maksimumi është 23 o 59 min.

Disa funksione të orës mund të mos jenë të disponueshme me funksione të caktuara gatimi.

Shtypni **+1min** për të zgjatur kohën e gatimit.

5.4 Funksionet e mikrovalës / Funksionet e kombinimit të mikrovalës

Funksionet e kombinimit të mikrovalës kombinon funksionet standarde të gatimit me përforcimin e mikrovalës për të shkurtuar kohën e gatimit dhe për të përmirësuar rezultatet e gatimit.

1. Hiqni të gjithë aksesorët, përveç raftit me rretë.
2. Ndizni pajisjen.
3. Shtypni për të hyrë në nënmeny dhe për të zgjedhur: Funksionet e mikrovalës / Funksionet e kombinimit të mikrovalës.
4. Zgjidhni funksionin dhe shtypni **OK**.
5. Shtypni **W** për të rregulluar fuqinë e mikrovalës. Ju gjithashtu mund të

rregulloni temperaturën për: Funkcionet e kombinimit të mikrovalës. Shtypni **OK**.

6. Shtypni **START**.

Sensori i ushqimit - mund ta fusni sensorin në çdo moment përpara ose gjatë gatimit. Shihni Përdorimi i aksesorëve, Sensori i ushqimit.

7. **STOP** - shtypni për të çaktivizuar funksionin e gatimit.

8. Fikni pajisjen.

Nëse hapni derën, funksioni ndalon. Për ta nisur sërish, shtypni: **START**.

5.5 Nisja e shpejtë e mikrovalës

Mikrovala mund të ndizet në çdo moment me: Nisja e shpejtë e mikrovalës.

1. Shtypni dhe mbani . Mikrovala punon për 30 sek me fuqinë maksimale.
2. Shtypni **+30 s** për të zgjatur kohën e gatimit.

5.6 Menyja

Shtypni  për të hyrë në meny.

Gatim i asistuar	Liston programet automatike.	
Të preferuara	Listë e cilësimeve të preferuara.	
Opsionet	Për të vendosur konfigurimin e pajisjes.	
Cilësimet	Lidhjet	Për të caktuar konfigurimin e rrjetit.
	Konfigurimi	Për të vendosur konfigurimin e pajisjes.
	Servisi	Tregon versionin e softuerit dhe konfigurimin.

Nënmenuja për: Opsionet

Të lehta	Ndez dhe fik llambën.
Blokimi për fëmijët	Parandalon aktivizimin aksidental të pajisjes.
Nxehje e shpejtë	Shkurton kohën e ngrohjes. Kjo është e disponueshme vetëm për disa funksione gatimi.
Stili i orës elektronike	Ndryshon formatin e orës.

Nënmenuja për: Cilësimet

Lidhjet

Wi-Fi	Për të aktivizuar ose çaktivizuar: Wi-Fi.
Funksionimi në distancë	Për të aktivizuar ose çaktivizuar funksionimin në distancë. Opsioni i dukshëm vetëm pasi aktivizoni: Wi-Fi.
Veprimi automatik në distancë	Për të nisur automatikisht përdorimin në distancë pas shtypjes së NISJA. Opsioni i dukshëm vetëm pasi aktivizoni: Wi-Fi.
Rrjeti	Për të kontrolluar statusin e rrjetit dhe fuqinë e sinjalit të: Wi-Fi.
Harroje rrjetin	Për të çaktivizuar rrjetin aktual nga lidhja automatike me pajisjen.

Konfigurimi



Gjuha	Cilëson gjuhën e pajisjes.
Drita e ekranit	Vendos ndriçimin e ekranit.
Tingujt e butonave	Aktivizo dhe çaktivizo tingullin e fushave me prekje. Nuk është e mundur të heshtni tingujt për  .
Volumi i ziles	Vendos volumin e tingujve dhe sinjaleve të tasteve.
Ora Ditore	Vendos orën dhe datën aktuale.

Servisi

Modaliteti demo	Kodi i aktivizimit / çaktivizimit: 2468
Versioni i softuerit	Informacion rreth versionit të softuerit.
Rivendos të gjitha cilësimet	Rivendos cilësimet e fabrikës.

5.7 Gatim i asistuar

Gatimi i asistuar sugjeron cilësimet për pjatë të ndryshme, si temperatura, funksioni i gatimit dhe koha. Nëse është e nevojshme, mund t'i ndryshoni cilësimet gjatë gatimit.

1. Ndizni pajisjen.
2. Shtypni  dhe zgjidhni  Gatim i asistuar.
3. Zgjidhni një lloj ushqimi dhe pjatë dhe ndiqni hapat në ekran. Për disa nga gatimet mund të gatuani gjithashtu me

Sensori i ushqimit. Për disa nga gatimet mund të gatuar gjatë me Peshë automatike.

4. Vendoseni ushqimin brenda pajisjes dhe shtypni **START**.

Kur funksioni mbaron, kontrolloni nëse ushqimi është gati. Zgjatni kohën e gatimit, nëse është e nevojshme.

5.8 Të preferuara ☆

Mund të ruani deri në 3 nga cilësimet tuaja të preferuara, si funksioni i gatimit dhe koha e gatimit.

1. Ndizni pajisjen.
2. Zgjadhni cilësimin e preferuar.
3. Shtypni **≡**.
4. Zgjadhni: Të preferuara / Ruaj cilësimet aktuale.
5. Shtypni **+** për të shtuar cilësimin në listën e: Të preferuara.
6. Shtypni **OK**.

↶ - shtypni për të rivendosur cilësimin.

⊗ - shtypni për të anuluar cilësimin.

5.9 Bllokimi i funksionit

Ky funksion parandalon një ndryshim aksidental të funksionit të pajisjes.

1. Ndizni pajisjen.
2. Vendosni një funksion gatimi.
3. ☆, 🔒 - shtypni e mbani njëkohësisht për të aktivizuar dhe çaktivizuar funksionin.

5.10 Bllokimi për fëmijët

Ky funksion parandalon aktivizimin aksidental të pajisjes.

1. Ndizni pajisjen.
2. Shtypni **≡**.
3. Zgjadhni Opsionet / Bllokimi për fëmijët.
4. Shtypni shkronjat e kodit sipas rendit alfabetik.
5. Fikni pajisjen.

Aksesi te: Kohëmatësi, Wi-Fi dhe llamba disponohet. Për të aktivizuar përdorimin e pajisjes, shtypni shkronjat e kodit sipas rendit alfabetik. Për ta çaktivizuar këtë funksion, përsërisni hapat e mësipërm.

5.11 Aksesorët



Aksesorët në dispozicion në varësi të modelit. Skanoni kodin QR për të kontrolluar se si të përdorni aksesorët e dhënë me pajisjen tuaj.

Mund të porosisni veçmas aksesorë opsionalë. Për më

tepër informacion, lutemi të kontaktoni me furnitorin tuaj më të afërt.

Përdorni vetëm enë gatimi dhe materiale të përshtatshme. Referojuni Udhëzime dhe këshilla, Enët dhe materialet e përshtatshme për mikrovalë.

Një dhëmbëzim i vogël në pjesën e sipërme rrit sigurinë dhe siguron mbrojtje nga animi. Buzët përreth skarës parandalojnë rrëshqitjen nga rafti të enës.

Fusni aksesorin (raftin me rretë/tavë) midis shufrave udhëzuese të mbajtësit të raftit. Sigurohuni që rafti të prekë pjesën e pasme të brendësisë së furrës dhe këmbët të drejtohen poshtë.

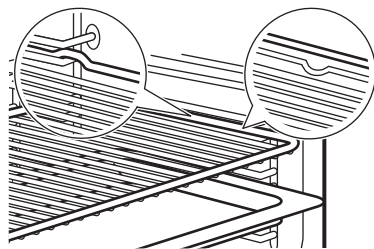

Nëse tava juaj ka buzë të pjerrët, pozicionojeni drejt anës së pasme të brendësisë së furrës.

Nëse rafti me rretë ka buzë të pjerrët, pozicionojeni drejt anës së përparme të brendësisë së furrës.

Nëse ka mbishkrim në aksesor, sigurohuni që të jetë me drejtim nga ju.

Nëse jeni duke përdorur një tavë me vrima, vendoseni tavën / tepsinë poshtë, për të mbledhur lëngjet që pikojnë.

5.12 Sensori i ushqimit

Mat temperaturën brenda ushqimit. Mund ta përdorni me funksionet standarde të gatimit dhe ato të kombinuara të mikrovalës.

Duhet të vendosen dy temperatura të ndryshme:

- °C - temperatura e furrës. Duhet të jetë të paktën 25°C më e lartë se temperatura e sensorit të ushqimit.
 -  - temperatura e sensorit të ushqimit.
1. Vendosni një funksion gatimi dhe temperaturën e furrës.
 2. Vendosni majën e sensorit të ushqimit në qendër të pjesës më të trashë të mishit ose peshkut. Për tavat e gatimit, vendosni majën e sensorit të ushqimit saktësisht në qendër, të stabilizuar në një përbërës të ngurtë. Sigurohuni që maja të mos prekë fundin e enës së pjekjes.

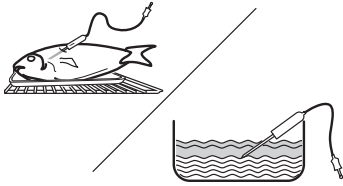

3. Fusni sensorin e ushqimit në prizën që ndodhet brenda pajisjes. Referojuni Përshkrimi i produktit. Ekranin shfaq temperaturën aktuale të sensorit të ushqimit.

4.  - shtypni për të vendosur temperaturën e brendshme të sensorit.
5. ● ● ● - shtypni për të caktuar opsionin e preferuar:
 - Bjeri alarmit - kur ushqimi arrin temperaturën e brendshme, dëgjohet sinjali.
 - Bjeri alarmit dhe ndalo gatimin - kur ushqimi arrin temperaturën e brendshme, bie sinjali dhe gatimi ndalon.
6. Zgjidhni opsionin dhe shtypni në mënyrë të përsëritur OK për të shkuar tek ekranin kyresor.
7. Shtypni START .
8. Kur ushqimi arrin temperaturën e vendosur, dëgjohet sinjali. Shtypni një simbol çfarëdo për të ndaluar sinjalin. Shihni: Cilësimet.
9. Kontrolloni nëse ushqimi është gati. Zgjatni kohën e gatimit, nëse është e nevojshme.
10. Fikni pajisjen.
11. Hiqni spinën e sensorit të ushqimit nga priza dhe hiqni gatimin nga pajisja.

6. UDHËZIME DHE KËSHILLA





6.1 Rekomandimet e gatimit

Temperatura dhe kohët e gatimit në tabela janë vetëm për udhëzim. Ato varen nga recetat, cilësia dhe sasia e përbërësve të përdorur. Nëse nuk gjeni cilësimet për një recetë të veçantë, kërkoni për një të përafërt.

Proceset e gatimit dhe pjekjes janë të përshtatshme vetëm në një nivel.

Numërojini pozicionet e rafteve të furrës nga poshtë.

Simbolet e përdorura në tabela:

	Lloji i ushqimit
	Funksioni i gatimit
°C	Temperaturë
	Pesha (kg)
	Fuqia e mikrovalës (W)

 Niveli i furrës

 Koha e gatimit (min)

 Informacion shtesë

6.2 Gatim i ngadaltë

Ky funksion ju lejon të përgatitni copa mishi dhe peshku pa dhjamë, të butë. Përdorni Sensorin e ushqimit për të matur temperaturën brenda ushqimit. Shiko tabelën më poshtë për të gjetur temperaturën e rekomanduar të pajisjes °C që do t'ju lejojë të arrini temperaturën e dëshiruar brenda ushqimit  °C

Për shijen dhe ngjyrën e rastos, skuqeni mishin në një tigan të nxehtë për disa minuta përpara futjes së tij në pajisje. Futeni ushqimin në një pjatë të rastos dhe vendoseni në një raft me rrjetë.



 °C	°C
< 65	90
66 - 75	110
> 75	150



6.3 Informacion për institutet e testimit



Pjekja në një nivel



Testimet sipas EN 60350-1, IEC 60350-1.

  °C		
Kekë të vegjël, 20 për avë		

	2	150	18 - 28	1) 2)
	2	150	18 - 28	1) 2)

Pandispanjë pa yndyrë				
	1	170	25 - 35	3) 2)
	1	170	28 - 38	3) 2)

Amareta				
	2	140	28 - 38	1) 2)
	2	140	25 - 35	1) 2)













Ëmbëlsirë me mollë				
	1	170	65 - 75	3) 4)
	1	170	57 - 67	3) 4)

Bukë e thekur				
	2	230	7 - 12	3) 2) 5)

- 1) Përdorni tepsinë e pjekjes me pjerrësinë drejt pjesës së pasme të brendshme të furrës. Duhet të prekë mbulesën e ventilatorit.
- 2) Ngrohni paraprakisht pajisjen derisa të arrihet temperatura e caktuar. Mos e përdorni funksionin: Nxehtë e shpejtë.
- 3) Përdorni raftin rrjetë.
- 4) 2 tava me formë të vendosura në mënyrë diagonale (Ø 20 cm). E djathta të vendoset më shumë përpara sesa e majta.
- 5) Sipas: IEC 60350-1:2016 dhe IEC 60350-1:2023.







Funksionet e furrës me mikrovalë dhe të furrës me mikrovalë të kombinuara















Testimet sipas EN 60705, IEC 60705.

  POWER	°C		
Pandispanjë			
	1	500	- 8 - 10 1) 2)
Copë mishi			
	1	300	- 30 - 35 1) 2) 3)
Krem karamel me vezë			
	1	400	- 18 - 23 1) 4)
Shkrirja e mishit të grirë (500 g)			
	1	200	- 7 - 8 1) 5)
Kek			
	1	200	170 22 - 27 1) 4)
Patate gratin			
	1	200	180 35 - 40 1) 6)
Pulë (1100 g)			
	1	200	200 30 1) 7)
		-	18 - 23

- 1) Përdorni raftin rrjetë. Duhet të prekë mbulesën e ventilatorit.
- 2) Rrotullojeni enën me 1/2, në gjysmë të kohës së gatimit.
- 3) Përdorni celofan të përshtatshëm mbështjellës MW gjatë gatimit. Shpojeni disa herë celofanin përpara gatimit.
- 4) Mos e ktheni ushqimin gjatë procesit të gatimit.
- 5) Kthejeni mishin nga ana tjetër në anën më të gjatë, një herë pas kalimit të 1/3 dhe një herë të dytë pas 2/3 të kohës së gatimit.
- 6) Rrotullojeni enën me 1/4, në gjysmë të kohës së gatimit.
- 7) Vendosni një pjatë në pjesën e poshtme të furrës. Vendoseni pulën direkt në raftin me rrjetë me anën e gjoksit poshtë. Pas 30 min, kthejeni pulën nga ana tjetër dhe ndryshoni funksionin e nxehtësë: Skarë turbo.

Receta shitesë

  POWER	°C		
Mafishe			
	2	-	100 90 - 180 1) 2) 3)
	2	-	100 90 - 180 1) 2) 3)
Kuleçë			

					
	3	-	200	11 - 13	1) 3)
	3	-	190	10 - 12	1) 3)
Pulë					
	1	-	200	65 - 75	1) 4)
Kokoshka					
	-	700	-	3 - 4	5) 6)
Ushqime të paketuara, të ftohta (1 racion)					
	1	500	-	7 - 9	7) 8) 9)
Lëngje në shishe për fëmijë					
	-	1000	-	0,5	10)
Lazanja, të ngrira (400 g)					
	1	100	210	23 - 28	7) 11)
Lazanja, të ngrira (600 g)					
	1	200	190	48 - 53	7) 11)
Picë, e ngrirë					
	1	200	210	12 - 16	7) 11)

1) Përdorni tavën për pjekje me pjerrësi drejt pjesës së pasme të brendësisë së furrës.

2) Përdorni letër pjekjeje.

3) Ngrohni paraprakisht pajisjen derisa të arrihet temperatura e caktuar. Mos e përdorni funksionin: Nxehje e shpejtë.

4) Vendoseni pulën me anën e gjoksit poshtë. Kthejeni nga ana tjetër në gjysmë të kohës së gatimit.

5) Përdorni një pllakë qeramike të sheshtë në fund të brendësisë.

6) Qesja duhet të hiqet nga pajisja kur kokrrat ndalojnë së kërcituri.

7) Përdorni raftin rrjetë. Duhet të prekë mbulesën e ventilatorit.

8) Mbulojeni ushqimin me një kapak plastik të përdorshëm në furrën me mikrovalë.

9) Rrotullojeni enën me 1/2, në gjysmë të kohës së gatimit.

10) Vendoseni shishen në qendër të pjesës së poshtme të zgavrës pa përdorur asnjë aksesor.

11) Mos e ktheni ushqimin gjatë procesit të gatimit.

6.4 Rekomandimet për mikrovalën

Vendoseni ushqimin në qendër të raftit me rrjetë. Përdorni nivelin e parë të furrës.

Kthejeni ose përzieni ushqimin në gjysmë të kohës së gatimit.

Trazojini gatimet e lëngëta herë pas here dhe para se t'i servirni.

Kur ngrohni lëngje, vendosni një lugë në filxhan për të përmirësuar shpërndarjen e nxehtësisë dhe për të parandaluar zierjen e tepërt. Luga nuk duhet të prekë pjesën e brendshme të furrës për të shmangur shkëndijat.

Mos e mbuloni ushqimin kur përdorni funksionet e kombinuara të mikrovalës. Referojuni Përdorimi i përditshëm.

Mos i përdorni funksionet e mikrovalës ose të mikrovalës së kombinuar pa ushqim brenda pajisjes.

Gatimi me mikrovalë

Mbulojeni ushqimin kur e gatvani ose e ngrohni sërish. Për të ruajtur koren, gatujeni pa e mbuluar.

Mos e vendosni fuqinë ose kohën shumë të lartë për të shmangur tharjen, djegien ose zjarrin.

Mos i gatvani vezët ose kërmijtë në guaskë; mund të shpërthejnë. Shponi të verdhën e vezës së skuqur përpara se ta ngrohni sërish. Shpojini ushqimin me lëkurë ose rripeni disa herë përpara gatimit.

Pritini zarzavatet në copëza me përmasa të ngjashme.

Pas gatimit, lëreni ushqimin të qëndrojë për disa minuta për shpërndarje të njëtrajtshme të nxehtësisë.

Shkrirja me mikrovalë

Vendosni ushqimin e ngrirë dhe të pambështjellë në një pjatë të vogël të kthyer përmbys me një enë poshtë saj ose në një raft shkrirjeje ose sitë plastike që lëngjet të mund të kullojnë

Hiqni copat e shkrira ndërsa ato shkrihen.

Për të gatuar fruta dhe perime pa i shkrirë, përdorni një fuqi më të lartë mikrovale.

Kthimi nga ana tjetër përmirëson rezultatet.

Për ushqime delikate si mishi, kthejeni përmbys dy herë gjatë shkrirjes.

6.5 Enët dhe materialet e përshtatshme për mikrovalë

Për mikrovalën përdorni vetëm enë dhe materiale të përshtatshme. Përdoreni tabelën e mëposhtme si referencë.

Kontrolloni specifikimet e enës së gatimit / materialit / enës së ushqimit përpara përdorimit.

Për enë të tjera specifike gatimi për mikrovalë që nuk janë të renditura në këtë tabelë, ndiqni udhëzimet e prodhuesit.

Materiali / Enët e gatimit	
Qelq dhe porcelan i rezistent për furrë pa pjesë metalike	✓ ✓ ✓
Qelq dhe porcelan jo rezistent për furrë pa dekorime metalike	✓ X X
Qelq dhe qeramikë qelqi rezistente për furrë/ngrirje	✓ ✓ ✓
Qeramikë dhe enë prej argjile që mund të futen në furrë pa komponentë kuarci apo metali, apo glazurë me përmbajtje metali	✓ ✓ ✓
Qeramikë, porcelan dhe enë balte me fund të paveshur ose me vrima të vogla, p.sh. te dorezat	X X X
Plastikë rezistente ndaj nxehtësisë deri në 200°C	✓ ✓ X
Vetëm karton, letër	✓ X X
Celofan	✓ X X
Celofan për mikrovalë	✓ ✓ X
Enë metalike për pjekje (p.sh. të emaluara, të derdhura)	X X X

Materiali / Enët e gatimit	
Forma për pjekje, të llakuara me të zeze ose me shtresë silikoni	X X X
Tavë për pjekje	X X X
Rafti me rrjetë	✓ ✓ ✓

6.6 Cilësimet i fuqisë

Të dhënat e mëposhtme janë vetëm për udhëzime.

800 - 1000 W

- Ngruhja e lëngjeve

600 - 700 W

- Zierja e orizit
- Gatimi i perimeve
- Kokoshka

400 - 500 W

- Ngruhja e gatimeve njëpjatëshe
- Zierja çorbave
- Shkrirja dhe ngruhja e gatimeve të ngrira

300 W

- Gatimi / Ngruhja e ushqimeve delikate
- Ngruhja e ushqimeve për bebe
- Vazhdimi i gatimit

100 - 200 W

- Për të shkrirë bukën, frutat, kekët, tortat, djathin, gjalpin, mishin dhe peshkun
- Shkrirja e çokolletës dhe gjalpit

7. KUJDESI DHE PASTRIMI

7.1 Shënime për pastrimin

- Përdorni një solucion pastrimi për sipërfaqet metalike.
- Përdorni zhgëlqeruesin e lëngët të rekomanduar nga prodhuesi për të hequr mbetjet e gurit gëlqeror.
- Mos e ruani ushqimin në pajisje për më shumë se 20 minuta.
- Mos i pastroni aksesorët në lavastovilje.

7.2 Heqja e mbajtëseve të rafteve

1. Sigurohuni që dera e pajisjes të jetë e mbyllur.

2. Nxirrini mbajtëset e rafteve me kujdes nga kapja e përparme, duke i ngritur lart.
3. Nxirrini mbajtëset nga kapja e pasme.
4. Ktheni mbështetëset e rafteve prapa në pozicionin fillestar. Përsëritni hapat në rend të kundërt.

Nëse keni shina teleskopike, kunjat e tyre mbajtëse duhet të jenë të drejtuara përpara.

7.3 Ndërrimi i llambës

Vetëm shërbimi lejohet për të zëvendësuar llambën. Kontaktoni Qendrën tuaj të Autorizuar të Shërbimit.

8. ZGJIDHJA E PROBLEMEVE

Nëse nuk e gjeni dot vetë një zgjidhje, kontaktoni me shitësin tuaj ose me një qendër shërbimi të autorizuar. Detajet e shërbimit janë në pllakën e specifikimeve, të vendosur në kornizën e përparme. Ajo është e dukshme kur hapni derën. Mos e hiqni pllakën e specifikimeve.

Nëse ekrani shfaq një kod gabimi që nuk tregohet më poshtë, fikeni dhe ndizni siguresën e shtëpisë për të rinisur pajisjen. Nëse kodi i defektit shfaqet, kontaktoni me qendrën e autorizuar të shërbimit.

Nuk mund ta aktivizoni ose ta përdorni pajisjen. - Pajisja nuk është e lidhur me rrjetin elektrik ose është lidhur gabim.

Pajisja nuk nxeht.

- Nuk është kurdisur ora.
- Lock është i aktivizuar.
- Aktivizohet fikja automatike.
- Bllokimi për fëmijët është i aktivizuar.

Llamba nuk punon. - Llamba është djegur. Ndërroni llambën.

Problem me sinjalin e rrjetit me valë. - Kontrolloni nëse pajisja portative është e lidhur me rrjetin me valë. Kontrolloni rrjetin me valë dhe ruterin. Rindizeni ruterin.

Është instaluar një rrugëzues i ri ose është ndryshuar konfigurimi i rrugëzuesit. - Konfiguroni sërish pajisjen dhe pajisjen portative.

Sinjali i rrjetit me valë është i dobët. - Lëvizni rrugëzuesin sa më afër pajisjes që të jetë e mundur.

Sinjali me valë ndërpritet nga furra me mikrovalë e vendosur pranë pajisjes. -

Fikeni furrën me mikrovalë. Shmangni përdorimin njëherësh të furrës mikrovalë dhe të funksionimit në distancë të pajisjes. Mikrovalët prishin sinjalin Wi-Fi.

F102 - dera e furrës nuk është e mbyllur plotësisht ose bllokimi i derës është i prishur. Mbyllni derën. Ndizni dhe fikni pajisjen.

F111 - Sensori i ushqimit nuk është futur saktë në prizë. Fusni plotësisht Sensori i ushqimit në prizë.

F240, F439 - fushat e prekjes në ekran nuk funksionojnë siç duhet. Pastroni sipërfaqen e ekranit. Sigurohuni që të mos ketë papastërti në fushat me prekje.

F601 - ka problem me sinjalin e Wi-Fi. Kontrolloni lidhjen e rrjetit. Referojuni Përpara përdorimit të parë, Lidhja me valë.

F604 - lidhja e parë me Wi-Fi dështoi. Fikni dhe ndizni pajisjen dhe provoni sërish. Referojuni Përpara përdorimit të parë, Lidhja me valë.

F908 - sistemi i pajisjes nuk mund të lidhet me panelin e kontrollit. Ndizni dhe fikni pajisjen.

F131 - temperatura e sensorit të magnetronit është shumë e lartë. ¹⁾ Fikni pajisjen dhe prisni derisa të ftohet. Ndizni pajisjen sërish.

F602, F603 - Wi-Fi nuk është i disponueshëm. ¹⁾ Ndizni dhe fikni pajisjen.

9. TË DHËNAT TEKNIKE

9.1 Të dhënat teknike

Tensioni	220 - 240 V
----------	-------------

Frekuenca	50 Hz
-----------	-------

¹⁾ Nëse ndodh një nga këto gabime, pjesa tjetër e funksioneve të pajisjes do të vazhdojë të funksionojë si zakonisht.

10. EFIKASITET ENERGJIE

10.1 Kërkesat për informacion sipas (BE) nr. 2023/826

Konsumi i energjisë në gatishmëri	0.8 W
Konsumi i energjisë në gatishmëri në rrjet	2.0 W
Koha maksimale e nevojshme që pajisja të arrijë automatikisht regjimin e zbatueshëm të fuqisë së ulët	20 min

Pajisja e testuar sipas: EN 50564, EN 63474.

Për udhëzime sesi të aktivizoni dhe çaktivizoni lidhjen e rrjetit me valë, referojuni Përpara përdorimit të parë.

10.2 Këshilla për kursimin e energjisë

- Mbajeni derën të mbyllur gjatë gatimit dhe shmangni hapjen e saj shpesh.
- Mbajeni guarnicionin e derës të pastër dhe sigurohuni që të jetë i fiksuar mirë në vend.
- Përdorni enë metalike ose të errëta, jorefektive (vetëm kur përdorni një funksion pa mikrovalë).
- Anashkaloni ngrohjen paraprake nëse nuk është e nevojshme.
- Minimizoni pushimet midis pjekjes së disa ushqimeve.
- Kur është e mundur, përdorni funksionet e gatimit me ventilator për të kursyer energji (vetëm modele të caktuara).
- Përdorni nxehtësinë e mbetur për ta mbajtur ushqimin ngrohtë. Ulni

temperaturën e pajisjes në minimum 3–10min para përfundimit të gatimit.

- Fikeni llambën gjatë gatimit nëse nuk është e nevojshme.
- Pjekje vent. me lagështirë (vetëm modele të zgjedhura) - ky funksion është përdorur për të përmbushur kërkesat e klasës së efikasitetit të energjisë dhe të ekoprojektimit (sipas EU 65/2014 dhe EU 66/2014). Testet sipas: IEC/EN 60350-1. Dera e furrës duhet të mbyllet gjatë gatimit në mënyrë që funksioni të mos ndërpritet dhe që furra të funksionojë me efikasitetin më të lartë të mundshëm të energjisë. Kur përdorni këtë funksion, llamba fiket automatikisht. Në disa modele kërkon 30 sek.
- Kur është e mundur, fikeni Wi-Fi për të kursyer energji. Referojuni Përpara përdorimit të parë.
- Fikje automatike - për arsye sigurie, nëse funksioni i gatimit është aktiv dhe nuk ndryshohen cilësime, pajisja do të fiket automatikisht pas një periudhe të caktuar. Për të operuar një funksion gatimi më gjatë, vendosni kohën e gatimit. Fikja automatike nuk zbatohet kur llamba është e ndezur ose me funksionin: 
 - 12.5 o: 30-115 °C
 - 8.5 o: 120-195 °C
 - 5.5 o: 200-245 °C
 - 3 o: 250 - maksimumi °C

11. SHQETËSIME MJEDISORE

Ricikloni materialet me simbolin . Vendoseni paketimin në kutitë përkatëse për ta ricikluar. Ndihmoni në mbrojtjen e mjedisit dhe të shëndetit të njeriut duke ricikluar mbeturinat e pajisjeve elektrike dhe

elektronike. Mos i hidhni pajisjet e shënuara me simbolin  me mbeturinat shtëpiake. Kthejeni produktin në qendrën tuaj lokale të riciklimit ose kontakti zyrën tuaj komunale..

1. БЕЗБЕДНОСНИ ИНФОРМАЦИИ.....	19	7. НЕГА И ЧИСТЕЊЕ.....	33
2. БЕЗБЕДНОСНИ УПАТСТВА.....	22	8. РЕШАВАЊЕ ПРОБЛЕМИ.....	34
3. ОПИС НА ПРОИЗВОДОТ.....	24	9. ТЕХНИЧКИ ПОДАТОЦИ.....	35
4. ПРЕД ПРВА УПОТРЕБА.....	25	10. ЕНЕРГЕТСКА ЕФИКАСНОСТ.....	35
5. СЕКОЈДНЕВНА УПОТРЕБА.....	26	11. ГРИЖА ЗА ЖИВОТНАТА СРЕДИНА.....	36
6. НАПОМЕНИ И КОРИСНИ СОВЕТИ.....	30		

1. ⚠ БЕЗБЕДНОСНИ ИНФОРМАЦИИ

Пред монтажата и употребата на овој апарат, внимателно прочитајте ги приложените упатства. Производителот не сноси одговорност за повреда или штета кои се резултат на неправилна монтажа или употреба. Секогаш чувајте ги упатствата на сигурно и безбедно место за подоцнежна употреба.

1.1 Сигурност за деца и ранлива категорија на лица

- Овој апарат може да го користат деца над 8 години и лица со намалени физички, сетилни или ментални способности или лица без искуство и знаење доколку тоа го прават под надзор или доколку им биле дадени упатства како безбедно да го

употребуваат апаратот, и доколку ги разбираат опасностите поврзани со него. Не смее да биде на дофат на деца помали од 8 години и лица со многу обемни и сложени пречки во развојот, освен ако не се под постојан надзор.

- Децата треба да бидат под надзор да не играат со апаратот и мобилните уреди со апликацијата.
- Држете ја амбалажата подалеку од деца и фрлете ја соодветно
- ПРЕДУПРЕДУВАЊЕ: Уредот и неговите достапни делови стануваат жешки при употреба. Држете ги децата и домашните миленици подалеку за време на употреба и ладење.

- Активирајте го безбедносниот уред за деца, доколку е достапен.
- Децата не смеат да го чистат или одржуваат апаратот без надзор.

1.2 Општа безбедност

- Овој апарат е наменет само за готвење.
- Уредот е наменет да го користи едно домаќинство во домашни услови во затворен простор.
- Уредот може да се користи во канцеларии, хотелски соби, гостилници, фарми со гостилници и други слични сместувања каде неговото користење не надминува (просечно) ниво на користење во домаќинство.
- Не користете го апаратот пред да го монтирате во вградената структура.
- Пред одржување, исклучете го апаратот од напојувањето.
- Доколку се оштети кабелот за напојување, тој мора да биде заменет од страна на производителот, негов овластен центар за сервисирање, или слично

квалификувани лица, за да се избегне електрична опасност.

- **ПРЕДУПРЕДУВАЊЕ:** Осигурајте се дека апаратот е исклучен пред да ја замените светилката за да избегнете струен шок.
- **ПРЕДУПРЕДУВАЊЕ:** Уредот и неговите достапни делови стануваат жешки при употреба. Треба да внимавате да не ги допрете грејните елементи или површината на шуплината на апаратот.
- Секогаш ставајте заштитни ракавици за вадење или ставање додатоци или садови за во рерна.
- Користете го само сензорот за храна (сензорот за температура на средината) препорачан за овој апарат.
- Не вклучувајте ја микробрановата функција кога апаратот е празен за да избегнете електрични искри.
- Не користете метални садови за храна и пијалаци за време на готвењето во

микробранови, освен ако не е поинаку наведено од производителот.

- ПРЕДУПРЕДУВАЊЕ: Ако вратата или заптивките на вратата се оштетени, не го користете апаратот додека не го поправи квалификувано лице.
- ПРЕДУПРЕДУВАЊЕ: Само квалификувано лице треба да врши сервисирање или поправки што вклучуваат отстранување на капаците за заштита од изложеност на микробранова енергија.
- ПРЕДУПРЕДУВАЊЕ: Не загревајте течности или храна во затворени садови за да спречите експлозии.
- Користете само прибор погоден за микробранови печки.
- Внимавајте на апаратот кога загревате храна во пластични или хартиени садови за да спречите палење.
- Апаратот е наменет за подгревање храна и пијалоци. Сушењето храна или облека и подгревањето на пернициња за греење, влечки, сунѓери, влажни

крпи и слично може да доведе до ризик од повреда, палење или пожар.

- Ако се појави чад, деактивирајте го или исклучете го апаратот и држете ја вратата затворена за да го задушите пламенот.
- Подгревањето пијалоци во микробранова може да резултира во одложено еруптивно варење. Мора да се внимава при фаќањето на садот.
- Промешајте или протресете ја содржината на шишињата за хранење и теглите со храна за бебиња и проверете ја температурата пред консумирање за да избегнете изгореници.
- Не загревајте јајца во лушпа или цели тврдо варени јајца бидејќи може да експлодираат, дури и откако ќе заврши загревањето во микробранова печка.
- Да ги отстраните полиците, прво повлечете го предниот дел од полицата, а потоа задниот од страничните сидови. Ставете ги

полиците по обратен редослед.

- Редовно чистете го апаратот и отстранувајте ги сите наслаги од храна.
- Не користете чистач на пареа за чистење на уредот.
- Не користете силно абразивни средства или остри метални стругалки за да го чистите стаклото на капациите со шарки на

површината за готвење бидејќи тоа може да предизвика прскање на стаклото.

- Неодржувањето на апаратот чист може да доведе до оштетување на површината што би можело негативно да влијае на траењето на апаратот и може да резултира во опасна ситуација.

2. БЕЗБЕДНОСНИ УПАТСТВА

2.1 Монтажа

ПРЕДУПРЕДУВАЊЕ!

Апаратот мора да биде монтиран само од квалификувано лице.

- Извадете ја целата амбалажа.
- Немојте да монтирате ниту да користите оштетен апарат.
- Следете ги упатствата за монтирање достапни на нашата интернет-страница.
- Бидете внимателни кога го пренесувате апаратот, бидејќи е тежок. Користете заштитни ракавици и приложените обувки.
- Не влечете го апаратот за рачката.
- Монтирајте го апаратот на сигурно и погодно место кое ги исполнува потребите за монтажа.
- Одржувајте минимална оддалеченост од другите апарати и делови.
- Пред да го монтирате апаратот, проверете дали е нивелиран и дали вратата се отвора без никакво ограничување.
- Апаратот е опремен со систем за електрично ладење. Мора да се ракува со напојување.

2.2 Поврзување на струја

ПРЕДУПРЕДУВАЊЕ!

Ризик од пожар и струен удар.

- Сите електрични поврзувања треба да бидат извршени од квалификуван електричар.
- Проверете дали параметрите на плочката со спецификации се компатибилни со електричната моќност на мрежата за електрична енергија.
- Апаратот мора да биде заземјен. Секогаш користете соодветно монтиран изолиран штекер.
- Не користете адаптери со повеќе приклучници и продолжителни кабли.
- Избегнувајте оштетување на приклучокот и кабелот за струја. Ако е потребна замена, таа мора да се изврши од нашиот овластен сервисен центар.
- Не дозволувајте кабелот да ги допре или да дојде во близина на вратата на апаратот или владнатината под апаратот, особено кога работи или кога вратата е жешка.
- Заштитата од струјни удари на неизолирани и изолирани делови мора да биде безбедно прицврстена и не треба да се отстрани без алат.
- Поврзете го приклучокот за струја со штекерот само на крајот на монтажата. Обезбедете пристап до приклучокот за струја по монтажата.
- Ако главниот штекер е лабав, не поврзувајте го приклучокот за струја.
- Не исклучувајте го уредот влечејќи го кабелот за напојување. Секогаш влечете го приклучокот за струја.

- Користете само правилни уреди за изолација: заштитни прекинувачи на линија, осигурувачи (осигурувачи на вртење извадени од држачот), прекинувачи за заземјување и контактори.
- Електричната инсталација мора да има изолациски уред којшто ви овозможува да го исклучите апаратот од приклучокот за струја од сите полови, со ширина на отворот за контакт од најмалку 3 mm.
- Апаратот е снабден со приклучок и кабел за струја.

2.3 Употреба

ПРЕДУПРЕДУВАЊЕ!

Опасност од повреда, изгореници и струен удар или експлозија.

- Не менувајте ја спецификацијата на овој апарат.
- Осигурајте се дека отворите за вентилација не се блокирани.
- Не го оставајте апаратот да работи без надзор.
- Исклучете го апаратот по секоја употреба.
- Бидете внимателни при отварање на вратата од апаратот за време на работа, бидејќи може да се ослободат топол воздух и запаливи смеси од алкохолни состојки.
- Не ракувајте со апаратот со мокри раце или кога е во контакт со вода.
- Не ја притискајте отворената врата.
- Не употребувајте го апаратот како работна површина или површина за складирање.
- Држете ги искрите и отворениот пламен подалеку од апаратот кога вратата е отворена.
- Не ставајте запаливи производи во близина на апаратот.
- Не ја споделувајте вашата Wi-Fi лозинка.
- Не користете функција микробранови за предзагревање на апаратот.

ПРЕДУПРЕДУВАЊЕ!

Опасност од оштетување на апаратот.

- За да спречите оштетување или изледување на емајлот:
 - Не ставајте алуминиумска фолија директно на дното на внатрешноста.

- не ставајте вода директно на жешкиот апарат.
- Не оставајте влажни садови и храна во апаратот по готвењето.
- Бидете внимателни при вадење или инсталирање на додатоци.
- Промената на бојата на емајлот или не'рѓосувачкиот челик не влијае на перформансите на апаратот.
- Користете длабока тава за сочни колачи, бидејќи овошните сокови можат да предизвикаат трајни дамки.
- Користете само додатоци испорачани со овој апарат или препорачани од производителот.
- Секогаш гответе кога вратата на апаратот е затворена.
- Уверете се дека сензорот за температура не е заглавен од вратата на апаратот.
- Доколку апаратот е инсталиран зад панел на мебел, не затворајте го панелот за време на употреба или додека апаратот не се излади целосно за да спречите оштетување од топлина и влага.
- Во однос на светлото (светлата) во внатрешноста на овој производ и резервните светилки кои се продаваат посебно: Овие светилки се предвидени да издржат екстремни физички услови во апаратите за домаќинство, како што се температура, вибрации, влажност или се предвидени за давање сигнали за работната состојба на апаратот. Тие не се предвидени да се користат за други намени и не се погодни за осветлување простории во домот.
- Овој производ содржи извор на светлина од класа на енергетска ефикасност G.
- Користете само светилки со истите спецификации.
- За да го поправите апаратот, контактирајте со овластениот сервисен центар. Користете само оригинални резервни делови.

2.4 Нега и чистење

ПРЕДУПРЕДУВАЊЕ!

Опасност од повреда, пожар или оштетување на апаратот.

- Исклучете го апаратот и извадете го од штекер пред одржување.
- Уверете се дека апаратот е ладен за да избегнете кршење на стаклото. Доколку стаклените панели на вратата се

оштетени, контактирајте го овластениот сервисен центар за замена.

- Чистете го и исушете го апаратот, неговата празнина и додаточите по секоја употреба за да спречите кондензација на пареа, корозија и оштетување на површината.
- Редовно проверувајте го производот за знаци на оштетување што може да го направат несоодветен за контакт со храна, како што се пукнатини, меури, раслојување, собирање, лепливост, корозија или други видливи промени во текстурата или изгледот. Следете ги упатствата за чистење и нега за да спречите влошување.
- Мрснотиите и остатоците од храна во апаратот може да предизвикаат пожар или електрично искрење кога работи микробрановата функција.
- Користете микрофибер крпа, топла вода и неутрални детергенти за

чистење на апаратот и додаточите. Не користете абразивни производи, перничиња, растворувачи, остри рабови или метални предмети.

- Следете ги безбедносните упатства на пакувањето кога користите спреј за рерна.

2.5 Отстранување

⚠ ПРЕДУПРЕДУВАЊЕ!

Ризик од повреда или задушнување.

- Контактирајте со вашите општински органи за да добиете информации за тоа како да се ослободите од апаратот.
- Исклучете го апаратот од електричната мрежа, потоа исечете го и фрлете го електричниот кабел.

3. ОПИС НА ПРОИЗВОДОТ

3.1 Општ преглед

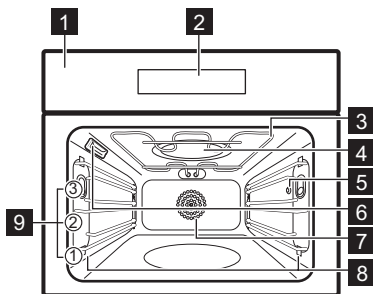

- 1 Контролна плоча
- 2 Екран
- 3 Елемент за греење
- 4 Генератор за микробранова рерна
- 5 Штекер за сензорот за храна
- 6 Светилка
- 7 Вентилатор
- 8 Потпора за полици, мобилна
- 9 Позиции на полици

3.2 Контролна плоча

- ⓪ **Вклучено / Исклучено** - притиснете и задржете за вклучување и исклучување на апаратот.
- ≡ **Мени** - ги наведува опциите на апаратот и функциите на поставка.
- ☆ **Омилени** - ги листа омилените поставки.
- ☀ **Промена на светло** - за вклучување и исклучување на светлото.
- 🔥 **Брзо загревање** - за да ја вклучите и исклучите функцијата.
- ⚡ **Брз старт на микробранови** - за да ја вклучите функцијата Микробранови.

3.3 Екран

Екранот е на допир и прикажува различни пораки. Кога ќе се појави прозорец со порака, притиснете го екранот за да продолжите.

OK За потврда на изборот / поставката.

🕒 За поставување на Тајмер.

START За да ја стартувате функцијата.

STOP За да ја сопрете функцијата.

 За враќање назад едно ниво во менито.

 За да ја поништите последната акција.

 За поставување на температурата на Сензор за храна.

 За вклучување и исклучување на опциите.

 Апаратот е заклучен.

 За откажување на поставката.



 Wi-Fi поврзувањето е вклучено.

 Работење на далечина е вклучен.

4. ПРЕД ПРВА УПОТРЕБА

4.1 Безжично поврзување

За поврзување на апаратот, потребно е:

- Безжична мрежа со поврзување со Интернет.
 - Мобилен уред поврзан со истата безжична мрежа.
1. За да ја преземете апликацијата, скенирајте го QR-кодот што се наоѓа на задната страна на упатството за употреба. Можете исто така да ја преземете апликацијата директно од продавницата за апликации.
 2. Следете ги упатствата за вклучување на апликацијата.
 3. Вклучете го апаратот.
 4. Притиснете . Изберете Нагодувања/Врски.
 5.  - лизгајте или притиснете за да вклучите или исклучите: Wi-Fi.

Безжичниот модул на апаратот ќе стартува за 90 сек.

 Заради безбедносни причини, работењето на далечина автоматски се исклучува по 24 ч. Повторете го вклучувањето, доколку е потребно.

Фреквенција	2.4 GHz WLAN 2400 - 2483.5 MHz
-------------	-----------------------------------

Протокол	IEEE 802.11b DSSS, 802.11g/n OFDM
----------	--------------------------------------

Максимално напојување	EIRP < 20 dBm (100 mW)
-----------------------	------------------------



Модул Wi-Fi	NIUS-50
-------------	---------

4.2 Лиценца за софтвер

Софтверот во овој производ содржи компоненти базирани на бесплатен и отворен софтвер. Electrolux ги признава придонесите на заедниците за отворен софтвер и роботика во развојниот проект.

За да пристапите до изворниот код на овие компоненти со слободен и отворен софтвер чии услови за лиценца бараат објавување, и за да ги видите целосните информации за авторски права и важечките услови за лиценца, одете на: <http://electrolux.opensoftwarerepository.com> (папка NIUS).

4.3 Почетно предзагревање и чистење

1. Предзагрејте го празниот апарат за да ги отстраните сите мириси. Проветрете ја просторијата.
2. Извадете ги сите додатоци и држачите за решетки.
3. Поставете ја секоја функција на максимална температура и оставете го апаратот да работи за одреденото времетраење:  1 ч,  15 мин,  15 мин. Погледнете во Секојдневна употреба.
4. Исклучете го апаратот и оставете го да се излади.
5. Исклучете со крпа од микрофибер натопена со топла вода и средство за чистење. Заменете ги додатоците и држачите за решетки.

4.4 Време во денот

1. Вклучете го апаратот.

2. Притиснете: Време во денот.
3. Поставете го времето.









4. Притиснете го ОК.

5. СЕКОЈДНЕВНА УПОТРЕБА









5.1 Функции за готвење

СТАНДАРД





Листата на функции може да се разликува во зависност од верзијата на софтверот.

-  **Скара:** Тостирање, печење скара
-  **Турбо-печење:** Печење месо, потпекување
-  **Готвење Со Вентилатор:** Рамномерно печење, мекост, сушење
-  **Замрзната храна:** Помфрит, кришки од компир, ролнички
-  **Конвенционално готвење:** Традиционално печење
-  **Функција за пица:** Печење пица
-  **AirFry:** Пржење храна со помалку масло или без хартија за печење
-  **Долен Грејач:** Печење колачи

СПЕЦИЈАЛНИ ФУНКЦИИ

-  **Конзервирање:** Конзервирање на зеленчук и овошје
-  **Сушење:** Сушење исечено овошје, печурки
-  **Топлење на чинии:** Предзагревање чинии
-  **Киснато Тесто:** Киснење тесто со квасец
-  **Потпечено:** Потпечени јадења, потпекување
-  **Бавно Готвење:** Подготовка на меко печено месо
-  **Одржување На Топлина:** Одржување на храната топла
-  **Печење На Леб:** За печење леб.

МИКРОБРАНОВА РЕРНА

-  **Микробранова рерна:** Загревање, готвење, опсег на јачина: 100 - 1000 W
-  **Одмрзнување:** Одмрзнување на различни видови јадења, опсег на јачина: 100 - 200 W
-  **Повторно загревање:** Загревање претходно подготвени јадење, опсег на јачина: 300 - 700 W
-  **Пуканки:** Подготвување пуканки во кеса, опсег на јачина: 600 - 800 W
-  **Топење:** Топење на чоколадо и путер, опсег на јачина: 100 - 400 W
-  **Течност:** Загревање пијалоци и супи, опсег на јачина: 600 - 1000 W

КОМБИНАЦИЈА НА МИКРОБРАНОВИ

-  **Готвење со вентилатор + Микробранова печка:** Печење, опсег на јачина: 100 - 400 W.
-  **Конвенционално готвење + Микробранова печка:** Печење тесто, месо, опсег на јачина: 100 - 400 W.
-  **Скара + Микробранова печка:** Готвење, потпекување, опсег на јачина: 100 - 400 W.
-  **Скара + Вентилатор + Микробранова печка:** Печење големи парчиња, потпечени јадења, опсег на јачина: 100 - 400 W.

За општи препораки за заштеда на енергија погледнете Енергетска ефикасност.

5.2 Поставување на функциите за готвење

1. Вклучете го апаратот.
2. Притиснете  на дисплејот за да ја изберете функцијата за готвење и притиснете ОК.
3. Притиснете ја вредноста на температурата на дисплејот за да ја промените поставката и притиснете ОК.

4. Притиснете го **START** .
5. За да ја исклучите функцијата за готвење, притиснете **STOP** .

Светилката може автоматски да се исклучи на температура под 80°C во текот на некои функции на готвење.

5.3 Тајмер

1. Притиснете го  .
2. Поставете го времето.
3. Притиснете ● ● ● ако сакате да го изберете Заврши го дејството.
4. Притиснете го **OK** . Повторете ја акцијата сè додека екранот не го покаже главниот екран.

Заврши го дејството



Звучен аларм - постави одбројување. Кога ќе истече тајмерот, се огласува звучен сигнал.



Звучен аларм и запрете со готвењето - постави одбројување. Кога ќе заврши тајмерот, се огласува сигнал и готвењето запира.



Само појавна порака - кога времето завршува се појавува порака на екранот.



Одложено активирање - за одложување на почетокот и/или крајот на готвењето. Не се достапни за функциите за микробранови.



Време на работење - за да покаже колку долго работи апаратот. Максимумот е 23 ч 59 мин.

Некои функции на часовникот можеби не се достапни со одредени функции за готвење.

За да го продолжите времето за готвење, притиснете на **+1min**.

5.4 Функции на микробранова / Комбинирани функции на микробранова

Комбинирани функции на микробранова ги комбинира стандардните функции на готвење со зголемување на јачината на микробрановата за да се скрати времето на готвење и да се подобрат резултатите од готвењето.

1. Отстранете ги сите додатоци, освен решетката.
2. Вклучете го апаратот.

3. Притиснете  за да влезете во подменито и изберете: Функции на микробранова / Комбинирани функции на микробранова.

4. Изберете ја функцијата и притиснете **OK** .

5. Притиснете **W** за да ја прилагодите јачината на микробрановите. Можете исто така да ја прилагодите температурата за: Комбинирани функции на микробранова. Притиснете **OK** .

6. Притиснете го **START** .

Сензор за храна - можете да го приклучите сензорот во кое било време пред или за време на готвењето. Погледнете во Користење на додатоците, Сензор за храна.

7. **STOP** - притиснете го за да ја исклучите функцијата за готвење.

8. Исклучете го апаратот.

Ако ја отворите вратата, функцијата запира. За да ја вклучите повторно, притиснете: **START**

5.5 Брз старт на микробранови

Микробрановата рерна може да се вклучи во секое време со: Брз старт на микробранови.

1. Притиснете и држете  . Микробранова рерна ќе работи 30 сек со максимална јачина.
2. За да го продолжите времето за готвење, притиснете на **+30 s**.

5.6 Мени

Притиснете  за да влезете во менито.

Готвење со помош	Ги листа автоматските програми.
Омилени	Ги листа омилените поставки.
Опции	За поставување на конфигурацијата на апаратот.

Нагодувања	Врски	За конфигурација на мрежата.
	Поставка	За поставување на конфигурацијата на апаратот.
	Сервисирање	Покажете ја верзијата на софтвер и конфигурацијата.

Подмени за: Опции

Светло	Го вклучува и исклучува светлото.
Блок за безбедност на децата	Спречува ненадејно вклучување на апаратот.
Брзо загревање	Го намалува времето на загревање. Ова е достапно само за некои функции на готвење.
Дигитален часовник	Го менува форматот на показателот за прикажано време.

Подмени за: Нагодувања

Врски

Wi-Fi	За вклучување и исклучување: Wi-Fi.
Работење на далечина	За вклучување и исклучување на работење на далечина. Опцијата е видлива само откако ќе го вклучите: Wi-Fi.
Автоматско далечинско ракување	За започнување автоматски на далечинска операција по притискање на ПОЧЕТОК. Опцијата е видлива само откако ќе го вклучите: Wi-Fi.
Мрежа	За да го проверите статусот на мрежата и јачината на сигналот на: Wi-Fi
Заборавете ги нагодувањата на мрежата	За исклучување на сегашната мрежа од автоматска конекција со апаратот.

Поставка

Јазик	Го поставува јазикот на апаратот.
-------	-----------------------------------



Осветлено ст на екранот	Ја поставува осветленоста на екранот.
Тоновина Копчиња	Го вклучува и исклучува тонот на полињата за допир. Не е можно да се исклучат тоновите за ①.
Јачина на звучниот сигнал	Го поставува волуменот на тонот на копчињата и сигналите.
Време во денот	Го поставува моменталното време и датум.

Сервисирање

Демо-режим	Код за активирање / деактивирање: 2468
Верзија на софтвер	Информации за верзијата на софтверот.
Ресетирај ги сите нагодувања	Ги враќа фабричките поставки.

5.7 Готвење со помош

Готвење со помош предлага поставки за различни јадења, како што се температура, функција за готвење и време. Можете да ги промените поставките за време на готвењето, ако е потребно.

1. Вклучете го апаратот.
2. Притиснете  и изберете  Готвење со помош.
3. Изберете вид храна и јадење и следете ги чекорите на екранот. За некои од јадењата можете да готвите и со Сензор за храна. За некои од јадењата можете да готвите и со Автоматска тежина.
4. Ставете ја храната внатре во апаратот и притиснете на START.

Кога ќе заврши функцијата, проверете дали храната е готова. Продолжете го времето за готвење, доколку е потребно.

5.8 Омилени ☆

Можете да зачувате до 3 од вашите омилени поставки, како што е функцијата на готвење и времето за готвење.

1. Вклучете го апаратот.
2. Одберете ја омилената поставка.



3. Притиснете на .
4. Изберете: Омилени / Зачувај моментални нагодувања.
5. Притиснете + за да ја додадете поставката во списокот на: Омилени
6. Притиснете го ОК.

 - притиснете за да ја ресетирате поставката.

 - притиснете за да ја откажете поставката.

5.9 Заклучување на копчињата

Оваа функција спречува случајна промена на функцијата на апаратот.

1. Вклучете го апаратот.
2. Поставете функција за готвење.
3. ,  - притиснете истовремено и држете за да ја вклучите и исклучите функцијата.

5.10 Блок. за безбедност на децата

Оваа функција спречува ненадејно вклучување на апаратот.

1. Вклучете го апаратот.
2. Притиснете на .
3. Одберете Опции / Блок. за безбедност на децата.
4. Притиснете ги кодираните букви во азбучен ред.
5. Исклучете го апаратот.

Пристап до: Тајмер, Wi-Fi и светилката се достапни. За да овозможите употреба на апаратот, притиснете ги кодираните букви во азбучен ред. За да ја исклучите оваа функција, повторете ги горенаведените чекори.

5.11 Додатоци



Достапни додатоци во зависност од моделот. Скенирајте го QR-кодот за да проверите како да користите додатоци испорачани со вашиот апарат. Можете да нарачате дополнителна опрема посебно. За повеќе информации, ве молиме контактирајте го локалниот добавувач.

Употребете соодветни садови за готвење и материјал. Видете во Напомени и

корисни совети, погодни садови за готвење и материјали за микробранова рерна.

Мало вовлекување на горниот дел ја зголемува сигурноста и обезбедува заштита од навалување. Работ околу решетката ги спречува садовите за готвење да се излизгаат.

Вметнете го додатокот (решетката / тавата) меѓу водилките на држачот за решетката. Погрижете се решетката да го допира задниот дел од внатрешноста на рерната и ногалките да се свртени надолу.

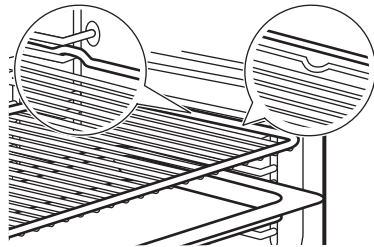

Ако вашата тава има наклон, поставете ја кон задниот дел од внатрешноста на рерната.

Ако вашата решетка има издигнување, поставете ја кон предниот дел од внатрешноста на рерната.



Ако има натпис на додатокот, проверете дали е свртен кон вас.

Ако користите плекс со отвори, ставете го плексот/тавата одоздола, за да се собираат течностите што капат.

5.12 Сензор за храна

Ја мери температурата внатре во храната. Можете да го користите со стандардни и со комбинирани функции на готвење на микробрановата рерна.

Има две температури за поставување:

-  - температура на рерната. Треба да е најмалку 25°C повисока од температурата на сензорот за храна.
-  - температура на сензорот за храна.

1. Поставете функција за готвење и температурата на печката.
2. Ставете го врвот од сензорот за храна во центарот на месото или рибата, по можност во најдебелиот дел. За тави, поставете го врвот на сензорот за храна точно во центарот, стабилизирани во цврста состојка. Внимавајте врвот

да не го допира дното на садот за печење.

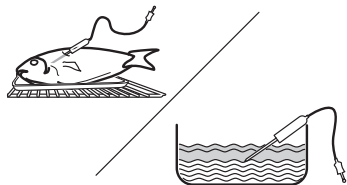

3. Приклучете го сензорот за храна во приклучницата што се наоѓа во внатрешноста на апаратот. Погледнете во Опис на производот. На екранот е прикажана моменталната температура на сензорот за храна.
4. - притиснете за да ја поставите температурата на средината на сензорот.
5. ●●● - притиснете за да ја поставите претпочитаната функција:
 - Звучен аларм - кога храната ја достигнува температурата на средината, се огласува звук.

- Звучен аларм и запрете со готвењето - кога храната ја достигнува температурата на средината, се огласува звук и печењето запира.
6. Одберете ја опцијата и притиснете неколку пати **OK** за да одите на главниот екран.
 7. Притиснете го **START**.
 8. Кога печката ја достигнува поставената температура, се огласува сигнал. Притиснете на кој било симбол за да го запрете сигналот. Погледнете во: Нагодувања.
 9. Проверете дали храната е готова. Продолжете го времето за готвење, доколку е потребно.
 10. Исклучете го апаратот.
 11. Исклучете го сензорот за храна од приклучницата и извадете го јадењето од апаратот.

6. НАПОМЕНИ И КОРИСНИ СОВЕТИ

6.1 Препораки за готвење

Температурата и времињата на печење во табелите се само водич. Тие зависат од рецептите и квалитетот и квантитетот на употребените состојки. Ако не можете да ги најдете нагодувањата за конкретниот рецепт, побарајте нешто слично.

Процесите на готвење и печење се погодни само на едно ниво.

Бројте ги нивоата на решетката од дното на рерната.

Симболи користени во табелите:

	Вид на храна
	Функција за готвење
	Температура
	Тежина (кг.)
	Јачина на микробранови (W)
	Позиции на полици

Време на готвење (мин)

Дополнителни информации

6.2 Бавно Готвење

Оваа функција ви овозможува да подготвите посни, крвкни парчиња месо и риба. Користете го Сензорот за храна за да ја измерите температурата во храната. Погледнете ја табелата подолу за да ја пронајдете препорачаната поставка за температурата на апаратот, $^{\circ}\text{C}$ што ќе ви овозможи да ја постигнете саканата температура во храната $^{\circ}\text{C}$

За вкус и боја на печење, пржете го месото во топла тава неколку минути пред да го ставите во апаратот. Ставете ја храната во садот за печење и ставете ја на решетката.

°C	°C
< 65	90
66 - 75	110
> 75	150

6.3 Информации за тестирање

Печење на едно ниво

Тестови според EN 60350-1, IEC 60350-1.

		°C		
Мали колачи, 20 парчиња по плех				
	2	150	18 - 28	1) 2)
	2	150	18 - 28	1) 2)
Посен пандишпан				
	1	170	25 - 35	3) 2)
	1	170	28 - 38	3) 2)
Колач од бискв. тесто				
	2	140	28 - 38	1) 2)
	2	140	25 - 35	1) 2)
Пиџа со јаболка				
	1	170	65 - 75	3) 4)
	1	170	57 - 67	3) 4)
Тост				
	2	230	7 - 12	3) 2) 5)

1) Ставете го плехот за печење со наклон кон задниот дел на внатрешноста на рерната. Мора да го допре капакот на вентилаторот.

2) Предзагрејте го апаратот додека не се постигне поставената температура. Не ја загревајте функцијата: Брзо загревање.

3) Употребете решетка.

4) 2 плеха дијагонално поставени (Ø 20 см). Десната да биде поставена повеќе напред отколку левата.

5) Според: IEC 60350-1:2016 и IEC 60350-1:2023.

Микробранова и Комбинирани функции на Микробранова

Тестови според EN 60705, IEC 60705.

		POWER	°C		
Пандишпан					

		POWER	°C		
	1	500	-	8 - 10	1) 2)
Мелено месо во капап					
	1	300	-	30 - 35	1) 2) 3)
Солени тортички со јајца					
	1	400	-	18 - 23	1) 4)
Одмрзнување на мелено месо (500 g)					
	1	200	-	7 - 8	1) 5)
Колач					
	1	200	170	22 - 27	1) 4)
Потпечени компири					
	1	200	180	35 - 40	1) 6)
Пиле (1100 g)					
	1	200	200	30	1) 7)
		-		18 - 23	

1) Употребете решетка. Мора да го допре капакот на вентилаторот.

2) Свртете го садот за 1/2, кога ќе помине половина од времето за готвење.

3) Користете тенка пластична фолија за микробранови за време на готвењето. Неколку пати избочкајте ја фолијата пред да готвите.

4) Не вртете ја храната за време на процесот на готвење.

5) Превртете го месото наопаку преку најдолгата страна, еднаш по 1/3 и втор пат по 2/3 од изминатото време за готвење.

6) Свртете го садот надесно за 1/4, кога ќе помине половина од времето за готвење.

7) Ставете ја чинијата на дното на рерната. Ставете го пилето директно на решетката со градите надолу. По 30 мин, свртете го пилето наопаку и сменете ја функцијата за греење во: Турбо-печење.

Дополнителни рецепти

		POWER	°C		
Пуслици					
	2	-	100	90 - 180	1) 2) 3)
	2	-	100	90 - 180	1) 2) 3)
Земички					

	3	-	200	11 - 13 1) 3)
	3	-	190	10 - 12 1) 3)
Пиле				
	1	-	200	65 - 75 1) 4)
Пуканки				
	-	700	-	3 - 4 5) 6)
Готови оброци, изладени (1 порција)				
	1	500	-	7 - 9 7) 8) 9)
Течности во шишиња за бебиња				
	-	1000	-	0,5 10)
Лазанџи, замрзнати (400 g)				
	1	100	210	23 - 28 7) 11)
Лазанџи, замрзнати (600 g)				
	1	200	190	48 - 53 7) 11)
Пица, замрзната				
	1	200	210	12 - 16 7) 11)

- 1) Користете го пилехот за печење со наклон кон задниот дел на внатрешноста на рерната.
- 2) Користете хартија за печење.
- 3) Предзагрејте го апаратот додека не се постигне поставената температура. Не ја загревајте функцијата: Брзо загревање.
- 4) Ставете го пилето со градите надолу. Свртете го на средина од времето за готвење.
- 5) Користете рамна керамичка чинија на дното од влдабнатината.
- 6) Кесата треба да се извади од апаратот кога зрната ќе престанат да пукаат.
- 7) Употребете решетка. Мора да го допре капакот на вентилаторот.
- 8) Покријте ја храната со пластичен капак за микробранова рерна.
- 9) Свртете го садот за 1/2, кога ќе помине половина од времето за готвење.
- 10) Ставете го шишето во средината на дното од отворот без да користите какви било додатоци.
- 11) Не вртете ја храната за време на процесот на готвење.

6.4 Препораки за микробранови

Ставете ја храната во центарот на решетката. Користете ја првата позиција на решетката.

Свртете ја или промешајте ја храната на половина од готвењето.

Мешајте ги течните јадења повремено и пред сервирање.

Кога загревате течности, ставете лажица во чашата за да ја подобрите распределбата на топлината и да спречите превриење. Лажицата не смее да ја допира внатрешноста на печката за да се избегнат искри.

Не покривајте ја храната кога користите комбинирани функции за микробранова рерна. Погледнете во Секојдневна употреба.

Не користете ги функциите на микробрановата рерна или комбинираната микробранова рерна без храна во апаратот.

Готвење со микробранови

Покријте ја храната кога готвите или подгревате. За да биде крцкава, гответе без капак.

Не ја поставувајте јачината или времето превисоко за да избегнете сушење, загарување или пожар.

Не гответе јајца или полжави во луспи; тие можат да пукнат. Дупнете ја жолчката или испрженото јајце пред да го загреете повторно.

Избодете ја храната со кожичка или лушпа неколку пати со вилушка пред готвење.

Исечете го зеленчукот на помали парчиња.

По готвењето, оставете ја храната да отстои неколку минути за рамномерна распределба на топлината.

Одмрзнување со микробранови

Ставете ја замрзната, неотпакувана храна на мала превртена чинија со длабок сад одоздола или на држач за одмрзнување или пластично сито, за да може течноста да се исцеди

Отстранете ги одмрзнатите парчиња додека се одмрзнуваат.

Можете да користите микробранови со поголема јачина за готвење на овошјето и зеленчукот без претходно да ги одмрзнувате.

Превртувањето ги подобрува резултатите. За чувствителна храна како што е месо, превртете го двапати во текот на одмрзнувањето.



6.5 Погодни садови за готвење и материјали со микробранови

Соодветна само за садови и материјали отпорни на микробранови. Користете ја табелата подолу за референца.

Проверете ја спецификацијата на садот за готвење / материјал / садот за храна пред употреба.

За другите специфични садови за готвење во микробранова што не се наведени во оваа табела, следете ги упатствата на производителот.

Садови за готвење / материјал			
Огноотпорно стакло и порцелан без метални компоненти	✓	✓	✓
Огноотпорно стакло и порцелан без метални декорации	✓	✗	✗
Стакло и стаклокерамика отпорно на оган/мраз	✓	✓	✓
Керамички и глинени садови отпорни на оган без кварцни или метални компоненти или глазури што содржат метал	✓	✓	✓
Керамика, порцелан и грнчарија со неглазирано дно или со мали дупки, на пр, на рачките	✗	✗	✗
Пластика отпорна на топлина до 200°C	✓	✓	✗
Само картон, хартија	✓	✗	✗
Тенка пластична фолија	✓	✗	✗
Тенка пластична фолија за микробранови	✓	✓	✗

Садови за готвење / материјал			
Садови за печење направени од метал, (на пример, емајл, лиено жезло)	✗	✗	✗
Плехови за печење, со црн лак или обложени со силикон	✗	✗	✗
Плех за печење	✗	✗	✗
Жичена решетка	✓	✓	✓

6.6 Постапки за јачина

Податоците подолу се само насоки.

800 - 1000 W

- Подгревање течности

600 - 700 W

- Крчкање ориз
- Готвење зеленчук
- Пуканки

400 - 500 W

- Подгревање јадења во една чинија
- Крчкање чорби
- Одмрзнување и подгревање готови замрзнати јадења

300 W

- Готвење / подгревање чувствителни јадења
- Подгревање храна за бебиња
- Продолжување со готвење

100 - 200 W

- За одмрзнување леб, овошје и колачи, сирење, крем, путер, месо и риба
- Топење на чоколадо и путер

7. НЕГА И ЧИСТЕЊЕ

7.1 Белешки околу чистењето

- Користете раствор за чистење на метални површини.
- Користете го течниот отстранувач на бигор препорачан од производителот за отстранување на остатоци од бигор.
- Не чувајте храна во апаратот подолго од 20 минути.

- Не чистете го приборот во машината за миење садови.

7.2 Држачи на решетки што се вадат

1. Проверете дали апаратот е студен.
2. Внимателно извлечете ги држачите на решетката нагоре и надвор од предното резе.

3. Извлечете ги потпорите од задната дршка.
4. Ставете ги држачите за решетки назад на нивната почетна положба. Повторете ги чекорите во обратен редослед.

Ако телескопските шини се испорачани, иглите за потпирање мора да бидат насочени кон предната страна.

7.3 Замена на светилката

Замената на светилката е дозволена само од сервисирање. Контактирајте со вашиот овластен центар за сервисирање.

8. РЕШАВАЊЕ ПРОБЛЕМИ

Ако не можете самите да го решите проблемот, обратете се кај Вашиот дилер или во овластениот сервисен центар. Деталите за сервисирање се на плочката со спецификации, која се наоѓа на предната рамка. Се гледа кога ќе ја отворите вратата. Не отстранувајте ја плочката со спецификации.

Ако на екранот се покажува код за грешка што не е означен подолу, исклучете го осигурувачот во куката и вклучете го повторно за рестартирање на апаратот. Ако повторно се појави проблемот, стапете во контакт со овластен сервисен центар.

Не можете да го вклучите или да ракувате со апаратот. - Апаратот не е поврзан со електрично напојување или не е правилно поврзан.

Апаратот не се загрева.

- Часовникот не е поставен.
- Lock е вклучена.
- Активирано е автоматското исклучување.
- Блок. за безбедност на децата е вклучена.

Ламбата не работи. - Ламбата е прегорена. Заменете ја светилката.

Проблем со сигналот на безжичната мрежа. - Проверете дали вашиот мобилен уред е поврзан на безжичната мрежа. Проверете ги домашната мрежа и рутерот. Рестартирајте го рутерот.

Инсталиран е нов рутер или променета е конфигурацијата на рутерот. - Повторно конфигурирајте го апаратот и мобилниот уред.

Сигналот на безжичната мрежа е слаб. - Поместете го рутерот што е можно поблиску до апаратот.

Безжичниот сигнал е прекинат од микробранова рерна која е ставена до апаратот. - Исклучете ја микробрановата рерна. Избегнувајте да користите микробранова печка и работење на далечина на апаратот во исто време. Микробрановите рерни прекинуваат Wi-Fi сигналот.

F102 - вратата не е целосно затворена или бравата на вратата е скршена. Затворете ја вратата. Исклучете го апаратот и повторно вклучете го.

F111 - Сензор за хранане е точно ставен во приклучокот. Ставете го Сензор за храна до крај во штекерот.

F240, F439 - полињата со допир на екранот не работат соодветно. Исклучете ја површината на екранот. Проверете далсе полињата за допир се валкани.

F601 - има проблем со сигналот Wi-Fi. Проверете ја врската со мрежата. Видете во Пред прва употреба, Безжична врска.

F604 - првото поврзување со Wi-Fi е неуспешно. Исклучете го апаратот, вклучете го и обидете се повторно. Видете во Пред прва употреба, Безжична врска.

F908 - системот на апаратот не може да се поврзе со контролната плоча. Исклучете го апаратот и повторно вклучете го.

F131 - температурата на сензорот на magnetron е многу висока. ¹⁾ Исклучете го апаратот и почекајте да се олади. Повторно вклучете го апаратот.

F602, F603 - Wi-Fi е недостапна. ¹⁾ Исклучете го апаратот и повторно вклучете го.

¹⁾ Ако една од овие грешки се појавува, преостанатиот дел од функциите на апаратот ќе продолжи да работи како и обично.

9. ТЕХНИЧКИ ПОДАТОЦИ

9.1 Технички податоци

Напон	220 - 240 V
-------	-------------

Фреквенција	50 Hz
-------------	-------

10. ЕНЕРГЕТСКА ЕФИКАСНОСТ

10.1 Барања за информации според (ЕУ) бр. 2023/826

Потрошувачка на енергија кога мрежата е во мирување	0,8 W
Потрошувачка на енергија во режим на мирување	2,0 W
Максимално време потребно за опремата автоматски да го достигне применливиот режим со мала мокност	20 мин

Апаратот е тестиран според: EN 50564, EN 63474.

За упатства како да ја вклучите и исклучите безжичната мрежна врска, погледнете во Пред прва употреба.

10.2 Совети за штедење енергија

- Држете ја вратата затворена за време на готвењето и избегнувајте често отворање.
- Одржувајте го чист дихтунгот на вратата и проверете дали е добро фиксиран на својата позиција.
- Користете метални или темни, нерелективни садови за готвење (само кога користите функција која не е за микробранова печка).
- Прескокнете го претходното загревање освен ако е потребно.
- Минимизирајте ги паузите помеѓу печењето повеќе јадења.
- Кога е можно, користете ги функциите за готвење со вентилатор за да заштедите енергија (само за одредени модели).
- Користете ја преостанатата топлина за да ја одржите храната топла. Намалете

ја температурата на апаратот на минимум 3 - 10 мин пред крајот на готвењето.

- Исклучете ја светилката за време на готвењето освен ако не е потребно.
- Печете со влажен воздух (само за одредени модели) - оваа функција беше искористена за усогласување со класата за енергетска ефикасност и барањата за екодизајн (во согласност со EU 65/2014 и EU 66/2014). Тестови според: IEC/EN 60350-1. Вратата на рерната треба да биде затворена за време на готвењето со што функцијата не би се прекинала и за да се осигурате дека рерната работи со највисока можна енергетска ефикасност. Кога ја користите оваа функција светлото автоматски се исклучува. Кај некои модели потребни се 30 сек.
- Кога е можно, исклучете го Wi-Fi за да заштедите енергија. Погледнете во Пред прва употреба.
- Автоматско исклучување - од безбедносни причини, ако функцијата за готвење е вклучена и не се сменат поставките, апаратот автоматски ќе се исклучи по одреден временски период. За да работите со функцијата за готвење подолго, поставете го времето на готвење. Автоматското исклучување не важи кога светилката е вклучена или со функција: 
 - 12,5 ч: 30-115 °C
 - 8,5 ч: 120-195 °C
 - 5,5 ч: 200-245 °C
 - 3 ч: 250-максимум °C

11. ГРИЖА ЗА ЖИВОТНАТА СРЕДИНА

Рециклирајте материјали со симболот . Ставете го пакувањето во соодветни контејнери за да го рециклирате. Помогнете во заштитата на животната средина и здравјето на луѓето со рециклирање на отпад од електрични и

електронски апарати. Не фрлајте ги апаратите означени со симболот  со отпадот од домаќинството. Вратете го производот во вашиот локален објект за рециклирање или контактирајте со општинската канцеларија.

