



EEA12100L

SQ Udhëzimet për përdorim | **Enëlarëse**

3

MK Упатство за ракување | **Машина за миење садови**

25



Mirë se vini në Electrolux! Faleminderit që keni zgjedhur pajisjen tonë.



Merrni këshilla të përdorimit, broshura, informacion për ndreqjen e problemeve, shërbimin dhe riparimin:

www.electrolux.com/support

Rezervohet mundësia e ndryshimeve.

PËRMBAJTJA

1. INFORMACIONI I SIGURISË.....	3
2. UDHËZIMET PËR SIGURINË.....	5
3. PËRSHKRIMI I PRODUKTIT.....	7
4. PANELI I KONTROLLIT.....	7
5. PROGRAMET.....	7
6. CILËSIMET.....	9
7. PËRPARA PËRDORIMIT TË PARË.....	12
8. PËRDORIMI I PËRDITSHËM.....	14
9. UDHËZIME DHE KËSHILLA.....	15
10. KUJDESI DHE PASTRIMI.....	17
11. ZGJIDHJA E PROBLEMEVE.....	19
12. TË DHËNAT TEKNIKE.....	23
13. ÇËSHTJE QË LIDHEN ME AMBIENTIN.....	24

1. ⚠ INFORMACIONI I SIGURISË

Përpara instalimit dhe përdorimit të pajisjes, lexoni me kujdes udhëzimet e ofruara. Prodhuesi nuk është përgjegjës për lëndimet apo dëmet si rezultat i instalimit apo përdorimit të papërshtatshëm. Gjithmonë mbajini udhëzimet në një vend të sigurt dhe ku mund të arrihen lehtë për t'iu referuar në të ardhmen.

1.1 Siguria e fëmijëve dhe personave vulnerabël

- Kjo pajisje mund të përdoret nga fëmijë të moshës 8 vjeç e sipër dhe persona me aftësi të kufizuara fizike, ndijimesh ose mendore ose që nuk kanë eksperiencë dhe njohuri, nëse këta mbahen nën mbikëqyrje ose udhëzohen për përdorimin e sigurt të pajisjes dhe i kuptojnë rreziqet e përdorimit. Fëmijët nga nën 8 vjeç dhe personat me aftësi të kufizuara shumë të theksuara dhe komplekse duhet të

mbahen larg nga pajisja, përveçse kur mbahen nën monitorim të vazhdueshëm.

- Fëmijët duhet të monitorohen për t'u siguruar se nuk luajnë me pajisjen.
- Mbajini detergjentet larg fëmijëve.
- Mbajini fëmijët dhe kafshët shtëpiake larg pajisjes, gjatë kohës që dera e saj është e hapur.
- Fëmijët nuk duhet të kryejnë pastrimin dhe mirëmbajtjen e pajisjes pa mbikëqyrje.

1.2 Siguria e përgjithshme

- Kjo pajisje është vetëm për të pastruar enë shtëpiake dhe enë tavoline.
- Kjo pajisje është krijuar për përdorim shtëpiak në ambient të brendshëm.
- Kjo pajisje mund të përdoret në zyra, dhoma hoteli, dhoma bujtine, dhoma hoteli rural, si dhe në vende të ngjashme ku përdorimi nuk tejkalon (mesatarisht) nivelet e përdorimit shtëpiak.
- Mos i ndryshoni specifikimet e pajisjes.
- Presioni i ujit në punë (minimal dhe maksimal) duhet të jetë mes 0.05 (0.5) / 1 (10) MPa (bar).
- Respektoni numrin maksimal të cilësimeve me 9 vende.
- Dera e pajisjes nuk duhet të lihet në një pozicion hapur për të shmangur rrezikun e pengimit.
- Për të shmangur rreziqet, nëse kordoni elektrik është e dëmtuar, duhet zëvendësuar nga prodhuesi, qendra e autorizuar e shërbimit ose persona me kualifikim të ngjashëm.
- PARALAJMËRIM: Thikat dhe mjetet e tjera me majë të mprehtë duhet të futen në shportë me majat e tyre drejtuar poshtë ose të vendosura në pozicion horizontal.
- Përpara se të kryeni shërbim mirëmbajtjeje, çaktivizoni pajisjen dhe hiqni spinën nga priza.
- Mos përdorni spërkatës me ujë me presion të lartë dhe/ose avull për të pastruar pajisjen.

- Nëse pajisja ka vrima ajrimi në pjesën e poshtme, ato duhet të mos bllokohen p.sh. nga tapeti.
- Pajisja duhet të lidhet me rrjetin e furnizimit me ujë duke përdorur setet e dhëna të tubave. Zorrat e vjetra nuk duhen ripërdorur.

2. UDHËZIMET PËR SIGURINË

2.1 Instalimi

PARALAJMËRIM!

Vetëm një person i kualifikuar duhet ta instalojë këtë pajisje.

- Hiqni të gjithë paketimin.
- Mos instaloni ose mos përdorni një pajisje të dëmtuar.
- Ndiqni udhëzimet e instalimit të dhëna me pajisjen.
- Gjithmonë bëni kujdes kur e lëvizni pajisjen sepse është e rëndë. Përdorni gjithnjë doreza sigurie dhe këpucë të mbyllura.
- Mos e montoni ose mos e përdorni pajisjen në vende me temperaturë nën 0°C.
- Instalojeni pajisjen në një vend të sigurt dhe të përshtatshëm që plotëson kërkesat e instalimit.
- Mos e përdorni pajisjen përpara se ta instaloni në strukturën inkaso për arsye sigurie.
- Nëse paneli i mobiljeve nuk është i instaluar, hapni derën e pajisjes me kujdes për të shmangur rrezikun e lëndimit. Pas instalimit, sigurohuni se mbulesat plastike janë të bllokuara në pozicionin e tyre. Dëmtimi ose heqja e mbulesave plastike në anët e derës mund të ndikojë në funksionimin e pajisjes dhe mund të shkaktojë lëndim. Nëse mbulesa plastike është dëmtuar, kontaktoni qendrën e autorizuar të shërbimit për ta zëvendësuar me një të re.

2.2 Lidhja elektrike

PARALAJMËRIM!

Rrezik zjarri dhe goditjeje elektrike.

- Paralajmërim: kjo pajisje është krijuar për t'u instaluar / lidhur me një lidhje tokëzimi në ndërtesë.
- Sigurohuni që parametrat në pllakën e specifikimeve të përkojnë me vlerat elektrike të rrjetit elektrik.
- Përdorni gjithmonë një prizë të tokëzuar të instaluar si duhet.
- Mos përdorni përshtatës me shumë spina dhe kablo zgjatuese.
- Sigurohuni që të mos dëmtoni prizën dhe kabllon elektrike. Nëse kabllot elektrike duhet zëvendësuar, kjo duhet bërë nga Qendra jonë e autorizuar e shërbimit.
- Pajisjen futeni në prizë vetëm në fund të instalimit. Sigurohuni që spina të jetë e arritshme pas montimit të pajisjes.
- Mos e shkoputni pajisjen nga rrjeti duke e tërhequr nga kabllot elektrike. Gjithmonë tërhiqni kabllon elektrike duke e kapur nga spina.

2.3 Lidhja e shkarkimit të ujit

PARALAJMËRIM!

Rrezik goditjeje elektrike.

- Mos u shkaktoni dëmtim tubave të ujit.
- Përpara lidhjes me tuba të rinj, tubat që nuk janë përdorur për një kohë të gjatë, aty ku janë kryer punime riparimi ose janë vendosur pajisje të reja (sahate uji, etj.), lëreni ujin të rrjedhë derisa të jetë i kthjellët dhe i pastër.
- Sigurohuni që të mos ketë rrjedhje të dukshme uji gjatë dhe pas përdorimit të parë të pajisjes.

- Nëse zorra e hyrjes së ujit dëmtohet, mbyllni menjëherë rubinetin e ujit dhe shkëputni spinën nga priza elektrike. Kontaktoni Qendrën e Autorizuar të Shërbimit për zëvendësimin e zorrës së hyrjes së ujit.
- Pa energji elektrike, sistemi i mbrojtjes nga uji nuk është aktiv. Në këtë rast ekziston rreziku i përmbytjes.
- Zorra e hyrjes së ujit ka një valvulë të sigurisë dhe një këllëf të kabllit të brendshëm të korrentit.

2.4 Përdorimi

- Mos vendosni produkte që marrin flakë ose sende të lagura me produkte të ndezshme brenda, pranë pajisjes ose mbi të.
- Detergjentët e pjatolarësës janë të rrezikshëm. Ndiqni udhëzimet e sigurisë në ambalazhin e detergjentit.
- Mos e pini apo të luani me ujin në pajisje.
- Mos i hiqni enët nga pajisja derisa të ketë përfunduar programi. Mbi enë mund të mbesë pak detergjent.
- Mos i ruani artikujt ose ushtroni presion në derën e hapur të pajisjes.
- Pajisja mund të lëshojë avull të nxehtë nëse ju hapni derën ndërsa programi punon.

2.5 Shërbimi

- Për të riparuar pajisjen kontaktoni me qendrën e autorizuar të shërbimit. Përdorni vetëm pjesë rezervë origjinale.
- Ju lutemi vini re se vetëriparimi ose riparimi joprofesional mund të ketë pasoja sigurie dhe mund të zhvlerësojë garancinë.
- Pjesët e mëposhtme të këmbimit janë të disponueshme për të paktën 7 vjet pas daljes nga qarkullimi të modelit: motori, pompa e qarkullimit dhe e shkarkimit, ngrohësit dhe elementet e ngrohjes, duke përfshirë pompat e ngrohjes, tubacionet dhe pajisjet përkatëse duke përfshirë

zorrët, valvulat, filtrat dhe bllokuesit e ujit, pjesët strukturore dhe të brendshme për grupet e derës, qarqet elektrike, ekranet elektronike, çelësat e presionit, termostatet dhe sensorët, softuerët dhe firmuerët duke përfshirë softuerin e rivendosjes. Pjesët e mëposhtme të këmbimit janë të disponueshme për të paktën 10 vjet pas daljes nga qarkullimi të modelit: mentesha dhe guarnicionet e derës, guarnicionet e tjera, krahët spërkatës, filtrat e shkarkimit, raftet e brendshme dhe pajisjet plastike periferike si koshat dhe kapakët. Afati mund të jetë më i gjatë në vendin tuaj. Për informacion të mëtejshëm, vizitoni faqen tonë të internetit.

- Ju lutemi vini re se disa nga këto pjesë këmbimi janë të disponueshme vetëm për riparuesit profesionistë, dhe se jo të gjitha pjesët e këmbimit u përshtaten të gjitha modeleve.
- Në lidhje me llambat brenda produktit dhe llambat e pjesëve të këmbimit të shitura veçmas: Këto llamba janë prodhuar për kushte ekstreme fizike në pajisjet elektroshtëpiake, si p.sh. temperaturë, dridhje, lagështirë, ose janë prodhuar për të sinjalizuar informacion rreth statusit të përdorimit të pajisjes. Ato nuk janë prodhuar për t'u përdorur në aplikacione të tjera dhe nuk janë të përshtatshme për ndriçim në ambiente shtëpiake.

2.6 Eliminimi i pajisjes



PARALAJMËRIM!

Rrezik lëndimi ose mbytjeje.

- Shkëputeni pajisjen nga rrjeti i furnizimit elektrik.
- Prisni kabllon e lidhjes me rrjetin dhe hidheni atë.
- Hiqni kapësen e derës për të parandaluar bllokimin brenda pajisjes të fëmijëve dhe të kafshëve shtëpiake.

3. PËRSHKRIMI I PRODUKTIT

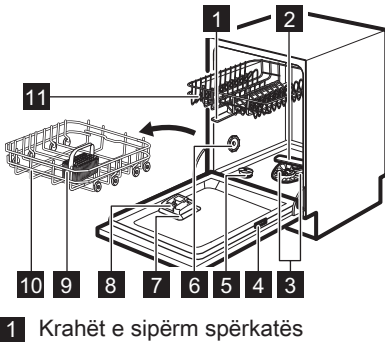

- 2 Krahu i poshtëm spërkatës
- 3 Filtrat
- 4 Pllaka e parametrave
- 5 Mbajtësja e kripës
- 6 Vrima e ajrimit
- 7 Foleja e shkëlqyesit
- 8 Foleja e detergjentit
- 9 Koshi i takëmeve
- 10 Koshi i poshtëm
- 11 Koshi i sipërm

1 Krahet e sipërm spërkatës

4. PANELI I KONTROLLIT

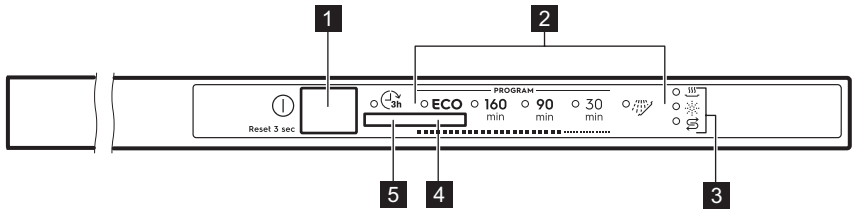

- 1 Butoni i ndezjes/fikjes / Butoni i rivendosjes
- 2 Treguesit e programit
- 3 Treguesit

- 4 Butoni i programit
- 5 Butoni i shtyrjes së programit

4.1 Treguesit

Treguesi	Përshkrimi
	Treguesin e fazës së tharjes. Është ndezur kur zgjidhni një program me fazën e tharjes. Pulson kur është në funksionim faza e tharjes.
	Treguesi i kripës. Ndizet kur kutia e kripës ka nevojë të rimbushet. Është gjithmonë e fikur ndërsa programi është në punë.
	Treguesi i solucionit shpëlarës. Ndizet kur kutia e solucionit shpëlarës ka nevojë të rimbushet. Është gjithmonë e fikur ndërsa programi është në punë.

5. PROGRAMET

Rendi i programeve në tabelë mund të mos reflektojë sequencën e tyre në panelin e kontrollit.

Programi	Ngarkesa e pjatlarësës	Niveli i ndotjes	Fazat e programit
ECO 1)	Enë prej balte, takëme, tenxhere, tiganë	Normale, pak të thara	<ul style="list-style-type: none"> Paralarja Larja e enëve 50°C Shpëlarje çasti Shpëlarja përfundimtare 60°C Tharja AirDry 2)
160 min	Enë prej balte, takëme, tenxhere, tiganë	Normale në të rënda, të thara	<ul style="list-style-type: none"> Paralarja Larja e enëve 60°C Shpëlarje çasti Shpëlarja përfundimtare 60°C Tharja AirDry 2)
90 min	Enë prej balte, takëme, tenxhere, tiganë	Normale, pak të thara	<ul style="list-style-type: none"> Larja e enëve 60°C Shpëlarje çasti Shpëlarja përfundimtare 55°C Tharja AirDry 2)
30 min	Poçeri, takëme	E freskët	<ul style="list-style-type: none"> Larja e enëve 50°C Shpëlarje çasti Shpëlarja përfundimtare 50°C AirDry 2)
 3)	Të gjitha	Të gjitha	<ul style="list-style-type: none"> Paralarja

1) Ky program ofron përdorimin më efikas të konsumit të ujit dhe të energjisë për enë prej balte dhe takëme me ndotje normale. Ky është programi standard për institutet e testimit. Ky program përdoret për të vlerësuar pajtueshmërinë me Rregulloren 2019/2022 të Komisionit (BE-së) për Ekodizajnin.

2) Hapje automatike e derës gjatë fazës së tharjes. Referojuni Cilësimet.

3) Me këtë program, mund të shpëlani shpejt mbetjet e ushqimeve nga enët dhe të parandaloni krijimin e aromave të këqija në pajisje. Mos përdorni detergjent me këtë program.

5.1 Vlerat e konsumit

Programi 1)2)	Uji (l)	Energjia (kWh)	Kohëzgjatja (min)
ECO	9.9 3) / 9.9 4)	0.778 3) / 0.779 4)	240 3) / 240 4)
160 min	11.6	0.987	160
90 min	10.6	0.792	90
30 min	9.6	0.603	30

Programi 1)2)	Uji (l)	Energjia (kWh)	Kohëzgjatja (min)
	3.6	0.015	15

- 1) Presioni dhe temperatura e ujit, ndryshimet në furnizimin me energji elektrike, opsionet, sasia e enëve dhe shkalla e papastërtisë mund t'i ndryshojnë vlerat.
- 2) Vlerat e programit ndryshe nga ECO janë vetëm për informacion.
- 3) Në përputhje me rregulloren e Komisionit (BE) 1016/2010.
- 4) Në përputhje me rregulloren e Komisionit (BE) 2019/2022.

Informacion për institutet e testimit

Për të marrë informacionin e nevojshëm për kryerjen e testeve të funksionimit (p.sh. sipas EN60436), dërgoni një email në adresën:

info.test@dishwasher-production.com

Në kërkesën tuaj përfshini kodin e numrit të produktit (PNC) që gjendet në pllakën e specifikimeve.

Për pyetje të tjera në lidhje me lavastoviljen, shihni librin e shërbimit që keni marrë me pajisjen.

6. CILËSIMET

6.1 Regjimi i zgjedhjes së programit dhe regjimi i përdorimit

Kur pajisja është në programin e zgjedhjes së programit, mund të cilësoni një program dhe të futni regjimin e përdorimit.

Cilësimet e disponueshme në regjimin e përdoruesit:

- Niveli i zbutësit të ujit sipas fortësisë së ujit.
- Aktivizimi ose çaktivizimi i njoftimit të zbrazjes së shpëlarësit.
- Niveli i ndihmës për shpëlarje sipas dozës së kërkuar.
- Aktivizimi ose çaktivizimi i sinjalit akustik për përfundimin e një programi.
- Aktivizimi ose çaktivizimi i AirDry.

Cilësimet e ruajtura mbeten të vlefshme derisa t'i ndryshoni sërish.

Si të caktoni modalitetin e përzgjedhjes së programit

Pajisja është në regjimin e përzgjedhjes së programit kur **ECO** i treguesit të programit pulson.

Pas aktivizimit, pajisja ndodhet gjithmonë në modalitetin e zgjedhjes së programit. Nëse nuk është ashtu, vendosni modalitetin e zgjedhjes së programit sipas mënyrës së mëposhtme:

Shtypni dhe mbani shtypur butonin e ndezjes/fikjes derisa pajisja të jetë në regjimin e zgjedhjes së programit.

Mënyra e hyrjes në regjimin e përdoruesit

Sigurohuni që pajisja të jetë në regjimin e zgjedhjes së programit.

Për të hyrë në modalitetin e përdoruesit, shtypni dhe mbani shtypur butonin e programit derisa treguesi **ECO** të pulsojë dhe treguesit 160 90 30 $\frac{\text{min}}{\text{min}}$, $\frac{\text{min}}{\text{min}}$ dhe  të ndizen.

6.2 Zbutësi i ujit

Zbutësi i ujit heq mineralet nga uji, gjë që mund të ketë një efekt negativ në rezultatet e larjes dhe në pajisje.

Sa më e lartë të jetë përmbajtja e këtyre mineraleve, aq më i fortë është uji juaj. Fortësia e ujit matet në shkallë ekuivalente.

Zbutësi i ujit duhet të rregullohet sipas fortësisë së ujit në zonën tuaj. Autoriteti juaj lokal i ujit mund t'ju këshillojë për fortësinë e ujit në zonën tuaj.

Pavarësisht nga lloji i detergjentit të përdorur, vendosni nivelin e saktë të zbutësit të ujit për

të siguruar rezultate të mira të larjes dhe për të mbajtur aktiv treguesin e kripës.



Tabletat e shumëfishta që përmbajnë kripë nuk janë mjaftueshmerisht efikase për të zbutur ujin e fortë.

Fortësia e ujit

Gradë gjermane (°dH)	Gradë franceze (°fH)	mmol/l	mg/l (ppm)	Gradë Clarke	Niveli i zbutësit të ujit
47 - 50	84 - 90	8.4 - 9.0	835 - 904	58 - 63	10
43 - 46	76 - 83	7.6 - 8.3	755 - 834	53 - 57	9
37 - 42	65 - 75	6.5 - 7.5	645 - 754	46 - 52	8
29 - 36	51 - 64	5.1 - 6.4	505 - 644	36 - 45	7
23 - 28	40 - 50	4.0 - 5.0	395 - 504	28 - 35	6
19 - 22	33 - 39	3.3 - 3.9	325 - 394	23 - 27	5 ¹⁾
15 - 18	26 - 32	2.6 - 3.2	255 - 324	18 - 22	4
11 - 14	19 - 25	1.9 - 2.5	185 - 254	13 - 17	3
4 - 10	7 - 18	0.7 - 1.8	70 - 184	5 - 12	2
<4	<7	<0.7	<70	< 5	1 ²⁾

1) Cilësimi i fabrikës.

2) Mos përdorni kripë në këtë nivel.

Zbutësi i ujit i nënshtrohet një procesi të rigjenerimit automatik. ¹⁾

1) Që zbutësi i ujit të funksionojë siç duhet, rezina e pajisjes së zbutësit duhet të rigjenerohet rregullisht. Ky proces është automatik dhe është pjesë e funksionimit normal të pjatolarësës. Ndoth kur është është përdorur sasia e përshkruar e ujit që nga procesi i mëparshëm i rigjenerimit. Sasia e ujit varet në nivelin e zbutësit të ujit: niveli 1 - 250 l, niveli 2 - 100 l, niveli 3 - 62 l, niveli 4 - 47 l, niveli 5 - 25 l, niveli 6 - 17 l, niveli 7 - 10 l, niveli 8 - 5 l, niveli 9 - 3 l, niveli 10 - 3 l. Një proces rigjenerimi fillon ndërmjet shpëlarjes përfundimtare dhe fundit të programit. Në rast se zbutësi i ujit është vendosur në një cilësim të lartë, mund të ndodhë edhe në mes të programit, përpara shpëlarjes (dy herë gjatë programit). Fillimi i rigjenerimit nuk ndikon në kohëzgjatjen e ciklit, përveçse kur ndodh në mes të programit ose në fund të një programi me fazë të shkurtër tharjeje. Në raste të tilla, rigjenerimi zgjat kohën gjithsej të një programi me 5 minuta më shumë. Si rrjedhojë, shpëlarja e zbutësit të ujit që zgjat 5 minuta mund të fillojë në të njëjtin cikël ose në fillim të programit të ardhshëm. Kjo veprimtari rrit konsumin gjithsej të ujit të një programi me 4 l shtesë dhe konsumin gjithsej të energjisë së një programi me 2 Whshtesë. Shpëlarja e zbutësit përfundon me shkarkimin e plotë. Secila shpëlarje e zbutësit që kryhet (që mund të jetë më shumë se një brenda të njëjtit cikël) mund ta zgjasë kohëzgjatjen e programit me 5 minuta të tjera kur ndodh në ndonjë pikë tjetër në fillim ose në mes të një programi. Të gjitha vlerat e konsumit të përmendura në këtë pjesë janë përcaktuar në përputhje me standardin që aplikohet aktualisht në kushte laboratorit me fortësi uji 2.5 mmol/L (zbutës i ujit: niveli 3), sipas rregullores: Rregullorja e Komisionit (BE) 2019/2022. Temperatura e ujit, presioni i ujit dhe variacionet e furnizimit me energji mund të ndryshojnë vlerat.

Mënyra e caktimit të nivelit të zbutësit të ujit

Sigurohuni që pajisja të jetë në regjimin e përdorimit.

1. Prisni derisa treguesi \overline{SS} të fillojë të pulsojë, treguesi **ECO** të vazhdojë të pulsojë dhe treguesit e mbetur të jenë fikur.

Pulsimi me ndërprerje i treguesit \overline{SS} tregon cilësimin aktual, p.sh. 5 pulsime + pauzë + 5 pulsime = niveli 5.

2. Shtypni në mënyrë të përsëritur butonin e programit për të ndryshuar cilësimin. Sa herë që shtypni butonin e programit numri i niveleve rritet. Pasi arrin nivelin 10, numërimi do të fillojë sërish nga niveli 1.
3. Shtypni butonin e ndezjes/fikjes për të konfirmuar cilësimin.

6.3 Njoftimi i zbrazjes së kutisë së shpëlarësit

Solucioni shpëlarës ndihmon në tharjen e enëve pa lënë shenja dhe njolla. Lëshohet automatikisht gjatë shpëlarjes së fundit.

Kur kutia e shpëlarësit zbrazet, treguesi i kutisë së shpëlarësit aktivizohet. Nëse rezultatet e tharjes janë të kënaqshme gjatë përdorimit vetëm të tabletave të kombinuara, mund ta çaktivizoni njoftimin për rimbushjen e kutisë së shpëlarësit. Megjithatë, për performancën më të mirë në tharje, gjithmonë përdorni shpëlarës.

Nëse përdoret detergjent standard ose tableta të kombinuara pa shpëlarës, aktivizoni njoftimin për ta mbajtur aktiv treguesin e rimbushjes me shpëlarës.

Çaktivizimi i njoftimit të zbrazjes së shkëlqyesit

Sigurohuni që pajisja të jetë në regjimin e përdorimit.

1. Shtypni menjëherë butonin e programit. Treguesi 160_{\min} fillon të pulsojë.
2. Prisni derisa treguesi 160_{\min} të vazhdojë të pulsojë dhe treguesit e mbetur të programit të jenë fikur.

Treguesi \overline{SS} shfaq cilësimin aktual:

- \overline{SS} nëse është ndezur = Njoftimi i zbrazjes së kutisë së shkëlqyesit është aktivizuar
 - \overline{SS} nëse është fikur = Njoftimi i zbrazjes së kutisë së shkëlqyesit është çaktivizuar
3. Shtypni butonin e programit për të ndryshuar cilësimin.
 4. Shtypni butonin e ndezjes/fikjes për të konfirmuar cilësimin.

6.4 Nivel i shkëlqyesit

Kini mundësi të caktoni sasinë e lëshuar të shpëlarësit ndërmjet nivelit 1 (sasia minimale) dhe nivelit 8 (sasia maksimale). Niveli 0 çaktivizon kutinë e shpëlarësit dhe shpëlarësi nuk lëshohet. Cilësimi i fabrikës: niveli 5.

Mënyra e caktimit të nivelit të shkëlqyesit

Sigurohuni që pajisja të jetë në regjimin e përdorimit.

1. Shtypni butonin e programit dy herë. Treguesi 90_{\min} fillon të pulsojë.
2. Prisni derisa treguesi 90_{\min} të vazhdojë të pulsojë dhe treguesit e mbetur të programit të jenë fikur.

Pulsimi me ndërprerje i treguesit \overline{SS} tregon cilësimin aktual, p.sh. 5 pulsime + pauzë + 5 pulsime = niveli 5.

3. Shtypni në mënyrë të përsëritur butonin e programit për të ndryshuar cilësimin. Sa herë që shtypni butonin e programit numri i niveleve rritet. Pasi arrin nivelin 8, numërimi do të fillojë sërish nga niveli 0. Niveli 0 nënkupton se është çaktivizuar kutia e shkëlqyesit.
4. Shtypni butonin e ndezjes/fikjes për të konfirmuar cilësimin.

6.5 Sinjalet akustike

Sinjalet akustike bien kur ka një keqfunksionim të pajisjes. Këto sinjalet akustike nuk mund të çaktivizohen.

Gjithashtu, ka dhe një sinjal akustik që bie kur përfundon programi. Si parazgjedhje, ky sinjal

akustik është i çaktivizuar, por ai mund të aktivizohet.

Aktivizimi i sinjalit akustik për përfundimin e programit

Sigurohuni që pajisja të jetë në regjimin e përdorimit.

1. Shtypni butonin e programit tre herë.

Treguesi 30_{\min} fillon të pulsojë.

2. Prisni derisa treguesi 30_{\min} të vazhdojë të pulsojë dhe treguesit e mbetur të programit të jenë fikur.

Treguesi $\overline{\text{SS}}$ shfaq cilësimin aktual:

- $\overline{\text{SS}}$ nëse është joaktiv = sinjali akustik është çaktivizuar.
- $\overline{\text{SS}}$ nëse është aktiv = sinjali akustik është aktiv.

3. Shtypni butonin e programit për të ndryshuar cilësimin.

4. Shtypni butonin e ndezjes/fikjes për të konfirmuar cilësimin.

6.6 AirDry

AirDry përmirëson rezultatet e tharjes me konsum më të ulët energjie. Gjatë fazës së tharjes, dera hapet automatikisht dhe qëndron paksa e hapur.

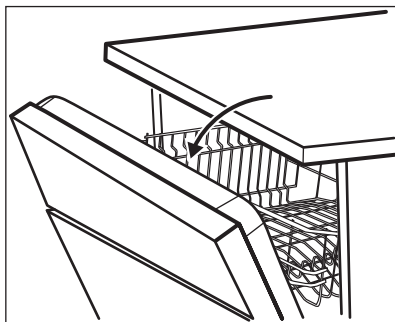

! KUJDES!

Mos u përpiqni të mbyllni derën e pajisjes brenda 2 minutave pas hapjes automatike. Kjo mund të shkaktojë dëmtime në pajisje.

AirDry aktivizohet automatikisht me të gjitha programet duke përfshiruar $\overline{\text{SS}}$ (nëse aplikohet).

Kohëzgjatja e fazës së tharjes dhe koha e hapjes së derës ndryshojnë në varësi të programit të zgjedhur dhe opsioneve.

! KUJDES!

Nëse fëmijët kanë akses te pajisja, këshillojmë ta çaktivizoni AirDry pasi hapja e derës mund të përbëjë rrezik.

Çaktivizimi i AirDry

Sigurohuni që pajisja të jetë në regjimin e përdorimit.

1. Shtypni butonin e programit katër herë.

Treguesi $\overline{\text{SS}}$ fillon të pulsojë.

2. Prisni derisa treguesi $\overline{\text{SS}}$ të vazhdojë të pulsojë dhe treguesit e mbetur të programit të jenë fikur.

Treguesi $\overline{\text{SS}}$ shfaq cilësimin aktual:

- $\overline{\text{SS}}$ është fikur = AirDry është i çaktivizuar.
- $\overline{\text{SS}}$ është ndezur = AirDry është i aktivizuar.

3. Shtypni butonin e programit për të ndryshuar cilësimin.

4. Shtypni butonin e ndezjes/fikjes për të konfirmuar cilësimin.

7. PËRPARA PËRDORIMIT TË PARË

1. Sigurohuni që niveli aktual i zbutësit të ujit të përkojë me fortësinë e ujit në zonën që furnizohet. Nëse jo, përshtatni nivelin e zbutësit të ujit.

2. Mbushni kutinë e kripës.

3. Mbushni shpërndarësin e shkëlqyesit.

4. Hapeni rubinetin e ujit.

5. Nisni një program për të hequr çdo mbetje të përpunuar që mund të jetë ende brenda pajisjes. Mos përdorni

detergjent dhe mos vendosni enë në kosha.

Pasi nisni një program, pajisja rimbush solucionin në zbutësin e ujit për deri në 5 minuta. Faza e larjes fillon vetëm pasi kjo procedurë të ketë përfunduar. Procedura përsëritet në mënyrë periodike.

7.1 Mbjajtësja e kripës

⚠ KUJDES!

Përdorni vetëm kripë rigjeneruese për pjatatarëse. Mos përdorni kripë kuzhine.

Kripa përdoret për të ringarkuar solucionin në zbutësin e ujit dhe për të garantuar rezultate të mira larjeje në përdorimin e përditshëm.

7.2 Si të mbushni mbajtësen e kripës

1. Rrotullojeni kapakun e kutisë së kripës në drejtim të kundërt me akrepat e orës dhe hiqeni atë.
2. Shtoni 1 litër ujë në kutinë e kripës (vetëm për herën e parë).
3. Mbusheni kutinë e kripës me 1 kg kripë (derisa të mbushet plot).

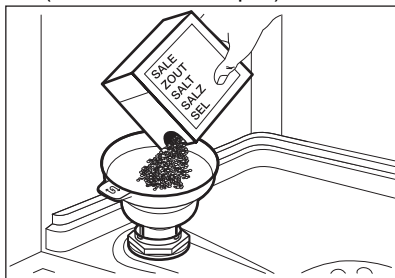

4. Tundeni hinkën me kujdes nga doreza që të futen brenda edhe kokrrizat e fundit.
5. Hiqni kripën rreth hapjes së kutisë së kripës.

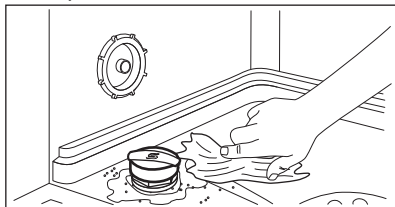

6. Ktheni kapakun në drejtim të akrepave të orës për ta mbyllur kutinë e kripës.

⚠ KUJDES!

Uji dhe kripa mund të derdhen nga kutia e kripës kur e mbushni. Për të parandaluar gërryerjen, mbushni depozitën e kripës dhe më pas filloni menjëherë një cikël të plotë të larjes së enëve me detergjent.

7.3 Si të mbushni kutinë e solucionit të shpëlarjes

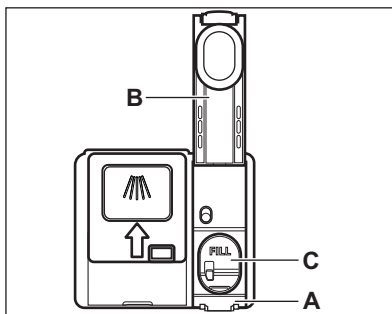

⚠ KUJDES!

Ndarja (C) është vetëm për solucionin e shpëlarjes. Mos e mbushni me detergjent.

⚠ KUJDES!

Përdorni vetëm solucion shpëlarje të posaçëm për lavastovilje.

1. Shtypni elementin e lëshimit (A) për të hapur kapakun (B).
2. Hidhni solucionin e Shpëlarjes në kutinë e tij (C) derisa lëngu të arrijë shenjën "FILL".
3. Hiqni solucionin e shpëlarjes që është derdhur me një leckë thithëse për të parandaluar formimin e shkumës së tepërt.
4. Mbyllni kapakun. Sigurohuni që kapaku të qëçet në pozicion.

8. PËRDORIMI I PËRDITSHËM

1. Hapeni rubinetin e ujit.
2. Shtypni butonin e ndezjes/fikjes për të aktivizuar pajisjen.

Sigurohuni që pajisja të jetë në regjimin e përzgjedhjes së programit.

- Nëse treguesi i kripës është i ndezur, mbushni kutinë e kripës.
 - Nëse treguesi i shpëlarësit është i ndezur, mbushni shpërndarësin e shpëlarësit.
3. Mbushni koshat.
 4. Shtoni detergjentin.
 5. Vendosni dhe nisni programin e duhur sipas llojit të ngarkesës dhe të nivelit të ndotjes.

8.1 Përdorimi i detergjentit

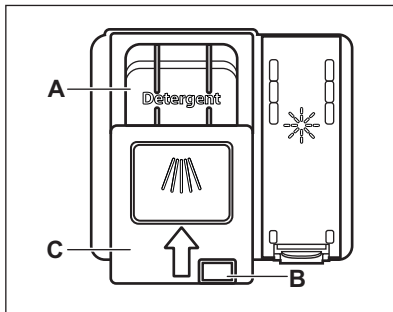

⚠ KUJDES!

Përdorni vetëm detergjent të posaçëm për lavastovilje.

1. Shtypni butonin e lëshimit (B) për të hapur kapakun (C).
2. Vendosni detergjentin në ndarje (A). Mund të përdorni detergjent në tableta, pluhur ose xhel.
3. Nëse programi ka një fazë paralarjeje, vendosni një sasi të vogël detergjenti në pjesën e brendshme të derës së pajisjes.
4. Mbyllni kapakun. Sigurohuni që kapaku të mbyllet në pozicionin e duhur.



Për informacion rreth dozës së detergjentit, referojuni udhëzimeve të prodhuesit në paketimin e produktit. Zakonisht 20-25 ml detergjent xhel mjafton për larjen e një ngarkese me ndotje normale.



Mos e mbushni ndarjen (A) me mbi 30 ml detergjent xhel.

8.2 Vendosja dhe startimi i një programi

Nisja e një programi

1. Mbjajeni derën e pajisjes paksa të hapur.
2. Shtypni butonin e ndezjes/fikjes për të aktivizuar pajisjen. Sigurohuni që pajisja të jetë në modalitetin e zgjedhjes së programit.
3. Shtypeni në mënyrë të vazhdueshme butonin e programit derisa të fillojë të pulsojë treguesi i programit që dëshironi.
4. Mbyllni derën e pajisjes për të filluar programin.

Nisja e një programi me shtyrje programi

1. Caktoni programin.
2. Shtypeni butonin e shtyrjes së programit për të shtyrë fillimin e programit me 3 orë.

Treguesi  ndizet.

3. Mbyllni derën e pajisjes për të filluar numërimin mbrapsht.

Gjatë numërimit mbrapsht, nuk mund të ndryshohet programi.

Programi fillon kur përfundon numërimi mbrapsht.

Hapja e derës ndërkohë që pajisja është në punë

Hapja e derës ndërkohë që programi është në punë, ndalon pajisjen. Kjo mund të ndikojë në konsumin e energjisë dhe kohëzgjatjen e programit. Pasi e mbyllni derën, pajisja vazhdon nga pika ku u ndërpre.



Nëse dera mbahet hapur për më shumë se 30 sekonda gjatë fazës së tharjes, programi që është në punë do të përfundojë. Kjo nuk ndodh nëse dera hapet me funksionin AirDry.



Mos u përpuni të mbyllni derën e pajisjes brenda 2 minutave pasi AirDry e hap atë automatikisht, sepse kjo mund të shkaktojë dëmtime në pajisje. Nëse pas kësaj dera mbyllet për të paktën 3 minuta, programi në punë përfundon.

Anulimi i shtyrjes së programit

Shtypni butonin e ndezjes/fikjes për 3 sekonda derisa pajisja të jetë në regjimin e përzgjedhjes së programit.

Kur e anuloni shtyrjen e nisjes së programit, duhet ta vendosni programin përsëri.

Anulimi i programit

Shtypni butonin e ndezjes/fikjes për 3 sekonda derisa pajisja të jetë në regjimin e përzgjedhjes së programit.

Sigurohuni që të ketë detergjent në kutinë e detergjentit përpara se të filloni një program të ri.

Funksioni Auto Off

Ky funksion ruan energjinë duke e fikur pajisjen kur nuk është në punë.

Funksioni fillon:

- Kur programi ka përfunduar.
- Pas 5 minutave, nëse programi nuk ka filluar.

Përfundimi i programit

Kur përfundon programi, funksioni Auto Off e fik pajisjen.

Mbyllni rubinetin e ujit.

9. UDHËZIME DHE KËSHILLA

9.1 Të përgjithshme

Ndiqui këshillat e mëposhtme për të garantuar rezultate optimale pastrimi dhe tharjeje në përdorimin ditor dhe për të ndihmuar në mbrojtjen e mjedisit.

- Larja e enëve në lavastovilje sipas udhëzimeve të manualit të përdorimit zakonisht konsumon më pak ujë dhe energji se larja me dorë.
- Mbusheni lavastoviljen në kapacitet të plotë për të kursyer ujë dhe energji. Për rezultate më të mira në pastrim, sistemojini artikujt në kosha sipas udhëzimeve të manualit të përdorimit dhe mos i mbingarkoni koshat.
- Mos i shpëlani enët paraprakisht me dorë. Kjo rrit konsumin e ujit dhe energjisë. Kur

t'ju nevojitet, vendosni një program me fazë paralarjeje.

- Hiqni mbetjet e mëdha ushqimore nga enët dhe zbrazni gotat dhe filxhanët përpara se t'i fusni në pajisje.
- Njomini ose shpëlajini lehtë enët e gatimit me ushqim të ngjitur nga gatimi përpara se t'i lani në pajisje.
- Sigurohuni që artikujt në kosha të mos prekin ose të mos mbulojnë njeri-tjetrin. Vetëm atëherë uji mund të arrijë dhe të lajë plotësisht enët.
- Mund të përdorni detergjent për larjen e enëve, shpëlarës dhe kripë veçmas ose mund të përdorni tabletat e shumëfishta (p.sh. "Të gjitha në 1"). Ndiqui udhëzimet e shfaqura në paketim.

- Zgjidhni një program sipas llojit të ngarkesës dhe nivelit të ndotjes. **ECO** ofron përdorimin më efikas të ujit dhe energjisë.
- Për të parandaluar akumulimin e çmërsit brenda pajisjes:
 - Rimbusheni kutinë e kripës sa herë që të jetë e nevojshme.
 - Përdorni dozën e rekomanduar të detergjentit dhe shkëlqyesit.
 - Sigurohuni që niveli aktual i zbutësit të ujit të përkojë me fortësinë e ujit në zonën që furnizohet.
 - Ndiqui udhëzimet në kapitullin **“Kujdesi dhe pastrimi”**.

9.2 Përdorimi i kripës, shkëlqyesit dhe detergjentit

- Përdorni vetëm kripë, shkëlqyes dhe detergjent të projektuar për lavastovilje. Produktet e tjera mund të shkaktojnë dëmtimin e pajisjes.
- Në zonat me ujë të fortë dhe shumë të fortë ne rekomandojmë përdorimin e një detergjenti të thjeshtë për lavastovilje (pluhur, xhel, tableta pa agjentë shtesë), shkëlqyesit dhe kripës veçmas për rezultate optimale pastrimi dhe tharjeje.
- Tabletat e detergjentit nuk shkrihen plotësisht në programet e shkurtra. Për të parandaluar mbetjet e detergjentit të takëmet, ne ju rekomandojmë që t'i përdorni tabletat me programet e gjata.
- Gjithmonë përdorni sasinë e duhur të detergjentit. Dozimi i pamjaftueshëm i detergjentit mund të rezultojë në rezultate pastrimi të këqija dhe veshje ose njolla te enët nga uji i fortë. Përdorimi i detergjentit të tepërt me ujë të butë ose të zbutur rezulton në mbetje detergjenti mbi enë. Rregulloni sasinë e detergjentit në fortësinë e ujit. Referojuni udhëzimeve që jepen në paketimin e detergjentit.
- Gjithmonë përdorni sasinë e duhur të shkëlqyesit. Dozimi i pamjaftueshëm i shkëlqyesit ul rezultatet e tharjes. Përdorimi i tepërt i shkëlqyesit rezulton në shtresa ngjyrë blu mbi enë.
- Sigurohuni që niveli i zbutësit të ujit të jetë në rregull. Nëse niveli është tepër i lartë, sasia e tepërt e kripës në ujë mund të krijojë ndryshk nëpër takëme.

9.3 Si të veproni nëse dëshironi të ndaloni përdorimin e tabletave të shumëfishta

Përpara se të përdorni veç e veç detergjentin, kripën dhe shkëlqyesin, kryeni hapat e mëposhtëm:

1. Vendosni nivelin më të lartë të zbutësit të ujit.
2. Sigurohuni që kutia e kripës dhe kutia e shkëlqyesit të jenë plot.
3. Nisni programin më të shkurtër me fazë shpëlarjeje. Mos shtoni detergjent dhe mos vendosni enë në kosha.
4. Kur programi të përfundojë, përshtateni zbutësin e ujit sipas fortësisë së ujit në zonën tuaj.
5. Rregulloni sasinë e lëshimit të shkëlqyesit.
6. Aktivizimi i njoftimit të zbrazjes së shkëlqyesit.

9.4 Ngarkimi i koshave

- Përdorni gjithmonë tërë hapësirën e koshave.
- Përdoreni pajisjen për të larë vetëm artikuj që mund të lahen në pjatararëse.
- Mos i lani materialet në vijim në larëse enësh: dru, bri, kallaj, bakër, alumin, porcelan me zbukurime delikate dhe çelik të pambrojtur karboni. Kjo mund të shkaktojë thyerje, prishje, çngjyrosje, shenja ose ndryshkje.
- Mos lani në pajisje artikuj që mund të thithin ujë (sfungjerë, lecka pastrimi).
- Futini artikujt e thellë (filxhanët, gotat dhe tenxheret) me pjesën e hapur të drejtuar poshtë.
- Sigurohuni që gotat të mos prekin njëra-tjetrën.
- Futini artikujt e lehtë ose plastikë në koshin e sipërm. Sigurohuni që artikujt të mos lëvizin lirshëm.
- Vendosni takëmet dhe artikujt e vegjël në koshin e takëmeve.
- Sigurohuni që krahët spërkatës të jenë në gjendje të lëvizin lirisht përpara se të nisni një program.

9.5 Para nisjes së një programi

Përpara se të nisni programin e zgjedhur, sigurohuni që:

- Filtrat të jenë të pastër dhe të instaluar siç duhet.
- Kapaku i kutisë së kripës të jetë i shtrënguar.
- Krahët spërkatës të mos jenë të bllokuar.
- Të ketë kripë dhe shpëlarës mjaftueshëm (përveç rastit kur përdorni tableta të shumëfishta).
- Pozicionimi i artikujve në kosha të jetë i saktë.
- Programi të jetë i përshtatshëm për llojin e ngarkesës dhe për shkallën e ndotjes.
- Gjithmonë të përdoret sasia e duhur të detergjentit.

9.6 Zbrazja e koshave

1. Lërimi enët të ftohen para se t'i hiqni ato nga pajisja. Enët e nxehta mund të dëmtohen lehtë.
2. Boshatisni koshin e poshtëm në fillim e më pas atë të sipërmin.



Pasi përfundon programi, uji mund të qëndrojë ende në sipërfaqen e brendshme të pajisjes.

10. KUJDESI DHE PASTRIMI

PARALAJMËRIM!

Përpara se të kryeni shërbim mirëmbajtjeje, çaktivizoni pajisjen dhe hiqni spinën nga priza.



Filtrat e ndotur dhe krahu spërkatës i bllokuar zvogëlojnë rezultatet e larjes. Kontrolloni rregullisht dhe pastrojeni nëse është e nevojshme.

10.1 Pastrimi i brendshëm

- Pastrojeni pajisjen nga brenda me një leckë të butë e të njomë.
- Mos përdorni produkte gërryese, sfungjerë pastrues gërryese, mjete të mprehta, lëndë kimike të forta, materiale pastruese të ashpra apo tretës.
- Fshini derën, përfshirë guarnicionin prej gome, një herë në javë.
- Për të ruajtur performancën e pajisjes suaj, përdorni një produkt pastrimi për pjatararëse të paktën një herë në dy muaj. Ndiqni me kujdes udhëzimet në paketimin e produktit.
- Përdorimi i programeve me kohëzgjatje të shkurtër rregullisht mund të shkaktojë akumulim të yndyrës dhe çmërsit brenda në pajisje. Vini në punë programe me kohëzgjatje të gjatë të paktën dy herë në muaj për të parandaluar akumulimin.

10.2 Heqja e objekteve të huaja

Kontrolloni filtrat dhe grupin e shkarkimit pas çdo përdorimi të lavastoviljes. Objektet e huaja (p.sh. copat e xhamit, plastikës, kockat ose kruajtëset e dhëmbëve etj.) ulin performancën e pastrimit dhe mund të shkaktojnë dëmtim të pompës së shkarkimit.

KUJDESI!

Nëse nuk jeni në gjendje t'i hiqni objektet, kontaktoni me një qendër të autorizuar shërbimi.

1. Çmontoni sistemin e filtrave sipas udhëzimeve në këtë kapitull.
2. Hiqni çdo objekt të huaj në mënyrë manuale.
3. Rimontoni filtrat sipas udhëzimeve në këtë kapitull.

10.3 Pastrimi i jashtëm

- Pastrojeni pajisjen me një leckë të butë të lagësht.
- Përdorni vetëm detergjente neutrale.
- Mos përdorni produkte gërryese, materiale pastruese të ashpra ose tretës.

10.4 Pastrimi i filtrave

Sistemi i filtrit përbëhet nga 3 pjesë.

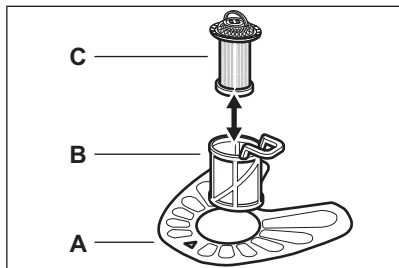

1. Kthejeni filtrin (B) në drejtim të kundërt të akrepave të orës dhe hiqeni.

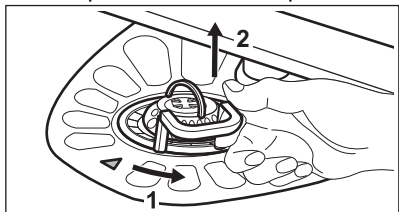

2. Hiqni filtrin (C) nga filtri (B).
3. Hiqni filtrin e sheshtë (A).
4. Lani filtrat.

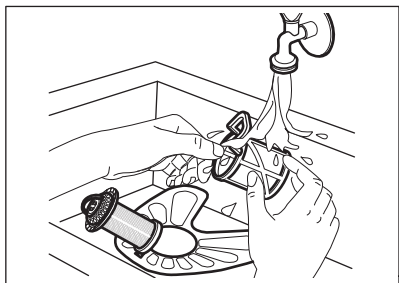

5. Sigurohuni që të mos ketë mbetje ushqimi ose dheu brenda ose rreth buzës së ullukut të shkarkimit.
6. Vendoseni filtrin e sheshtë përsëri në vend. (A). Sigurohuni që të jetë pozicionuar saktë nën 2 udhëzuesit.

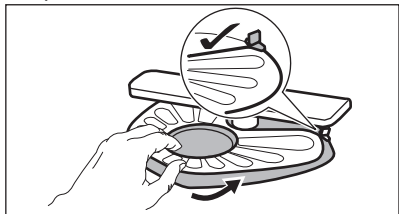

7. Montoni përsëri filtrat (B) dhe (C).

8. Vendoseni filtrin e (B) në filtrin e sheshtë (A). Kthejeni në drejtim të akrepave të orës derisa të bllokohet.

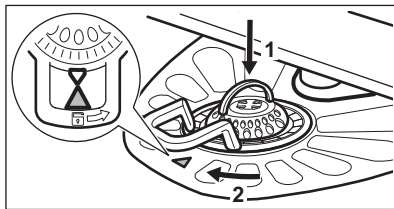

⚠ KUJDES!

Pozicionimi i pasaktë i filtrave do të shkaktojë rezultate të këqija larjeje dhe dëmtim të pajisjes.

10.5 Pastrimi i krahut të poshtëm spërkatës

1. Për të hequr krahun e poshtëm spërkatës, tërhiqeni lart.

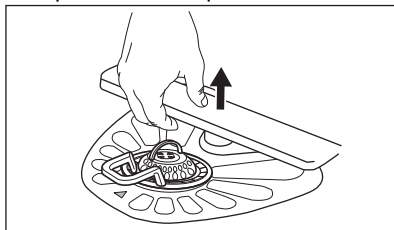

2. Lajeni krahun spërkatës në ujë të rrjedhshëm. Përdorni një mjet të hollë me majë, p.sh. kruajtëse dhëmbësh, për të hequr mbetjet e ndotjes nga vrimat. Kaloni ujë përmes vrimave për të shpëlarë grimcat e ndotjeve nga brenda.
3. Për të instaluar sërish krahun spërkatës, shtypeni poshtë.

10.6 Pastrimi i krahëve të sipërm spërkatës

Krahët e sipërm spërkatës vendosen poshtë koshit të sipërm. Krahët spërkatës (B) janë instaluar në tubin (A) me elementët e montimit (C).

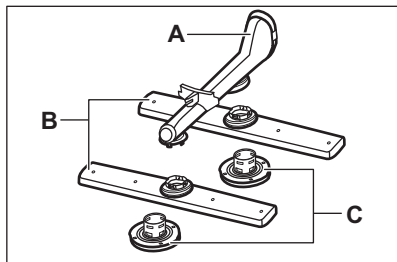

1. Tërhiqni jashtë koshin e sipërm.
2. Për të shkëputur krahun spërkatës, rrotullojeni elementin e montimit në drejtim të akrepave të orës.

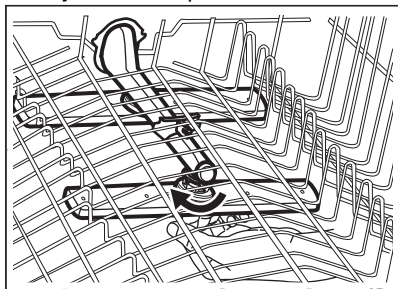

3. Lajeni krahun spërkatës në ujë të rrjedhshëm. Përdorni një mjet të hollë me majë, p.sh. kruajtëse dhëmbësh, për të hequr mbetjet e ndotjes nga vrimat. Kaloni ujë përmes vrimave për të shpëlarë grimcat e ndotjeve nga brenda.
4. Për të instaluar sërish krahun spërkatës, futni elementin e montimit në krahun spërkatës dhe fiksojeni në tub duke e rrotulluar në drejtim të kundërt të akrepave të orës. Sigurohuni që elementi i montimit të bllokohet në vend.

11. ZGJIDHJA E PROBLEMEVE

⚠ PARALAJMËRIM!

Riparimi i gabuar i pajisjes mund të sjellë rrezik për përdoruesin. Çdo riparim duhet kryer vetëm nga personel i kualifikuar.

Shumica e problemeve që mund të ndodhin mund të zgjidhen pa nevojën e një qendre të autorizuar shërbimi.

Referojuni tabelës së mëposhtme për informacion rreth problemeve të mundshme.









Me disa probleme, treguesi i dedikuar pulson me ndërprerje për të treguar një keqfunksionim dhe kodin e alarmit.

Problemi dhe kodi i alarmit

Nuk mund ta aktivizoni pajisjen.

Shkaku i mundshëm/zgjidhja

- Sigurohuni që spina kryesore të jetë e lidhur me prizën e rrejtë.
- Sigurohuni që të mos keni siguresa të dëmtuara në kutinë e siguresave.

Problemi dhe kodi i alarmit	Shkaku i mundshëm/zgjidhja
Programi nuk fillon.	<ul style="list-style-type: none"> • Sigurohuni që dera e pajisjes të jetë mbyllur mirë. • Nëse është caktuar ndezja e vonuar e pajisjes, anuloni parametrin ose prisni sa të përfundojë numërimi mbrapsht. • Pajisja rimbush rezinën brenda zbutësit të ujit. Kohëzgjatja e procedurës është rreth 5 minuta.
Pajisja nuk mbushet me ujë. <ul style="list-style-type: none"> • Treguesi , pulson 1 herë me ndërprerje. • Sinjali akustik bie 1 herë me ndërprerje. 	<ul style="list-style-type: none"> • Sigurohuni që rubineti i ujit të jetë i hapur. • Sigurohuni që presioni i furnizimit me ujë të mos jetë shumë i ulët. Për këtë informacion, kontaktoni autoritetin tuaj lokal të ujit. • Sigurohuni që rubineti i ujit të mos jetë bllokuar. • Sigurohuni që filtri në tubin dalës të mos jetë i bllokuar. • Sigurohuni që zorra e kullimit të mos jetë e përdredhur ose e përthyer.
Pajisja nuk e shkarkon ujin. <ul style="list-style-type: none"> • Treguesi , pulson 2 herë me ndërprerje. • Sinjali akustik bie 2 herë me ndërprerje. 	<ul style="list-style-type: none"> • Sigurohuni që tapa e lavamanit të mos jetë e bllokuar. • Sigurohuni që sistemi i filtrit të brendshëm të mos jetë i bllokuar. • Sigurohuni që zorra e kullimit të mos jetë e përdredhur ose e përthyer.
Është aktivizuar pajisja kundër përmytjes. <ul style="list-style-type: none"> • Treguesi , pulson 3 herë me ndërprerje. • Sinjali akustik bie 3 herë me ndërprerje. 	<ul style="list-style-type: none"> • Mbyllni rubinetin e ujit. • Sigurohuni që pajisja të jetë instaluar saktë. • Sigurohuni që koshat të jenë ngarkuar siç udhëzon manuali i përdorimit.
Keqfunksionim i sensorit të zbulimit të niveli të ujit. <ul style="list-style-type: none"> • Treguesi , pulson 4 herë me ndërprerje. • Sinjali akustik bie 4 herë me ndërprerje. 	<ul style="list-style-type: none"> • Sigurohuni që filtrat të jenë të pastër. • Fikeni dhe rindizeni pajisjen.
Keqfunksionim i pompës së larjes ose pompës së shkarkimit. <ul style="list-style-type: none"> • Treguesi , pulson 5 herë me ndërprerje. • Sinjali akustik bie 5 herë me ndërprerje. 	<ul style="list-style-type: none"> • Fikeni dhe rindizeni pajisjen.
Temperatura e ujit brenda pajisjes është tepër e lartë ose ka ndodhur keqfunksionim i sensorit të temperaturës. <ul style="list-style-type: none"> • Treguesi , pulson 6 herë me ndërprerje. • Sinjali akustik bie 6 herë me ndërprerje. 	<ul style="list-style-type: none"> • Sigurohuni që temperatura e ujit në hyrje të mos tejkalojë 60°C. • Fikeni dhe rindizeni pajisjen.
Keqfunksionim teknik i pajisjes. <ul style="list-style-type: none"> • Treguesi , pulson 12 herë me ndërprerje. • Sinjali akustik bie 12 herë me ndërprerje. 	<ul style="list-style-type: none"> • Fikeni dhe rindizeni pajisjen.
Niveli i ujit brenda pajisjes është tepër i lartë. <ul style="list-style-type: none"> • Treguesi , pulson 15 herë me ndërprerje. • Sinjali akustik bie 15 herë me ndërprerje. 	<ul style="list-style-type: none"> • Fikeni dhe rindizeni pajisjen. • Sigurohuni që filtrat të jenë të pastër. • Sigurohuni që tubi i daljes të jetë instaluar në lartësinë e duhur nga dyshemeja. Shikoni udhëzimet e instalimit.

Problemi dhe kodi i alarmit	Shkaku i mundshëm/zgjidhja
Pajisja ndalon dhe fillon shumë herë gjatë procesit.	<ul style="list-style-type: none"> • Është normale. Kjo sjell rezultate optimale në larje dhe kursim energjie.
Programi zgjat shumë.	<ul style="list-style-type: none"> • Nëse është vendosur ndezja e vonuar, anuloni parametrin e vonësës ose prisni sa të përfundojë numërimi mbrapsht. • Shihni tabelën e vlerave të konsumit në kapitullin "Zgjedhja e programit".
Rrjedhje e vogël nga dera e pajisjes.	<ul style="list-style-type: none"> • Pajisja nuk është e niveluar. Lironi ose shtrëngoni këmbët e rregullueshme (nëse ka). • Dera e pajisjes nuk është e centruar me kazanin. Rregulloni këmbët e pasme (nëse ka).
Dera e pajisjes mbyllet me vështirësi.	<ul style="list-style-type: none"> • Pajisja nuk është e niveluar. Lironi ose shtrëngoni këmbët e rregullueshme (nëse ka). • Pjesë të takëmeve dalin jashtë nga koshat.
Dera e pajisjes hapet gjatë ciklit të larjes.	<ul style="list-style-type: none"> • Funkcioni AirDry është aktiv. Mund ta çaktivizoni funksionin. Referojuni "Parametrave".
Zhurma kërcitëse/goditëse nga brenda pajisjes.	<ul style="list-style-type: none"> • Takëmet nuk janë rregulluar mirë në kosha. Referojuni fletëpalosjes së mbushjes së koshave. • Sigurohuni që krahët spërkatës të rrotullohen lirshëm.
Bie automati nga pajisja.	<ul style="list-style-type: none"> • Amperazhi është i pamjaftueshëm për të furnizuar njëkohësisht të gjitha pajisjet në përdorim. Kontrolloni amperazhin e prizës dhe kapacitetin e matësit ose fikni një prej pajisjeve që jeni duke përdorur. • Defekt i brendshëm elektrik i pajisjes. Kontaktoni një Qendër të Autorizuar të Shërbimit.



Referojuni kapitujve "**Përpara përdorimit**", "**Përdorimi i përditshëm**" ose "**Udhëzime dhe këshilla**" për shkaqet e tjera të mundshme.

Pasi ta kontrolloni pajisjen, çaktivizoni dhe aktivizoni. Nëse problemi ndodh përsëri, kontaktoni një Qendër të Autorizuar të Shërbimit.

Për kodet e alarmeve që nuk përshkruhen në tabelë, kontaktoni një Qendër të Autorizuar të Shërbimit.



PARALAJMËRIM!

Nuk rekomandojmë që ta përdorni pajisjen derisa problemi të jetë zgjidhur plotësisht. Shkëputeni pajisjen nga energjia dhe mos e lidhni përsëri derisa të jeni të sigurt se funksionon mirë.

11.1 Rezultatet e larjes dhe tharjes nuk janë të kënaqshme

Problemi	Shkaku i mundshëm dhe zgjidhja
Rezultate të pakënaqshme larjeje.	<ul style="list-style-type: none"> Përdorni programe me larje më intensive. Pastroni injektorët e krahëve spërkatës dhe filtrin. Shikoni "Kujdesi dhe pastrimi". Referojuni "Përdorimi i përditshëm", "Udhëzime dhe këshilla" dhe fletëpalosjes për mbushjen e koshave.
Rezultate të pakënaqshme tharjeje.	<ul style="list-style-type: none"> Takëmet janë lënë shumë kohë brenda pajisjes së mbyllur. Nuk ka solucion shpëlarës apo doza e solucionit shpëlarës nuk është e mjaftueshme. Mbushni kutinë e solucionit shpëlarës ose caktoni dozën e solucionit shpëlarës në një nivel më të lartë. Artikujt plastikë mund të duhet të thahen me peshqir. Për performancë më të mirë në tharje, aktivizoni AirDry. Përdorni gjithnjë solucion shpëlarës, edhe në rastin e multitabletave.
Ka vijëzime të bardha ose shtresa blu mbi gota dhe enë.	<ul style="list-style-type: none"> Sasia e lëshuar e solucionit shpëlarës është tepër e madhe. Rregulloni dozën e solucionit shpëlarës në një nivel më të ulët. Sasia e detergjentit është tepër e madhe.
Ka njolla dhe shenja piklash uji të thara mbi gota dhe enë.	<ul style="list-style-type: none"> Sasia e lëshuar e solucionit shpëlarës nuk është e mjaftueshme. Rregulloni dozën e solucionit shpëlarës në një nivel më të lartë. Shkaku mund të jetë cilësia e solucionit shpëlarës.
Enët janë të njoma.	<ul style="list-style-type: none"> Për performancë më të mirë në tharje, aktivizoni AirDry. Programi nuk ka fazë tharje ose ka fazë tharje me temperaturë të ulët. Mbushni folenë e solucionit shpëlarës nëse është bosh. Shkaku mund të jetë cilësia e solucionit shpëlarës. Shkak mund të jetë cilësia e multi-tabletave. Provoni një markë tjetër ose aktivizoni shpërndarësin e shpëlarësit dhe përdoreni shpëlarësin bashkë me tabletat e shumëfishta.
Pjesa e brendshme e pajisjes është e lagur.	<ul style="list-style-type: none"> Ky nuk është defekt i pajisjes. Lagështira kondensohet në paretet e pajisjes.
Shkumë e pazakontë gjatë larjes.	<ul style="list-style-type: none"> Përdorni detergjent të posaçëm për lavastovilje. Përdorni detergjent të një prodhuesi tjetër. Mos i lani paraprakisht enët me ujë të rrjedhshëm.
Ka gjurmë ndryshku në takëme.	<ul style="list-style-type: none"> Në ujin e përdorur për larje ka shumë kripë. Shihni kapitullin "Zbutësi i ujit". Janë vendosur bashkë takëme prej argjendi dhe inoksi. Mos i vendosni bashkë artikujt prej argjendi me ato prej inoksi.
Ka mbetje detergjenti në shpërndarës në përfundim të programit.	<ul style="list-style-type: none"> Tableta e detergjentit ka ngecur në kuti dhe nuk është shpëlarë nga uji. Uji nuk mund ta largojë detergjentin nga shpërndarësi. Sigurohuni që krahu spërkatës të mos jetë i bllokuar. Sigurohuni që artikujt në koha të mos pengojnë hapjen e kapakut të kutisë së detergjentit.
Pajisja mban erë të keqe nga brenda.	<ul style="list-style-type: none"> Referojuni kapitullit "Pastrimi i brendshëm".

Problemi	Shkaku i mundshëm dhe zgjidhja
Depozitime çmërsi në takëme, në kazan dhe në anën e brendshme të derës.	<ul style="list-style-type: none"> Niveli i kripës është i ulët, kontrolloni treguesin e rimbushjes. Kapaku i kutisë së kripës rri lirshëm. Uji i rubinetit është i fortë. Referojuni kapitullit “Zbutësi i ujit”. Edhe kur përdorni tableta të shumëfishta, përdorni kripë dhe vendosni rigjenerimin e zbutësit të ujit. Referojuni kapitullit “Zbutësi i ujit”. Nëse depozitimet e çmërsit mbeten, pastrojeni pajisjen me detergjentë të përshtatshëm. Provoni detergjente të ndryshme. Kontaktoni prodhuesin e detergjentit.
Takëme të turbullta, të çngjyrosura ose të ciflosura.	<ul style="list-style-type: none"> Sigurohuni që në pajisje të lahen vetëm artikuj për larje në lavastovilje. Ngarkoni dhe shkarkoni koshin me kujdes. Referojuni fletëpalosjes së mbushjes së koshave. Vendosini artikujt delikatë në koshin e sipërm.



Referojuni "Përpara përdorimit të parë", "Përdorimi i përditshëm" ose "Udhëzime dhe këshilla" për shkaqet e tjera të mundshme.

12. TË DHËNAT TEKNIKE

Përmasat	Gjerësia / lartësia / thellësia (mm)	446 / 818 - 898 / 550
Lidhja elektrike 1)	Tensioni (V)	220 - 240
	Frekuenca (Hz)	50
Presioni i furnizimit me ujë	Min. / maks. MPa (bar)	0.05 (0.5) / 1 (10)
Furnizimi me ujë	Ujë i ftohtë ose ujë i nxehtë (°C) 2)	min. 5 - maks. 60
Kapaciteti	Vendosja e cilësimeve	9
Konsumi i energjisë 3)	Në modalitetin lënë ndezur (W)	5.0
	Në modalitetin fikur (W)	0.50

1) Shihni pllakën e specifikimeve për vlera të tjera.

2) Nëse uji i nxehtë vjen nga burim alternativ energjie (p.sh. panele diellore), përdorni furnizimin me ujë të nxehtë për të ulur konsumin e energjisë.

3) Në përputhje me rregulloren e Komisionit (BE) 1059/2010.

12.1 Lidhja te databaza e EU EPREL

Kodi QR në etiketën e energjisë të dhënë me pajisjen jep një lidhje uebi te regjistrimi i kësaj pajisjeje në databazën e EU EPREL. Ruajeni etiketën e energjisë për referencë së bashku

me manualin e përdorimit dhe të gjitha dokumentet e tjera që ofrohen me këtë pajisje.

Është gjithashtu e mundshme të gjeni informacion lidhur me performancën e

produktit në bazën e të dhënave të EPREL duke përdorur lidhjen <https://eprel.ec.europa.eu> si dhe emrin e modelit dhe numrin e produktit që gjëni në pllakën e

specifikimeve të pajisjes. Referojuni kapitullit "Përshkrimi i produktit" .

13. ÇËSHTJE QË LIDHEN ME AMBIENTIN

Ricikloni materialet me simbolin . Vendoseni ambalazhin te kontejnerët e riciklimit nëse ka. Ndhmoni në mbrojtjen e mjedisit dhe shëndetit të njerëzve dhe në riciklimin e mbetjeve të pajisjeve elektrike dhe

elektronike. Mos hidhni pajisjet e shënuara me simbolin  e mbeturinave shtëpiake. Ktheni produktin në pikën lokale të riciklimit ose kontaktoni me zyrën komunale.

Добре дојдовте во Electrolux! Ви благодариме што го избравте нашиот апарат.



Добијте совети за користење, брошури, водич за решавање проблеми, информации за сервисирање и поправка:
www.electrolux.com/support

Можноста за промени е задржана.

СОДРЖИНА

1. БЕЗБЕДНОСНИ ИНФОРМАЦИИ.....	25
2. БЕЗБЕДНОСНИ УПАТСТВА.....	27
3. ОПИС НА ПРОИЗВОДОТ.....	29
4. КОНТРОЛНА ТАБЛА.....	29
5. ПРОГРАМИ.....	30
6. ПОСТАВКИ.....	31
7. ПРЕД ПРВАТА УПОТРЕБА.....	35
8. СЕКОЈДНЕВНА УПОТРЕБА.....	36
9. ПОМОШ И СОВЕТИ.....	38
10. НЕГА И ЧИСТЕЊЕ.....	40
11. РЕШАВАЊЕ ПРОБЛЕМИ.....	42
12. ТЕХНИЧКИ ПОДАТОЦИ.....	47
13. ГРИЖА ЗА ОКОЛИНАТА.....	47

1. ⚠ БЕЗБЕДНОСНИ ИНФОРМАЦИИ

Пред монтирање и користење на апаратот, ве молиме внимателно да ги прочитате приложените упатства. Производителот не сноси одговорност за направена повреда или штета кои се резултат на неправилна монтажа или употреба. Секогаш чувајте ги упатствата на сигурно и безбедно место за подоцнежна употреба.

1.1 Безбедност на деца и ранливи лица

- Овој апарат може да го користат деца над 8 години и лица со намалени физички, сетилни или ментални способности или лица без искуство и знаење доколку тоа го прават под надзор или доколку им биле дадени упатства како безбедно да го употребуваат апаратот, и доколку ги разбираат опасностите поврзани со него. Не смее да биде на дофат на деца помали од 8 години и

лица со многу обемни и сложени пречки во развојот, освен ако не се под постојан надзор.

- Децата треба да бидат под надзор да не играат со апаратот.
- Чувајте ги сите детергенти настрана од дофат на деца.
- Држете ги децата и миленичињата подалеку од апаратот кога вратата е отворена.
- Децата не треба да го чистат или да го оддржуваат апаратот без надзор.

1.2 Општа безбедност

- Овој апарат е за чистење само на садови за домаќинство и кујнски прибор.
- Уредот е наменет да го користи едно домаќинство во домашни услови во затворен простор.
- Уредот може да се користи во канцеларии, хотелски соби, гостилници, фарми со гостилници и други слични сместувања каде неговото користење не надминува (просечно) ниво на користење во домаќинство.
- Не менувајте ја спецификацијата на овој апарат.
- Работниот притисок на водата (минимален и максимален) мора да биде помеѓу 0.05 (0.5) / 1 (10) МПа (bar).
- Следете го максималниот број на 9 поставки за место.
- Вратата на апаратот не треба да се остава во отворена положба за да се избегне опасност од сопнување.
- Доколку кабелот за напојување се оштети, треба да се замени од страна на производителот, негов овластен сервисен центар или слични квалификувани лица за да се избегне опасност.
- ПРЕДУПРЕДУВАЊЕ: Ножевите и другиот прибор за јадење со остри рабови мора да бидат ставени во кошницата со врвовите завртени надолу или ставени во хоризонтална позиција.
- Пред секое одржување, исклучете го апаратот и извадете го штекерот за струја од приклучницата.

- Не користете вода во спреј со висок притисок и/или на пареа за чистење на уредот.
- Ако апаратот има отвори за вентилација во основата, тие мора да бидат покриени, на пр. со килим.
- Апаратот треба да се поврзе со приклучокот за вода со користење на новите испорачани комплекти црева. Старите комплекти црева не смеат повторно да се користат.

2. БЕЗБЕДНОСНИ УПАТСТВА

2.1 Монтажа

ПРЕДУПРЕДУВАЊЕ!

Апаратот мора да биде монтиран само од квалификувано лице.

- Извадете ја целата амбалажа.
- Немојте да монтирате ниту да користите оштетен апарат.
- Следете ги инструкциите за монтирање дадени со апаратот.
- Секогаш внимавјте кога го пренесувате апаратот затоа што е тежок. Секогаш носете заштитни ракавици и приложените обувки.
- Немојте да го монтирате ниту да го користите апаратот во околина каде температурата е под 0°C.
- Монтирајте го апаратот во сигурно и погодно место кое ги исполнува потребите за монтажа.
- Не користете го апаратот пред да го монтирате во вградената конструкција од безбедносни причини.
- Ако панелот за мебел не е монтиран, отворете ја вратата на апаратот внимателно за да избегнете ризик од повреда. По монтажата, проверете дали пластичните капаци се заклучени во положбата. Оштетувањето или отстранувањето на пластичните капаци на страните на вратата може да влијае на функционалноста на апаратот и да предизвика повреда. Ако пластичниот капак е оштетен, контактирајте го овластениот центар за сервисирање за да го замени со нов.

2.2 Поврзување на струјата

ПРЕДУПРЕДУВАЊЕ!

Ризик од пожар и струен удар.

- Предупедување: Овој апарат е дизајниран да биде монтиран / поврзан со приклучок за заземјување во зградата.
- Проверете дали параметрите на плочката со спецификации се компатибилни со електричната моќност на мрежата на електрична енергија.
- Секогаш користете правилно монтиран штекер отпорен на струјни удари.
- Не користете адаптери со повеќе приклучоци и продолжни кабли.
- Погрижете се да не ги оштетите приклучокот за струја и кабелот. Доколку кабелот за струја на апаратот треба да се замени, тоа мора да го направи нашиот Овластен сервисен центар.
- Поврзете го приклучокот за струја со штекерот на крајот од монтажата. Проверете дали приклучокот за струја е пристапен по монтирањето.
- Не влечете го кабелот за да го исклучите апаратот од струја. Секогаш повлекувајте го приклучокот за струја.

2.3 Поврзување за довод на вода

ПРЕДУПРЕДУВАЊЕ!

Опасност од електричен шок.

- Не ги оштетувајте цревата за вода.

- Пред да ги поврзете новите црева, цревата кои не биле користени подолг период, каде се направила некаква поправка или биле ставени нови уреди (мерачи за вода итн.), оставете ја водата да тече се додека не стане чиста и бистра.
- Проверете дали има видливи протекувања на вода за време или после првата работа на апаратот.
- Доколку доводното црево е оштетено, веднаш затворете ја чешмата и извадете го приклучникот од штекерот за струја. Јавете се во овластениот центар за сервисирање за замена на доводното црево за вода.
- Без електрична енергија, системот за заштита на вода не е активен. Во овј случај постои ризик од поплава.
- Доводното црево за вода има сигурносен вентил и обвивка со внатрешен мрежен кабел.

2.4 Употреба

- Не ставајте запаливи производи или предмети кои се мокри заедно со запаливи производи во апаратот, или во негова близина.
- Детергентите за машините за миеење садови се опасни. Следете ги безбедносните упатства на пакувањето на детергентот.
- Не пијте ја и не играјте со водата во апаратот.
- Не отстранувајте ги садовите од апаратот додека не заврши програмата. На садовите може да остане малку детергент.
- Не складирајте предмети во апаратот и не притискајте ја отворената врата на апаратот.
- Апаратот може да ослободи жешка пареа ако ја отворите вратата додека работи програмата.

2.5 Сервис

- За да го поправите апаратот, контактирајте со овластениот сервисен центар. Користете само оригинални резервни делови.
- Треба да знаете дека само-поправката или непрофесионалната поправка може да имаат последици врз безбедноста и

може да ја направи гаранцијата неважечка.

- Следниве резервни делови се достапни најмалку 7 години по укинувањето на моделот: мотор, пумпа за одвод и циркулација, грејачи и грејни елементи, вклучително и топлински пумпи, цевки и слична опрема, вклучувајќи црева, вентили, филтри и аквастопи, структурни и внатрешни делови поврзани со склопови на врати, табли за печатено коло, електронски екрани, прекинувачи за притисок, термостати и сензори, софтвер и фирмвер, вклучувајќи софтвер за ресетирање. Следните резервни делови се достапни најмалку 10 години по укинувањето на моделот: шарки и заптивки на вратите, други заптивки, прскалки, филтри за одвод, внатрешни рачки и пластични периферни уреди како корпи и капаци. Времетраењето може да биде подолго во вашата земја. За повеќе информации, посетете ја нашата веб-страница.
- Треба да знаете дека некои од овие резервни делови се достапни само кај професионални сервисери, и дека не сите резервни делови се релевантни за сите модели.
- Во однос на светилите во внатрешноста на овој производ и резервните светилки што се продаваат посебно: Овие светилки се предвидени да издржат екстремни физички услови во апаратите за домаќинство, како што се температура, вибрации, влажност или се предвидени за давање сигнали за работната состојба на апаратот. Тие не се предвидени да се користат за други намени и не се погодни за осветлување простории во домот.

2.6 Расходување

ПРЕДУПРЕДУВАЊЕ!

Ризик од повреда или задушвање.

- Исклучете го апаратот од приклучокот за струја.
- Отсечете го кабелот за струја и фрлете го.

- Извадете ја рачката на вратата за да спречите затворање на деца и миленичиња во апаратот.

3. ОПИС НА ПРОИЗВОДОТ

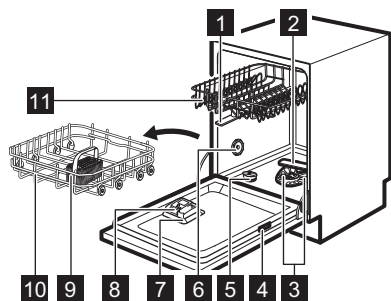

1 Најгорна прскалка

- 2 Долна прскалка
- 3 Филтри
- 4 Плочка со спецификации
- 5 Сад за сол
- 6 Вентилатор
- 7 Дозер за средство за плакнење
- 8 Дозер за детергент
- 9 Корпа за прибор за јадење
- 10 Долна корпа
- 11 Горна корпа

4. КОНТРОЛНА ТАБЛА

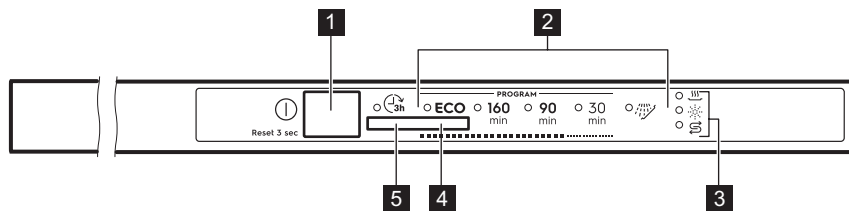

- 1 Копче на вклучено/исклучено / Копче за ресетирање
- 2 Показатели за програмите
- 3 Показатели
- 4 Копче за програми
- 5 Копче за одложување

4.1 Показатели

Показател	Опис
	Показано светло за фазата на сушење. Вклучено е кога е одбрана програма со фаза на сушење. Трепка кога работи фазата на сушење.
	Показано светло за сол. Вклучено е кога садот за сол треба да се наполни. Секогаш е исклучено додека работи програмата.
	Показано светло за средство за плакнење. Вклучено е кога дозерот за средство за плакнење треба да се наполни. Секогаш е исклучено додека работи програмата.

5. ПРОГРАМИ

Распоредот на програмите во табелата може да не го прикажува нивниот редослед на контролната плоча.

Програма	Полнење на машината за садови	Степен на извалканост	Фази на програмата
ECO 1)	Садови за готвење, прибор за готвење, тенџериња, тави	Нормална, малку исушена	<ul style="list-style-type: none"> Предперење Миене садови 50°C Меѓуплакнење Последно плакнење 60°C Сушење AirDry 2)
160 min	Садови за готвење, прибор за готвење, тенџериња, тави	Нормална со голема, исушена	<ul style="list-style-type: none"> Предперење Миене садови 60°C Меѓуплакнење Последно плакнење 60°C Сушење AirDry 2)
90 min	Садови за готвење, прибор за готвење, тенџериња, тави	Нормална, малку исушена	<ul style="list-style-type: none"> Миене садови 60°C Меѓуплакнење Последно плакнење 55°C Сушење AirDry 2)
30 min	Садови и прибор за јадење	Свежо	<ul style="list-style-type: none"> Миене садови 50°C Меѓуплакнење Последно плакнење 50°C AirDry 2)
 3)	Сите	Сите	<ul style="list-style-type: none"> Предмиене

1) Со оваа програма добивате најефикасна потрошувачка на вода и енергија за нормално извалкани садови и прибор за јадење. Оваа е стандардна програма за тестирање. Оваа програма се користи за да се процени усогласеноста со Прописот на комисијата за екодизајн (EY) 2019/2022.

2) Автоматско отворање врата за време на фазата на сушење. Погледнете во Постапки.

3) Со оваа програма, можете брзо да ги измиете остатоците од храна од садовите за да спречите формирање мириси во апаратот. Не користете детергент со оваа програма.

5.1 Потрошувачки вредности

Програма ¹⁾²⁾	Вода (l)	Енергија (kWh)	Времетраење (мин)
ECO	9.9 ³⁾ / 9.9 ⁴⁾	0.778 ³⁾ / 0.779 ⁴⁾	240 ³⁾ / 240 ⁴⁾
160 min	11.6	0.987	160

Програма 1)2)	Вода (l)	Енергија (kWh)	Времетраење (мин)
90 min	10.6	0.792	90
30 min	9.6	0.603	30
	3.6	0.015	15

- 1) Притисокот и температурата на водата, варијациите на електричното напојување, опциите, количеството садови и степенот на извалканост може да ги променат вредностите.
- 2) Вредностите за програмите освен ECO се само индикативни.
- 3) Во согласност со регулативата на Европската комисија 1016/2010.
- 4) Во согласност со регулативата на Европската комисија 2019/2022.

Информации за тестирање

За добивање на потребните информации за вршење тестови за перформанси (на пр. според EN60436), испратете е-пошта до:

info.test@dishwasher-production.com

Во вашето барање, ставете го сервискиот број на производот (PNC) што се наоѓа на плочката со спецификации.

За какви било прашања во однос на вашата машина за миење садови, видете го упатството испорачано со апаратот.

6. ПОСТАВКИ

6.1 Режим за одбирање програма и режим за корисници

Кога апаратот е во режим за одбирање програма, можете да поставите програма и да влезете во режим на корисници.

Поставки достапби во режим на корисник:

- Нивото на омекнувач на вода според тврдоста на водата.
- Активирање или деактивирање на известувањето за празен дозер за средство за плакнење.
- Нивото на средството за плакнење според потребната доза.
- Активирање или деактивирање на звучниот сигнал за крај на програмата.
- Активирање или исклучување на AirDry.

Зачуваните поставки се валидни се додека не ги смените повторно.

Како да го поставите режимот за избирање програма

Апаратот е во режим за одбирање програма кога показното светло за програмата **ECO** трепка. По активирањето, апаратот е во зададениот режим на избирање програма. Ако не, поставете го режимот за избирање програма на следниов начин:

Притиснете и задржете го копчето за вклучување/исклучување сè додека апаратот не дојде во режим за избирање програма.

Како да влезите во режим на корисник

Проверете дали апаратот е во режимот за бирање на програма.

За да влезете во режим на корисник, притиснете и задржете го копчето за

програма додека показното светло **ECO** не почне да трепка и показните светла ¹⁶⁰ _{min}, ⁹⁰ _{min} и ³⁰ _{min} се вклучени.

6.2 Омекнувач на вода

Омекнувачот за вода ги вади минералите од доводот на вода, што би имале штетно влијание врз резултатите од миењето и врз апаратот.

Колку е поголема содржината на овие минерали, толку е потврда вашата вода. Тврдоста на водата се мери со еквивалентни скали.

Омекнувачот за вода треба да се регулира според тврдоста на водата во вашето

Тврдост на водата

Германски степени (°dH)	Француски степени (°fH)	mmol/l	mg/l (ppm)	Кларкови степени	Ниво на омекнувач за вода
47 - 50	84 - 90	8.4 - 9.0	835 - 904	58 - 63	10
43 - 46	76 - 83	7.6 - 8.3	755 - 834	53 - 57	9
37 - 42	65 - 75	6.5 - 7.5	645 - 754	46 - 52	8
29 - 36	51 - 64	5.1 - 6.4	505 - 644	36 - 45	7
23 - 28	40 - 50	4.0 - 5.0	395 - 504	28 - 35	6
19 - 22	33 - 39	3.3 - 3.9	325 - 394	23 - 27	5 ¹⁾
15 - 18	26 - 32	2.6 - 3.2	255 - 324	18 - 22	4
11 - 14	19 - 25	1.9 - 2.5	185 - 254	13 - 17	3
4 - 10	7 - 18	0.7 - 1.8	70 - 184	5 - 12	2
<4	<7	<0.7	<70	< 5	1 ²⁾

1) Фабричка поставка.

2) Не користете сол на ова ниво.

Омекнувачот на вода поминува низ процес на автоматска регенерација. ¹⁾

Поставување на омекнувачот на вода

Проверете дали апаратот е во режимот за корисници.

1. Почекајте додека показното светло  продолжува да трепка, а показното

подрачје. Вашите локални органи за вода може да ве информираат за тврдоста на водата во вашето подрачје.

Без разлика на видот на користениот детергент, поставете го вистинското ниво на омекнувач на вода за да обезбедите добри резултати при перење и да го одржувате вклучен показателот за сол.



Мултитаблетите кои содржат сол не се доволно ефикасни за омекнување на тврдоста на водата.

светло **ECO** продолжува да трепка и останатите покаазни светла се исклучени.

Непрекинатото трепкање на показното светло  ја покажува моменталната поставка: на пр. 5 трепкања + пауза + 5 трепкања = ниво 5.

2. Притиснете го копчето за програми неколку пати за да ја промените поставката. Со секое притискање на

копчето за програмата, бројот на нивото се зголемува. Откако ќе го достигне ниво 10, одбројувањето започнува повторно од ниво 1.

3. Притиснете го копчето за вклучување/исклучување за зачувување на поставката.

6.3 Известување за испразнето средство за плакнење

Средството за плакнење овозможува сушење на садовите без ленти и дамки. Средството за плакнење автоматски се испушта за време на последното плакнење.

Кога е празен садот за средство за плакнење, показното светло за средство за плакнење се вклучува. Ако резултатите од сушењето се задоволителни додека користите само мулти-таблети, можете да го исклучите известувањето за повторно полнење на средството за плакнење. Сепак, за најдобри резултати при сушење, секогаш користете средство за плакнење.

Ако користите стандарден детергент или мулти-таблети без средство за плакнење, активирајте го известувањето за да го држите активно показното светло за повторно полнење на средството за плакнење.

Како да го исклучите известувањето за празен дозер за средство за плакнење

Проверете дали апаратот е во режимот за корисници.

1. Веднаш притиснете го копчето за програми.

Показното светло 160_{min} почнува да трепка.

2. Почекајте додека показното светло 160_{min} продолжува да трепка, а останатите показни светла на програмата се исклучени.

Показателот SSS ја прикажува тековната поставка:

- SSS е вклучено = Вклучено е известувањето за празен дозер за средство за плакнење.
 - SSS е исклучено = Исклучено е известувањето за празен дозер за средство за плакнење.
3. Притиснете го копчето за програми за да ја промените поставката.
 4. Притиснете го копчето за вклучување/исклучување за зачувување на поставката.

6.4 Ниво на средство за плакнење

Може да се постави отпуштената количина на средство за плакнење помеѓу ниво 1 (минимална количина) и ниво 8 (максимална количина). Нивото 0 ќе го

1) За правилно функционирање на омекнувачот за вода, смолата на уредот за омекнувач треба редовно да се регенерира. Овој процес е автоматски и е дел од нормалното работење на машината за миене садови. Се јавува кога пропишаната количина на вода е искористена од претходниот процес на регенерација. Количината на вода зависи од нивото на омекнувачот за вода: ниво 1 - 250 l, ниво 2 - 100 l, ниво 3 - 62 l, ниво 4 - 47 l, ниво 5 - 25 l, ниво 6 - 17 l, ниво 7 - 10 l, ниво 8 - 5 l, ниво 9 - 3 l, ниво 10 - 3 l. Помеѓу последното плакнење и крајот на програмата се започнува процес на регенерација. Во случај на поставка за висока количина на омекнувач за вода, може да се појави и во средината на програмата, пред плакнење (двапати за време на програма). Почнувањето на регенерацијата нема никакво влијание врз времетраењето на циклусот, освен ако не се појави на средината на програмата или на крајот на програмата со кратка фаза на сушење. Во такви случаи, регенерацијата го продолжува вкупното времетраење на програмата за 5 минути. Последователно, плакнењето на омекнувачот за вода што трае 5 минути може да започне во истиот циклус или на почетокот на следната програма. Оваа активност ја зголемува вкупната потрошувачка на вода на програмата за дополнителни 4 l и вкупната потрошувачка на енергија на програмата за дополнителни 2 Wh. Плакнењето на омекнувачот завршува со целосно цедење. Секое извршено плакнење на омекнувачот (можеби повеќе од едно во истиот циклус) може да го продолжи времетраењето на програмата за уште 5 минути кога се појавува кога било на почетокот или во средината на програмата. Сите потрошувачки вредности спомнати во овој дел се утврдени во согласност со тековниот важечки стандард во лабораториски услови со тврдост на водата од 2,5 mmol/L (омекнувач за вода: ниво 3) според регулативата: Регулативата на Европската комисија 2019/2022. Температурата на водата, притисокот на водата, како и варијациите на напојувањето, можат да ги променат вредностите.

деактивира дозерот за средство за плакнење и нема да биде испуштено воопшто средство за плакнење. Фабричка поставка: ниво 5.

Како да го поставите нивото на средството за плакнење

Проверете дали апаратот е во режимот за корисници.

1. Притиснете го копчето за програми два пати.

Показното светло 90_{min} почнува да трепка.

2. Почекајте додека показното светло 90_{min} продолжува да трепка, а останатите покаазни светла на програмата се исклучени.

Непрекинато трепкање на показното светло SSS ја покажува моменталната поставка: на пр. 5 трепкања + пауза + 5 трепкања = ниво 5.

3. Притиснете го копчето за програми неколку пати за да ја промените поставката. Со секое притискање на копчето за програмата, бројот на нивото се зголемува. Откако ќе го достигнете нивото 8, одбројувањето започнува повторно од нивото 0. Нивото 0 значи дека дистрибуцијата на средството за плакнење е оневозможено.
4. Притиснете го копчето за вклучување/исклучување за зачувување на поставката.

6.5 Звучни сигнали

Звучните сигнали се огласуваат кога се појавува некој дефект во апаратот. Овие звучни сигнали не може да се исклучат.

Исто така, се огласува звучен сигнал и кога програмата ќе заврши. По правило, овој звучен сигнал е исклучен, но може да се вклучи.

Како да се вклучи звучниот сигнал за крај на програмата

Проверете дали апаратот е во режимот за корисници.

1. Притиснете го копчето за програми три пати.

Показното светло 30_{min} почнува да трепка.

2. Почекајте додека показното светло 30_{min} продолжува да трепка, а останатите покаазни светла на програмата се исклучени.

Показателот SSS ја прикажува тековната поставка:

- SSS е исклучено = Звучниот сигнал се исклучува.
- SSS е вклучено = Звучниот сигнал се вклучува.

3. Притиснете го копчето за програми за да ја промените поставката.
4. Притиснете го копчето за вклучување/исклучување за зачувување на поставката.

6.6 AirDry

AirDry ги подобрува резултатите од сушењето со помала потрошувачка на енергија. За време на фазата на сушење, вратата се отвора автоматски и останува полуотворена.

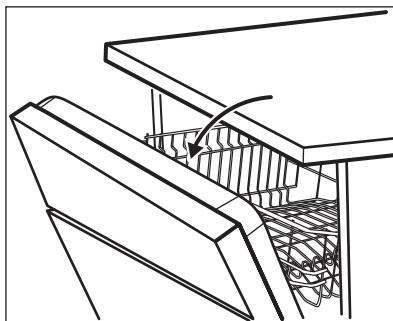

⚠ ВНИМАНИЕ!

Не обидувајте се да ја затворите вратата на апаратот 2 минути по автоматското отворање. Ова може да го оштети апаратот.

AirDry автоматски е активиран со сите програми освен со PUSH (ако е применливо).

Времетраењето на фазата за сушење и времето на отворање на вратата се

разликуваат во зависност од избраната програма и опции.

⚠ ВНИМАНИЕ!

Ако деца имаат пристап до апаратот, ви препорачуваме да го исклучите AirDry бидејќи отворањето на вратата може да претставува опасност.

Како да го исклучите AirDry



Проверете дали апаратот е во режимот за корисници.

1. Притиснете го копчето за програми четири пати.

Показното светло  почнува да трепка.

2. Почекајте додека показното светло  не продолжи да трепка, а останатите показни светла на програмата не се исклучат.

Показателот  ја прикажува тековната поставка:

-  е исклучено = AirDry е исклучено.
 -  е вклучено = AirDry е вклучено.
3. Притиснете го копчето за програми за да ја промените поставката.
 4. Притиснете го копчето за вклучување/исклучување за потврдување на поставката.

7. ПРЕД ПРВАТА УПОТРЕБА

1. Проверете дали поставеното ниво на омекнувачот на водата е соодветно за тврдоста на водата во вашата област. Ако не, регулирајте го нивото на омекнувачот за вода.
2. Наполнете го садот за сол.
3. Наполнете го дозерот за средство за плакнење.
4. Отворете ја славината за вода.
5. Стартувајте програма за да ги извадите сите преработени остатоци кои можат да бидат во внатрешноста на апаратот. Не користете детергент и не полнете ги корпите со садови.

Откако сте стартувале програма, апаратот повторно го полни омекнувачот со смола до 5 минути. Фазата на миеење започнува кога оваа процедура ќе заврши.

Процедурата се повторува од време на време.

7.1 Сад за вода

⚠ ВНИМАНИЕ!

Користете само сол за регенерација за машини за миеење садови. Не користете кујнска сол.

Солта се користи за промена на јоните во омекнувачот за вода за да се осигураат добри резултати при перењето во секојдневната употреба.

7.2 Како да го наполните садот за сол

1. Свртете го капачето на садот за сол налево и извадете го.
2. Ставете 1 литар вода во садот за сол (само првиот пат).
3. Наполнете го садот со 1 кг. сол (се додека не се наполни).

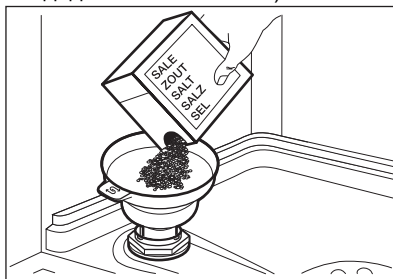

4. Внимателно протресете ја инката со рачката за гранулите да влезат внатре.
5. Отстранете ја солта околу отворот на садот за сол.

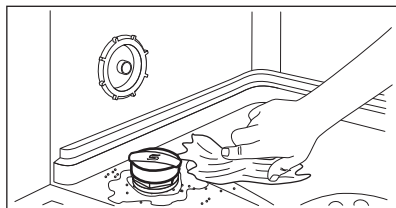

6. Свртете го капачето во насока на стрелките на часовникот за да го затворите садот за сол.

⚠ ВНИМАНИЕ!

Вода и сол може да излезат од садот за сол кога го полните. За да спречите корозија, наполнете го садот за сол и веднаш почнете целосен циклус на миење садови со детергент.

7.3 Како да го наполните садот за средство за плакнење

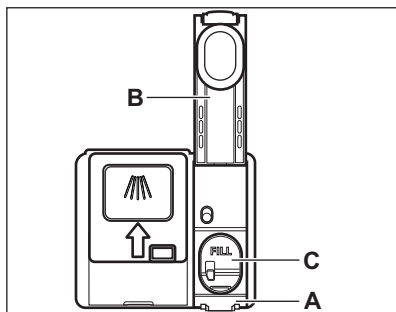

⚠ ВНИМАНИЕ!

Преградата (C) е само за средство за плакнење. Не полнете ја со детергент.

⚠ ВНИМАНИЕ!

Користете само специјално средство за плакнење за машини за миење садови.

1. Притиснете го елементот за отпуштање (A) за да го отворите капакот (B).
2. Ставајте го средството за плакнење во дозерот (C) сè додека течноста не ја достигне ознаката „FILL“.
3. Отстранете го истуреното средство за плакнење со вливлива крпа за да спречите преголемо пенење.
4. Затворете го капакот. Погрижете се капакот да се заклучи на место.

8. СЕКОЈДНЕВНА УПОТРЕБА

1. Отворете ја славината за вода.
2. Притиснете го копчето за вклучување/исклучување за да го вклучите апаратот.

Проверете дали апаратот е во режимот за бирање програма.

- Ако показното светло за сол е вклучено, наполнете го садот за сол.
- Ако е вклучено показното светло за средството за плакнење, наполнете го дозерот за средство за плакнење.

3. Наполнете ги корпите.
4. Додајте детергент.

5. Поставете ја и стартувајте ја соодветната програма за миење според видот на садовите и степенот на извалканост.

8.1 Користење детергент

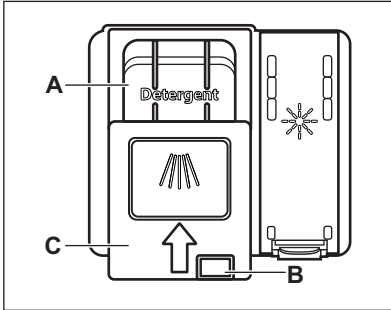

⚠ ВНИМАНИЕ!

Користете само детергенти кои се специјално наменети за машини за миење садови.

1. Притиснете го копчето за отпуштање (B) за да го отворите капакот (C).
2. Ставете детергент во преградата (A). Можете да користите детергент во таблети, прав или гел.
3. Ако програмата има фаза на предмиење, ставете мало количество детергент на внатрешната страна на вратата на апаратот.
4. Затворете го капакот. Погрижете се капакот да се заклучи на место.



За информации за дозирањето на детергентот, видете ги упатствата на производителот на пакувањето на производот. Вообичаено, 20 - 25 ml детергент во форма на гел е соодветна количина за миење садови со нормална извалканост.



Не полнете ја преградата (A) со повеќе од 30 ml детергент во форма на гел.

8.2 Подесување и стартување на програма

Започнување програма

1. Држете ја вратата на апаратот подотворена.
2. Притиснете го копчето за вклучување/исклучување за да го вклучите апаратот. Проверете дали апаратот е во режимот за бирање на Програма.
3. Притискајте го постојано копчето за програми сè додека не почне да трепка показателот за програмата што сакате да ја поставите.
4. Затворете ја вратата на апаратот за да ја стартувате програмата.

Вклучување програма со одложен почеток

1. Поставете програма.
2. Притиснете го копчето за одложен почеток за да го одложите почетокот на програмата за 3 часа.

Се пали показното светло .

3. Затворете ја вратата на апаратот за да го стартувате одбројувањето.

За време на одбројувањето, не е можно да ја смените програмата.

Кога ќе заврши одбројувањето, почнува програмата.

Отворање на вратата додека апаратот работи

Ако ја отворите вратата додека програмата работи, апаратот престанува да работи. Тоа може да влијае врз потрошувачката на енергија и времетраењето на програмата. Кога ќе ја затворите вратата, апаратот продолжува од точката на прекинот.



Ако вратата е отворена подолго од 30 секунди за време на фазата на сушење, програмата што е пуштена ќе заврши. Ова не се случува ако вратата се отвори со функцијата AirDry.



Не се обидувајте да ја затворите вратата на апаратот 2 минути после автоматското отворање на AirDry затоа што тоа може да предизвика оштетување на апаратот. Ако, после тоа, вратата е затворена најмалку 3 минути, завршува програмата што работи.

Откажување на одложениот почеток

Притиснете го копчето за вклучување/исклучување 3 секунди се додека апаратот не е во режим на избор на програма. Кога ќе го откажете одложениот почеток, морате одново да ја поставите програмата.

Откажување програма

Притиснете го копчето за вклучување/исклучување 3 секунди сè додека апаратот не дојде во режим за избирање програма.

Проверете дали има детергент во дозерот за детергент пред да вклучите нова програма.

функција Auto Off

Оваа функција заштедува енергија со исклучување на апаратот кога не работи.

Функцијата почнува да работи:

- Кога програмата ќе заврши.
- После 5 минути ако програмата се уште не започнала.

Крај на програмата

Кога програмата е завршена, функцијата Auto Off го исклучува апаратот.

Затворете ја славината за вода.

9. ПОМОШ И СОВЕТИ

9.1 Општо

Следните совети овозможуваат оптимални резултатите при чистењето и сушењето во секојдневната употреба и исто така помагаат при заштита на околината.

- Миењето садови во машината за миење садови како што е наведено во корисничкото упатство, обично троши помалку вода и енергија отколку рачно миење садови.
- Наполнете ја машината за миење садови до крај за да заштедите вода и енергија. За најдобри резултати на миење, наредете предмети во корпите како што е наведено во корисничкото упатство и не преоптоварувајте ги корпите.
- Не плакнете ги садовите рачно. Ја зголемува потрошувачката на вода и енергија. Кога е потребно, одберете програма со фаза за предперење.

- Отстранете ги поголемите остатоци од храна од садовите и празните шолји и чаши пред да ги ставите во апаратот.
- Потопете или малку исчистете ги садовите за готвење кои имаат на нив цврсто зготвена или испечена храна пред да ги измиете во апаратот.
- Проверете дали садовите во корпите се допираат или се покриваат едни со други. Само тогаш водата може целосно да стигне и да ги измие садовите.
- Можете да користите детергент за машина за миење садови, средство за плакнење и сол посебно или можете да користите мулти-таблети (на пр. „Се во 1“). Следете ги упатствата на пакувањето.
- Одберете програма според видот на полнењето и степенот на извалканост. **ECO** нуди најефикасна употреба на потрошувачка на вода и енергија.
- За да спречите собирање на каменец во апаратот:

- Пополнете го садот со сол секогаш кога е потребно.
- Користете ја препорачаната доза на детергентот и средството за плакнење.
- Проверете дали поставеното ниво на омекнувачот на водата е соодветно за тврдоста на водата во вашата област.
- Следете ги упатствата во поглавјето „Нега и листење“.

9.2 Употреба на сол, средство за плакнење и детергент

- Користете само сол, средство за плакнење и детергент за машини за миење садови. Други производи може да предизвикаат оштетување на апаратот.
- Сепак, во области каде има тврда и многу тврда вода, препорачуваме засебно да се користат само обичен детергент за машина за миење на садови (во прав, гел, таблети со дополнителни функции), средство за плакнење и сол за оптимално чистење и сушење.
- Таблетите со детергент не се раствораат целосно со кратките програми. За да спречите појава на талог на садовите, ви препорачуваме да ги користите таблетите со долги програми.
- Секогаш користете точна количина на детергент. Недоволното дозирање на детергент може да резултира во лоши резултати при чистење и слој од тврда вода или дамки на алиштата. Користењето премногу детергент со мека или омекната вода резултира со остатоци од детергент на садовите. Прилагодете ја количината на детергент врз основа на тврдоста на водата. Погледнете го упатството на производителот на детергентот.
- Секогаш користете ја точната количина на детергент. Недоволното дозирање на средството за плакнење ги намалува резултатите од сушењето. Користењето премногу средство за плакнење резултира со синкави слоеви на алиштата.

- Проверете дали нивото на омекнувач е точно. Ако нивото е превисоко, зголемената количина сол во водата може да направи 'рѓа на приборот за јадење.

9.3 Што да направите ако сакате да престанете да користите мулти-таблети

Пред да започнете засебно да користите детергент, сол и средство за плакнење, направете ги следниве чекори:

1. Поставете го највисокото ниво на омекнувачот на вода.
2. Проверете дали садот за сол и дозерот за средство за плакнење се полни.
3. Стартувајте ја најкратката програма со фаза за плакнење. Не додавајте детергент и не ставајте чинии во корпите.
4. Кога ќе заврши програмата, нагодете го омекнувачот на вода според тврдоста на водата во вашата област.
5. Приспособете го испуштеното количество средство за плакнење.
6. Вклучување на известувањето за празен дозер за средство за плакнење.

9.4 Полнење на корпите

- Секогаш користете го целиот простор на корпите.
- Користете го апаратот само за миење садови кои се безбедни за миење во машина за миење садови.
- Не ги мијте следниве материјали во машината за садови: дрво, габрово дрво, калај, алуминиум, нежен украсен порцелан и незаштитен карбонски челик. Тоа може да предизвика да пукнат, да се извиткаат, да избледат, да се вдлабнат или да 'рѓосаат.
- Не ставајте во апаратот предмети што впираат вода (сунѓери, крпи за домаќинство).
- Ставете ги шупливите предмети (шолји, чаши и тави) со отворот надолу.
- Внимавајте чашите да не допираат други чаши.
- Ставете ги лесните или пластичните предмети во горната корпа. Погрижете се предметите да не се движат слободно.

- Ставете го приборот за јадење и малите предмети во корпата за прибор за јадење.
- Проверете дали прскалките може да се движат слободно пред да почнете програма.

9.5 Пред започнување програма

Пред да ја вклучите одбраната програма, проверете дали:

- Филтрите се чисти и правилно монтирани.
- Капакот на садот за сол е стегнат.
- Прскалките не се затнати.
- Има доволно сол и средство за плакнење (освен ако не користите мултитаблети).
- Предметите се правилно поставени во корпите.

- Програмата е погодна за видот на садовите и за степенот на извалканост.
- Се користи точната количина на детергент.

9.6 Празнење на корпите

1. Оставете ги садовите да се изладат пред да ги вадите од апаратот. Жешките садови лесно се оштетуваат.
2. Првин испразнете ја долната корпа, а потоа горната.



Кога програмата е завршена, водата се уште стои на внатрешната површина од апаратот.

10. НЕГА И ЧИСТЕЊЕ



ПРЕДУПРЕДУВАЊЕ!

Пред одржувањето, исклучете го апаратот и извадете го приклучокот за струја од штекерот.



Валканите филтри и затнатата прскалка ги намалуваат резултатите од миењето. Редовно проверувајте ги и ако е потребно, исчистете ги.

10.1 Чистење на внатрешноста

- Чистете ја внатрешноста на апаратот со влажна мека крпа.
- Не користете абразивни средства, абразивни крпи, остри алати, сунѓери со жица или растворувачи.
- Чистете ја вратата, вклучително и гумената заптивка, еднаш неделно.
- За апаратот да може да дава добри резултати постојано, употребете средство за чистење направено за машина за миење садови најмалку на секои два месеци. Следете ги внимателно упатствата на амбалажата на производот.

- Редовно користење на кратки програми може да предизвика наталожување на маснотија и бигор во внатрешноста на апаратот. Пуштете ги долготрајните програми најмалку два пати месечно за да спречете наталожување.

10.2 Вадење надворешни предмети

Проверете ги филтрите и внатрешноста по секоја употреба на машината за миење садови. Надворешни предмети (на пр. парчиња стакло, пластика, коски или чепкалки за заби, итн.) ги намалуваат перформансите на чистење и може да предизвикаат оштетување на пумпата за цедење.



ВНИМАНИЕ!

Ако не можете да ги отстраните предметите, контактирајте овластен сервисен центар.

1. Расклопете го системот за филтри како што е наведено во ова поглавје.
2. Рачно отстранете ги сите надворешни предмети.
3. Расклопете ги филтрите како што е наведено во ова поглавје.

10.3 Надворешно чистење

- Чистете го апаратот со мека, влажна крпа.
- Користете само неутрални детергенти.
- Не користете абразивни средства, сунѓери со жица или растворувачи.

10.4 Чистење на филтрите

Системот за филтри е составен од 3 дела.

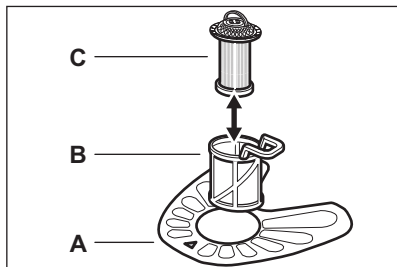

1. Свртете го филтерот (B) налево и извадете го.

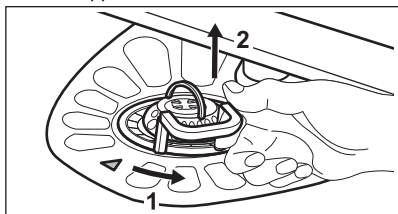

2. Извадете го филтерот (C) од филтерот (B).
3. Извадете го рамниот филтер (A).
4. Измијте ги филтрите.

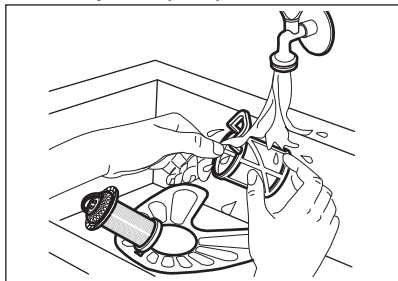

5. Осигурајте се дека нема остатоци од храна или извалканост во или околу работ на коритото.
6. Ставете го рамниот филтер на своето место (A). Проверете дали е правилно поставен под 2 -те водилки.

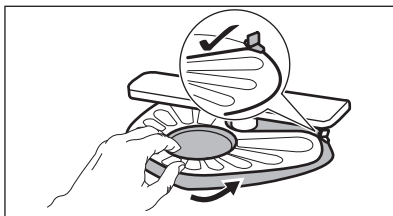

7. Повторно склопете ги филтрите (B) и (C).
8. Вратете го филтерот (B) во рамниот филтер (A). Завртете го надесно додека не се заклучи.

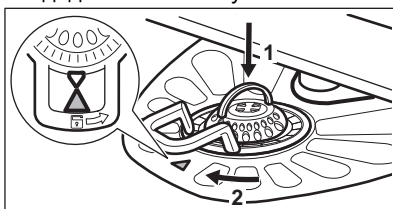

⚠ ВНИМАНИЕ!

Неправилната положба на филтрите може да предизвика лоши резултати при миењето и може да го оштети апаратот.

10.5 Чистење на долната прскалка

1. За да ја извадите долната прскалка, извлечете ја нагоре.

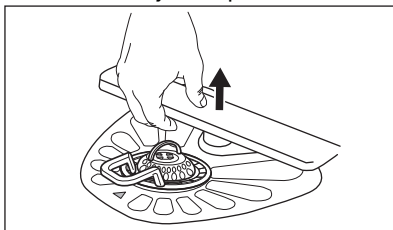

2. Измијте ја прскаката под чешма. Употребете тенок остар алат, на пр. чепкалка за заби, за да ги извадите делчињата нечистотија од дупките. Пуштете вода низ дупките за да ги исчистите честиците од земја од внатрешноста.
3. За да ја вратите прскаката назад, притиснете ја надолу.

10.6 Чистење на горната прскалка

Горните прскалки се поставени под горната корпа. Прскалките (B) се монтирани во цевката (A) со елементите за прикачување (C).

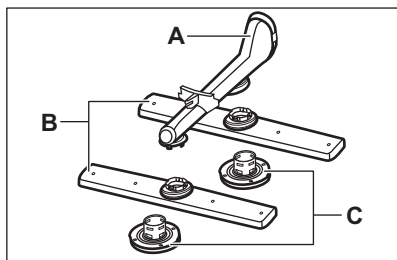

1. Извлечете ја горната корпа целосно.
2. За да ја одвоите прскалката, свртете го елементот за прикачување надесно.

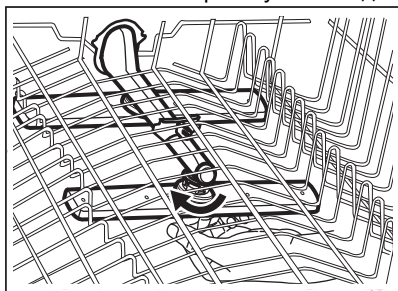

3. Измијте ја прскалката под чешма. Употребете тенок остар алат, на пр. чепкалка за заби, за да ги извадите делчињата нечистотија од дупките. Пуштете вода низ дупките за да ги исчистите честичките од земја од внатрешноста.
4. За да ја вратите назад прскалката, ставете го елементот за прикачување и фиксирајте го на цевката за испорака вртејќи ја налево. Внимавајте елементот за прикачување да биде затворен на својата позиција.

11. РЕШАВАЊЕ ПРОБЛЕМИ

ПРЕДУПРЕДУВАЊЕ!

Неправилна поправка на апаратот може да ја доведе во опасност безбедноста на корисникот. Секоја поправка мора да биде направена од квалификуван кадар.



Поголемиот број проблеми кои може да се појават може да се решат без да има

потреба од контакт со овластен сервисен центар.

Видете во долната табела за информации за можни проблеми.

Кај некои проблеми, соодветното показно светло трепка повремено за да прикаже дефект и шифра за тревога.

Проблем и шифра за аларм	Можна причина и решение
<p>Не можете да го активирате апаратот.</p>	<ul style="list-style-type: none"> • Проверете дали електричниот приклучок е поврзан со штекерот за струја. • Проверете дали има оштетен осигурувач во разводната кутија.
<p>Програмата не започнува.</p>	<ul style="list-style-type: none"> • Проверете дали вратата на апаратот е правилно затворена. • Доколку е поставен одложен почеток, откажете ја поставката или почекајте да заврши одбројувањето. • Апаратот повторно го полни омекнувачот за вода со смола. Времетраењето на постапката е приближно 5 минути.
<p>Апаратот не се полни со вода правилно.</p> <ul style="list-style-type: none"> • Показното светло  трепка еднаш со прекини. • Звучниот сигнал се огласува еднаш со прекини. 	<ul style="list-style-type: none"> • Проверете дали славината за вода е отворена. • Проверете дали притисокот на водоводната мрежа не е премногу низок. За овие информации, јавете се во локалното претпријатие за водовод. • Проверете дали славината за вода е затната. • Проверете дали филтерот во доводното црево за вода е затнат. • Проверете дали доводното црево е засукано или свиткано.
<p>Апаратот не ја испушта водата.</p> <ul style="list-style-type: none"> • Показното светло  трепка 2 пати со прекини. • Звучниот сигнал се огласува 2 пати со прекини. 	<ul style="list-style-type: none"> • Проверете дали чепчето од одводната цевка е затнато. • Проверете да не е затнат внатрешниот филтерски систем. • Проверете дали одводното црево е засукано или свиткано.
<p>Вклучен е уредот против поплавување.</p> <ul style="list-style-type: none"> • Показното светло  трепка 3 пати со прекини. • Звучниот сигнал се огласува 3 пати со прекини. 	<ul style="list-style-type: none"> • Затворете ја славината за вода. • Проверете дали апаратот е правилно монтиран. • Проверете дали корпите се наполнети како што е наведено во упатството за корисникот.
<p>Дефект на сензорот за откривање на нивото на водата.</p> <ul style="list-style-type: none"> • Показното светло  трепка 4 пати со прекини. • Звучниот сигнал се огласува 4 пати со прекини. 	<ul style="list-style-type: none"> • Проверете дали се чисти филтрите. • Исклучете го, па вклучете го апаратот.
<p>Дефект на пумпата за миеење или пумпата за цедење.</p> <ul style="list-style-type: none"> • Показното светло  трепка 5 пати со прекини. • Звучниот сигнал се огласува 5 пати со прекини. 	<ul style="list-style-type: none"> • Исклучете го, па вклучете го апаратот.

Проблем и шифра за аларм	Можна причина и решение
<p>Температурата на водата во апаратот е превисока или се појавил дефект на сензорот за температура.</p> <ul style="list-style-type: none"> Показното светло  трепка 6 пати со прекини. Звучниот сигнал се огласува 6 пати со прекини. 	<ul style="list-style-type: none"> Проверете дали температурата на влезната вода надминува 60 °C. Исклучете го, па вклучете го апаратот.
<p>Технички дефект на апаратот.</p> <ul style="list-style-type: none"> Показното светло  трепка 12 пати со прекини. Звучниот сигнал се огласува 12 пати со прекини. 	<ul style="list-style-type: none"> Исклучете го, па вклучете го апаратот.
<p>Нивото на вода во апаратот е премногу високо.</p> <ul style="list-style-type: none"> Показното светло  трепка 15 пати со прекини. Звучниот сигнал се огласува 15 пати со прекини. 	<ul style="list-style-type: none"> Исклучете го, па вклучете го апаратот. Проверете дали се чисти филтрите. Проверете дали одводното црево е монтирано на точна висина над подот. Видете во упатството за монтирање.
<p>Апаратот запира и почнува да работи повеќе пати за време на работењето.</p>	<ul style="list-style-type: none"> Нормално е. Тоа обезбедува оптимални резултати при чистењето и заштедува енергија.
<p>Програмата трае многу долго.</p>	<ul style="list-style-type: none"> Доколку е поставен одложен почеток, откажете ја поставката или почекајте да заврши одбојувањето. Видете ги потрошувачките вредности во поглавјето „Програми“.
<p>Има мало протекување кај вратата на апаратот.</p>	<ul style="list-style-type: none"> Апаратот не е нивелиран. Олабавете ги или зацврстете ги прилагодливите ногалки (ако е применливо). Вратата на апаратот не е центрирана на барабанот. Регулирајте ги задните ногарки (ако е применливо).
<p>Вратата на апаратот тешко се затвора.</p>	<ul style="list-style-type: none"> Апаратот не е нивелиран. Олабавете ги или зацврстете ги прилагодливите ногалки (ако е применливо). Делови од кујнскиот прибор излегуваат од корпите.
<p>Вратата на апаратот се отвора за време на циклусот за перење.</p>	<ul style="list-style-type: none"> Функциите AirDry функцијата е активирана. Сега може да ја исклучите функцијата. Видете во „Поставки“.
<p>Свечкави/удирачки звуци се слушаат во внатрешноста на апаратот.</p>	<ul style="list-style-type: none"> Кујнскиот прибор не е соодветно поставен во корпите. Видете во брошурата за полнење на корпата. Проверете дали прскалките може да се движат слободно.
<p>Апаратот предизвикува пад на ФИД склопката.</p>	<ul style="list-style-type: none"> Јачината на електрична енергија не е доволна за да биде истовремено доставена до сите апарати кои работат. Проверете ја јачината на штекерот и капацитетот на бројачот или исклучете еден од апаратите кои работат. Внатрешна грешка во електриката на апаратот. Контактирајте со овластен сервисен центар.



Видете во „Пред првата употреба“, „Секојдневна употреба“, или „Помош и совети“ за други можни причини.

Откако ќе го проверите апаратот, исклучете го, па вклучете го. Ако повторно се појави проблемот, контактирајте со овластен сервисен центар.

За шифрите за аларм кои не се опишани во табелата, контактирајте со овластен сервисен центар.

ПРЕДУПРЕДУВАЊЕ!

Не препорачуваме да го користите апаратот сè додека проблемот не се реши целосно. Исклучете го апаратот и не приклучувајте го повторно додека не сте сигурни дека работи правилно.

11.1 Резултатите од миењето и сушењето садови не се задоволителни

Проблем	Можна причина и решение
Слаби резултати од миењето.	<ul style="list-style-type: none"> • Користете поинтензивни програми за миење. • Исчистете ги прскалките и филтерот. Видете во поглавјето „Грижа и чистење“. • Видете во „Секојдневна употреба“, „Помош и совети“ и брошурата за полнење на корпата.
Лоши резултати од сушењето.	<ul style="list-style-type: none"> • Сервисот за јадење бил оставен многу долго внатре во затворениот апарат. • Нема средство за плакнење или дозата на средството за плакнење не е доволна. Наполнете го дозерот за средство за плакнење или поставете ја дозата на средството за плакнење на повисока позиција. • Пластичните предмети можеби ќе треба да се исушат со крпа. • За најдобри резултати при сушењето, вклучете ја функцијата AirDry. • Секогаш користете го средството за плакнење, дури и со мулти таблети.
Има белузлави ленти или синкасти слоеви на чашите и садовите.	<ul style="list-style-type: none"> • Испуштената количина на средството за плакнење е преголема. Прилагодете ја дозата на средството за плакнење на пониска позиција. • Количината на детергент е преголема.
Има дамки и исушени капки од вода на чашите и чиниите.	<ul style="list-style-type: none"> • Испуштената количина на средството за плакнење е недоволна. Прилагодете ја дозата на средството за плакнење на повисока позиција. • Квалитетот на средството за плакнење може да биде причината.

Проблем	Можна причина и решение
Садовите се влажни.	<ul style="list-style-type: none"> • За најдобри резултати при сушењето, вклучете ја функцијата AirDry. • Програмата нема фаза на сушење или има фаза на сушење на ниска температура. • Дозерот за средство за плакнење е празен. • Квалитетот на средството за плакнење може да биде причината. • Квалитетот на мулти-таблетите може да биде причината. Пробајте друга марка или активирајте го дозерот за средство за плакнење и користете средство за плакнење заедно со мулти-таблети.
Внатрешноста на апаратот е влажна.	<ul style="list-style-type: none"> • Ова не е дефект на апаратот. Влагата се кондензира на ѕидовите на апаратот.
Невообичаена количина на пена за време на миењето.	<ul style="list-style-type: none"> • Користете детергент што е специјално наменет за машини за миење садови. • Користете детергент од друг производител. • Не плакнете ги садовите однапред под чешма.
Траги од 'рѓа на кујнскиот прибор.	<ul style="list-style-type: none"> • Има многу сол во водата која се користи за миење. Видете во „Омекнувач на вода“. • Сребрен кујнски прибор бил ставен заедно со приборот од не'рѓосувачки челик. Не ставајте во близина предмети од сребро и не'рѓосувачки челик заедно.
Има остатоци од детергент во дозерот на крајот на програмата.	<ul style="list-style-type: none"> • Детергентската таблета се заглавила во дозерот и затоа не била измиена од водата. • Водата не може да го измие детергентот од дозерот. Проверете дали прскалката е блокирана или затната. • Проверете дали предметите во корпите го спречуваат отворањето на капакот на дозерот за детергент.
Миризби во апаратот.	<ul style="list-style-type: none"> • Погледнете во делот „Внатрешно чистење“.
Талози од бигор на кујнскиот прибор, на коритото или на внатрешната страна на вратата.	<ul style="list-style-type: none"> • Нивото на сол е ниско, проверете го показното светло за повторно полнење. • Капакот на садот за сол е лабав. • Вашата вода од чешма е тврда. Видете во „Омекнувач на вода“. • Дури и при користење на мулти-функционални таблети употребете сол и поставете ревитализација на тврдоста на водата. Видете во „Омекнувач на вода“. • Ако и понатаму има наслагы од бигор, исчистете го апаратот со соодветни детергенти. • Пробајте друг вид на детергент. • Контакттирајте со производителот на детергентот.
Кујнски прибор без сјај, без боја или поткршен.	<ul style="list-style-type: none"> • Погрижете се во апаратот да миете само предмети кои се безбедни за миење во машина за миење садови. • Внимателно полнете ја и празнете ја корпата. Видете во брошурата за полнење на корпата. • Ставете ги чувствителните предмети во горната корпа.



Видете во „Пред првата употреба“, „Секојдневна употреба“ или „Помош и совети“ за други можни причини.

12. ТЕХНИЧКИ ПОДАТОЦИ

Димензии	Ширина/висина/длабочина (мм)	446 / 818 - 898 / 550
Поврзување на струја 1)	Напон (V)	220 - 240
	Фреквенција (Hz)	50
Притисок на доводот на вода	Мин./макс. МПа (bar)	0.05 (0.5) / 1 (10)
Довод на вода	Ладна вода или топла вода (°C) 2)	мин. 5 – макс. 60
Капацитет	Решетки за држење садови	9
Потрошувачка на енергија 3)	Режим на оставено вклучено (W)	5.0
	Режим на исклучено (W)	0.50

1) Погледнете ја плочката со спецификации за другите вредности.

2) Доколку топлата вода доаѓа од алтернативни извори на енергија (на пример, соларни панели), користете ја топлата вода за да ја намалите потрошувачката на енергија.

3) Во согласност со Прописот на Европската комисија (ЕУ) 1059/2010.

12.1 Линк до базата со податоци на EU EPREL

QR-кодот на етикетата за енергија испорачана со апаратот дава веб-линк до регистрацијата на овој апарат во базата на податоци EU EPREL. Чувајте ја енергетската етикета како прирачник заедно со корисничкото упатство и сите други документи испорачани со овој апарат.

Може да се најдат информации во врска со работата на производот во базата на податоци на EU EPREL, користејќи го линкот <https://eprel.ec.europa.eu> и името на моделот и бројот на производот што можете да ги најдете на плочката со спецификации на апаратот. Видете во поглавјето „Опис на производот“.

13. ГРИЖА ЗА ОКОЛИНАТА

Рециклирајте ги материјалите со симболот . Ставете ја амбалажата во соодветни контејнери за да ја рециклирате. Помогнете во заштитата на животната средина и човековото здравје и рециклирајте го отпадот од електрични и електронски апарати. Не фрлајте ги

апаратите озанчени со симболот во отпадот од домаќинството. Вратете го производот во вашиот локален капацитет за рециклирање или контактирајте ја вашата општинска канцеларија.

electrolux.com

156830670-A-502024



CE